

yoer

Beautiful and Intelligent Home Appliances

Mouso EMF02BK



CZ	●	INSTRUKCE K OBSLUZE	3
DE	●	INSTRUKTIONEN ZUR BEDIENUNG	16
EN	●	INSTRUCTION MANUAL	30
ES	●	INSTRUCCIONES DE USO	43
FR	●	INSTRUCTIONS D'UTILISATION	56
HRV	●	UPUTE ZA UPORABU	69
HU	●	HASZNÁLATI ÚTMUTATÓ	82
IT	●	ISTRUZIONI PER L'USO	95
PL	●	INSTRUKCJA OBSŁUGI	108
RO	●	INSTRUCȚIUNI DE UTILIZARE	121
SK	●	NÁVOD NA OBSLUHU	134
SL	●	NAVODILA ZA UPORABO	147
UA	●	ІНСТРУКЦІЯ З ЕКСПЛУАТАЦІЇ	160

DŮLEŽITÉ ZABEZPEČENÍ

Když použitím elektrický spotřebiče, základní bezpečnost opatření je třeba vždy dodržovat, vč následující:

1. Před použitím si přečtete všechny pokyny a uschovejte je pro budoucí použití.
2. Používejte zařízení pouze na rovném, stabilním vodě a teple odolném povrchu. Ujistěte se, že má spotřebič alespoň 20 cm volného prostoru po stranách a alespoň 30 cm shora.
3. Ujistěte se, že napětí vaší zásuvky odpovídá napětí uvedenému na typovém štítku.
4. Při použití prodlužovacího kabelu se ujistěte, že nepřekračujete jeho maximální jmenovitý provozní výkon / zátěž.
5. Pro ochranu před požárem, úrazem elektrickým proudem a zraněním neponořujte kabel, zástrčku nebo jednotku do vody nebo jiných kapalin.
6. Tento spotřebič mohou používat děti starší 8 let a osoby se sníženými fyzickými, smyslovými nebo duševními schopnostmi nebo osoby, které nemají zkušenosti a znalosti, pokud byly pod dohledem nebo byly poučeny o používání spotřebiče bezpečným způsobem a rozumí nebezpečí. Je bezpodmínečně nutné, aby si děti s tímto zařízením nehrály. Čištění a údržbu by neměly provádět děti bez řádného dozoru.
7. Nepoužívejte espresso s prázdnou nádržkou na vodu nebo s funkcí napěňování mléka s prázdnou nádržkou na mléko, protože by mohlo dojít k poškození zařízení.
8. Během provozu nedávejte ruce, jiné části těla ani žádné předměty do zásobníku vody nebo zásobníku na mléko.
9. Budte opatrní, zvláště pokud je zařízení používáno v blízkosti dětí nebo dětmi.
10. Udržujte zařízení a jeho napájecí kabel mimo dosah dětí mladších 8 let.
11. Udržujte zařízení mimo zdroje vlhkosti, tepla nebo přímého slunečního záření.

12. Nenechávejte napájecí kabel viset z okraje stolu nebo se dotýkat horkých povrchů.
13. Vždy pamatujte na správnou instalaci vodní nádržky do espresso kávovaru a mějte její víko zavřené. Před zapnutím spotřebiče se ujistěte, že je naplněna alespoň po minimální úroveň vyznačenou na nádrži.
14. Když je spotřebič zapnutý, nedotýkejte se žádné jeho části kromě rukojeti portafiltru a tlačítek, protože by mohlo dojít k popálení.
15. Při vyjímání portafiltru z espresso kávovaru buďte opatrní, protože jeho kovové části budou horké. Při vyhazování spotřebované kávy držte portafiltr za rukojeť.
16. Nikdy nevyjímejte zásobník na vodu, zásobník na mléko nebo portafiltr během přípravy kávy nebo napěňování mléka.
17. Před přenášením nebo čištěním zařízení vypněte, odpojte ze sítě a počkejte, až úplně vychladne.
18. Před doplněním nádrží na vodu nebo mléko odpojte espresso kávovar. Buďte opatrní zejména při přenášení spotřebiče s tekutinami uvnitř.
19. Před vyjmutím jakýchkoli částí nebo příslušenství zařízení vypněte a odpojte ze sítě.
20. Zařízení nepoužívejte, pokud je jeho napájecí kabel nebo zástrčka poškozená nebo v případě jakékoli jiné poruchy.
21. Pokud je napájecí kabel poškozen, musí jej opravit servis výrobce nebo kvalifikovaný technik, aby nedošlo k poškození.
22. Před odpojením zařízení vypněte. Po ukončení práce vždy zařízení odpojte.
23. Nedržte zástrčku mokřýma rukama, mohlo by dojít k úrazu elektrickým proudem.
24. Při odpojování držte za zástrčku, ne za kabel.
25. Nepoužívejte zařízení s mokřýma rukama nebo bosí.
26. Pokud se během provozu zařízení objeví neobvyklý zvuk nebo zápach, okamžitě jej vypněte a odpojte ze sítě.
27. Nepokoušejte se spotřebič opravovat, rozebírat nebo upravovat. Uvnitř nejsou žádné části, které by mohl uživatel opravit.

28. Spotřebič není určen k ovládnání externím časovačem nebo samostatným systémem dálkového ovládnání.
29. Nepoužívejte jiné příslušenství než to, které je schváleno výrobcem, protože by mohlo způsobit nesprávnou funkci zařízení, jeho poškození nebo poškození.
30. Používejte zařízení pouze k účelům, ke kterým je určeno.
31. Když je zařízení zapnuté, nenechávejte ho bez dozoru.
32. Tento spotřebič není určen pro venkovní použití.
33. Tento spotřebič je určen pouze pro domácí použití na suchém povrchu. Jakékoli jiné použití je považováno za nevhodné a nebezpečné.
34. Výrobce nepřebírá odpovědnost za škody způsobené nedodržením návodu k použití.

POZNEJTE SVŮJ ESPRESSO STROJ

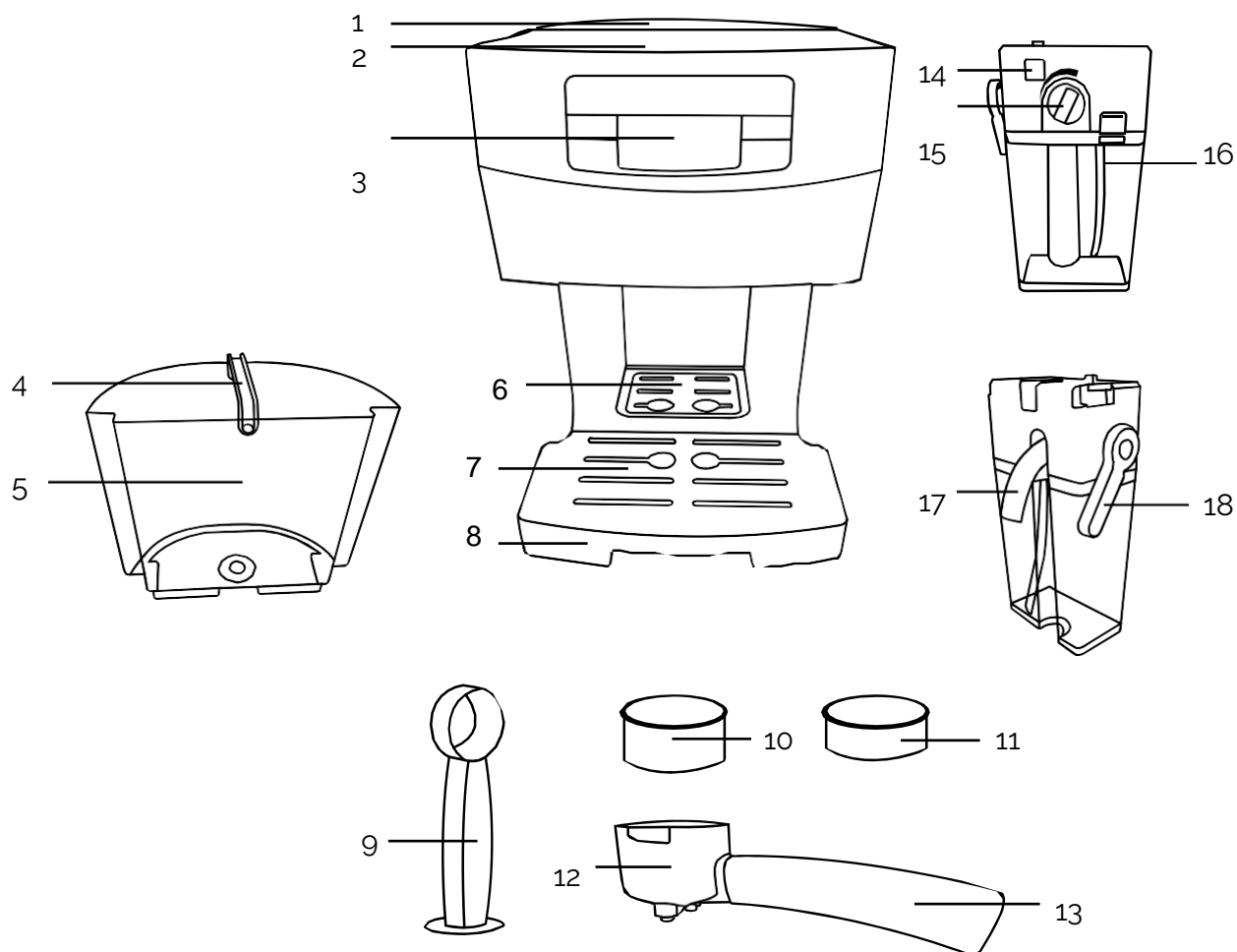

1. Voda víko nádrže

2. Pohár předeříváč

3. Ovládací panel

4. Voda rukojeť nádrže

5. Voda nádrž

6. Malý šálek na espresso zásobník

7. Odkapávejte talíř

8. Odnímatelné odkapávat zásobník

9. Změřte tamperem

10. Dvojitý filtr

11. Jednoduchý filtr

12. Portafiltr

13. Rukojeť portafiltru

14. Napěňovač tlačítko odstranění

15. Napěňovač nastavení knoflík

16. Mléko nádrž tlačítko odstranění

17. Napěňovač tryska

18. Tryska nastavení knoflík

OVLÁDACÍ PANEL

Tlačítko ON/OFF
 Čistící tlačítko
 Tlačítko pro jedno
 espresso
 Tlačítko pro dvojité
 espresso

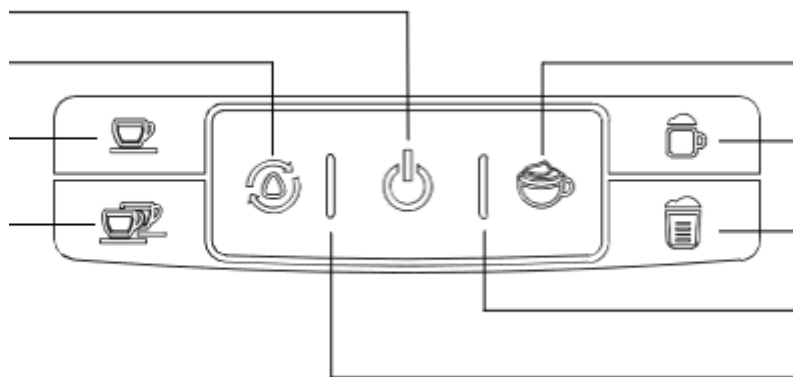

Napěňovač mléka
 Tlačítko cappuccino
 Tlačítko caffè latte
 Indikátor potřeby
 odvápění
 Nádržka na vodu
 Indikátor prázdné
 nádržky

TECHNICKÁ SPECIFIKACE

Moc	1240-1450W
Napětí / Frekvence	220-240V~ 50-60Hz
Tlak	20 bar

UŽITEČNÉ TIPY

Káva by měla být čerstvě namletá a tmavě pražená. Předemletá káva si zachová svou chuť pouze 7 – 8 dní, pokud je skladována ve vzduchotěsné nádobě a na chladném a tmavém místě. Neuchovávejte v chladničce nebo mrazáku.

Celá fazole se doporučuje namlít těsně před použitím. Kávová zrna skladovaná ve vzduchotěsné nádobě si zachovají svou chuť až 4 týdny.

Káva musí být jemně mletá. Správné mletí by mělo vypadat jako sůl. Pokud je mletí příliš jemné, voda neproteče kávou ani pod tlakem. Takové mletí vypadá jako prášek a při promnutí mezi prsty je jako mouka. Pokud je mletí příliš hrubé, voda protéká kávou příliš rychle a brání extrakci plného aroma.

PRVNÍ POUŽITÍ

1. Vyjměte espresso z obalu a odstraňte všechny ochranné sáčky.
2. Naplňte zásobníky na vodu a mléko vodou až po úroveň „MAX“.
3. Vyberte filtr a vložte jej do portafiltru (bez kávy), nainstalujte portafiltr do jeho držáku a ujistěte se, že je správně nainstalován. Rukojeť portafiltru by měla směřovat přesně doprostřed zařízení.
4. Umístěte velkou nádobu pod trysky portafiltru a nasměrujte trysku napěňovače do nádoby.
5. Zapojte zařízení.
6. Zapněte zařízení tlačítkem ON/OFF. Ikony začnou bíle blikat a indikátor prázdného zásobníku vody bude blikat červeně.
7. Stiskněte libovolné tlačítko (kromě tlačítka ON/OFF). Zahájí se procedura krvácení. Po dokončení přestane červený indikátor blikat. Ikony budou blikat, dokud se espresso kávovar nezahřeje.
8. Po dokončení procesu budou všechny indikátory trvale svítit. Stiskněte tlačítko  tlačítko pro zahájení úklid proces .
9. Po dokončení procesu budou všechny indikátory trvale svítit. Vylévejte vodu z nádoby a dávejte pozor (voda bude horká). Spotřebič je nyní připraven k použití .

POUŽÍVÁNÍ ZAŘÍZENÍ

NAPLNĚNÍ VODNÍ NÁDRŽE

1. Zvedněte víko zásobníku a naplňte jej vodou pomocí džbánu, nebo zásobník vyjměte a naplňte jej tekoucí vodou. Množství vody musí být mezi úrovněmi „MIN“ a „MAX“ na nádrži. K plnění zásobníku nikdy nepoužívejte teplou nebo horkou vodu.
2. Ujistěte se, že zásobník byl správně nainstalován v kávovaru na espresso. Nasměrujte rukojeť zásobníku dolů a zavřete víko.

NAPLNĚNÍ ZÁSOBNÍKU MLÉKA

1. Stiskněte a podržte tlačítko pro odstranění napěňovače .
2. Vysuňte napěňovač tahem doprava.
3. Stiskněte a podržte tlačítko pro vyjmutí zásobníku mléka. Vysuňte zásobník .
4. Naplňte zásobník studeným mlékem. Jeho množství musí být mezi úrovněmi „MIN“ a „MAX“ na nádrži.
5. Nainstalujte kryt napěňovače zpět na nádrž tak, že jej zatlačíte dovnitř, dokud neuslyšíte zacvaknutí.
6. Nainstalujte zásobník zpět do espresso kávovaru tak, že jej zasunete do držáku, dokud neuslyšíte zacvaknutí na místo.

DŮLEŽITÉ: Můžete použít jakýkoli druh mléka, který máte rádi, například: plnotučné, odstředěné, organické nebo sójové. Pamatujte však, že pouze mléko s vysokým obsahem tuku umožní vytvořit bohatou pěnu.



NAPLNĚNÍ FILTRU KÁVOU

VAROVÁNÍ: Nepoužívejte mletou kávu praženou na cukru nebo kávová zrna pražená na cukru, protože by došlo k ucpaní filtru a poškození spotřebiče.

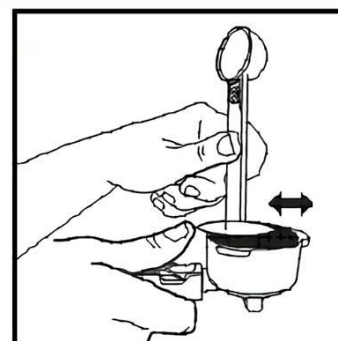
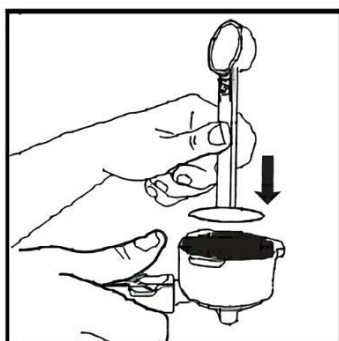
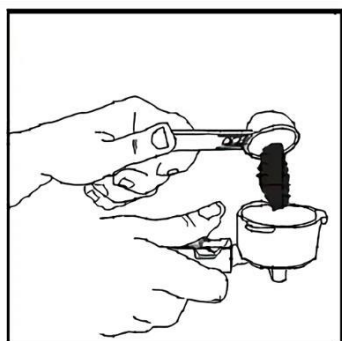
1. Umístěte vybraný filtr do portafiltru.
2. Naplňte filtr čerstvě mletou kávou (nepřeplňujte jej).
3. Kávu rovnoměrně rozprostřete po celém povrchu filtru a pevně jej přitlačte.
4. Očistěte okraje filtru od přebytečné kávy, aby portafiltr správně zapadl do přístroje na espresso.



INSTALACE PORTAFILTRU

1. Umístěte portafiltr podél  ikony a zasuňte jej do vložek v jeho držáku.
2. Otáčejte portafiltrem směrem k  ikoně, dokud neucítíte odpor.
3. Portafiltr je správně nainstalován, pokud je jeho rukojeť nasměrována kolmo k kávovaru na espresso.

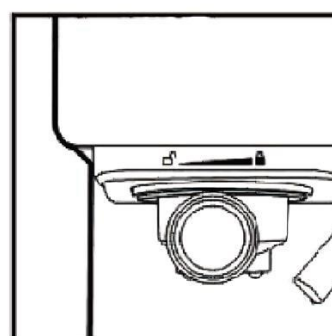
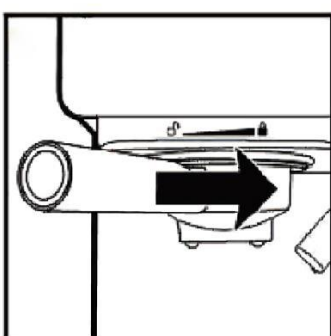

UMÍSTĚNÍ POHÁRU

- Pokud používáte hrnek nebo vysoký šálek, položte jej na odkapávací misku. Ujistěte se, že je to přímo pod portafiltrem trysky .
- Pokud chcete použít malý šálek na espresso, nakloňte malý kovový táč a umístěte šálek tak, aby byl přímo pod tryskou portafiltru.
- Pokud připravujete cappuccino nebo caffè latte, nasměrujte trysku napěňovače na šálek pomocí knoflíku pro nastavení trysky umístěného na víku zásobníku na mléko.

VÝBĚR FUNKCÍ A PROGRAMOVÁNÍ

Před použitím espressa naplňte zásobník na vodu a zásobník na mléko, pokud chcete připravit cappuccino, caffè latte nebo napěnit trochu mléka. Naplňte vybraný filtr kávou a vložte jej do portafiltru, zapojte zařízení a zapněte jej pomocí  tlačítka. Jakmile ikony na ovládacím panelu přestanou blikat, zařízení je připraveno k použití.

TIP: Chcete-li zlepšit kvalitu nápoje, položte před přípravou kávy šálky dnem vzhůru na předeříváč na horní straně kávovaru a počkejte několik minut, než se zahřejí.

ESPRESSO

Stisknutím  tlačítka připravíte jedno espresso nebo  tlačítka pro přípravu dvojitého espressa.

Programování:

1. Pro změnu množství připravované kávy stiskněte a podržte tlačítka pro zvolenou funkci.
2. Po několika sekundách zazní zvukový signál, že proces programování začal.
3. Tlačítka uvolněte až po přípravě požadovaného množství nápoje.

Můžete naprogramovat až cca. 100 ml na jedno espresso a cca. 200 ml na dvojité espresso.

CAPPUCCINO A CAFFÈ LATTE

Nasměrujte trysku napěňovače na šálek a stiskněte  tlačítka pro přípravu cappuccina nebo  tlačítka pro přípravu caffè latte. Otočením knoflíku nastavení napěňovače doprava objem pěny zvýšíte, otočením doleva jej snížíte.

Programování:

TIP: Proces programování je nutné v obou případech provést samostatně pro množství mléka a množství kávy.

1. Stiskněte a podržte tlačítka pro zvolenou funkci.
2. Po několika sekundách zazní zvukový signál, že proces programování začal.
3. Tlačítka uvolněte, až když je připraveno požadované množství napěněného mléka.
4. Jakmile espresso kávovar začne přilévat kávu, znovu stiskněte a podržte tlačítka.
5. Po několika sekundách zazní zvukový signál, že proces programování začal.
6. Tlačítka uvolněte až po nalití požadovaného množství kávy.

NAPĚŇOVÁNÍ MLÉKA

Nasměrujte trysku napěňovače na šálek a stiskněte  tlačítko pro zahájení napěňování mléka. Programování:

1. Chcete-li změnit množství napěněného mléka, stiskněte a podržte tlačítko.
2. Po několika sekundách zazní zvukový signál, že proces programování začal.
3. Tlačítko uvolněte až po napěnění požadovaného množství mléka.

OBNOVENÍ TOVÁRNÍHO NASTAVENÍ

Chcete-li vrátit množství připravené kávy a/nebo napěněného mléka na tovární nastavení:

1. Vypněte kávovar na espresso.
2. Při současném stisknutí a podržení tlačítek espresso a dvojitého espressa zapněte zařízení.
3. Zařízení přehraje několik zvukových signálů a ikony na ovládacím panelu několikrát zablikají. Nápoj částky mít bylo resetováno.

ČIŠTĚNÍ A ÚDRŽBA

VAROVÁNÍ:

- Aby zařízení správně fungovalo, vyčistěte jej po každém použití.
- Portafiltr a voda v odkapávací misce budou po použití horké. Cvičení opatrnosti se vyhnout popáleniny .
- Po každém použití vyjměte napěňovač , vysuňte odkapávací misku, vylijte vodu a opláchněte.
- Nikdy neponořujte přístroj do vody.

ČIŠTĚNÍ ZÁSOBNÍKU MLÉKA A NAPĚŇOVACÍ TRYSKY

DŮLEŽITÉ:

- Navzdory tomu, že napěňovač lze skladovat v lednici, je třeba jej pravidelně čistit, aby nedošlo k ucpání trysky a usazování zbytků.
 - Nepoužívejte abrazivní čisticí prostředky, protože mohou poškodit nádržku. Zásobník lze také bezpečně umístit do horní části myčky. Nedávejte napěňovací víko a trysku do myčky.
1. Vyjměte napěňovač z espresso kávovaru
 2. Vyjměte zásobník na mléko.
 3. Vylijte zbývající mléko ze zásobníku a umyjte jej a trysku teplou vodou a saponátem. Opláchněte všechny části teplou vodou a osušte je.
 4. Chcete-li vyčistit vnitřek napěňovače, naplňte nádržku na mléko vodou a napěňovač namontujte do espresso kávovaru. Umístěte velký šálek pod trysku napěňovače.
 5. Stiskněte  tlačítko, napěňovač začne tryskou vypouštět páru. Počkejte tak dlouho, dokud nezmizí veškeré mléčné zbytky. Funkce se zastaví asi po 60 sekundách. Pokud jej chcete zastavit dříve, stiskněte tlačítko znovu.

6. Vylijte zbývající vodu z nádržky, osušte ji a namontujte zpět do spotřebiče.

ČIŠTĚNÍ DRŽÁKU PORTAFILTRU, PORTAFILTRU A FILTRU

1. Vypněte zařízení a odpojte jej.
2. Některé kovové části mohou být ještě horké, nedotýkejte se jich, dokud nevychladnou.
3. Vyjměte portafiltr a vyhodte spotřebovanou kávovou sedlinu. Umyjte portafiltr a filtr teplou vodou a saponátem. Důkladně je opláchněte a osušte. Neumývejte je v myčce na nádobí.
4. Otřete veškerou zbývající kávu z držáku portafiltru na espresso kávovaru. Můžete použít vlhký hadřík nebo papírový ručník.
5. Nainstalujte portafiltr (bez filtru) do jeho držáku.
6. **Umístěte šálek pod trysky portafiltru.**
7. Ujistěte se, že hladina vody v nádrži je alespoň na úrovni „MIN“. Zapojte, zapněte a počkejte, až se zahřeje.
8. Stiskněte  tlačítko a nechte spotřebič pracovat pouze s vodou, dokud se automaticky nezastaví.

ČIŠTĚNÍ VODNÍ NÁDRŽE

DŮLEŽITÉ: Po každém použití espresso kávovaru se doporučuje vyprázdnit zásobník.

1. Vyprázdněte nádržku na zbývající vodu tak, že ji vyjmete ze spotřebiče a vylijete tekutinu přes umyvadlo.
2. Umyjte nádržku vodou a saponátem.
3. Nádržku důkladně opláchněte a osušte.





ČIŠTĚNÍ TĚLESA PŘÍSTROJE

1. Tělo přístroje čistěte vlhkým hadříkem. Nepoužívejte abrazivní čisticí prostředky, protože mohou poškodit tělo.
2. Neskladujte portafiltr v jeho držáku na espresso kávovaru, protože to má negativní dopad na těsnění mezi dvěma částmi.

ODVÁPŇENÍ

DŮLEŽITÉ: Aby kávovar na espresso fungoval správně, jeho vnitřní trubky byly čisté a připravoval kávu nejvyšší kvality, je třeba jej pravidelně jednou měsíčně odvápnovat a kdykoli zaznamenáte usazování vodního kamene, i když používáte filtrovanou vodu nebo stanice pro úpravu vody. Kromě toho je třeba provést odvápnění také v případě, že indikátor napravo od tlačítka ON/OFF svítí žlutě.

1. Naplňte zásobníky na vodu a mléko předem připraveným roztokem vody a odvápnovačem až po úroveň „MAX“ (poměr vody k odvápnovači by měl být 4:1, podrobnosti o přípravě roztoku by měly být uvedeny na lahvičce s odvápnovačem). Alternativně můžete také použít kyselinu citrónovou (roztok vody a kritické kyseliny v poměru 100:3).
2. Vyberte jeden z filtrů a vložte jej do portafiltru (bez kávy). Nainstalujte portafiltr do jeho držáku.
3. Umístěte velkou nádobu pod trysky portafiltru a nasměrujte trysku napěňovače do nádoby.
4. Připojte zařízení a zapněte jej pomocí tlačítka ON/OFF. Počkejte, až se přístroj na espresso zahřeje.

5. Stiskněte a podržte  tlačítko několik sekund. První fáze procesu odstraňování vodního kamene bude začít.
6. Po dokončení první fáze (zařízení se zastaví a  tlačítko se rozsvítí). Vyprázdněte nádobu a přidejte čerstvý odvápnovací roztok po úroveň „MAX“ na nádržce.
7. Umístěte velkou nádobu zpět pod trysku portafiltru a nasměrujte trysku
8. Napěňovače do nádoby. Stisknutím tlačítka zahájíte druhou fázi procesu odstraňování vodního kamene.
9. Po odvápnění zařízení přehraje zvukový signál. V tu chvíli vyprázdněte zásobníky na vodu a mléko a důkladně je opláchněte čistou vodou.
10. Naplňte zásobníky na vodu a mléko čistou vodou až po úroveň „MAX“. Umístěte velkou nádobu pod trysky portafiltru a nasměrujte trysku napěňovače do nádoby.
11. Stiskněte  tlačítko pro zahájení proplachování napěňovače .
12. Po propláchnutí napěňovače stiskněte  tlačítko pro opláchnutí kávového segmentu.
13. Opakujte kroky 10 a 11 alespoň 3x. V případě potřeby doplňte vodu do nádrží.

ŘEŠENÍ PROBLÉMŮ

PROBLÉM	MOŽNÁ PŘÍČINA	ŘEŠENÍ
Káva nevytéká	Žádná voda v nádrži.	Přidat voda.
	Káva mletá je příliš jemná.	Použijte střední pūdru káva.
	Příliš mnoho kávy ve filtru.	Naplňte filtr menším množstvím kávy.
	Spotřebič nebyl zapnutý nebo zapojený.	Zapojte jednotku a zapněte ji.
	Káva byla příliš stlačena.	Filtr znovu naplňte kávou, příliš nepěchujte.
Káva vytéká z okrajů portafiltru	Portafiltr nebyl otočen do polohy úplného uzamčení.	Otočte portafiltr do polohy úplného uzamčení.
	Na okrajích portafiltru je káva.	Odstraňte kávu z okrajů portafiltru.
	Příliš mnoho kávy ve filtru.	Naplňte filtr menším množstvím kávy.
Cappuccino a Caffè Latte nejsou k dispozici	Napěňovač nebyl správně nainstalován.	Zatlačte napěňovač dovnitř, dokud neuslyšíte, že zapadne na místo.
Napěňovač funkcí nesprávně	Ve vodní nádrži není dostatek vody.	Přidejte vodu do vodní nádrže.
	Jednotka má v systému vzduch.	Několikrát posuňte nádržku na vodu nahoru a dolů.
	Napěňovač tryska je ucpaná.	Vyčistěte napěňovač podle pokynů.
	napěňovače je poškozené.	Kontaktujte servis Yoer.
Mléko po napěnění není dostatečně pěnivé	Mléko není dostatečně studené.	Před procesem napěnění se ujistěte, že je mléko vychlazené.
	Používáte mléko s nedostatečným obsahem tuku.	Používejte mléko s vyšším obsahem tuku.
	Používáte mléko s nedostatečným obsahem bílkovin.	Použijte baristické mléko.
	Knoflík pro nastavení napěňovače je v poloze „MIN“.	Nastavte knoflík pro nastavení napěňovače do polohy „MAX“.
Káva vytéká příliš rychle	Mletí je příliš hrubé.	Použijte jemnější brousit.
	Ve filtru není dostatek kávy.	Přidejte do filtru více kávy.
Káva taky slabý	K přípravě dvojité kávy používáte jeden filtr.	Použijte dvojitý filtr.
	Mletí je příliš hrubé.	Použijte jemnější brousit.
Připravené nápoje/napěněné mléko jsou příliš malé nebo příliš velké	Množství nápoje bylo naprogramováno.	Resetujte zařízení do továrního nastavení nebo naprogramujte požadované množství nápoje

<p>Jednotka vydává zvukové signály a nádržka na vodu je prázdná indikátor bliká červeně</p>	<p>Kávovar na espresso je vzduchotěsný.</p>	<p>Stiskněte tlačítko čištění a nakloňte jednotku trochu na každou stranu. Provedte postup několikrát pokud nutné.</p>
---	---	--

PROSTŘEDÍ



■ Tento výrobek obsahuje recyklovatelné materiály. Nelikvidujte tento výrobek jako netříděný komunální odpad. Ohledně nejbližšího sběrného místa se prosím obraťte na místní obec.

ZÁRUKA A OPRAVA

Záruka na produkt zahrnuje vady způsobené materiálovými nebo výrobními vadami. Tato záruka je platná pouze v případě, že byl spotřebič používán v souladu s pokyny a za předpokladu, že nebyl upravován, opravován nebo do něj zasahováno neoprávněnou osobou nebo poškozen nesprávným používáním nebo přepravou. Záruka se nevztahuje na vady vzniklé přirozeným opotřebením součástí nebo na rozbitné předměty, jako jsou skleněné a keramické předměty.

Tato záruka neomezuje základní ani žádná jiná práva zákazníka týkající se nákupu spotřebiče udělená zákony.

V případě reklamace se prosím obraťte na ověřeného prodejce nebo na Yoer Service. K reklamaci přiložte informace o povaze závady a doklad o koupi.

WICHTIGE SICHERHEITSHINWEISE

Beim Gebrauch von elektrischen Geräten sollten immer grundlegende Sicherheitsvorkehrungen beachtet werden, einschließlich der folgenden:

1. Lesen Sie vor der Verwendung alle Anweisungen durch und bewahren Sie sie zum späteren Nachschlagen auf.
2. Verwenden Sie das Gerät nur auf einer ebenen, stabilen, wasser- und hitzebeständigen Oberfläche. Achten Sie darauf, dass das Gerät seitlich mindestens 20 cm und nach oben mindestens 30 cm Freiraum hat.
3. Stellen Sie sicher, dass Ihre Steckdosenspannung mit der auf dem Typenschild angegebenen Spannung übereinstimmt.
4. Achten Sie bei Verwendung eines Verlängerungskabels darauf, dass Sie dessen maximale Nennleistung/Belastung nicht überschreiten.
5. Zum Schutz vor Feuer, Stromschlag und Verletzungen dürfen Kabel, Stecker oder Gerät nicht in Wasser oder andere Flüssigkeiten getaucht werden.
6. Dieses Gerät kann von Kindern ab 8 Jahren und von Personen mit eingeschränkten physischen, sensorischen oder geistigen Fähigkeiten oder von Personen ohne Erfahrung und Wissen verwendet werden, wenn sie beaufsichtigt werden oder Anweisungen zur sicheren Verwendung des Geräts erhalten haben und die damit verbundenen Gefahren verstehen. Es ist unbedingt erforderlich, dass Kinder nicht mit diesem Gerät spielen. Reinigung und Wartung dürfen nicht von Kindern ohne entsprechende Aufsicht durchgeführt werden.
7. Verwenden Sie die Espressomaschine nicht mit leerem Wasserbehälter oder die Milchaufschäumfunktion mit leerem Milchbehälter, da dies zu Schäden am Gerät führen kann.
8. Stecken Sie während des Betriebs keine Hände, andere Körperteile oder Gegenstände in den Wasserbehälter oder den Milchbehälter.
9. Seien Sie besonders vorsichtig, wenn das Gerät in der Nähe von Kindern oder von Kindern verwendet wird.
10. Bewahren Sie das Gerät und das Netzkabel außerhalb der Reichweite von Kindern unter 8 Jahren auf.

11. Halten Sie das Gerät von Feuchtigkeitsquellen, Hitze oder direkter Sonneneinstrahlung fern.
12. Achten Sie darauf, dass das Netzkabel nicht über die Tischkante hängt oder heiße Oberflächen berührt.
13. Denken Sie immer daran, den Wasserbehälter richtig in die Espressomaschine einzusetzen und den Deckel geschlossen zu halten. Stellen Sie sicher, dass er mindestens bis zur Mindestmarkierung am Behälter gefüllt ist, bevor Sie das Gerät einschalten.
14. Berühren Sie bei eingeschaltetem Gerät keine Teile außer dem Siebträgergriff und den Tasten, da dies zu Verbrennungen führen kann.
15. Seien Sie vorsichtig, wenn Sie den Siebträger aus der Espressomaschine entfernen, da die Metallteile heiß sind. Halten Sie den Siebträger unbedingt am Griff fest, wenn Sie den verbrauchten Kaffee wegwerfen.
16. Entfernen Sie niemals während der Kaffeezubereitung oder dem Milchaufschäumen den Wasserbehälter, den Milchbehälter oder den Siebträger.
17. Schalten Sie das Gerät vor dem Tragen oder Reinigen aus, ziehen Sie den Stecker und warten Sie, bis es vollständig abgekühlt ist.
18. Bevor Sie den Wasser- oder Milchbehälter nachfüllen, ziehen Sie den Stecker der Espressomaschine. Seien Sie besonders vorsichtig, wenn Sie das Gerät mit Flüssigkeiten darin transportieren.
19. Schalten Sie das Gerät aus und ziehen Sie den Stecker, bevor Sie Teile oder Zubehör entfernen.
20. Verwenden Sie das Gerät nicht, wenn das Netzkabel oder der Stecker beschädigt sind oder wenn eine andere Fehlfunktion vorliegt.
21. Wenn das Netzkabel beschädigt ist, muss es durch den Herstellerservice oder einen qualifizierten Techniker repariert werden, um Schäden zu vermeiden.
22. Schalten Sie das Gerät aus, bevor Sie den Stecker ziehen. Ziehen Sie nach Abschluss der Arbeit immer den Stecker.
23. Fassen Sie den Netzstecker nicht mit nassen Händen an, es besteht die Gefahr eines Stromschlags.

24. Halten Sie beim Herausziehen des Steckers den Stecker und nicht das Kabel fest.
25. Benutzen Sie das Gerät nicht mit nassen Händen oder barfuß.
26. Sollten während des Betriebs des Geräts ungewöhnliche Geräusche oder Gerüche auftreten, schalten Sie es sofort aus und ziehen Sie den Netzstecker.
27. Versuchen Sie nicht, das Gerät zu reparieren, zu zerlegen oder zu modifizieren. Es enthält keine Teile, die vom Benutzer gewartet werden können.
28. Das Gerät ist nicht für die Steuerung über eine externe Zeitschaltuhr oder ein separates Fernbedienungssystem vorgesehen.
29. Verwenden Sie ausschließlich vom Hersteller zugelassenes Zubehör, da dies zu Funktionsstörungen oder Schäden am Gerät führen kann.
30. Verwenden Sie das Gerät nur bestimmungsgemäß.
31. Lassen Sie das eingeschaltete Gerät nicht unbeaufsichtigt.
32. Dieses Gerät ist nicht für den Einsatz im Freien vorgesehen.
33. Dieses Gerät ist nur für den Gebrauch im Haushalt auf trockenen Oberflächen vorgesehen. Jede andere Verwendung gilt als ungeeignet und gefährlich.
34. Für Schäden, die durch Nichtbefolgen der Gebrauchsanweisung entstehen, übernimmt der Hersteller keine Haftung.

KENNEN SIE IHRE ESPRESSOMASCHINE

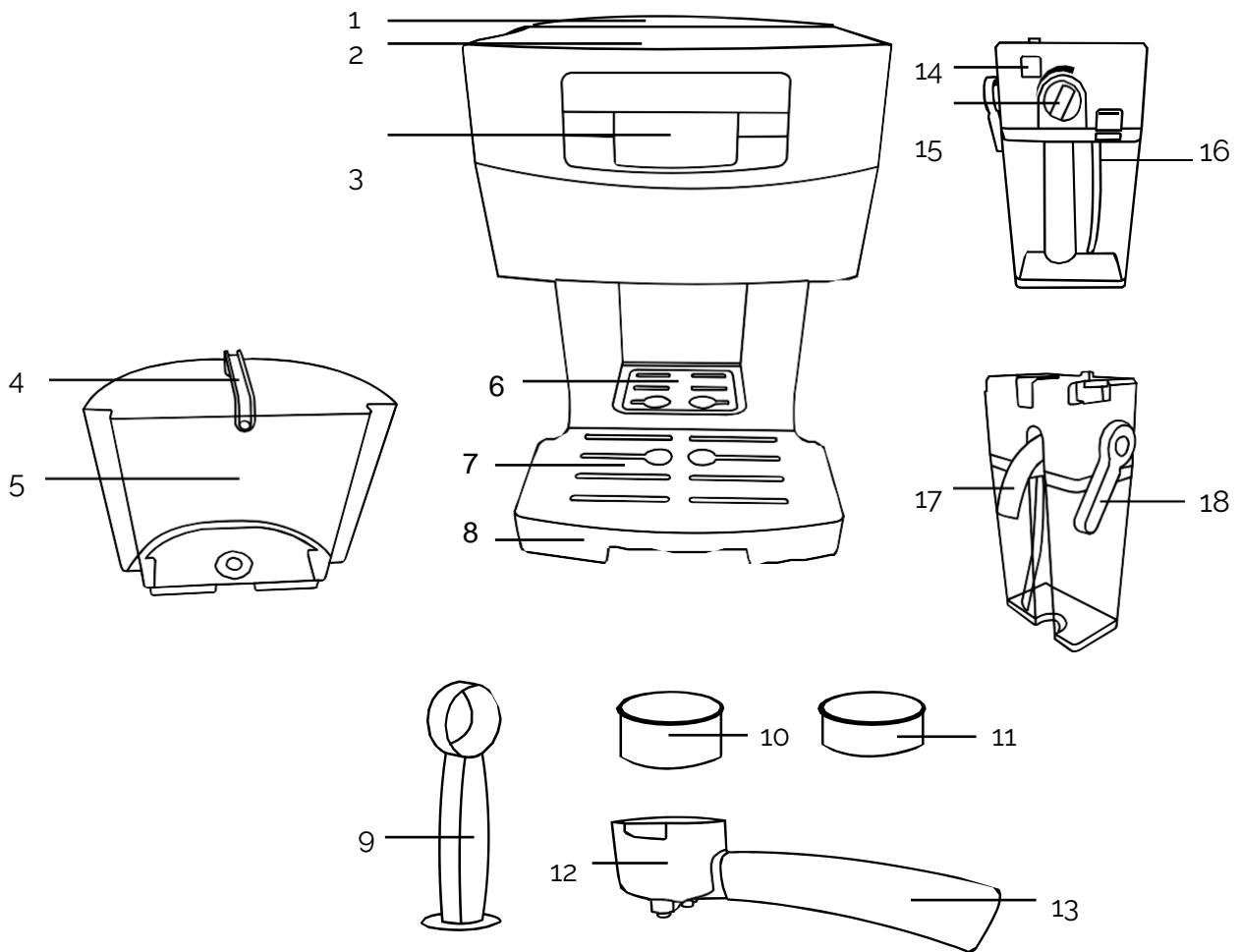

1. Deckel des Wasserbehälters

2. Tassenvorwärmer

3. Bedienfeld

4. Griff des Wasserbehälters

5. Wasserreservoir

6. Kleines Espressotassen-Tablett

7. Tropfblech

8. Herausnehmbare Tropfschale

9. Messen mit Stampfer

10. Doppelfilter

11. Einzelfilter

12. Siebträger

13. Siebträgergriff

14. Taste zum Entfernen des Milchaufschäumers

15. Milchaufschäumer-Einstellknopf

16. Taste zum Entfernen des Milchbehälters

17. Aufschäumdüse

18. Düseneinstellknopf

BEDIENFELD

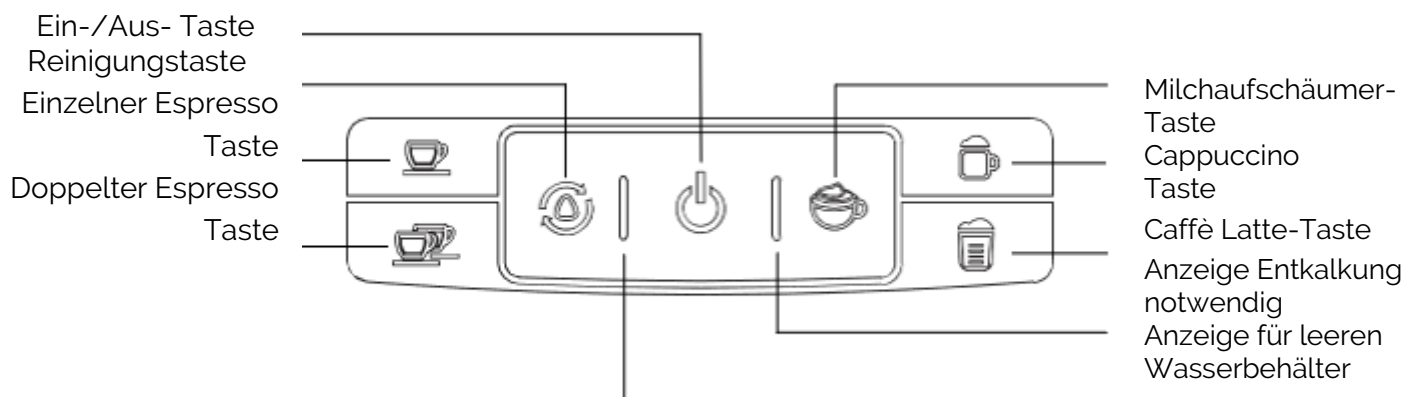

TECHNISCHE SPEZIFIKATION

Leistung	1240-1450 W
Spannung / Frequenz	220-240 V~ 50-60 Hz
Druck	20 bar

NÜTZLICHE TIPPS

Kaffee sollte frisch gemahlen und dunkel geröstet sein. Vorgemahlener Kaffee behält sein Aroma nur 7 – 8 Tage, vorausgesetzt, er wird in einem luftdichten Behälter und an einem kühlen, dunklen Ort aufbewahrt. Nicht im Kühlschrank oder Gefrierschrank aufbewahren.

Es wird empfohlen, ganze Bohnen unmittelbar vor der Verwendung zu mahlen. In einem luftdichten Behälter aufbewahrte Kaffeebohnen behalten ihr Aroma bis zu 4 Wochen lang.

Kaffee muss fein gemahlen sein. Der richtige Mahlgrad sollte wie Salz aussehen. Wenn der Mahlgrad zu fein ist, fließt das Wasser nicht durch den Kaffee, auch nicht unter Druck. Ein solcher Mahlgrad sieht aus wie Pulver und fühlt sich an wie Mehl, wenn man ihn zwischen den Fingern reibt. Wenn der Mahlgrad zu grob ist, fließt das Wasser zu schnell durch den Kaffee, wodurch das volle Aroma nicht extrahiert werden kann.

ERSTE BENUTZUNG

1. Nehmen Sie die Espressomaschine aus der Verpackung und entfernen Sie alle Schutzhüllen.
2. Füllen Sie den Wasser- und Milchbehälter bis zur Markierung „MAX“ mit Wasser.
3. Nehmen Sie einen Filter und legen Sie ihn (ohne Kaffee) in den Siebträger, montieren Sie den Siebträger in seiner Halterung und achten Sie auf den korrekten Sitz. Der Siebträgergriff sollte genau in die Mitte des Geräts zeigen.
4. Stellen Sie ein großes Gefäß unter die Siebträgerdüsen und richten Sie die Aufschäumdüse auf das Gefäß.
5. Schließen Sie das Gerät an eine Steckdose an.
6. Schalten Sie das Gerät mit der EIN/AUS-Taste ein. Die Symbole beginnen weiß zu blinken und die Anzeige für leeren Wasserbehälter blinkt rot.
7. Drücken Sie eine beliebige Taste (außer der Ein-/Aus-Taste). Der Entlüftungsvorgang beginnt. Wenn der Vorgang abgeschlossen ist, hört die rote Kontrollleuchte auf zu blinken. Die Symbole blinken weiter, bis die Espressomaschine aufgeheizt ist.
8. Nachdem der Vorgang abgeschlossen ist, leuchten alle Anzeigen dauerhaft. Drücken Sie die Taste  zum Starten der Reinigungsvorgang.
9. Wenn der Vorgang abgeschlossen ist, leuchten alle Anzeigen durchgehend. Gießen Sie das Wasser vorsichtig aus dem Behälter (das Wasser ist heiß). Das Gerät ist nun einsatzbereit.

VERWENDUNG DES GERÄTS

FÜLLEN DES WASSERBEHÄLTERS

1. Heben Sie den Behälterdeckel an und füllen Sie ihn mit Wasser aus einem Krug oder nehmen Sie den Behälter ab und füllen Sie ihn mit fließendem Wasser. Die Wassermenge muss zwischen den Markierungen „MIN“ und „MAX“ am Behälter liegen. Füllen Sie den Behälter niemals mit warmem oder heißem Wasser.
2. Stellen Sie sicher, dass der Behälter richtig in der Espressomaschine installiert ist. Richten Sie den Behältergriff nach unten und schließen Sie den Deckel.

FÜLLEN DES MILCHBEHÄLTERS

1. Halten Sie die Taste zum Entfernen des Aufschäumers gedrückt.
2. Schieben Sie den Aufschäumer heraus, indem Sie ihn nach rechts ziehen.
3. Drücken und halten Sie die Entnahmetaste des Milchbehälters. Schieben Sie den Behälter heraus.
4. Füllen Sie den Behälter mit kalter Milch. Die Menge muss zwischen den Markierungen „MIN“ und „MAX“ am Behälter liegen.
5. Setzen Sie die Aufschäumer-Abdeckung wieder auf den Behälter, indem Sie sie hineindrücken, bis sie hörbar einrastet.
6. Setzen Sie den Behälter wieder in die Espressomaschine ein, indem Sie ihn in seine Halterung schieben, bis er hörbar einrastet.

WICHTIG: Sie können jede beliebige Milchsorte verwenden, zum Beispiel Vollmilch, Magermilch, Biomilch oder Sojamilch. Denken Sie jedoch daran, dass Sie nur mit Milch mit hohem Fettgehalt reichhaltigen Schaum erhalten.

FÜLLEN DES FILTERS MIT KAFFEE

WARNUNG: Verwenden Sie keinen mit Zucker gerösteten gemahlene Kaffee oder mit Zucker geröstete Kaffeebohnen, da diese den Filter verstopfen und das Gerät beschädigen.

1. Legen Sie den gewählten Filter in den Siebträger.
2. Füllen Sie den Filter mit frisch gemahlene Kaffee (nicht überfüllen).
3. Den Kaffee gleichmäßig auf der gesamten Filterfläche verteilen und fest andrücken.
4. Damit der Siebträger richtig in seine Halterung in der Espressomaschine passt, entfernen Sie überschüssigen Kaffee an den Filterrändern.

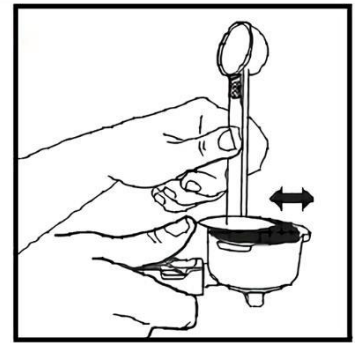
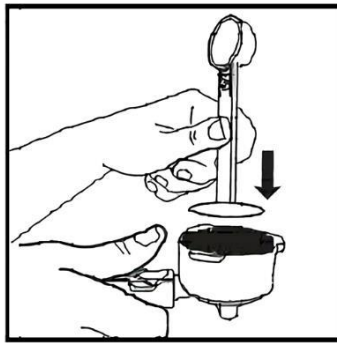
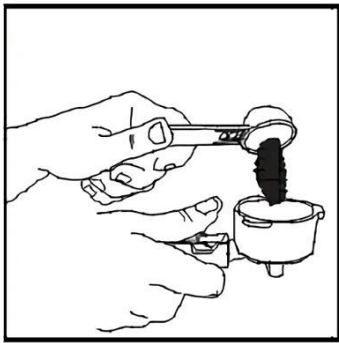

INSTALLATION DES SIEBTRÄGERS

1. Platzieren Sie den Siebträger entlang des  Symbols und passen Sie ihn an die Einsätze in seiner Halterung an.
2. Drehen Sie den Siebträger in Richtung des  Symbols, bis Sie einen Widerstand spüren.
3. Der Siebträger ist richtig eingesetzt, wenn sein Griff senkrecht zur Espressomaschine zeigt.

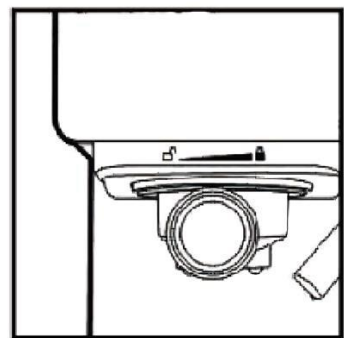
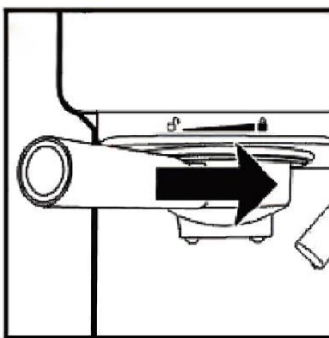
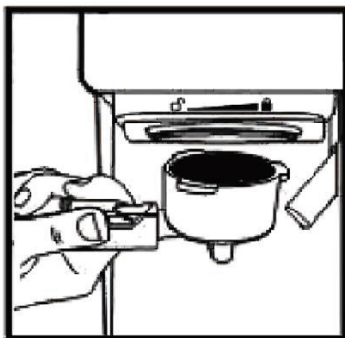

PLATZIEREN DER TASSE

Wenn Sie einen Becher oder eine große Tasse verwenden, stellen Sie ihn auf die Abtropfplatte. Stellen Sie sicher, dass er sich direkt unter den Siebträgerdüsen befindet.

Wenn Sie eine kleine Espressotasse verwenden möchten, klappen Sie die kleine Metallablage auf und stellen Sie die Tasse so ab, dass sie direkt unter der Siebträgerdüse steht.

Wenn Sie Cappuccino oder einen Caffè Latte zubereiten, richten Sie die Aufschäumdüse mit dem Düseneinstellknopf am Deckel des Milchbehälters auf die Tasse.

FUNKTIONALITÄTEN AUSWÄHLEN UND PROGRAMMIEREN

Bevor Sie die Espressomaschine benutzen, füllen Sie den Wasserbehälter und den Milchbehälter, wenn Sie Cappuccino, Caffè Latte oder Milchschaum zubereiten möchten. Füllen Sie den gewählten Filter mit Kaffee und setzen Sie ihn in den Siebträger ein, schließen Sie das Gerät an und schalten Sie es mit dem  Taste. Wenn die Symbole auf dem Bedienfeld aufhören zu blinken, ist das Gerät einsatzbereit.

TIPP: Um die Qualität des Getränks zu verbessern, stellen Sie Ihre Tassen vor der Kaffeezubereitung verkehrt herum auf den Vorwärmer auf der Espressomaschine und warten Sie einige Minuten, bis sie warm werden.



ESPRESSO

Durch Drücken der Taste  wird ein einzelner Espresso zubereitet, oder die Taste  zur Zubereitung eines doppelten Espresso. Programmierung:

1. Um die Menge des zubereiteten Kaffees zu ändern, halten Sie die Taste für die gewählte Funktion gedrückt.
2. Nach einigen Sekunden ertönt ein Signalton, dass der Programmiervorgang begonnen hat.
3. Lassen Sie die Taste erst los, wenn die gewünschte Getränkemenge zubereitet ist.

Sie können bis zu ca. 100 ml für einen einfachen Espresso und ca. 200 ml für einen doppelten Espresso programmieren.

CAPPUCCINO UND CAFFÈ LATTE

Richten Sie die Aufschäumdüse auf die Tasse und drücken Sie die -Taste  zur Zubereitung von Cappuccino oder die -Taste , um Caffè Latte zuzubereiten. Drehen Sie den Aufschäumer-Einstellknopf nach rechts, um die Schaummenge zu erhöhen, oder nach links, um sie zu verringern.

Programmierung:

TIPP: Der Programmiervorgang muss in beiden Fällen getrennt für Milchmenge und Kaffeemenge durchgeführt werden.

1. Halten Sie die Taste für die gewählte Funktion gedrückt.
2. Nach einigen Sekunden ertönt ein Signalton, dass der Programmiervorgang begonnen hat.
3. Lassen Sie die Taste erst los, wenn die gewünschte Menge Milchschaum zubereitet ist.
4. Sobald die Espressomaschine beginnt, Kaffee auszugießen, halten Sie die Taste erneut gedrückt.
5. Nach einigen Sekunden ertönt ein Signalton, dass der Programmiervorgang begonnen hat.
6. Lassen Sie die Taste erst los, wenn die gewünschte Kaffeemenge ausgegossen ist.

MILCH AUFSCHÄUMEN

Richten Sie die Aufschäumdüse auf die Tasse und drücken Sie die -Taste , um mit dem Milchaufschäumen zu beginnen. Programmierung:

1. Um die Menge der aufgeschäumten Milch zu verändern, halten Sie die Taste gedrückt.
2. Nach einigen Sekunden ertönt ein Signalton, dass der Programmiervorgang begonnen hat.
3. Lassen Sie die Taste erst los, wenn die gewünschte Milchmenge aufgeschäumt ist.

Wiederherstellen der Fabrikeinstellungen

So setzen Sie die Menge des zubereiteten Kaffees und/oder der aufgeschäumten Milch auf die Werkseinstellungen zurück:

1. Schalten Sie die Espressomaschine aus.
2. Halten Sie die Tasten für Espresso und doppelten Espresso gleichzeitig gedrückt und schalten Sie das Gerät ein.
3. Das Gerät gibt mehrere Tonsignale aus und die Symbole auf dem Bedienfeld blinken einige Male. Die Getränkemengen wurden zurückgesetzt.

REINIGUNG UND INSTANDHALTUNG

WARNUNG:

- a. Damit das Gerät ordnungsgemäß funktioniert, reinigen Sie es nach jedem Gebrauch.
- b. Der Siebträger und das Wasser in der Abtropfschale sind nach dem Gebrauch heiß. Gehen Sie vorsichtig vor, um Verbrennungen zu vermeiden.
- c. Nach jedem Gebrauch den Aufschäumer abnehmen, die Tropfschale herausziehen, das Wasser ausgießen und ausspülen.
- d. Tauchen Sie das Gerät niemals in Wasser.

REINIGUNG DES MILCHBEHÄLTERS UND DER

AUFSCHÄUMDÜSE WICHTIG:

- a. Obwohl der Aufschäumer im Kühlschrank aufbewahrt werden kann, sollte er regelmäßig gereinigt werden, um ein Verstopfen der Düse und das Absetzen von Rückständen zu verhindern.
 - b. Verwenden Sie keine Scheuermittel, da diese den Behälter beschädigen können. Der Behälter kann auch sicher im oberen Teil der Spülmaschine platziert werden. Geben Sie den Aufschäumerdeckel und die Düse nicht in die Spülmaschine.
1. Den Aufschäumer aus der Espressomaschine entfernen
 2. Entfernen Sie den Milchbehälter.
 3. Gießen Sie die restliche Milch aus dem Behälter und waschen Sie ihn und die Düse mit warmem Wasser und Spülmittel. Spülen Sie alle Teile mit warmem Wasser ab und trocknen Sie sie ab.
 4. Um das Innere des Aufschäumers zu reinigen, füllen Sie den Milchbehälter mit Wasser und montieren Sie den Aufschäumer in der Espressomaschine. Stellen Sie eine große Tasse unter die Aufschäumerdüse.
 5. Drücken Sie die -Taste , der Aufschäumer beginnt, Dampf durch die Düse abzugeben. Warten Sie so lange, bis alle milchigen Rückstände verschwunden sind. Die Funktion wird nach etwa 60 Sekunden beendet. Wenn Sie sie früher beenden möchten, drücken Sie die Taste erneut.
 6. Gießen Sie das restliche Wasser aus dem Behälter, trocknen Sie ihn ab und setzen Sie ihn wieder in das Gerät ein.

REINIGUNG VON SIEBTRÄGERHALTERUNG, SIEBTRÄGER UND FILTERN

1. Schalten Sie das Gerät aus und ziehen Sie den Stecker.
2. Einige Metallteile können noch heiß sein. Berühren Sie sie nicht, bis sie abgekühlt sind.
3. Entnehmen Sie den Siebträger und werfen Sie den verbrauchten Kaffeesatz weg. Waschen Sie den Siebträger und den Filter mit warmem Wasser und Spülmittel. Spülen Sie sie gründlich ab und trocknen Sie sie ab. Waschen Sie sie nicht in der Spülmaschine.
4. Wischen Sie alle Kaffeereste von der Siebträgerhalterung der Espressomaschine ab. Sie können hierfür ein feuchtes Tuch oder ein Papiertuch verwenden.
5. Montieren Sie den Siebträger (ohne Filter) in die dafür vorgesehene Halterung.
6. Stellen Sie eine Tasse unter die Siebträgerdüsen.
7. Stellen Sie sicher, dass der Wasserstand im Behälter mindestens der Markierung „MIN“ entspricht. Schließen Sie das Gerät an, schalten Sie es ein und warten Sie, bis es aufgeheizt ist.
8. Drücken Sie die Taste  und lassen Sie das Gerät nur mit Wasser laufen, bis es automatisch stoppt.

REINIGUNG DES WASSERBEHÄLTERS

WICHTIG: Es wird empfohlen, den Behälter nach jedem Gebrauch der Espressomaschine zu leeren.





1. Entleeren Sie das restliche Wasser aus dem Behälter, indem Sie ihn aus dem Gerät nehmen und die Flüssigkeit über einem Waschbecken ausgießen.
2. Waschen Sie den Behälter mit Wasser und Spülmittel.
3. Spülen Sie den Behälter gründlich aus und trocknen Sie ihn ab.

REINIGUNG DES GERÄTEKÖRPERS

1. Reinigen Sie das Gehäuse des Geräts mit einem feuchten Tuch. Verwenden Sie keine Scheuermittel, da diese das Gehäuse beschädigen können.
2. Bewahren Sie den Siebträger nicht in seiner Halterung an der Espressomaschine auf, da sich dies negativ auf die Dichtung zwischen den beiden Teilen auswirkt.

ENTKALKUNG

WICHTIG: Damit die Espressomaschine einwandfrei funktioniert, ihre internen Schläuche sauber sind und sie Kaffee in höchster Qualität zubereitet, muss sie regelmäßig einmal im Monat und immer dann entkalkt werden, wenn Sie Kalkablagerungen bemerken, auch wenn Sie gefiltertes Wasser oder eine Wasseraufbereitungsanlage verwenden. Darüber hinaus muss der Entkalkungsvorgang auch durchgeführt werden, wenn die Anzeige rechts neben der EIN/AUS-Taste gelb leuchtet.

1. Füllen Sie den Wasser- und Milchbehälter bis zur Markierung „MAX“ mit der zuvor zubereiteten Lösung aus Wasser und Entkalker (das Verhältnis Wasser zu Entkalker sollte 4:1 betragen, Einzelheiten zur Zubereitung der Lösung sollten auf der Entkalkerflasche angegeben sein). Alternativ können Sie auch Zitronensäure verwenden (Lösung aus Wasser und Zitronensäure im Verhältnis 100:3).
2. Wählen Sie einen der Filter aus und legen Sie ihn (ohne Kaffee) in den Siebträger. Montieren Sie den Siebträger in seiner Halterung.
3. Stellen Sie ein großes Gefäß unter die Siebträgerdüsen und richten Sie die Aufschäumdüse auf das Gefäß.
4. Schließen Sie das Gerät an und schalten Sie es mit der EIN/AUS-Taste ein. Warten Sie, bis die Espressomaschine aufgeheizt ist.
5. Halten Sie die Taste  einige Sekunden lang gedrückt. Die erste Phase des Entkalkungsvorgangs beginnen.
6. Nach Abschluss der ersten Phase (das Gerät stoppt den Betrieb und die Taste  leuchtet). Leeren Sie den Behälter und füllen Sie frische Entkalkerlösung bis zur Markierung „MAX“ am Wasserbehälter ein.
7. Stellen Sie den großen Behälter wieder unter die Siebträgerdüse und richten Sie die Aufschäumdüse in den Behälter. Drücken Sie die Taste , um die zweite Phase des Entkalkungsvorgangs zu starten.
8. Nach der Entkalkung ertönt ein Signalton. Entleeren Sie nun den Wasser- und Milchbehälter und spülen Sie diese gründlich mit klarem Wasser aus.
9. Füllen Sie den Wasser- und Milchbehälter bis zur Markierung „MAX“ mit sauberem Wasser. Stellen Sie den großen Behälter unter die Siebträgerdüsen und richten Sie die Aufschäumdüse auf den Behälter.
10. Drücken Sie die , um mit dem Spülen des Aufschäumers zu beginnen.
11. Nach dem Spülen der Düse drücken Sie die  Taste zum Spülen des Kaffeesegments.
12. Wiederholen Sie die Schritte 10 und 11 mindestens dreimal. Füllen Sie bei Bedarf Wasser in die Behälter.

FEHLERHEBUNG

PROBLEM	MÖGLICHE URSACHE	LÖSUNG
Es kommt kein Kaffee heraus	Kein Wasser im Behälter.	Wasser hinzufügen.
	Der Kaffeemahlgrad ist zu fein.	Verwenden Sie mittelgrob gemahlene Kaffee.
	Zu viel Kaffee im Filter.	Füllen Sie den Filter mit weniger Kaffee.
	Das Gerät war nicht eingeschaltet oder eingesteckt.	Schließen Sie das Gerät an und schalten Sie es ein.
	Der Kaffee wurde zu stark komprimiert.	Füllen Sie den Filter erneut mit Kaffee, drücken Sie nicht zu fest darauf.
Kaffee tritt aus den Rändern des Siebträgers aus	Der Siebträger wurde nicht bis zur vollständigen Verriegelungsposition gedreht.	Drehen Sie den Siebträger in die vollständige Verriegelungsposition.
	An den Rändern des Siebträgers befindet sich Kaffee.	Entfernen Sie Kaffee von den Rändern des Siebträgers.
	Zu viel Kaffee im Filter.	Füllen Sie den Filter mit einer kleineren Menge Kaffee.
Die Optionen Cappuccino und Caffè Latte sind nicht verfügbar	Der Aufschäumer wurde nicht richtig installiert.	Schieben Sie den Aufschäumer hinein, bis er hörbar einrastet.
Der Aufschäumer funktioniert nicht richtig	Es ist nicht genügend Wasser im Wasserbehälter.	Füllen Sie Wasser in den Wasserbehälter.
	Es befindet sich Luft im System des Geräts.	Bewegen Sie den Wassertank mehrmals auf und ab.
	Die Aufschäumdüse ist verstopft.	Reinigen Sie den Aufschäumer gemäß den Anweisungen.
	Der Aufschäumerdeckel ist beschädigt.	Kontaktieren Sie Ihren Service.
Milch ist nach dem Aufschäumen nicht schaumig genug	Die Milch ist nicht kalt genug.	Stellen Sie sicher, dass die Milch vor dem Aufschäumen gekühlt ist.
	Sie verwenden Milch mit zu geringem Fettgehalt.	Verwenden Sie Milch mit höherem Fettgehalt.
	Sie verwenden Milch mit zu geringem Proteingehalt.	Verwenden Sie Barista-Milch.
	Der Aufschäumer-Einstellknopf befindet sich in der Position „MIN“.	Stellen Sie den Aufschäumer-Einstellknopf auf die Position „MAX“.

DEUTSCH

Der Kaffee läuft zu schnell heraus	Der Mahlgrad ist zu grob.	Verwenden Sie einen feineren Mahlgrad.
	Es ist nicht genügend Kaffee im Filter.	Geben Sie mehr Kaffee in den Filter.
Kaffee ist zu schwach	Sie verwenden einen einzelnen Filter zur Zubereitung eines doppelten Kaffees.	Nutzen Sie den Doppelfilter.
	Der Mahlgrad ist zu grob.	Verwenden Sie einen feineren Mahlgrad.
Die zubereiteten Getränke/aufgeschäumte Milch sind zu klein oder zu groß	Die Getränkemenge ist programmiert.	Setzen Sie das Gerät auf Werkseinstellungen zurück oder programmieren Sie die gewünschte Menge des Getränks.
Das Gerät gibt Tonsignale ab und der Wasserbehälter ist leer Anzeige blinkt rot	Die Espressomaschine ist luftdicht verschlossen.	Drücken Sie die Reinigungstaste und neigen Sie das Gerät leicht nach allen Seiten. Führen Sie den Vorgang ggf. mehrmals durch. notwendig.

UMFELD



■ Dieses Produkt enthält wiederverwertbare Materialien. Entsorgen Sie dieses Produkt nicht im unsortierten Hausmüll. Bitte wenden Sie sich an Ihre Gemeindeverwaltung, um die nächstgelegene Sammelstelle zu erfahren.

GARANTIE UND REPARATUR

Die Produktgarantie umfasst Mängel, die auf Material- oder Herstellungsfehler zurückzuführen sind. Diese Garantie gilt nur, wenn das Gerät gemäß den Anweisungen verwendet wurde und sofern es nicht von unbefugten Personen verändert, repariert oder manipuliert oder durch Missbrauch oder Transport beschädigt wurde. Die Garantie gilt nicht für Mängel, die auf natürlichen Verschleiß von Komponenten oder zerbrechliche Gegenstände wie Glas und Keramik zurückzuführen sind.

Diese Garantie schränkt die grundlegenden oder sonstigen Rechte des Kunden, die ihm durch das Gesetz beim Kauf von Geräten zustehen, nicht ein.

Im Garantiefall wende Dich bitte an den verifizierten Händler oder an den Yoer Service. Bitte füge der Reklamation eine Beschreibung der Störung sowie einen Kaufbeleg bei.

IMPORTANT SAFEGUARDS

When using electrical appliances, basic safety precautions should always be followed, including the following:

1. Read all instructions before use and keep for future reference.
2. Only use the device on a flat, stable water and heat-resistant surface. Make sure the appliance has at least 20 cm of free space from the sides and at least 30 cm from the top.
3. Make sure that your outlet voltage corresponds to the voltage stated on the rating label.
4. When using an extension cord, ensure you do not exceed its maximum rated running wattage / load.
5. To protect against fire, electrical shock and injury do not immerse cord, plug or unit in water or other liquids.
6. This appliance can be used by children over 8 years old and persons with reduced physical, sensory or mental capabilities or those, who lack experience and knowledge if they have been given supervision or instruction concerning use of the appliance in a safe way and understand the hazards involved. It is imperative that children do not play with this device. Cleaning and maintenance should not be done by children without proper supervision.
7. Do not use the espresso machine with an empty water reservoir, or the milk frothing functionality with the milk reservoir empty, as it might damage the device.
8. During operation, do not put hands, other body parts, or any objects in the water reservoir or the milk reservoir.
9. Exercise caution especially when the device is used near or by children.
10. Keep the device and its power cord away from children under 8 years old.
11. Keep the device away from sources of humidity, heat or direct sunlight.
12. Do not allow the power cord to hang off the edge of the table or to touch hot surfaces.

13. Always remember to properly install the water reservoir in the espresso machine and keep its lid closed. Make sure it is filled at least up to the minimal level marked on the reservoir before turning the appliance on.
14. When the appliance is turned on, do not touch any of its parts aside from the portafilter handle and the buttons, as it might cause burns.
15. Exercise caution during removing the portafilter from the espresso machine because its metal parts will be hot. Make sure to hold the portafilter by the handle when throwing away used-up coffee.
16. Never remove the water reservoir, milk reservoir or portafilter during making coffee or frothing milk.
17. Before carrying or cleaning, turn the device off, unplug it and wait for it to cool down completely.
18. Before refilling the water or milk reservoirs unplug the espresso machine. Exercise caution especially when carrying the appliance with liquids inside.
19. Before removing any parts or accessories turn the device off and unplug it.
20. Do not use the device if its power cord or plug is damaged, or in case of any other malfunction.
21. If the power cord is damaged, it must be repaired by manufacturer service or a qualified technician to avoid harm.
22. Turn the device off before unplugging. Always unplug the device after finishing work.
23. Do not hold the power plug with wet hands, as it might cause electrical shock.
24. While unplugging, hold by the plug, not the cord.
25. Do not use the device with wet hands or barefoot.
26. If, during operation of the device, an unusual sound or smell appears, turn it off immediately and unplug it.
27. Do not attempt to repair, disassemble or modify the appliance. There are no user-serviceable parts inside.
28. The appliance is not intended to be controlled by an external timer or separate remote-control system.

29. Do not use accessories other than those approved by the manufacturer, as it might cause the device to operate improperly, damage it, or cause harm.
30. Only use the device for its intended purposes.
31. Do not leave the device unattended when turned on.
32. This appliance is not intended for outdoor use.
33. This appliance is intended for household use only, on dry surfaces. Any other use is considered inappropriate and dangerous.
34. The manufacturer does not accept liability for damage resulting from failure to follow the instruction sheet.

KNOW YOUR ESPRESSO MACHINE

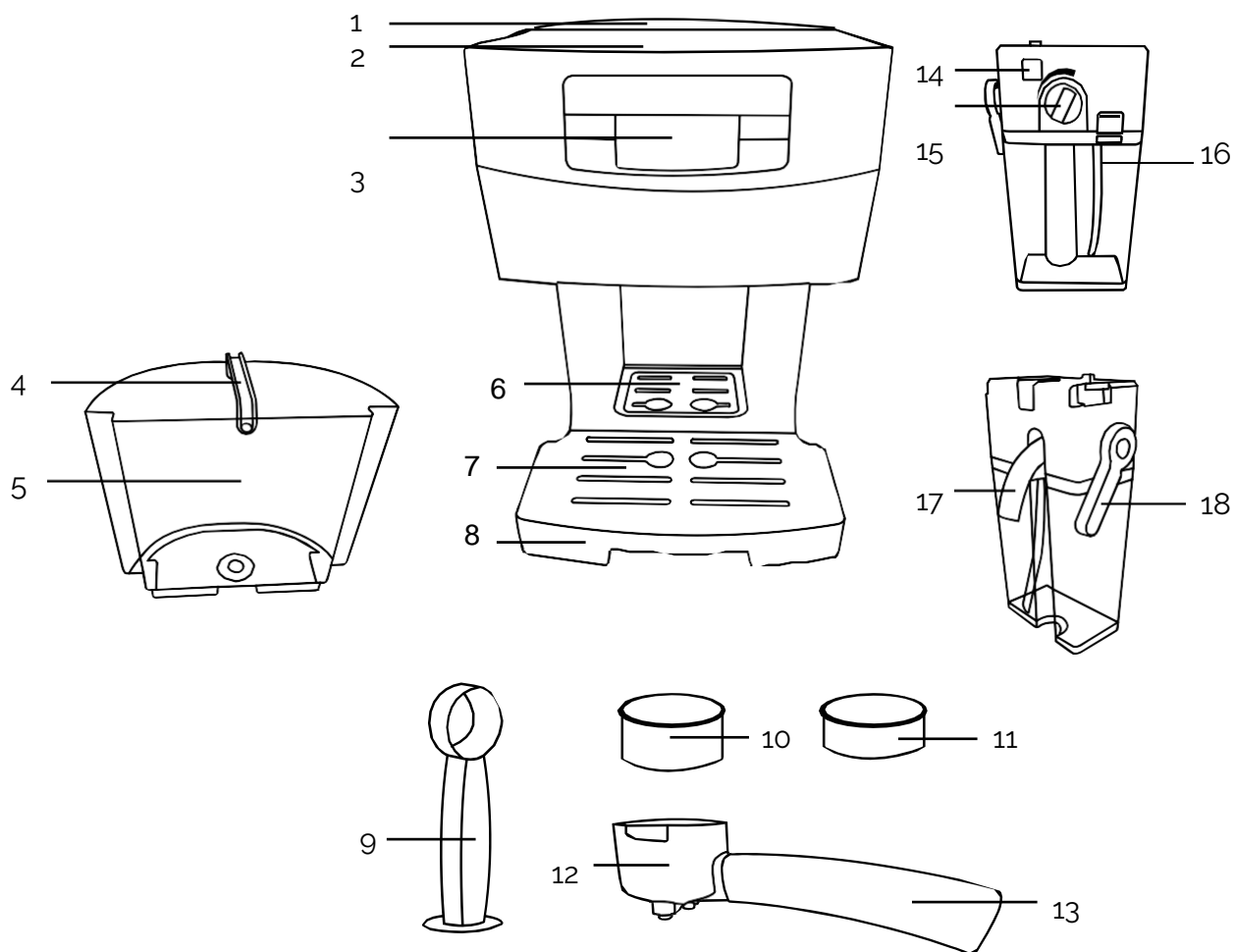

1. Water reservoir lid

2. Cup preheater

3. Control panel

4. Water reservoir handle

5. Water reservoir

6. Small espresso cup tray

7. Drip plate

8. Removable drip tray

9. Measure with tamper

10. Double filter

11. Single filter

12. Portafilter

13. Portafilter handle

14. Frother removal button

15. Frother adjustment knob

16. Milk reservoir removal button

17. Frother nozzle

18. Nozzle adjustment knob

CONTROL PANEL

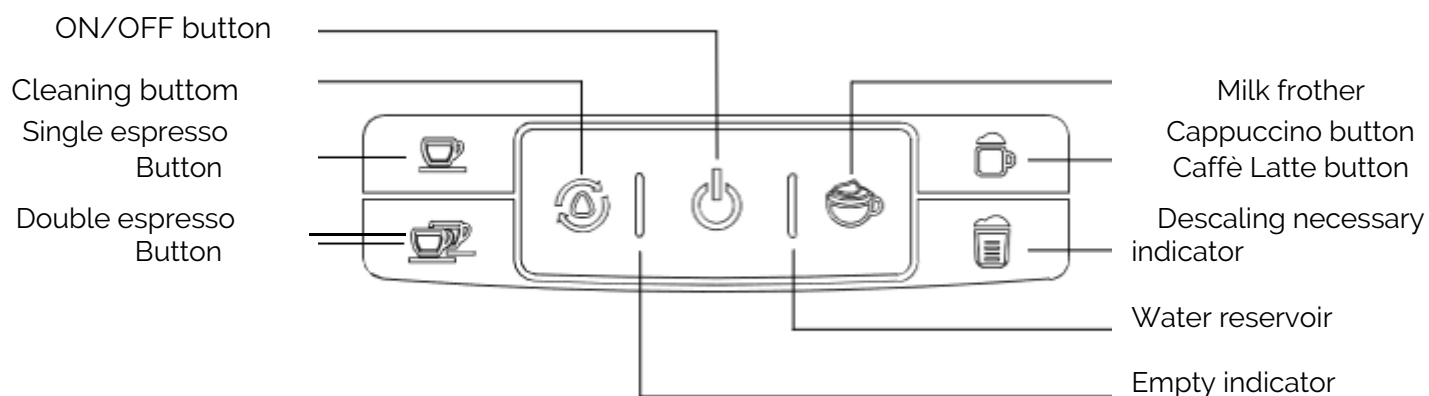

TECHNICAL SPECIFICATION

Power	1240-1450W
Voltage / Frequency	220-240V~ 50-60Hz
Pressure	20 bar

USEFUL TIPS

Coffee should be freshly ground and dark roasted. Pre-ground coffee will only retain its flavor for 7 – 8 days, provided it is stored in an airtight container and in a cool, dark area. Do not store in a refrigerator or freezer.

Whole beans are recommended to be ground just before use. Coffee beans stored in an airtight container will keep their flavor for up to 4 weeks.

Coffee must be of a fine grind. The correct grind should look like salt. If the grind is too fine, water will not flow through the coffee, even under pressure. Such grind looks like powder and feels like flour when rubbed between fingers. If the grind is too coarse, water flows through the coffee too fast, preventing the extraction of full aroma.

FIRST USE

1. Take the espresso machine out of its packaging and remove all protective bags.
2. Fill the water and milk reservoirs with water to the "MAX" level.
3. Pick a filter and place it in the portafilter (without any coffee), install the portafilter in its mount and make sure it is installed properly. The portafilter handle should be facing the exact middle of the device.
4. Place a large receptacle underneath the portafilter nozzles and direct the frother nozzle to the receptacle.
5. Plug the device in.
6. Turn the device on with the ON/OFF button. The icons will begin blinking white, and the water reservoir empty indicator will be blinking red.
7. Press any button (aside from the ON/OFF button). The bleeding procedure will commence. After it has finished, the red indicator will no longer be blinking. The icons will continue blinking until the espresso machine has heated up.
8. After the process has finished, all indicators will be lit up solid. Press the  button to begin the cleaning process.
9. When the process has finished all indicators will be lit up solid. Pour the water out of the receptacle while exercising caution (the water will be hot). The appliance is now ready to be used.

USING THE DEVICE

FILLING THE WATER RESERVOIR

1. Lift up the reservoir cover and fill it with water using a jug, or remove the reservoir and fill it with running water. The amount of water must be between the "MIN" and "MAX" levels on the reservoir. Never use warm or hot water to fill the reservoir.
2. Make sure that the reservoir has been properly installed in the espresso machine. Direct the reservoir handle downwards and close the lid.

FILLING THE MILK RESERVOIR

1. Press and hold the frother removal button.
2. Slide the frother out by pulling it to the right.
3. Press and hold the milk reservoir removal button. Slide the reservoir out.
4. Fill the reservoir with cold milk. Its amount must be between the "MIN" and "MAX" levels on the reservoir.
5. Install the frother cover back onto the reservoir by pushing it in until you hear it click into place.
6. Install the reservoir back in the espresso machine by sliding it into its mount until you hear it click into place.

IMPORTANT: You may use any type of milk you like, for example: whole, skimmed, organic or soy. Remember, though, that only using milk with high fat content will allow for making rich foam.



FILLING THE FILTER WITH COFFEE

WARNING: Do not use sugar roasted ground coffee or sugar roasted coffee beans as these will clog the filter and damage the appliance.

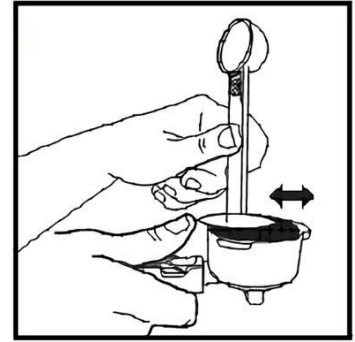
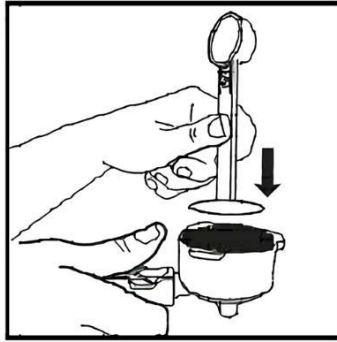
1. Place the chosen filter in the portafilter.
2. Fill the filter with freshly ground coffee (do not overfill it).
3. Spread the coffee evenly over the whole surface of the filter and firmly press it in.
4. Clean off the edges of the filter from excess coffee to get the portafilter to properly fit its mount in the espresso machine.



INSTALLING THE PORTAFILTER

1. Place the portafilter along the  icon and fit to the insets in its mount.
2. Twist the portafilter towards the  icon, until you feel resistance.
3. The portafilter is installed properly if its handle is directed perpendicularly to the espresso machine.

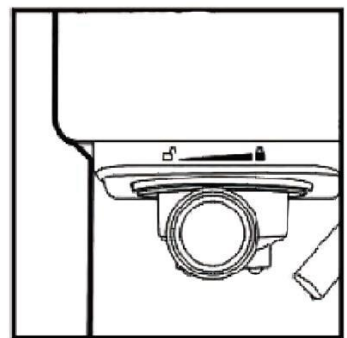
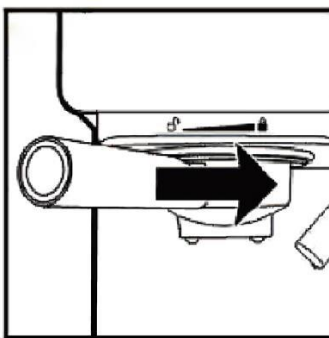
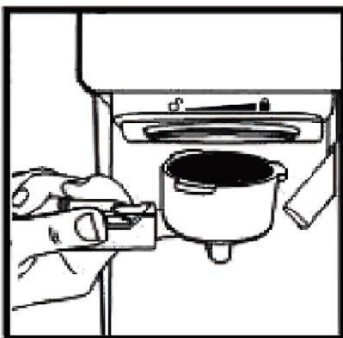

PLACING THE CUP



- a. If you are using a mug or a tall cup, place it on the drip plate. Make sure it is directly below the portafilter nozzles.
- b. If you want to use a small espresso cup, tilt the small metal tray open and place the cup so that it is directly below the portafilter nozzle.
- c. If you are preparing cappuccino or a caffè latte, direct the frother nozzle to the cup using the nozzle adjustment knob located on the milk reservoir lid.

SELECTING FUNCTIONALITIES AND PROGRAMMING

Before using the espresso machine, fill the water reservoir, and the milk reservoir if you want to prepare cappuccino, caffè latte or froth some milk. Fill the chosen filter with coffee and place it in the portafilter, plug the device in and turn it on using the  button. When the icons on the control panel cease blinking, the device is ready to be used.

TIP: In order to improve the quality of the beverage, place your cups upside down on the preheater on top of the espresso machine before making coffee and wait a few minutes for them to get warm.

ESPRESSO

Press the  button to prepare a single espresso, or the  button to prepare a double espresso.

Programming:

1. To change the amount of prepared coffee, press and hold the button for the chosen functionality.
2. After a few seconds, a sound signal will indicate that the programming process has begun.
3. Only release the button after the desired amount of beverage has been prepared.

You may program up to approx. 100 ml for a single espresso and approx. 200 ml for double espresso.

CAPPUCCINO AND CAFFÈ LATTE

Direct the frother nozzle to the cup and press the  button to prepare cappuccino, or the  button to prepare caffè latte. Turn the frother adjustment knob to the right to increase foam volume, or to the left to decrease it.

Programming:

TIP: The programming process has to be carried out in both cases separately for the amount of milk and the amount of coffee.

1. Press and hold the button for the chosen functionality.
2. After a few seconds, a sound signal will indicate that the programming process has begun.
3. Only release the button when the desired amount of frothed milk has been prepared.
4. As soon as the espresso machine begins pouring coffee, press and hold the button again.
5. After a few seconds, a sound signal will indicate that the programming process has begun.
6. Only release the button when the desired amount of coffee has been poured.

FROTHING MILK

Direct the frother nozzle to the cup and press the  button to begin frothing milk.

Programming:

1. To change the amount of frothed milk, press and hold the button.
2. After a few seconds, a sound signal will indicate that the programming process has begun.
3. Only release the button when the desired amount of milk has been frothed.

RESTORING FACTORY SETTINGS

To revert the amount of prepared coffee and/or frothed milk to factory settings:

1. Turn the espresso machine off.
2. While pressing and holding the espresso and double espresso buttons at the same time, turn the device on.
3. The device will play several sound signals and the icons on the control panel will blink a few times. Beverage amounts have been reset.

CLEANING AND MAINTENANCE

WARNING:

- For the device to work properly, clean it after each use.
- The portafilter and the water in the drip tray will be hot after use. Exercise caution to avoid burns.
- After each use, remove the frother, slide out the drip tray, pour out the water and rinse it.
- Never submerge the appliance in water.

CLEANING THE MILK RESERVOIR AND THE FROTHER

NOZZLE IMPORTANT:

- Despite the fact, that the frother can be stored in a fridge, it should be regularly cleaned to prevent clogging the nozzle and residue settling.
 - Do not use abrasive cleaning materials, as they may damage the reservoir. The reservoir may also be safely placed in the top part of the dishwasher. Do not put frother lid and nozzle in the dishwasher.
1. Remove the frother from the espresso machine
 2. Remove the milk reservoir.
 3. Pour the remaining milk from the reservoir and wash it and the nozzle with warm water and dish soap. Rinse all the parts with warm water and dry them off.
 4. To clean the internals of the frother fill the milk reservoir with water and mount the frother in the espresso machine. Place a large cup underneath the frother nozzle.
 5. Press the  button, the frother will begin releasing steam through the nozzle. Wait for as long as it takes for any milky residue to disappear. The functionality will cease operation after about 60 seconds. If you want to stop it sooner, press the button again.
 6. Pour out any remaining water from the reservoir, dry it off and mount it back in the appliance.

CLEANING THE PORTAFILTER MOUNT, PORTAFILTER AND FILTERS

1. Turn the device off and unplug it.
2. Some metal parts may still be hot, do not touch them until they cool off.
3. Remove the portafilter and throw away the used-up coffee grounds. Wash the portafilter and filter with warm water and dish soap. Rinse them thoroughly and dry them off. Do not wash them in a dishwasher.
4. Wipe off any remaining coffee from the portafilter mount on the espresso machine. You may use a damp cloth or a paper towel.
5. Install the portafilter (without a filter) in its mount.

6. Place a cup under the portafilter nozzles.
7. Make sure the water level in the reservoir is at least at the "MIN" level. Plug it in, turn it on and wait for it to heat up.
8. Press the  button and allow the appliance to operate using only water until it stops automatically.

CLEANING THE WATER RESERVOIR

IMPORTANT: It is recommended to empty the reservoir after each use of the espresso machine.



1. Empty the reservoir of any remaining water by taking it out of the appliance and pouring the liquid out over a sink.
2. Wash the reservoir with water and dish soap.
3. Rinse the reservoir thoroughly and dry it off.



CLEANING THE APPLIANCE BODY

1. Clean the body of the appliance with a damp cloth. Do not use abrasive cleaning materials, as they may damage the body.
2. Do not store the portafilter in its mount on the espresso machine, as it has a negative impact on the gasket between the two parts.

DESCALING

IMPORTANT: To ensure that the espresso machine functions properly, its internal tubes are clean and it prepares coffee of the highest quality, it needs to be descaled regularly once a month and whenever you notice the build-up of scale, even if you use filtered water or a water conditioning station. Additionally, the descaling procedure also needs to be carried out if the indicator to the right from the ON/OFF button is lit up yellow.

1. Fill the water and milk reservoirs with previously prepared solution of water and descaler to the "MAX" level (the water to descaler ratio should be 4:1, details regarding solution preparation should be on the descaler bottle). Alternatively, you may also use citric acid (solution of water to citric acid in the 100:3 ratio).
2. Pick one of the filters and place it in the portafilter (without coffee). Install the portafilter in its mount.
3. Place a large receptacle under the portafilter nozzles and direct the frother nozzle to the receptacle.
4. Plug the device in and turn it on using the ON/OFF button. Wait for the espresso machine to heat up.
5. Press and hold the  button for a few seconds. The first stage of the descaling procedure will begin.
6. After the first stage has completed (the device will stop operation and the  button will be lit up). Empty the receptacle and add fresh descaler solution to the "MAX" level on the reservoir.
7. Place the large receptacle back under the portafilter nozzle and direct the frother nozzle in the receptacle. Press the  button to begin the second stage of the descaling procedure.

8. After descaling, the device will play a sound signal. At that point, empty the water and milk reservoirs and thoroughly rinse them with clean water.
9. Fill the water and milk reservoirs with clean water to the "MAX" level. Place the large receptacle under the portafilter nozzles and direct the frother nozzle to the receptacle.
10. Press the  button to begin rinsing the frother.
11. After rinsing the frother, press the  button to rinse the coffee segment.
12. Repeat steps 10 and 11 at least 3 times. If necessary, add water to the reservoirs.

TROUBLESHOOTING

PROBLEM	POSSIBLE CAUSE	SOLUTION
Coffee does not come out	No water in reservoir.	Add water.
	Coffee grind is too fine.	Use medium ground coffee.
	Too much coffee in the filter.	Fill the filter with less coffee.
	Appliance was not turned on or plugged in.	Plug unit in and turn it on.
	Coffee has been compressed too much.	Refill the filter with coffee, do not tamp too much.
Coffee comes out the edges of the portafilter	The portafilter was not rotated to the full lock position.	Rotate the portafilter to the full lock position.
	There is coffee on the edges of the portafilter.	Remove coffee from the edges of the portafilter.
	Too much coffee in the filter.	Fill the filter with a smaller amount of coffee.
Cappuccino and Caffè Latte options are unavailable	The frother has not been installed properly.	Push the frother in until you hear it click into place.
The frother functions improperly	There is not enough water in the water reservoir.	Add water to the water reservoir.
	The unit has air in the system.	Move the water tank up and down several times.
	Frother nozzle is blocked.	Clean the frother according to the instructions.
	Frother lid is damaged.	Contact Yoer service.
Milk is not foamy enough after frothing	Milk is not cold enough.	Make sure the milk is chilled before the frothing process.
	You are using milk with not enough fat content.	Use milk with more fat content.
	You are using milk with not enough protein content.	Use barista milk.
	The frother adjustment knob is in the "MIN" position.	Put the frother adjustment knob in the "MAX" position.
Coffee is pouring out too quickly	The grind is too coarse.	Use a finer grind.
	There is not enough coffee in the filter.	Add more coffee to the filter.
Coffee is too weak	You are using a single filter to prepare double coffee.	Use the double filter.
	The grind is too coarse.	Use a finer grind.
The prepared beverages/frothed milk are too small or too large	The amount of beverage has been programmed.	Reset the device to factory settings or program the desired amount of beverage.

The unit gives off sound signals and the water reservoir empty indicator is blinking red	The espresso machine is airlocked.	Press the cleaning button and tilt the unit a bit to every side. Execute the procedure several times if necessary.
--	------------------------------------	--

ENVIRONMENT



■ This product contains recyclable materials. Do not dispose this product as unsorted municipal waste. Please contact your local municipality for the nearest collection point.

WARRANTY AND REPAIR

The product warranty includes defects resulting from material or manufacturing defects. This warranty is only valid if the appliance has been used in accordance with the instructions, and provided that it has not been modified, repaired or interfered with by any unauthorized person or damaged by misuse or transportation. The warranty does not apply to defects resulting from natural wear of components or nor breakables such as glass and ceramic items.

This warranty does not limit the customer's basic or any other rights granted by laws regarding appliance purchase.

In the event of a warranty claim please contact the verified vendor or Yoer Service. While submitting the claim please attach information on the nature of the malfunction and a proof of purchase.

IMPORTANTE SALVAGUARDIAS

Cuando usando eléctrico accesorios, básico seguridad precauciones siem pre se debe seguir, incluyendo la siguiente:

1. Lea todas las instrucciones antes de usar y consérvelas para futuras consultas.
2. Utilice el aparato únicamente sobre una superficie plana, estable y resistente al agua y al calor. Asegúrese de que el aparato tenga al menos 20 cm de espacio libre en los lados y al menos 30 cm en la parte superior.
3. Asegúrese de que el voltaje de su toma de corriente corresponda con el voltaje indicado en la etiqueta de clasificación.
4. Al utilizar un cable de extensión, asegúrese de no exceder su potencia/carga nominal máxima.
5. Para protegerse contra incendios, descargas eléctricas y lesiones, no sumerja el cable, el enchufe ni la unidad en agua ni en otros líquidos.
6. Este aparato puede ser utilizado por niños mayores de 8 años y personas con capacidades físicas, sensoriales o mentales reducidas o que carezcan de experiencia y conocimientos, siempre que estén bajo supervisión o hayan recibido instrucciones sobre el uso del aparato de forma segura y comprendan los peligros que conlleva. Es imprescindible que los niños no jueguen con este dispositivo. La limpieza y el mantenimiento no deben ser realizados por niños sin la debida supervisión.
7. No utilice la máquina de café expreso con el depósito de agua vacío, ni la función de espumado de leche con el depósito de leche vacío, ya que podría dañar el dispositivo.
8. Durante el funcionamiento, no coloque las manos,
9. otras partes del cuerpo ni ningún objeto en el depósito de agua o en el depósito de leche.
10. Tenga cuidado especialmente cuando el dispositivo se utilice cerca de niños o por ellos.
11. Mantenga el dispositivo y su cable de alimentación fuera del alcance de los niños menores de 8 años.
12. Mantenga el dispositivo alejado de fuentes de humedad, calor o luz solar directa.

13. No permita que el cable de alimentación cuelgue del borde de la mesa ni que toque superficies calientes.
14. Recuerde siempre instalar correctamente el depósito de agua en la máquina de café expreso y mantener la tapa cerrada. Asegúrese de que esté lleno al menos hasta el nivel mínimo marcado en el depósito antes de encender el aparato.
15. Cuando el aparato esté encendido, no toque ninguna de sus partes excepto el mango del portafiltro y los botones, ya que podría provocar quemaduras.
16. Tenga cuidado al retirar el portafiltro de la máquina de café expreso, ya que sus partes metálicas estarán calientes. Asegúrese de sujetar el portafiltro por el asa cuando deseche el café usado.
17. Nunca retire el depósito de agua, el depósito de leche o el portafiltro mientras prepara café o espuma de leche.
18. Antes de transportarlo o limpiarlo, apague el dispositivo, desconéctelo y espere a que se enfríe por completo.
19. Antes de rellenar los depósitos de agua o leche, desenchufe la máquina de café expreso. Tenga cuidado, especialmente al transportar el aparato con líquidos en su interior.
20. Antes de retirar cualquier pieza o accesorio, apague el dispositivo y desconéctelo.
21. No utilice el dispositivo si el cable de alimentación o el enchufe están dañados o en caso de cualquier otro
22. mal funcionamiento.
23. Si el cable de alimentación está dañado, debe ser reparado por el servicio técnico del fabricante o un técnico calificado para evitar daños.
24. Apague el dispositivo antes de desenchufarlo. Desenchufe siempre el dispositivo después de terminar de trabajar.
25. No sujete el enchufe de alimentación con las manos mojadas, ya que podría provocar una descarga eléctrica.
26. Al desenchufarlo, sujételo por el enchufe, no por el cable.
27. No utilice el dispositivo con las manos mojadas o los pies descalzos.
28. Si durante el funcionamiento del dispositivo aparece un sonido o un olor inusual, apáguelo inmediatamente y desenchúfelo.

29. No intente reparar, desmontar ni modificar el aparato. No contiene piezas que el usuario pueda reparar.
30. El aparato no está diseñado para ser controlado por un temporizador externo o un sistema de control remoto independiente.
31. No utilice accesorios distintos a los aprobados por el fabricante, ya que podrían provocar un funcionamiento incorrecto del dispositivo, dañarlo o provocarle daños.
32. Utilice el dispositivo únicamente para los fines previstos.
33. No deje el dispositivo desatendido cuando esté encendido.
34. Este aparato no está diseñado para uso en exteriores. Este aparato está destinado únicamente al uso doméstico sobre superficies secas. Cualquier otro uso se considera inapropiado y peligroso. El fabricante no acepta responsabilidad por daños resultantes del incumplimiento de la hoja de instrucciones.

CONOZCA SU MÁQUINA DE ESPRESSO

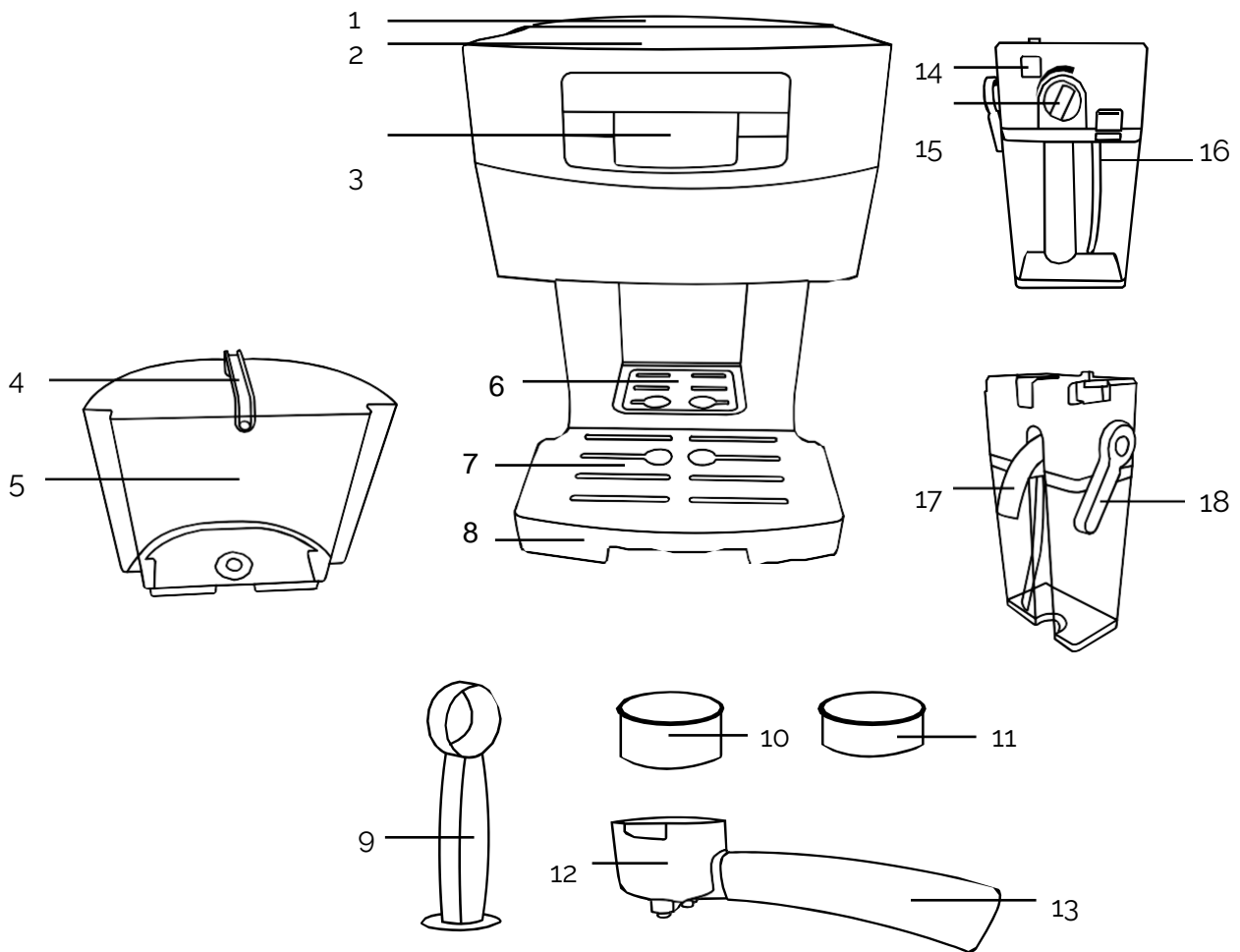

1. Agua tapa del depósito

2. Copa precalentador

3. Panel de control

4. Agua manija del depósito

5. Agua depósito

6. Taza pequeña para café expreso bandeja

7. Goteo lámina

8. Extraíble goteo bandeja

9. Medir con pisón

10. Doble filtrar

11. Filtro único

12. Portafiltro

13. Mango del portafiltro

14. Espumador botón de eliminación

15. Espumador ajuste perilla

16. Leche depósito botón de eliminación

17. Espumador boquilla

18. Boquilla ajuste perilla

PANEL DE CONTROL

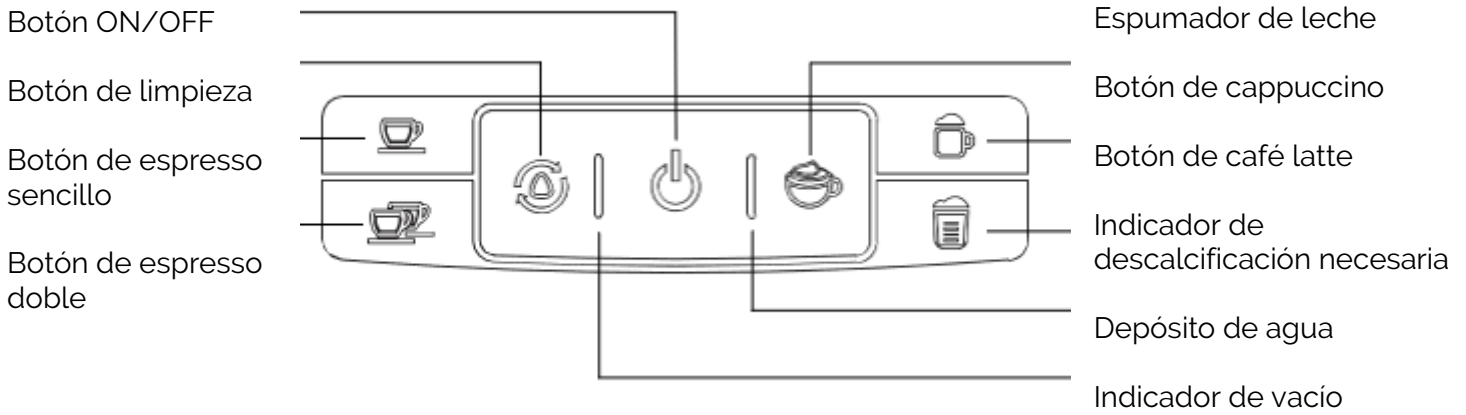

ESPECIFICACIÓN TÉCNICA

Fuerza	1240-1450 W
Voltaje / Frecuencia	220-240 V ~ 50-60 Hz
Presión	20 bares

CONSEJOS ÚTILES

El café debe estar recién molido y tostado oscuro. El café molido previamente solo conservará su sabor durante

7 u 8 días, siempre que se guarde en un recipiente hermético y en un lugar fresco y oscuro. No lo guarde en el refrigerador ni en el congelador.

Se recomienda moler los granos enteros justo antes de usarlos. Los granos de café almacenados en un recipiente hermético mantendrán su sabor hasta por 4 semanas.

El café debe tener una molienda fina. La molienda correcta debe tener un aspecto similar al de la sal. Si la molienda es demasiado fina, el agua no fluirá a través del café, incluso bajo presión. Este tipo de molienda tiene un aspecto similar al polvo y se siente como harina cuando se frota entre los dedos. Si la molienda es demasiado gruesa, el agua fluye a través del café demasiado rápido, lo que impide la extracción de todo el aroma.

ESTRENO

1. Saque la máquina de café expreso de su embalaje y retire todas las bolsas protectoras.
2. Llene los depósitos de agua y leche con agua hasta el nivel "MAX".
3. Elige un filtro y colócalo en el portafiltros (sin café), instala el portafiltros en su soporte y asegúrate de que esté instalado correctamente. El mango del portafiltros debe estar orientado exactamente hacia el centro del dispositivo.
4. Coloque un recipiente grande debajo de las boquillas del portafiltro y dirija la boquilla del espumador hacia el recipiente.
5. Conecte el dispositivo.
6. Encienda el dispositivo con el botón ON/OFF. Los íconos comenzarán a parpadear en blanco y el indicador de depósito de agua vacío parpadeará en rojo.
7. Pulse cualquier botón (excepto el botón ON/OFF). Comenzará el procedimiento de purga. Una vez finalizado, el indicador rojo dejará de parpadear. Los iconos seguirán parpadeando hasta que la máquina de café expreso se haya calentado.
8. Una vez finalizado el proceso, todos los indicadores se iluminarán de forma permanente. Presione el botón  botón para comenzar la limpieza proceso.
9. Cuando el proceso haya terminado, todos los indicadores se iluminarán de forma permanente. Vierta el agua del recipiente con cuidado (el agua estará caliente). El aparato ahora está listo. Listo para ser utilizado.

USO DEL DISPOSITIVO

LLENADO DEL DEPÓSITO DE AGUA

1. Levante la tapa del depósito y llénelo con agua usando una jarra, o retire el depósito y llénelo con agua corriente. La cantidad de agua debe estar entre los niveles "MIN" y "MAX" del depósito. Nunca use agua tibia o caliente para llenar el depósito.
2. Asegúrese de que el depósito esté correctamente instalado en la máquina de café expreso. Oriente el asa del depósito hacia abajo y cierre la tapa.

LLENADO DEL DEPÓSITO DE LECHE

1. Mantenga presionado el botón de extracción del espumador .
2. Deslice el espumador hacia afuera tirándolo hacia la derecha.
3. Mantenga presionado el botón de extracción del depósito de leche. Deslice el depósito hacia afuera.
4. Llene el depósito con leche fría. La cantidad debe estar entre los niveles "MIN" y "MAX" del depósito.
5. Vuelva a colocar la tapa del espumador en el depósito empujándola hasta que escuche un clic que indica que encaja en su lugar.
6. Vuelva a instalar el depósito en la máquina de café expreso deslizándolo en su soporte hasta que escuche un clic que indica que encaja en su lugar.

IMPORTANTE : Puedes utilizar cualquier tipo de leche que te guste, por ejemplo: entera, desnatada, orgánica o de soja. Recuerda, sin embargo, que solo la leche con alto contenido de grasa permitirá hacer una espuma más rica.



LLENANDO EL FILTRO CON CAFÉ

ADVERTENCIA: No utilice café molido tostado con azúcar ni granos de café tostados con azúcar, ya que obstruirán el filtro y dañarán el aparato.

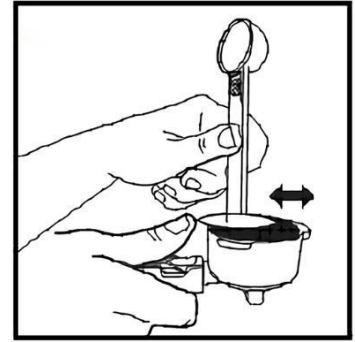
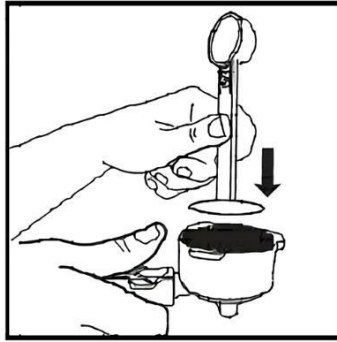
1. Coloque el filtro elegido en el portafiltro.
2. Llene el filtro con café recién molido (no lo llene demasiado).
3. Distribuya el café uniformemente sobre toda la superficie del filtro y presiónalo firmemente.
4. Limpie los bordes del filtro del exceso de café para que el portafiltro encaje correctamente en su soporte en la máquina de espresso.



INSTALACIÓN DEL PORTAFILTRO

1. Coloque el portafiltro a lo largo del  icono y ajústelo a las ranuras de su soporte.
2. Gire el portafiltro hacia el  icono hasta que sienta resistencia.
3. El portafiltro está instalado correctamente si su mango está orientado perpendicularmente a la máquina de café expreso.

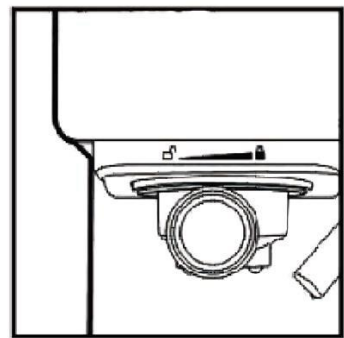
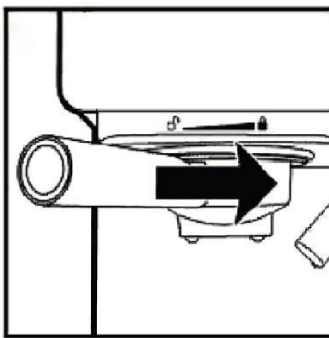
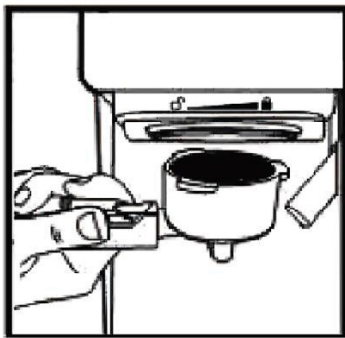

COLOCACIÓN DE LA COPA



- Si utiliza una taza o un vaso alto, colóquelo sobre la placa de goteo. Asegúrese de que esté directamente debajo del portafiltro boquillas.
- Si desea utilizar una taza de espresso pequeña, incline la pequeña bandeja de metal para abrirla y coloque la taza de manera que quede directamente debajo de la boquilla del portafiltro.
- Si está preparando un capuchino o un café con leche, dirija la boquilla del espumador hacia la taza utilizando la perilla de ajuste de la boquilla ubicada en la tapa del depósito de leche.

SELECCIÓN DE FUNCIONALIDADES Y PROGRAMACIÓN

Antes de utilizar la máquina de café expreso, llene el depósito de agua y el depósito de leche si desea preparar un capuchino, un café con leche o espumar leche. Llene el filtro elegido con café y colóquelo en el portafiltros, enchufe el dispositivo y enciéndalo con el botón  Botón. Cuando los iconos del panel de control dejen de parpadear, el dispositivo estará listo para usarse.

CONSEJO: Para mejorar la calidad de la bebida, coloque las tazas boca abajo sobre el precalentador ubicado encima de la máquina de espresso antes de preparar el café y espere unos minutos para que se calienten.

CAFÉ EXPRES



Pulse el  botón para preparar un solo espresso, o el  Botón para preparar un espresso doble.

Programación:

1. Para cambiar la cantidad de café preparado, mantenga presionado el botón de la funcionalidad elegida.
2. Después de unos segundos, una señal sonora indicará que el proceso de programación ha comenzado.
3. Suelte el botón únicamente después de haber preparado la cantidad de bebida deseada.

Se puede programar hasta aprox. 100 ml para un espresso simple y aprox. 200 ml para un espresso doble.

CAPUCHINO Y CAFÉ LATTE

Dirija la boquilla del espumador hacia la taza y presione el  botón para preparar capuchino, o el  Botón para preparar café con leche. Gire la perilla de ajuste del espumador hacia la derecha para aumentar el volumen de espuma o hacia la izquierda para disminuirlo.

Programación:

SUGERENCIA: El proceso de programación debe realizarse en ambos casos por separado para la cantidad de leche y la cantidad de café.

1. Mantenga presionado el botón correspondiente a la funcionalidad elegida.
2. Después de unos segundos, una señal sonora indicará que el proceso de programación ha comenzado.
3. Suelte el botón únicamente cuando se haya preparado la cantidad deseada de leche espumada.
4. Tan pronto como la máquina de café expreso comience a servir café, presione y mantenga presionado el botón nuevamente.
5. Después de unos segundos, una señal sonora indicará que el proceso de programación ha comenzado.
6. Suelte el botón únicamente cuando se haya vertido la cantidad de café deseada.

ESPUMANDO LECHE

Dirija la boquilla del espumador hacia la taza y presione el  Botón para empezar a espumar la leche. Programación:

1. Para cambiar la cantidad de leche espumada, mantenga presionado el botón.
2. Después de unos segundos, una señal sonora indicará que el proceso de programación ha comenzado.
3. Suelte el botón únicamente cuando haya obtenido la cantidad de leche deseada.

RESTAURACIÓN DE CONFIGURACIÓN DE FÁBRICA

Para revertir la cantidad de café preparado y/o leche espumada a los ajustes de fábrica:

1. Apague la máquina de café expreso.
2. Mientras mantiene presionados los botones de espresso y doble espresso al mismo tiempo, encienda el dispositivo.
3. El dispositivo emitirá varias señales sonoras y los iconos del panel de control parpadearán unas cuantas veces. Bebida cantidades tener se ha restablecido.

LIMPIEZA Y MANTENIMIENTO

ADVERTENCIA:

- Para que el dispositivo funcione correctamente, límpielo después de cada uso.
- El portafiltro y el agua de la bandeja de goteo estarán calientes después del uso. Ejercicio Precaución para evitar quemaduras
- Después de cada uso, retire el espumador , deslice la bandeja de goteo, vierta el agua y enjuáguela.
- Nunca sumerja el aparato en agua.

LIMPIEZA DEL DEPÓSITO DE LECHE Y DE LA BOQUILLA

DEL ESPUMADOR IMPORTANTE:

- A pesar de que el espumador se puede guardar en el frigorífico, conviene limpiarlo periódicamente para evitar que la boquilla se obstruya y que se depositen residuos.
 - No utilice productos de limpieza abrasivos, ya que pueden dañar el depósito. El depósito también se puede colocar de forma segura en la parte superior del lavavajillas. No coloque la tapa y la boquilla del espumador en el lavavajillas.
1. Retire el espumador de la máquina de café expreso
 2. Retire el depósito de leche.
 3. Vierta la leche restante del depósito y lávelo junto con la boquilla con agua tibia y jabón de lavavajillas. Enjuague todas las piezas con agua tibia y séquelas.
 4. Para limpiar el interior del espumador, llene el depósito de leche con agua y coloque el espumador en la máquina de café expreso. Coloque una taza grande debajo de la boquilla del espumador.

5. Presiona el  botón y el espumador comenzará a liberar vapor a través de la boquilla. Espera el tiempo necesario para que desaparezcan los residuos lechosos. La función dejará de funcionar después de unos 60 segundos. Si quieres detenerla antes, presiona el botón nuevamente.
6. Vacíe el agua restante del depósito, séquelo y vuelva a montarlo en el aparato.

LIMPIEZA DEL SOPORTE DEL PORTAFILTRO, DEL PORTAFILTRO Y DE LOS FILTROS

1. Apague el dispositivo y desconéctelo.
2. Algunas partes metálicas aún pueden estar calientes, no las toques hasta que se enfrien.
3. Quite el portafiltro y deseche los restos de café. Lave el portafiltro y el filtro con agua tibia y jabón de lavavajillas. Enjuáguelos bien y séquelos. No los lave en el lavavajillas.
4. Limpie el café restante del soporte del portafiltros de la máquina de café expreso. Puede utilizar un paño húmedo o una toalla de papel.
5. Instale el portafiltro (sin filtro) en su soporte.
6. Coloque una taza debajo de las boquillas del portafiltro.
7. Asegúrese de que el nivel de agua en el depósito esté al menos en el nivel "MIN". Conéctelo, enciéndalo y espere a que se caliente.
8. Presione el  botón y deje que el aparato funcione únicamente con agua hasta que se detenga automáticamente.

LIMPIEZA DEL DEPÓSITO DE AGUA

IMPORTANTE: Se recomienda vaciar el depósito después de cada uso de la máquina de café expreso.

1. Vacíe el depósito del agua restante sacándolo del aparato y vertiendo el líquido en un fregadero.
2. Lave el depósito con agua y jabón lavavajillas.
3. Enjuague bien el depósito y séquelo.

LIMPIEZA DEL CUERPO DEL APARATO





1. Limpie el cuerpo del aparato con un paño húmedo. No utilice productos de limpieza abrasivos, ya que pueden dañar el cuerpo.
2. No guarde el portafiltro en su soporte en la máquina de café expreso, ya que esto tiene un impacto negativo en la junta entre las dos partes.

DESCALCIFICACIÓN

IMPORTANTE: Para garantizar el correcto funcionamiento de la máquina de café expreso, la limpieza de sus conductos internos y la preparación de un café de la máxima calidad, es necesario descalcificarla periódicamente una vez al mes y siempre que se observe la acumulación de cal, incluso si se utiliza agua filtrada o una estación de acondicionamiento de agua. Además, el procedimiento de descalcificación también debe realizarse si el indicador situado a la derecha del botón ON/OFF está encendido en amarillo.

1. Llene los depósitos de agua y leche con la solución de agua y descalcificador previamente preparada hasta el nivel "MAX" (la proporción de agua y descalcificador debe ser de 4:1; los detalles sobre la preparación de la solución deben estar en la botella del descalcificador).

Alternativamente, también puede usar ácido cítrico (solución de agua y ácido cítrico en una proporción de 100:3).

2. Elige uno de los filtros y colócalo en el portafiltros (sin café). Coloca el portafiltros en su soporte.
3. Coloque un recipiente grande debajo de las boquillas del portafiltro y dirija la boquilla del espumador hacia el recipiente.
4. Enchufe el aparato y enciéndalo con el botón ON/OFF. Espere a que la máquina de café expreso se caliente.
5. Mantenga pulsado el  botón durante unos segundos. La primera etapa del procedimiento de descalcificación comenzará.
comenzar.
6. Una vez finalizada la primera etapa (el dispositivo dejará de funcionar y el  botón se iluminará), vacíe el recipiente y añada solución descalcificadora nueva hasta el nivel "MAX" del depósito.
7. Coloque el recipiente grande nuevamente debajo de la boquilla del portafiltro y oriente la boquilla del espumador hacia el recipiente. Presione el botón para comenzar la segunda etapa del procedimiento de descalcificación.
8. Después de descalcificar, el aparato emitirá una señal sonora. En ese momento, vacíe los depósitos de agua y leche y enjuáguelos bien con agua limpia.
9. Llene los depósitos de agua y leche con agua limpia hasta el nivel "MAX". Coloque el recipiente grande debajo de las boquillas del portafiltros y dirija la boquilla del espumador hacia el recipiente.
10. Presione el  botón para comenzar a enjuagar el espumador.
11. Después de enjuagar el espumador, presione el  botón para enjuagar el segmento de café.
12. Repita los pasos 10 y 11 al menos 3 veces. Si es necesario, agregue agua a los depósitos.

SOLUCIÓN DE PROBLEMAS

PROBLEMA	POSIBLE CAUSA	SOLUCIÓN
El café no sale	No hay agua en el depósito.	Agregar agua.
	El café molido es demasiado fino.	Utilice tierra mediana café.
	Demasiado café en el filtro.	Llene el filtro con menos café.
	El aparato no estaba encendido ni enchufado.	Enchufe la unidad y enciéndala.
	El café ha sido comprimido demasiado.	Rellene el filtro con café, no apisono demasiado.
El café sale por los bordes del portafiltro.	El portafiltro no fue girado a la posición de bloqueo completo.	Gire el portafiltro a la posición de bloqueo completo.
	Hay café en los bordes del portafiltro.	Retire el café de los bordes del portafiltro.
	Demasiado café en el filtro.	Llene el filtro con una cantidad menor de café.
Las opciones de Cappuccino y Caffè Latte no están disponibles.	El espumador no se ha instalado correctamente.	Empuje el espumador hasta que oiga un clic que indica que está en su lugar.
El espumador funciones incorrectamente	No hay suficiente agua en el depósito de agua.	Añade agua al depósito de agua.
	La unidad tiene aire en el sistema.	Mueva el tanque de agua hacia arriba y hacia abajo varias veces.
	Espumador La boquilla está bloqueada.	Limpie el espumador según las instrucciones.
	del espumador está dañada.	Contacte con el servicio técnico de Yoer.
La leche no tiene suficiente espuma después de espumarla	La leche no está lo suficientemente fría.	Asegúrese de que la leche esté fría antes del proceso de espumado.
	Estás utilizando leche con un contenido de grasa insuficiente.	Utilice leche con mayor contenido de grasa.
	Estás utilizando leche con un contenido insuficiente de proteínas.	Utilice leche barista.
	La perilla de ajuste del espumador está en la posición "MIN".	Coloque la perilla de ajuste del espumador en la posición "MAX".
El café sale demasiado rápido	El molido es demasiado grueso.	Utilice un cepillo más fino moler .
	No hay suficiente café en el filtro.	Añade más café al filtro.
El café también es débil	Estás utilizando un solo filtro para preparar café doble.	Utilice el doble filtro.
	El molido es demasiado grueso.	Utilice un cepillo más fino moler .

<p>Las bebidas preparadas/leche espumosa son demasiado pequeños o demasiado grandes</p>	<p>Se ha programado la cantidad de bebida.</p>	<p>Restablecer el dispositivo a la configuración de fábrica o programar la cantidad deseada de bebida.</p>
<p>La unidad emite señales sonoras y el depósito de agua está vacío. El indicador parpadea en rojo</p>	<p>La máquina de café expreso tiene un bloqueo de aire.</p>	<p>Presione el botón de limpieza e incline la unidad un poco hacia cada lado. Realice el procedimiento varios veces si necesario.</p>

AMBIENTE



Este producto contiene materiales reciclables. No deseche este producto junto con los residuos municipales sin clasificar. Póngase en contacto con su municipio local para conocer el punto de recolección más cercano.

GARANTÍA Y REPARACIÓN

La garantía del producto incluye los defectos resultantes de defectos de material o fabricación. Esta garantía sólo es válida si el aparato se ha utilizado de acuerdo con las instrucciones y siempre que no haya sido modificado, reparado o manipulado por ninguna persona no autorizada o dañado por un uso indebido o transporte. La garantía no se aplica a los defectos resultantes del desgaste natural de los componentes ni a los elementos frágiles como el vidrio y la cerámica.

Esta garantía no limita los derechos básicos del cliente ni ningún otro derecho otorgado por las leyes con respecto a la compra de electrodomésticos.

En caso de una reclamación de garantía, póngase en contacto con el vendedor verificado o con el servicio técnico de Yoer. Al presentar la reclamación, adjunte información sobre la naturaleza del mal funcionamiento y un comprobante de compra.

IMPORTANTES GARANTIES

Quand en utilisant électrique appareils électroménagers, basique sécurité précautions doit toujours être suivi, y compris ce qui suit:

1. Lisez toutes les instructions avant utilisation et conservez-les pour référence ultérieure.
2. Utilisez l'appareil uniquement sur une surface plane, stable et résistante à l'eau et à la chaleur. Veillez à ce que l'appareil dispose d'au moins 20 cm d'espace libre sur les côtés et d'au moins 30 cm sur le dessus.
3. Assurez-vous que la tension de votre prise correspond à la tension indiquée sur l'étiquette signalétique.
4. Lorsque vous utilisez une rallonge, assurez-vous de ne pas dépasser sa puissance/charge nominale maximale.
5. Pour vous protéger contre les incendies, les chocs électriques et les blessures, ne plongez pas le cordon, la fiche ou l'appareil dans l'eau ou d'autres liquides.
6. Cet appareil peut être utilisé par des enfants de plus de 8 ans et des personnes ayant des capacités physiques, sensorielles ou mentales réduites ou manquant d'expérience et de connaissances, à condition qu'ils soient sous surveillance ou qu'ils aient reçu des instructions concernant l'utilisation de l'appareil en toute sécurité et qu'ils comprennent les risques encourus. Il est impératif que les enfants ne jouent pas avec cet appareil. Le nettoyage et l'entretien ne doivent pas être effectués par des enfants sans surveillance appropriée.
7. N'utilisez pas la machine à expresso avec un réservoir d'eau vide, ni la fonction de moussage du lait avec le réservoir de lait vide, car cela pourrait endommager l'appareil.
8. Pendant le fonctionnement, ne mettez pas les mains, d'autres parties du corps ou tout autre objet dans le réservoir d'eau ou le réservoir de lait.
9. Soyez particulièrement prudent lorsque l'appareil est utilisé à proximité ou par des enfants.
10. Gardez l'appareil et son cordon d'alimentation hors de portée des enfants de moins de 8 ans.

11. Gardez l'appareil à l'abri des sources d'humidité, de chaleur ou de la lumière directe du soleil.
12. Ne laissez pas le cordon d'alimentation pendre du bord de la table ou toucher des surfaces chaudes.
13. N'oubliez pas d'installer correctement le réservoir d'eau dans la machine à espresso et de garder son couvercle fermé. Assurez-vous qu'il est rempli au moins jusqu'au niveau minimal marqué sur le réservoir avant de mettre l'appareil en marche .
14. Lorsque l'appareil est allumé, ne touchez aucune de ses pièces à l'exception de la poignée du porte-filtre et des boutons, car cela pourrait provoquer des brûlures.
15. Soyez prudent lorsque vous retirez le porte-filtre de la machine à espresso, car ses pièces métalliques sont chaudes. Veillez à tenir le porte-filtre par la poignée lorsque vous jetez le café utilisé.
16. Ne retirez jamais le réservoir d'eau, le réservoir de lait ou le porte-filtre pendant la préparation du café ou la préparation de la mousse de lait.
17. Avant de transporter ou de nettoyer l'appareil, éteignez-le, débranchez-le et attendez qu'il refroidisse complètement.
18. Avant de remplir les réservoirs d'eau ou de lait, débranchez la machine à espresso. Soyez particulièrement prudent lorsque vous transportez l'appareil avec des liquides à l'intérieur.
19. Avant de retirer des pièces ou des accessoires, éteignez l'appareil et débranchez-le.
20. N'utilisez pas l'appareil si son cordon d'alimentation ou sa fiche est endommagé, ou en cas de tout autre dysfonctionnement.
21. Si le cordon d'alimentation est endommagé, il doit être réparé par le service du fabricant ou par un technicien qualifié pour éviter tout dommage.
22. Éteignez l'appareil avant de le débrancher. Débranchez toujours l'appareil après avoir terminé le travail.
23. Ne tenez pas la fiche d'alimentation avec les mains mouillées, car cela pourrait provoquer un choc électrique.
24. Lors du débranchement, tenez la fiche et non le cordon.
25. N'utilisez pas l'appareil avec les mains mouillées ou pieds nus.

26. Si, pendant le fonctionnement de l'appareil, un bruit ou une odeur inhabituelle apparaît, éteignez-le immédiatement et débranchez-le.
27. N'essayez pas de réparer, de démonter ou de modifier l'appareil. Il ne contient aucune pièce réparable par l'utilisateur.
28. L'appareil n'est pas destiné à être contrôlé par une minuterie externe ou un système de télécommande séparé.
29. N'utilisez pas d'accessoires autres que ceux approuvés par le fabricant, car cela pourrait provoquer un mauvais fonctionnement de l'appareil, l'endommager ou causer des dommages.
30. N'utilisez l'appareil que pour l'usage auquel il est destiné.
31. Ne laissez pas l'appareil sans surveillance lorsqu'il est allumé.
32. Cet appareil n'est pas destiné à une utilisation en extérieur.
33. Cet appareil est destiné à un usage domestique uniquement, sur des surfaces sèches. Toute autre utilisation est considérée comme inappropriée et dangereuse.
34. Le fabricant décline toute responsabilité pour les dommages résultant du non-respect de la notice d'instructions.

CONNAISSEZ VOTRE MACHINE À EXPRESSO

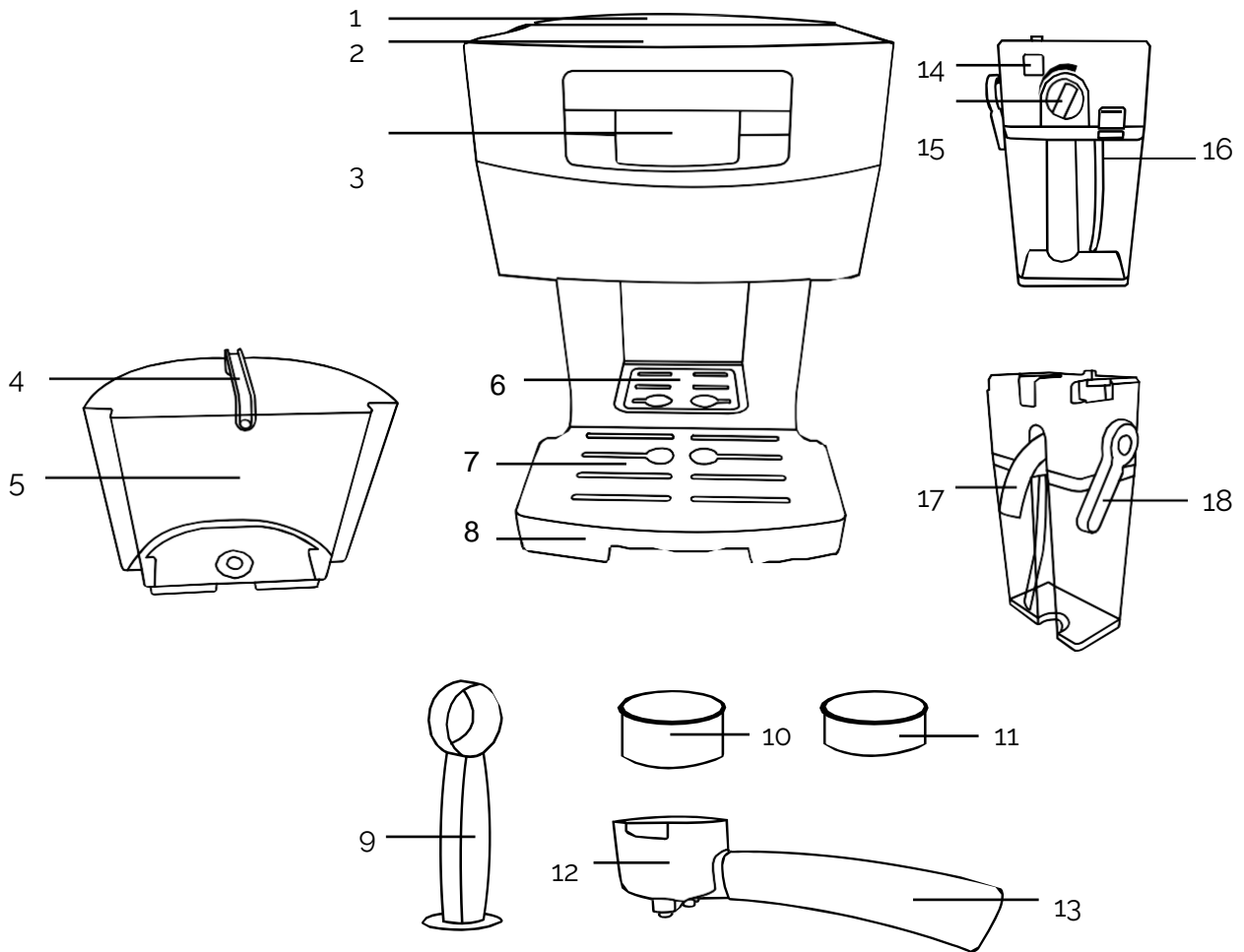

1. Eau couvercle du réservoir
2. Coupe préchauffeur
3. Panneau de contrôle
4. Eau poignée du réservoir
5. Eau réservoir
6. Petite tasse à expresso plateau
7. Goutte à goutte plaque
8. Amovible goutte plateau
9. Mesurer avec un pilon

10. Double filtre
- Filtre unique
12. Porte-filtre
13. Poignée du porte-filtre
14. Mousseur bouton de suppression
15. Mousseur ajustement bouton
16. Lait réservoir bouton de suppression
17. Mousseur ajustage
18. Buse ajustement bouton

PANNEAU DE CONTRÔLE

Bouton ON/OFF

Bouton de nettoyage

Bouton espresso simple

Bouton espresso double

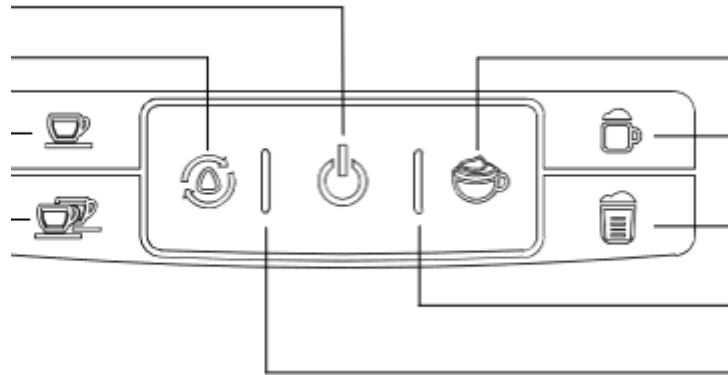

Mousseur à lait

Bouton cappuccino

Bouton café latte

Indicateur de détartrage nécessaire

Réservoir d'eau

Indicateur de réservoir vide

CARACTÉRISTIQUES TECHNIQUES

Pouvoir	1240-1450W
Tension / Fréquence	220-240 V ~ 50-60 Hz
Pression	20 bars

CONSEILS UTILES

Le café doit être fraîchement moulu et torréfié foncé. Le café prémoulu ne conservera sa saveur que pendant

7 à 8 jours, à condition qu'il soit conservé dans un récipient hermétique et dans un endroit frais et sombre. Ne pas conserver au réfrigérateur ou au congélateur.

Il est recommandé de mouliner les grains entiers juste avant utilisation. Les grains de café conservés dans un récipient hermétique conserveront leur saveur jusqu'à 4 semaines.

Le café doit être finement moulu. La mouture correcte doit ressembler à du sel. Si la mouture est trop fine, l'eau ne s'écoulera pas dans le café, même sous pression. Une telle mouture ressemble à de la poudre et donne la sensation d'une farine lorsqu'on la frotte entre les doigts. Si la mouture est trop grossière, l'eau s'écoule trop vite dans le café, ce qui empêche l'extraction de tout l'arôme.

PREMIÈRE UTILISATION

1. Sortez la machine à espresso de son emballage et retirez tous les sacs de protection.
2. Remplissez les réservoirs d'eau et de lait avec de l'eau jusqu'au niveau « MAX ».
3. Choisissez un filtre et placez-le dans le porte-filtre (sans café), installez le porte-filtre dans son support et assurez-vous qu'il est correctement installé. La poignée du porte-filtre doit être orientée exactement vers le milieu de l'appareil.
4. Placez un grand récipient sous les buses du porte-filtre et dirigez la buse du mousser vers le récipient.
5. Branchez l'appareil.
6. Allumez l'appareil avec le bouton ON/OFF. Les icônes commenceront à clignoter en blanc et l'indicateur de réservoir d'eau vide clignotera en rouge.
7. Appuyez sur n'importe quel bouton (à l'exception du bouton ON/OFF). La procédure de purge commence. Une fois terminée, le voyant rouge cesse de clignoter. Les icônes continuent de clignoter jusqu'à ce que la machine à espresso soit chaude.
8. Une fois le processus terminé, tous les indicateurs s'allument en continu. Appuyez sur le bouton  bouton pour commencer le nettoyage processus.
9. Une fois le processus terminé, tous les indicateurs s'allument en continu. Videz l'eau du récipient en faisant preuve de prudence (l'eau sera chaude). L' appareil est maintenant prêt prêt à être utilisé.

UTILISATION DE L'APPAREIL

REPLISSAGE DU RÉSERVOIR D'EAU

1. Soulevez le couvercle du réservoir et remplissez-le d'eau à l'aide d'une carafe ou retirez le réservoir et remplissez-le d'eau courante. La quantité d'eau doit se situer entre les niveaux « MIN » et « MAX » du réservoir. N'utilisez jamais d'eau tiède ou chaude pour remplir le réservoir.
2. Assurez-vous que le réservoir est correctement installé dans la machine à espresso. Dirigez la poignée du réservoir vers le bas et fermez le couvercle.

REPLISSAGE DU RÉSERVOIR DE LAIT

1. Appuyez sur le bouton de retrait du mousser et maintenez-le enfoncé .
2. Faites glisser le mousser vers la droite.
3. Appuyez sur le bouton de retrait du réservoir à lait et maintenez-le enfoncé. Faites glisser le réservoir vers l'extérieur.
4. Remplissez le réservoir de lait froid. La quantité doit être comprise entre les niveaux « MIN » et « MAX » du réservoir.
5. Remettez le couvercle du mousser sur le réservoir en le poussant jusqu'à ce que vous entendiez un clic.
6. Réinstallez le réservoir dans la machine à espresso en le faisant glisser dans son support jusqu'à ce que vous entendiez un clic.

IMPORTANT: Vous pouvez utiliser le type de lait que vous souhaitez, par exemple : entier, écrémé, bio ou soja. N'oubliez pas cependant que seul un lait à forte teneur en matières grasses permettra d'obtenir une mousse riche.



REEMPLIR LE FILTRE AVEC DU CAFÉ

AVERTISSEMENT: N'utilisez pas de café moulu torréfié au sucre ni de grains de café torréfiés au sucre, car ils obstrueraient le filtre et endommageraient l'appareil.

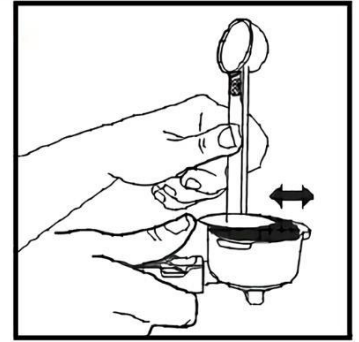
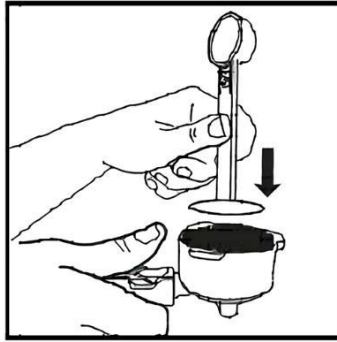
1. Placez le filtre choisi dans le porte-filtre.
2. Remplissez le filtre avec du café fraîchement moulu (ne le remplissez pas trop).
3. Répartissez le café uniformément sur toute la surface du filtre et appuyez fermement.
4. Nettoyez les bords du filtre de l'excès de café pour que le porte-filtre s'adapte correctement à son support dans la machine à espresso.



INSTALLATION DU PORTE-FILTRE

1. Placez le porte-filtre le long de l'icône  et installez-le dans les inserts de son support.
2. Tournez le porte-filtre vers l'icône , jusqu'à ce que vous sentiez une résistance.
3. Le porte-filtre est correctement installé si sa poignée est orientée perpendiculairement à la machine à espresso.

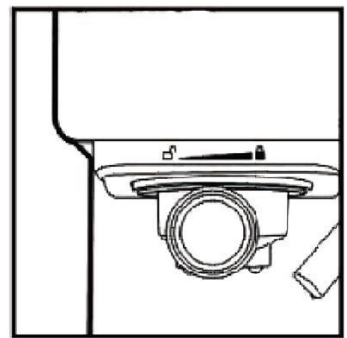
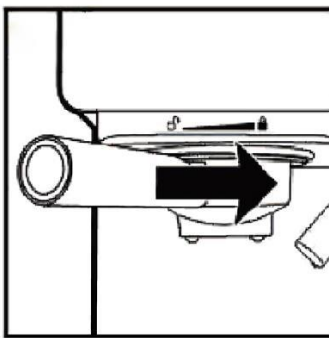
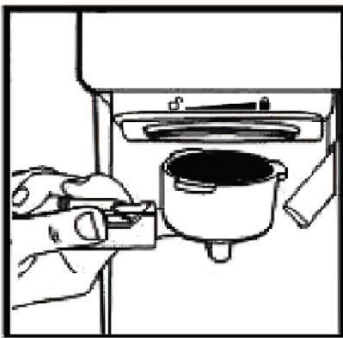

PLACEMENT DE LA COUPE



- Si vous utilisez une tasse ou un mug haut, placez-le sur la plaque d'égouttage. Assurez-vous qu'il est directement sous le porte-filtre buses.
- Si vous souhaitez utiliser une petite tasse à espresso, inclinez le petit plateau métallique pour l'ouvrir et placez la tasse de manière à ce qu'elle soit directement sous la buse du porte-filtre.
- Si vous préparez un cappuccino ou un café latte, dirigez la buse du mousser vers la tasse à l'aide du bouton de réglage de la buse situé sur le couvercle du réservoir de lait.

SELECTION DES FONCTIONNALITES ET PROGRAMMATION

Avant d'utiliser la machine à espresso, remplissez le réservoir d'eau et le réservoir de lait si vous souhaitez préparer un cappuccino, un café au lait ou faire mousser du lait. Remplissez le filtre choisi avec du café et placez-le dans le porte-filtre, branchez l'appareil et allumez-le à l'aide du  bouton. Lorsque les icônes du panneau de commande cessent de clignoter, l'appareil est prêt à être utilisé.

CONSEIL: Afin d'améliorer la qualité de la boisson, placez vos tasses à l'envers sur le préchauffeur situé au-dessus de la machine à espresso avant de préparer le café et attendez quelques minutes qu'elles se réchauffent.



ESPRESSO

Appuyez sur le  bouton pour préparer un seul espresso, ou le  bouton pour préparer un double espresso. Programmation:

1. Pour modifier la quantité de café préparé, appuyez longuement sur le bouton correspondant à la fonctionnalité choisie.
2. Après quelques secondes, un signal sonore indiquera que le processus de programmation a commencé.
3. Relâchez le bouton uniquement après avoir préparé la quantité de boisson souhaitée.

Vous pouvez programmer jusqu'à environ 100 ml pour un espresso simple et environ 200 ml pour un double espresso.

CAPPUCCINO ET CAFÉ LATTE

Dirigez la buse du mousser vers la tasse et appuyez sur le  bouton pour préparer un cappuccino, ou le  bouton pour préparer un café au lait. Tournez le bouton de réglage de la buse vers la droite pour augmenter le volume de mousse ou vers la gauche pour le diminuer.

Programmation:

CONSEIL: Le processus de programmation doit être effectué dans les deux cas séparément pour la quantité de lait et la quantité de café.

1. Appuyez et maintenez enfoncé le bouton correspondant à la fonctionnalité choisie.
2. Après quelques secondes, un signal sonore indiquera que le processus de programmation a commencé.
3. Relâchez le bouton uniquement lorsque la quantité de lait moussé souhaitée a été préparée.
4. Dès que la machine à espresso commence à verser du café, appuyez à nouveau sur le bouton et maintenez-le enfoncé.
5. Après quelques secondes, un signal sonore indiquera que le processus de programmation a commencé.
6. Relâchez le bouton uniquement lorsque la quantité de café souhaitée a été versée.

Faire mousser le lait

Dirigez la buse du mousser vers la tasse et appuyez sur le  bouton pour commencer à faire mousser le lait. Programmation:

1. Pour modifier la quantité de lait moussé, appuyez sur le bouton et maintenez-le enfoncé.
2. Après quelques secondes, un signal sonore indiquera que le processus de programmation a commencé.
3. Relâchez le bouton uniquement lorsque la quantité de lait souhaitée a été moussée.

RESTAURATION DES PARAMÈTRES D'USINE

Pour rétablir la quantité de café préparé et/ou de lait moussé aux paramètres d'usine:

1. Éteignez la machine à espresso.
2. Tout en appuyant simultanément sur les boutons espresso et double espresso, allumez l'appareil.
3. commande clignoteront plusieurs fois. montants avoir a été réinitialisé.

NETTOYAGE ET ENTRETIEN

AVERTISSEMENT:

- a. Pour que l'appareil fonctionne correctement, nettoyez-le après chaque utilisation.
- b. Le porte-filtre et l'eau du bac d'égouttage seront chauds après utilisation. Exercice prudence à éviter brûlures .
- c. Après chaque utilisation, retirez le mousser , faites glisser le bac collecteur, videz l'eau et rincez-le.
- d. Ne jamais immerger l'appareil dans l'eau.

NETTOYAGE DU RÉSERVOIR À LAIT ET DE LA BUSE DU

MOUSSEUR IMPORTANT:

- e. Même si le mousser peut être conservé au réfrigérateur, il doit être nettoyé régulièrement pour éviter que la buse ne se bouche et que des résidus ne se déposent.
 - f. N'utilisez pas de produits de nettoyage abrasifs, car ils pourraient endommager le réservoir. Le réservoir peut également être placé en toute sécurité dans la partie supérieure du lave-vaisselle. Ne mettez pas le couvercle et la buse du mousser au lave-vaisselle.
1. Retirer le mousser de la machine à espresso.
 2. Retirez le réservoir à lait.
 3. Videz le reste du lait du réservoir et lavez-le ainsi que la buse avec de l'eau tiède et du liquide vaisselle. Rincez toutes les pièces à l'eau tiède et séchez-les.
 4. Pour nettoyer l'intérieur du mousser, remplissez le réservoir à lait d'eau et installez le mousser dans la machine à espresso. Placez une grande tasse sous la buse du mousser.

5. Appuyez sur le  bouton, le mousser commencera à libérer de la vapeur à travers la buse. Attendez le temps nécessaire pour que tout résidu laiteux disparaisse. La fonctionnalité cessera de fonctionner après environ 60 secondes. Si vous souhaitez l'arrêter plus tôt, appuyez à nouveau sur le bouton.
6. Videz l'eau restante du réservoir, séchez-le et remettez-le dans l'appareil.

NETTOYAGE DU SUPPORT DU PORTE-FILTRE, DU PORTE-FILTRE ET DES FILTRES

1. Éteignez l'appareil et débranchez-le.
2. Certaines pièces métalliques peuvent encore être chaudes, ne les touchez pas jusqu'à ce qu'elles refroidissent.
3. Retirez le porte-filtre et jetez le marc de café. Lavez le porte-filtre et le filtre à l'eau tiède et au liquide vaisselle. Rincez-les soigneusement et séchez-les. Ne les lavez pas au lave-vaisselle.
4. Essuyez tout résidu de café du support du porte-filtre de la machine à espresso. Vous pouvez utiliser un chiffon humide ou une serviette en papier.
5. Installer le porte-filtre (sans filtre) dans son support.
 1. Placez une tasse sous les buses du porte-filtre.
 2. Assurez-vous que le niveau d'eau dans le réservoir est au moins au niveau « MIN ». Branchez-le, allumez-le et attendez qu'il chauffe.
 3. Appuyez sur le  bouton et laissez l'appareil fonctionner en utilisant uniquement de l'eau jusqu'à ce qu'il s'arrête automatiquement.

NETTOYAGE DU RÉSERVOIR D'EAU

IMPORTANT: Il est recommandé de vider le réservoir après chaque utilisation de la machine expresso.





1. Videz le réservoir de toute eau restante en le retirant de l'appareil et en versant le liquide au-dessus d'un évier.
2. Lavez le réservoir avec de l'eau et du savon à vaisselle.
3. Rincez soigneusement le réservoir et séchez-le.

NETTOYAGE DU CORPS DE L'APPAREIL

1. Nettoyez le corps de l'appareil avec un chiffon humide. N'utilisez pas de produits de nettoyage abrasifs, car ils pourraient endommager le corps.
2. Ne stockez pas le porte-filtre dans son support sur la machine à espresso, car cela a un impact négatif sur le joint entre les deux pièces.

DÉTARTRAGE

IMPORTANT: Pour garantir le bon fonctionnement de la machine à espresso, la propreté de ses tubes internes et la préparation d'un café de la meilleure qualité, il est nécessaire de la détartrer régulièrement, une fois par mois et dès que vous remarquez une accumulation de tartre, même si vous utilisez de l'eau filtrée ou une station de traitement de l'eau. De plus, la procédure de détartrage doit également être effectuée si le voyant à droite du bouton ON/OFF est allumé en jaune.

1. Remplissez les réservoirs d'eau et de lait avec la solution d'eau et de détartrant préparée au préalable jusqu'au niveau « MAX » (le rapport eau/détartrant doit être de 4:1, les détails concernant la préparation de la solution doivent figurer sur le flacon de détartrant). Vous pouvez également utiliser de l'acide citrique (solution d'eau et d'acide citrique dans un rapport de 100:3).
2. Choisissez un des filtres et placez-le dans le porte-filtre (sans café). Installez le porte-filtre dans son support.
3. Placez un grand récipient sous les buses du porte-filtre et dirigez la buse du mousser vers le récipient.
4. Branchez l'appareil et allumez-le à l'aide du bouton ON/OFF. Attendez que la machine à espresso chauffe.
5. Appuyez sur le bouton et maintenez-le enfoncé  pendant quelques secondes. La première étape de la procédure de détartrage commencer.
6. Une fois la première étape terminée (l'appareil s'arrête de fonctionner et le  bouton s'allume), videz le récipient et ajoutez une nouvelle solution détartrante jusqu'au niveau « MAX » du réservoir.
7. Remplacez le grand récipient sous la buse du porte-filtre et dirigez la buse du mousser dans le récipient. Appuyez sur le bouton pour commencer la deuxième étape de la procédure de détartrage.
8. Après le détartrage, l'appareil émet un signal sonore. Videz ensuite les réservoirs d'eau et de lait et rincez-les soigneusement à l'eau claire.
9. Remplissez les réservoirs d'eau et de lait avec de l'eau propre jusqu'au niveau « MAX ». Placez le grand récipient sous les buses du porte-filtre et dirigez la buse du mousser vers le récipient.
10. Appuyez sur le  bouton pour commencer à rincer le mousser .
11. Après avoir rincé le mousser , appuyez sur le  bouton pour rincer le egment de café.
12. Répétez les étapes 10 et 11 au moins 3 fois. Si nécessaire, ajoutez de l'eau dans les réservoirs.

DÉPANNAGE

PROBLÈME	CAUSE POSSIBLE	SOLUTION
Le café ne sort pas	Pas d'eau dans le réservoir.	Ajouter eau.
	La mouture du café est trop fine.	Utiliser un sol moyen café.
	Trop de café dans le filtre.	Remplissez le filtre avec moins de café.
	L'appareil n'était pas allumé ou branché.	Branchez l'appareil et allumez-le.
	Le café a été trop compressé.	Remplissez le filtre avec du café, ne tassez pas trop.
Le café sort par les bords du porte-filtre	Le porte-filtre n'a pas été tourné jusqu'à la position de verrouillage complète.	Faites pivoter le porte-filtre jusqu'à la position de verrouillage complète.
	Il y a du café sur les bords du porte-filtre.	Retirez le café des bords du porte-filtre.
	Trop de café dans le filtre.	Remplissez le filtre avec une plus petite quantité de café.
Les options Cappuccino et Caffè Latte ne sont pas disponibles	Le mouseur n'a pas été installé correctement.	Poussez le mouseur jusqu'à ce que vous entendiez un clic.
Le mouseur fonctions de manière inappropriée	Il n'y a pas assez d'eau dans le réservoir d'eau.	Ajoutez de l'eau dans le réservoir d'eau.
	L'unité contient de l'air dans le système.	Déplacez le réservoir d'eau de haut en bas plusieurs fois.
	Mousseur la buse est bloquée.	Nettoyez le mouseur selon les instructions.
	du mouseur est endommagé.	Contactez votre service.
Le lait n'est pas assez mousseux après avoir été moussé	Le lait n'est pas assez froid.	Assurez-vous que le lait est refroidi avant le processus de moussage.
	Vous utilisez du lait dont la teneur en matières grasses n'est pas suffisante.	Utilisez du lait avec plus de matières grasses.
	Vous utilisez du lait dont la teneur en protéines n'est pas suffisante.	Utilisez du lait barista.
	Le bouton de réglage du mouseur est en position « MIN ».	Placez le bouton de réglage du mouseur sur la position « MAX ».
Le café coule trop vite	La mouture est trop grossière.	Utilisez un plus fin moudre.
	Il n'y a pas assez de café dans le filtre.	Ajoutez plus de café dans le filtre.
Le café est trop faible	Vous utilisez un seul filtre pour préparer un double café.	Utilisez le double filtre.
	La mouture est trop grossière.	Utilisez un plus fin moudre.

Les boissons préparées/lait moussé sont trop petits ou trop grands	La quantité de boisson a été programmée.	Réinitialisez l'appareil aux paramètres d'usine ou programmez la quantité souhaitée de boisson.
L'appareil émet des signaux sonores et le réservoir d'eau se vide l'indicateur clignote en rouge	La machine à espresso est hermétique.	Appuyez sur le bouton de nettoyage et inclinez légèrement l'appareil de chaque côté. Exécutez la procédure plusieurs fois si nécessaire.

ENVIRONNEMENT



■ Ce produit contient des matériaux recyclables. Ne jetez pas ce produit avec les déchets municipaux non triés. Veuillez contacter votre municipalité pour connaître le point de collecte le plus proche.

GARANTIE ET RÉPARATION

La garantie du produit couvre les défauts résultant de défauts de matériaux ou de fabrication. Cette garantie n'est valable que si l'appareil a été utilisé conformément aux instructions et à condition qu'il n'ait pas été modifié, réparé ou altéré par une personne non autorisée ou endommagé par une mauvaise utilisation ou un transport. La garantie ne s'applique pas aux défauts résultant de l'usure naturelle des composants ou des objets cassants tels que les articles en verre et en céramique.

Cette garantie ne limite pas les droits fondamentaux du client ni aucun autre droit accordé par les lois concernant l'achat d'appareils électroménagers.

En cas de réclamation au titre de la garantie, veuillez contacter le vendeur vérifié ou le service Yoer. Lors de la soumission de la réclamation, veuillez joindre des informations sur la nature du dysfonctionnement et une preuve d'achat.

VAŽNO ZAŠTITE

Kada korištenjem električni uređaji, Osnovni, temeljni sigurnost mjere predostrožnosti treba uvijek slijediti, uključujući sljedeće:

1. Prije uporabe pročitajte sve upute i sačuvajte ih za buduću upotrebu.
2. Uređaj koristite samo na ravnoj, stabilnoj površini otpornoj na vodu i toplinu. Pazite da uređaj ima najmanje 20 cm slobodnog prostora sa strane i najmanje 30 cm s gornje strane.
3. Provjerite odgovara li vaš izlazni napon naponu navedenom na nazivnoj naljepnici.
4. Kada koristite produžni kabel, pazite da ne prekoračite njegovu najveću nazivnu radnu snagu/opterećenje.
5. Za zaštitu od požara, strujnog udara i ozljeda nemojte uranjati kabel, utikač ili jedinicu u vodu ili druge tekućine.
6. Ovaj uređaj mogu koristiti djeca starija od 8 godina i osobe sa smanjenim fizičkim, osjetilnim ili mentalnim sposobnostima ili oni koji nemaju dovoljno iskustva i znanja ako su pod nadzorom ili su dobili upute o sigurnom korištenju uređaja i razumiju opasnosti uključeni. Neophodno je da se djeca ne igraju ovim uređajem. Čišćenje i održavanje ne smiju obavljati djeca bez odgovarajućeg nadzora.
7. Nemojte koristiti aparat za espresso s praznim spremnikom za vodu ili funkciju za pjenjenje mlijeka s praznim spremnikom za mlijeko jer biste mogli oštetiti uređaj.
8. Tijekom rada ne stavljajte ruke, druge dijelove tijela ili bilo kakve predmete u spremnik za vodu ili mlijeko.
9. Budite posebno oprezni kada uređaj koriste djeca ili ga koriste djeca.
10. Uređaj i njegov kabel za napajanje držite dalje od djece mlađe od 8 godina.
 11. Uređaj držite dalje od izvora vlage, topline ili izravne sunčeve svjetlosti.
 12. Nemojte dopustiti da kabel za napajanje visi s ruba stola ili da dodiruje vruće površine.
 13. Uvijek zapamtite da pravilno postavite spremnik vode u aparat za espresso i da njegov poklopac ostane zatvoren. Provjerite je li napunjen barem do minimalne razine označene na spremniku prije nego što uključite uređaj.

14. Kada je uređaj uključen, nemojte dodirivati niti jedan njegov dio osim ručke portafiltra i gumba jer biste mogli izazvati opekline.
15. Budite oprezni tijekom uklanjanja portafiltra iz aparata za espresso jer će njegovi metalni dijelovi biti vrući. Obavezno držite portafilter za ručku kada bacate iskorištenu kavu.
16. Nikada ne uklanjajte spremnik za vodu, spremnik za mlijeko ili portafilter tijekom kuhanja kave ili pjenjenja mlijeka.
17. Prije nošenja ili čišćenja uređaj isključite, izvucite iz struje i pričekajte da se potpuno ohladi.
18. Prije ponovnog punjenja spremnika za vodu ili mlijeko, isključite aparat za espresso. Budite posebno oprezni kada nosite uređaj s tekućinom u njemu.
19. Prije uklanjanja bilo kojeg dijela ili pribora isključite uređaj i odspojite ga.
20. Nemojte koristiti uređaj ako je kabel za napajanje ili utikač oštećen ili u slučaju bilo kakvog drugog kvara.
21. Ako je kabel za napajanje oštećen, mora ga popraviti servis proizvođača ili kvalificirani tehničar kako bi se izbjegle ozljede.
22. Isključite uređaj prije isključivanja. Uvijek isključite uređaj iz struje nakon završetka rada.
23. Ne držite utikač mokrim rukama jer biste mogli izazvati strujni udar.
24. Dok isključujete utikač, držite ga za utikač, a ne za kabel.
25. Ne koristite uređaj mokrim rukama ili bosim.
26. Ako se tijekom rada uređaja pojavi neobičan zvuk ili miris, odmah ga isključite i izvucite iz utičnice.
27. Ne pokušavajte popravljati, rastavljati ili modificirati uređaj. Unutra nema dijelova koje može servisirati korisnik.
28. Uređaj nije namijenjen za upravljanje vanjskim timerom ili zasebnim sustavom daljinskog upravljanja.
29. Nemojte koristiti dodatke osim onih koje je odobrio proizvođač jer to može uzrokovati neispravan rad uređaja, oštetiti ga ili prouzročiti štetu.
30. Koristite uređaj samo u svrhu za koju je namijenjen.
31. Ne ostavljajte uključeni uređaj bez nadzora.
32. Ovaj uređaj nije namijenjen za vanjsku upotrebu.

33. Ovaj uređaj je namijenjen isključivo za korištenje u kućanstvu, na suhim površinama. Svaka druga uporaba smatra se neprikladnom i opasnom.
34. Proizvođač ne prihvaća odgovornost za štetu nastalu nepoštivanjem uputa.

UPOZNAJTE SVOJ APARAT ZA ESPRESSO

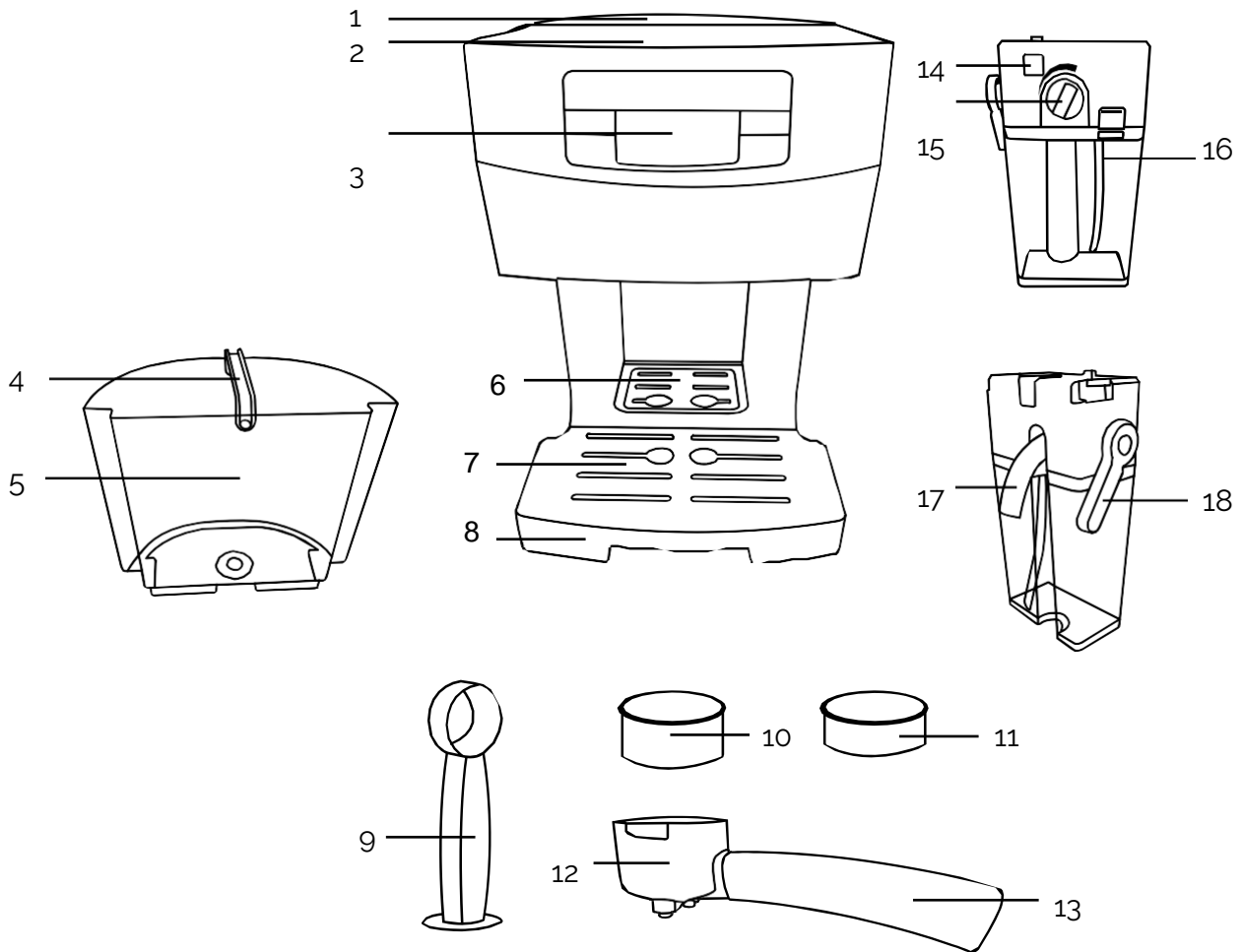

- 1. Voda poklopac rezervoara
- 2. Šalica predgrijač
- 3. Upravljačka ploča
- 4. Voda držač rezervoara
- 5. Voda rezervoar
- 6. Mala šalica za espresso poslužavnik
- 7. Kapanje ploča
- 8. Uklonjiv kapati poslužavnik
- 9. Izmjerite čepom

- 10. Duplo filter
- 11. Pojedinačni filter
- 12. Portafilter
- 13. Ručka portafiltera
- 14. fratar gumb za uklanjanje
- 15. fratar podešavanje gumb
- 16. Mlijeko rezervoar gumb za uklanjanje
- 17. fratar mlaznica
- 18. Mlaznica podešavanje gumb

UPRAVLJAČKA PLOČA

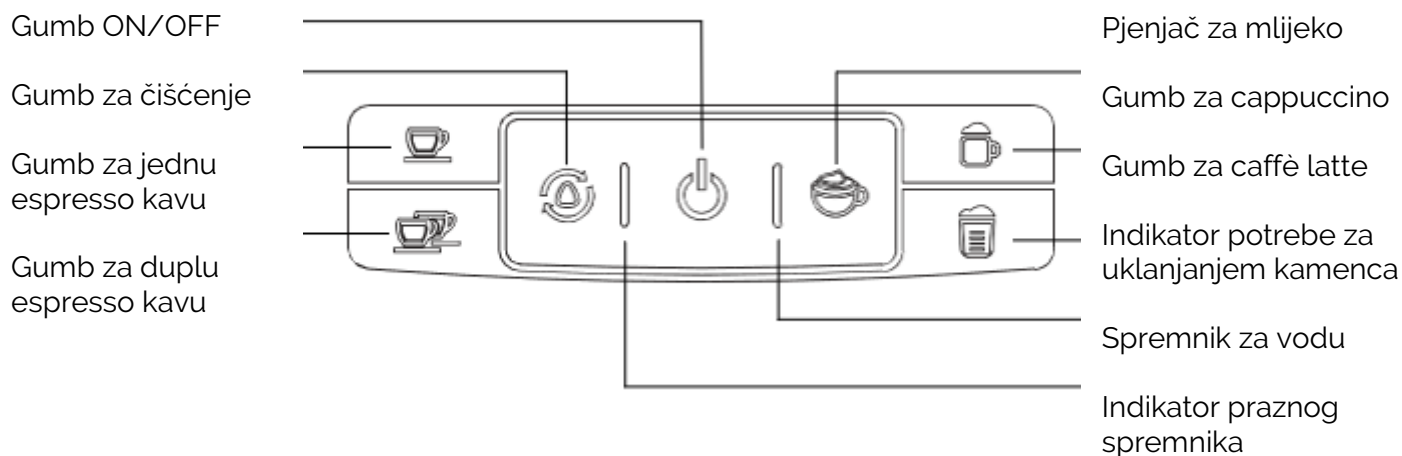

TEHNIČKA SPECIFIKACIJA

Vlast	1240-1450 W
Napon / frekvencija	220-240V~ 50-60Hz
Pritisak	20 bara

KORISNI SAVJETI

Kava treba biti svježe mljevena i tamno pržena. Prethodno mljevena kava zadržat će svoj okus samo 7 – 8 dana, pod uvjetom da je pohranjena u hermetički zatvorenoj posudi i na hladnom, tamnom mjestu. Ne čuvati u hladnjaku ili zamrzivaču.

Cijela zrna graha preporuča se samljeti neposredno prije upotrebe. Zrna kave pohranjena u hermetički zatvorenoj posudi zadržat će svoj okus do 4 tjedna.

Kava mora biti finog mljevenja. Pravilno mljevenje trebalo bi izgledati poput soli. Ako je mljevenje previše fino, voda neće teći kroz kavu, čak ni pod pritiskom. Takvo mljevenje izgleda poput praha, a na dodir je poput brašna kada se protrlja među prstima. Ako je mljevenje pregrubo, voda prebrzo teče kroz kavu, sprječavajući izvlačenje pune arome.

PRVA UPOTREBA

1. Izvadite aparat za espresso iz pakiranja i uklonite sve zaštitne vrećice.
2. Napunite spremnike za vodu i mlijeko vodom do razine "MAX".
3. Odaberite filter i stavite ga u portafilter (bez kave), instalirajte portafilter u njegov nosač i provjerite je li ispravno instaliran. Ručka portafiltera trebala bi biti okrenuta točno prema sredini uređaja.
4. Postavite veliku posudu ispod mlaznica portafiltera i usmjerite mlaznicu za pjenjenje prema posudi.
5. Uključite uređaj.
6. Uključite uređaj tipkom ON/OFF. Ikone će početi treperiti bijelo, a indikator praznog spremnika vode će treperiti crveno.
7. Pritisnite bilo koju tipku (osim tipke ON/OFF). Započet će postupak ispuštanja krvi. Nakon što završi, crveni indikator više neće treperiti. Ikone će nastaviti treptati dok se aparat za espresso ne zagrije.
8. Nakon što je proces završen, svi indikatori će stalno svijetliti. Pritisnite tipku  gumb za početak čišćenje obraditi.
9. Kada proces završi, svi indikatori će svijetliti. Izlijte vodu iz posude oprezno (voda će biti vruća). Aparat je sada spreman za korištenje.

KORIŠTENJE UREĐAJA

PUNJENJE SPREMNIKA ZA VODU

1. Podignite poklopac spremnika i napunite ga vodom pomoću vrča ili uklonite spremnik i napunite ga tekućom vodom. Količina vode mora biti između razine "MIN" i "MAX" na spremniku. Nikada nemojte koristiti toplu ili vruću vodu za punjenje spremnika.
2. Provjerite je li spremnik pravilno postavljen u aparat za espresso. Usmjerite ručicu spremnika prema dolje i zatvorite poklopac.

PUNJENJE SPREMNIKA MLIJEKA

1. Pritisnite i držite gumb za uklanjanje pjene.
2. Izvucite nastavak za pjenjenje tako da ga povučete udesno.
3. Pritisnite i držite gumb za uklanjanje spremnika za mlijeko. Izvucite spremnik
4. Napunite rezervoar hladnim mlijekom. Njegova količina mora biti između razine "MIN" i "MAX" na rezervoaru.
5. Postavite poklopac dodatka za pjenjenje natrag na spremnik tako da ga gurate dok ne čujete da škljocne.
6. Ugradite spremnik natrag u aparat za espresso tako da ga gurnete u držač dok ne čujete da je kliknuo na svoje mjesto.

VAŽNO: Možete koristiti bilo koju vrstu mlijeka koje želite, na primjer: punomasno, obrano, organsko ili sojino. Upamtite, međutim, da će samo korištenje mlijeka s visokim udjelom masti omogućiti stvaranje bogate pjene.



PUNJENJE FILTRA KAVOM

UPOZORENJE: Nemojte koristiti u šećeru prženu mljevenu kavu ili u šećeru pržena zrna kave jer će začepiti filter i oštetiti aparat.

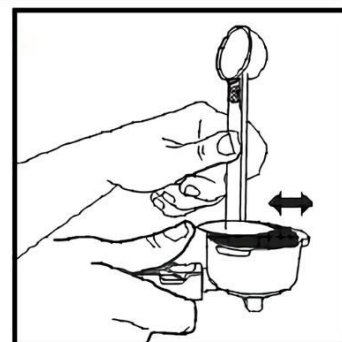
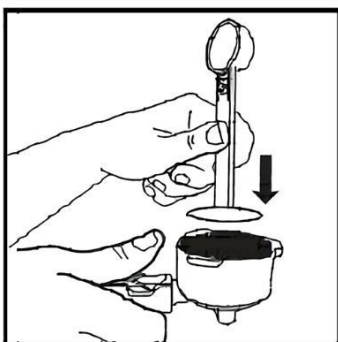
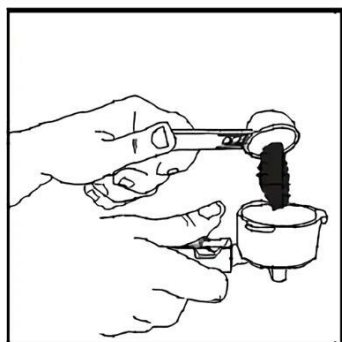
1. Stavite odabrani filter u portafilter.
2. Napunite filter svježom mljevenom kavom (nemojte ga prepuniti).
3. Ravnomjerno rasporedite kavu po cijeloj površini filtra i čvrsto ga pritisnite.
4. Očistite rubove filtra od viška kave kako bi portafilter ispravno pristajao na svoj nosač u aparatu za espresso.



UGRADNJA PORTAFILTERA

1. Postavite portafilter duž  ikone i postavite ga na umetke u njegovom nosaču.
2. Okrećite portafilter prema  ikoni dok ne osjetite otpor.
3. Portafilter je ispravno instaliran ako je njegova ručka usmjerena okomito na aparat za espresso.

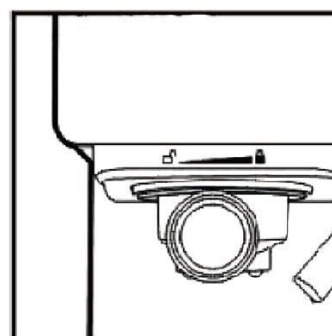
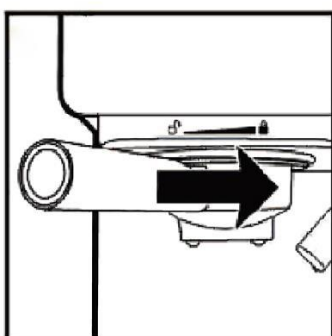

POSTAVLJANJE ŠALICE

- Ako koristite šalicu ili visoku šalicu, stavite je na tanjur za kapanje. Provjerite je li izravno ispod portafiltera mlaznice.
- Ako želite koristiti malu šalicu za espresso, otvorite malu metalnu ladicu i postavite šalicu tako da bude točno ispod mlaznice portafiltera.
- Ako pripremate cappuccino ili caffè latte, usmjerite mlaznicu za pjenjenje prema šalici pomoću gumba za podešavanje mlaznice koji se nalazi na poklopcu spremnika za mlijeko.

ODABIR FUNKCIONALNOSTI I PROGRAMIRANJE

Prije korištenja aparata za espresso kavu, napunite spremnik za vodu, a spremnik za mlijeko ako želite pripremiti cappuccino, caffè latte ili zapjeniti mlijeko. Napunite odabrani filter kavom i stavite ga u portafilter, uključite uređaj i uključite ga pomoću  dugme. Kada ikone na upravljačkoj ploči prestanu treptati, uređaj je spreman za korištenje.

SAVJET: Kako biste poboljšali kvalitetu napitka, prije kuhanja kave stavite šalice okrenute naopako na predgrijač na vrhu aparata za espresso i pričekajte nekoliko minuta da se zagriju.



ESPRESSO

Pritisnite  gumb za pripremu jednog espressa ili  tipku za pripremu duplog espressa. Programiranje:

1. Za promjenu količine pripremljene kave pritisnite i držite tipku za odabranu funkciju.
2. Nakon nekoliko sekundi zvučni signal će označiti da je proces programiranja započeo.
3. Otpustite tipku tek nakon što ste pripremili željenu količinu napitka.

Možete programirati do cca. 100 ml za jedan espresso i cca. 200 ml za dupli espresso.

CAPPUCCINO I CAFFÈ LATTE

Usmjerite mlaznicu za pjenjenje na šalicu i pritisnite  tipku za pripremu cappuccina ili  gumb za pripremu caffè latte. Okrenite gumb za podešavanje dodatka pjene udesno da povećate volumen pjene ili ulijevo da ga smanjite.

Programiranje:

SAVJET: Proces programiranja treba provesti u oba slučaja odvojeno za količinu mlijeka i količinu kave.

1. Pritisnite i držite tipku za odabranu funkciju.
2. Nakon nekoliko sekundi zvučni signal će označiti da je proces programiranja započeo.
3. Pustite tipku tek kada ste pripremili željenu količinu zapjenjenog mlijeka.
4. Čim aparat za espresso počne točiti kavu, ponovo pritisnite i držite tipku.
5. Nakon nekoliko sekundi zvučni signal će označiti da je proces programiranja započeo.
6. Otpustite tipku tek kada je ulivena željena količina kave.

PJENJEVANJE MLIJEKA

Usmjerite mlaznicu za pjenjenje na šalicu i pritisnite  gumb za početak pjenjenja mlijeka.

Programiranje:

1. Za promjenu količine zapjenjenog mlijeka pritisnite i držite tipku.
2. Nakon nekoliko sekundi zvučni signal će označiti da je proces programiranja započeo.
3. Otpustite tipku tek kada se zapjeni željena količina mlijeka.

VRAĆANJE NA TVORNIČKE POSTAVKE

Za vraćanje količine pripremljene kave i/ili zapjenjenog mlijeka na tvorničke postavke:

1. Isključite aparat za espresso.
2. Dok istovremeno pritiskate i držite gumbе za espresso i dupli espresso, uključite uređaj.
3. Uređaj će pustiti nekoliko zvučnih signala, a ikone na upravljačkoj ploči će zatреptati nekoliko puta. Piće iznose imati resetirano.

ČIŠĆENJE I ODRŽAVANJE

UPOZORENJE:

- a. Kako bi uređaj ispravno radio, očistite ga nakon svake uporabe.
- b. Portafilter i voda u posudi za kapanje bit će vrući nakon upotrebe. Vježbajte oprez izbjegavati opekline.
- c. Nakon svake upotrebe uklonite dodatak za pjenjenje, izvucite posudu za skupljanje tekućine, izlijte vodu i isperite je.
- d. Nikada ne potapajte uređaj u vodu.

ČIŠĆENJE SPREMNIKA MLIJEKA I DRUGE MLAZNICE

VAŽNO:

- Unatoč činjenici da se dodatak za pjenjenje može čuvati u hladnjaku, potrebno ga je redovito čistiti kako bi se spriječilo začepljenje mlaznice i taloženje ostataka.
 - Nemojte koristiti abrazivna sredstva za čišćenje jer mogu oštetiti spremnik. Spremnik se također može sigurno postaviti u gornji dio perilice posuđa. Ne stavljajte poklopac za pjenjenje i mlaznicu u perilicu posuđa.
1. Uklonite dodatak za pjenjenje iz aparata za espresso.
 2. Uklonite spremnik za mlijeko.
 3. Izlijte preostalo mlijeko iz spremnika i operite ga i mlaznicu toplom vodom i sredstvom za pranje posuđa. Isperite sve dijelove toplom vodom i osušite ih.
 4. Za čišćenje unutrašnjosti nastavka za pjenjenje napunite spremnik za mlijeko vodom i montirajte nastavak za pjenjenje u aparat za espresso. Stavite veliku šalicu ispod mlaznice za pjenjenje.
 5. Pritisnite  gumb, dodatak za pjenjenje će početi ispuštati paru kroz mlaznicu. Pričekajte onoliko dugo koliko je potrebno da svi mliječni ostaci nestanu. Funkcionalnost će prestati raditi nakon otprilike 60 sekundi. Ako ga želite zaustaviti prije, ponovno pritisnite gumb.
 6. Izlijte preostalu vodu iz spremnika, osušite ga i vratite u uređaj.

ČIŠĆENJE NOSAČA PORTAFILTERA, PORTAFILTERA I FILTERA

1. Isključite uređaj i odspojite ga.
2. Neki metalni dijelovi mogu još biti vrući, nemojte ih dirati dok se ne ohlade.
3. Uklonite portafilter i bacite iskorišteni talog kave. Operite portafilter i filter toplom vodom i sredstvom za pranje posuđa. Temeljito ih isperite i osušite. Nemojte ih prati u perilici posuđa.
4. Obrišite ostatke kave s nosača portafiltera na aparatu za espresso. Možete koristiti vlažnu krpu ili papirnati ubrus.
5. Ugradite portafilter (bez filtera) u njegov nosač.
4. Stavite šalicu ispod mlaznica portafiltera.

5. Provjerite je li razina vode u spremniku barem na razini "MIN". Uključite ga, uključite i pričekajte da se zagrije.
6. Pritisnite  gumb i pustite uređaj da radi samo koristeći vodu dok se automatski ne zaustavi.

ČIŠĆENJE VODOSPREMNIKA

VAŽNO: Preporučuje se isprazniti spremnik nakon svake upotrebe aparata za espresso.



1. Ispraznite spremnik od preostale vode tako što ćete ga izvaditi iz uređaja i izliti tekućinu preko sudopera.
2. Operite spremnik vodom i sredstvom za pranje posuđa.
3. Temeljito isperite spremnik i osušite ga.

ČIŠĆENJE KUĆIŠTA APARATA



1. Očistite tijelo uređaja vlažnom krpom. Nemojte koristiti abrazivna sredstva za čišćenje jer mogu oštetiti tijelo.
2. Nemojte spremati portafilter u njegovom nosaču na aparatu za espresso, jer ima negativan utjecaj na brtvu između dva dijela.

UKLANJANJE KAMENCA

VAŽNO: Kako biste osigurali da aparat za espresso kavu ispravno radi, da su njegove unutarnje cijevi čiste i da priprema kavu najviše kvalitete, potrebno ga je redovito uklanjati od kamenca jednom mjesečno i kad god primijetite nakupljanje kamenca, čak i ako koristite filtriranu vodu ili stanice za kondicioniranje vode. Osim toga, postupak uklanjanja kamenca također je potrebno provesti ako indikator desno od tipke ON/OFF svijetli žuto.

1. Napunite spremnike za vodu i mlijeko prethodno pripremljenom otopinom vode i sredstva za uklanjanje kamenca do razine "MAX" (omjer vode i sredstva za uklanjanje kamenca treba biti 4:1, detalji o pripremi otopine trebaju biti na bočici sredstva za uklanjanje kamenca). Alternativno, možete koristiti i limunsku kiselinu (otopina vode i kritične kiseline u omjeru 100:3).
2. Odaberite jedan od filtera i stavite ga u portafilter (bez kave). Ugradite portafilter u njegov nosač.
3. Postavite veliku posudu ispod mlaznica portafiltra i usmjerite mlaznicu za pjenjenje prema posudi.
4. Uključite uređaj i uključite ga tipkom ON/OFF. Pričekajte da se aparat za espresso zagrije.
5. Pritisnite i držite  tipku nekoliko sekundi. Prva faza postupka uklanjanja kamenca će početi.
6. Nakon završetka prve faze (uređaj će prestati s radom i  tipka će svijetliti). Ispraznite posudu i dodajte svježju otopinu za uklanjanje kamenca do razine "MAX" na spremniku.
7. Vratite veliku posudu ispod mlaznice portafiltra i usmjerite mlaznicu za pjenjenje u posudu. Pritisnite gumb za početak druge faze postupka

uklanjanja kamenca.

8. Nakon uklanjanja kamenca, uređaj će dati zvučni signal. U tom trenutku ispraznite spremnike za vodu i mlijeko i temeljito ih isperite čistom vodom.
9. Napunite spremnike za vodu i mlijeko čistom vodom do razine "MAX". Postavite veliku posudu ispod mlaznica portafiltera i usmjerite mlaznicu za pjenjenje prema posudi.
10. Pritisnite  gumb za početak ispiranja dodatka za pjenjenje.
11. Nakon ispiranja nastavka za pjenjenje, pritisnite  gumb za ispiranje segmenta kave.
12. Ponovite korake 10 i 11 najmanje 3 puta. Ako je potrebno, dolijte vodu u spremnike.

RJEŠAVANJE PROBLEMA

PROBLEM	MOGUĆI UZROK	OTOPINA
Kava ne izlazi	Nema vode u rezervoaru.	Dodati voda.
	Kava je prefino mljevena.	Koristite srednje tlo kava.
	Previše kave u filteru.	Napunite filter s manje kave.
	Aparat nije bio uključen ili uključen u struju.	Uključite jedinicu i uključite je.
	Kava je previše stisnuta.	Ponovno napunite filter kavom, nemojte ga previše nabijati.
Kava izlazi na rubove portafiltera	Portafilter nije bio zakrenut do potpuno zaključanog položaja.	Okrenite portafilter do potpuno zaključanog položaja.
	Na rubovima portafiltera ima kave.	Uklonite kavu s rubova portafiltera.
	Previše kave u filteru.	Napunite filter s manjom količinom kave.
Opcije Cappuccino i Caffè Latte nisu dostupne	Naprava za pjenjenje nije pravilno postavljena.	Gurajte dodatak za pjenjenje dok ne čujete da škljocne na mjesto.
Pjenilica funkcije nepravilno	Nema dovoljno vode u rezervoaru za vodu.	Dodajte vodu u spremnik za vodu.
	Jedinica ima zraka u sustavu.	Pomaknite spremnik za vodu nekoliko puta gore-dolje.
	fratar mlaznica je blokirana.	Očistite nastavak za pjenjenje prema uputama.
	nastavka za pjenjenje je oštećen.	Kontaktirajte Yoer servis.
Mlijeko nije dovoljno pjenasto nakon pjenjenja	Mlijeko nije dovoljno hladno.	Provjerite je li mlijeko ohlađeno prije procesa pjenjenja.
	Koristite mlijeko s premalo masnoće.	Koristite mlijeko s više masti.
	Koristite mlijeko s nedovoljno proteina.	Koristite mlijeko za bariste.
	Gumb za podešavanje dodatka pjene je u položaju "MIN".	Postavite gumb za podešavanje dodatka pjene u položaj "MAX".
Kava prebrzo teče	Mljevenje je pregrubo.	Koristite finiji samljeti.
	U filteru nema dovoljno kave.	Dodajte još kave u filter.
Kava također slabašan	Koristite jedan filter za pripremu duple kave.	Koristite dvostruko filter.
	Mljevenje je pregrubo.	Koristite finiji samljeti.
Pripremljeni napici/pjenjeno mlijeko su premali ili preveliki	Količina napitka je programirana.	Vratite uređaj na tvorničke postavke ili programirajte željenu količinu od pića.

Jedinica daje zvučne signale i spremnik za vodu je prazan indikator treperi crveno	Aparat za espresso je zatvoren.	Pritisnite tipku za čišćenje i nagnite jedinicu malo na svaku stranu. Izvršite postupak nekoliko puta ako potrebno.
--	---------------------------------	---

OKOLIŠ



■ Ovaj proizvod sadrži materijale koji se mogu reciklirati. Ne odlažite ovaj proizvod kao nerazvrstani gradski otpad. Obratite se lokalnoj općini za najbliže sabirno mjesto.

GARANCIJA I POPRAVAK

Jamstvo proizvoda uključuje nedostatke koji proizlaze iz nedostataka u materijalu ili proizvodnji. Ovo jamstvo vrijedi samo ako je uređaj korišten u skladu s uputama i pod uvjetom da nije modificiran, popravlján ili da u njega nije utjecala neovlaštena osoba ili da nije oštećen neovlaštenom uporabom ili transportom. Jamstvo se ne odnosi na nedostatke koji su rezultat prirodnog trošenja komponenti ili lomljivih predmeta kao što su stakleni i keramički predmeti.

Ovo jamstvo ne ograničava kupčeva osnovna ili bilo koja druga prava dodijeljena zakonima u vezi s kupnjom uređaja.

U slučaju jamstvenog zahtjeva obratite se provjerenom dobavljaču ili servisu Yoer. Prilikom podnošenja reklamacije priložite podatke o vrsti kvara i dokaz o kupnji.

FONTOS BIZTONSÁGI ELŐÍRÁSOK

Amikor segítségével elektromos készülékek, alapvető biztonság óvintézkedések mindig követni kell, beleértve a következő:

1. Használat előtt olvassa el az összes utasítást, és őrizze meg későbbi hivatkozás céljából.
2. A készüléket csak sík, stabil, víz- és hőálló felületen használja. Győződjön meg arról, hogy a készüléknek legalább 20 cm szabad helye van az oldalakon, és legalább 30 cm a tetejétől.
3. Győződjön meg arról, hogy a kimeneti feszültség megegyezik a névleges címkén feltüntetett feszültséggel.
4. Hosszabbító kábel használatakor ügyeljen arra, hogy ne lépje túl a maximális névleges üzemi teljesítményt/terhelést.
5. A tűz, áramütés és sérülés elleni védelem érdekében ne merítse vízbe vagy más folyadékba a vezetéket, a csatlakozódugót vagy az egységet.
6. Ezt a készüléket 8 éven felüli gyermekek és csökkent fizikai, érzékszervi vagy szellemi képességű személyek, illetve tapasztalattal és tudással nem rendelkező személyek használhatják, ha felügyeletet kaptak, vagy utasítást kaptak a készülék biztonságos használatára vonatkozóan, és megértették a veszélyeket. érintett. Elengedhetetlen, hogy gyerekek ne játsszanak ezzel a készülékkel. A tisztítást és a karbantartást gyermekek nem végezhetik megfelelő felügyelet nélkül.
7. Ne használja a kávéfőzőt üres víztartállyal vagy a tejhabosító funkciót üres tejtartály mellett, mert az károsíthatja a készüléket.
8. Működés közben ne tegyen kezét, más testrészét vagy semmilyen tárgyat a víztartályba vagy a tejtartályba.
9. Legyen elővigyázatos, ha a készüléket gyermekek közelében vagy gyermekek közelében használja.
10. Tartsa távol a készüléket és a tápkábelt 8 év alatti gyermekektől.
11. Tartsa távol a készüléket nedvességtől, hőtől vagy közvetlen napfénytől.
12. Ne hagyja, hogy a tápkábel lelógjon az asztal széléről, és ne érjen hozzá forró felületekhez.

13. Mindig ne felejtse el megfelelően beszerelni a víztartályt az eszpresszó gépbe, és tartsa zárva a fedelét. A készülék bekapcsolása előtt győződjön meg arról, hogy legalább a tartályon jelzett minimális szintig fel van töltve.
14. Amikor a készülék be van kapcsolva, a portafilter fogantyúján és a gombokon kívül ne érintse meg alkatrészeit, mert égési sérüléseket okozhat.
15. Legyen óvatos, amikor eltávolítja a portaszűrőt a kávéfőzőből, mert a fém részei forróak lesznek. Ügyeljen arra, hogy a portafilter fogantyújánál fogva tartsa, amikor kidobja az elhasznált kávé.
16. Soha ne vegye ki a víztartályt, a tejtartályt vagy a portaszűrőt kávéfőzés vagy tejhabosítás közben.
17. Szállítás vagy tisztítás előtt kapcsolja ki a készüléket, húzza ki a konnektorból, és várja meg, amíg teljesen kihűl.
18. A víz- vagy tejtartályok újratöltése előtt húzza ki a kávéfőzőt. Legyen körültekintő, ha a készüléket folyadékkal szállítja.
19. Mielőtt eltávolítana bármilyen alkatrészt vagy tartozékot, kapcsolja ki a készüléket, és húzza ki a konnektorból.
20. Ne használja a készüléket, ha annak tápkábele vagy csatlakozója megsérült, vagy bármilyen más meghibásodás esetén.
21. Ha a tápkábel megsérült, a sérülés elkerülése érdekében javíttassa meg a gyártó szervizzel vagy szakképzett technikussal.
22. A konnektorból való kihúzás előtt kapcsolja ki a készüléket. Mindig húzza ki a készüléket a munka befejezése után.
23. Ne fogja meg a tápdugót nedves kézzel, mert áramütést okozhat.
24. Kihúzás közben a dugót fogja meg, ne a vezetékét.
25. Ne használja a készüléket nedves kézzel vagy mezítláb.
26. Ha a készülék működése közben szokatlan hangot vagy szagot észlel, azonnal kapcsolja ki és húzza ki a konnektorból.
27. Ne próbálja megjavítani, szétszerelni vagy módosítani a készüléket. A belsejében nincsenek felhasználó által javítható alkatrészek.
28. A készülék nem külső időzítővel vagy külön távirányító rendszerrel vezérelhető.

-
29. Ne használjon a gyártó által jóváhagyottaktól eltérő tartozékokat, mert az a készülék hibás működését, károsodását vagy károsodását okozhatja.
 30. A készüléket csak a rendeltetésének megfelelően használja.
 31. Bekapcsolt állapotban ne hagyja felügyelet nélkül a készüléket.
 32. Ez a készülék nem kültéri használatra készült.
 33. Ez a készülék kizárólag háztartási használatra készült, száraz felületeken. Minden más használat nem megfelelő és veszélyes.
 34. A gyártó nem vállal felelősséget a használati utasítás figyelmen kívül hagyásából eredő károkért.

ISMERJE ESPRESSZÓGÉPÉT

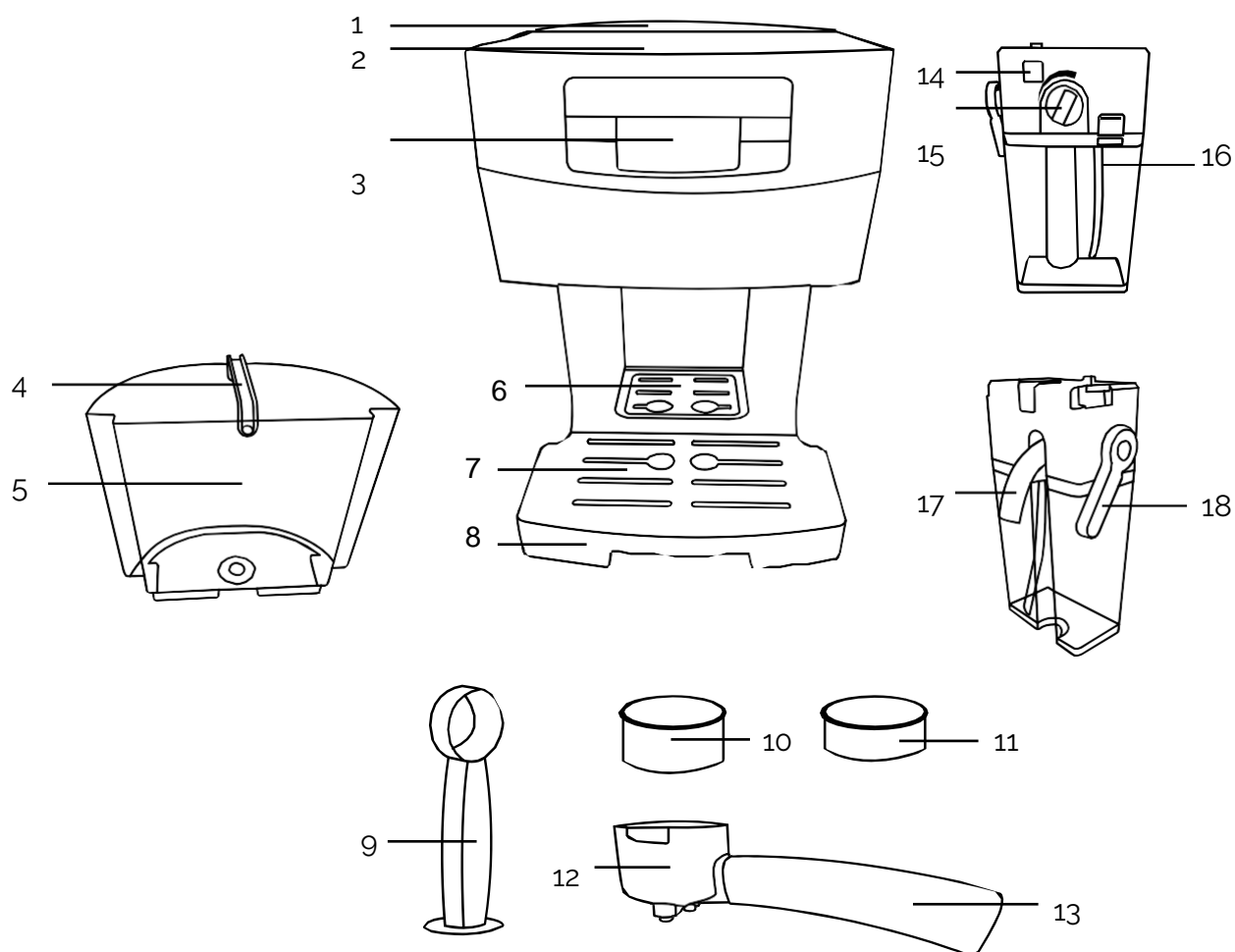

1. Víz tartály fedele

2. Kupa előmelegítő

3. Vezérlőpult

4. Víz tározó fogantyú

5. Víz rezervoár

6. Kis eszpresszó csésze tálca

7. Csepp lemez

8. Kivehető csöpög tálca

9. Mérje meg szabotázssal

10. Dupla szűrő

11. Egyetlen szűrő

12. Portaszűrő

13. Portafilter fogantyú

14. Habosító eltávolítás gomb

15. Habosító beállítás gomb

16. Tej rezervoár eltávolítás gomb

17. Habosító szórófej

18. Fúvóka beállítás gomb

VEZÉRLŐPULT

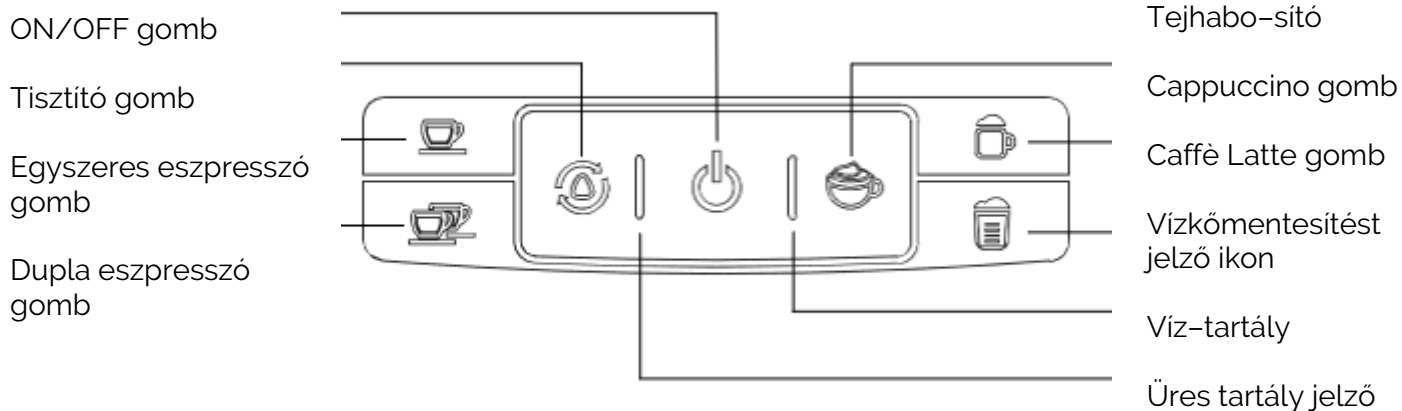

MŰSZAKI ELŐÍRÁS

Hatalom	1240-1450W
Feszültség / Frekvencia	220-240V~ 50-60Hz
Nyomás	20 bar

HASZNOS TIPPEK

A kávénak frissen őröltnek és sötét pörköltnek kell lennie. Az előre őrölt kávé csak 7-8 napig őrzi meg ízét, ha légmentesen záródó edényben, hűvös, sötét helyen tárolja. Ne tárolja hűtőszekrényben vagy fagyasztóban.

Az egész babot közvetlenül felhasználás előtt ajánlatos ledarálni. A légmentesen záródó edényben tárolt kávébab akár 4 hétig is megőrzi ízét.

A kávénak finom őrlésűnek kell lennie. A megfelelő őrlésnek úgy kell kinéznie, mint a só. Ha az őrlés túl finom, a víz még nyomás alatt sem folyik át a kávéban. Az ilyen darálás úgy néz ki, mint a por, és az ujjak között dörzsölve lisztnek érzi magát. Ha az őrlés túl durva, a víz túl gyorsan folyik át a kávéban, ami megakadályozza a teljes aroma kivonását.

ELSŐ HASZNÁLAT

1. Vegye ki az eszpresszógépet a csomagolásából, és távolítsa el minden védőzacskót.
2. Töltse fel a víz- és tejtartályt vízzel a „MAX” szintig.
3. Válasszon ki egy szűrőt, és helyezze be a portaszűrőbe (kávé nélkül), helyezze be a portafiltert a foglalatába, és ellenőrizze, hogy megfelelően van-e behelyezve. A portaszűrő fogantyúja pontosan a készülék közepe felé nézzen.
4. Helyezzen egy nagy edényt a portafilter fúvókái alá, és irányítsa a habosító fúvókáját a tartályhoz.
5. Csatlakoztassa a készüléket.
6. Kapcsolja be a készüléket az ON/OFF gombbal. Az ikonok fehéren kezdenek villogni, és a víztartály üres jelzője pirosan villog.
7. Nyomja meg bármelyik gombot (kivéve a BE/KI gombot). Megkezdődik a vérzési eljárás. Miután befejezte, a piros jelzőfény már nem villog. Az ikonok addig villognak, amíg a kávéfőző fel nem melegszik.
8. A folyamat befejezése után minden jelzőfény folyamatosan világít. Nyomja meg a  gombot a kezdéshez a takarítás folyamat.
9. Amikor a folyamat befejeződött, minden jelzőfény folyamatosan világít. Öntse ki a vizet az edényből, miközben óvatosan jár el (a víz forró lesz). A készülék most használatra kész

A KÉSZÜLÉK HASZNÁLATA

A VÍZTARTÁLY FELTÖLTÉSE

1. Emelje fel a tartály fedelét és töltse fel vízzel egy kancsó segítségével, vagy vegye ki a tartályt és töltse fel folyó vízzel. A víz mennyiségének a „MIN” és „MAX” szint között kell lennie a tartályon. Soha ne használjon meleg vagy forró vizet a tartály feltöltéséhez.
2. Győződjön meg arról, hogy a tartály megfelelően van beszerelve a kávéfőzőbe. Irányítsa lefelé a tartály fogantyúját, és zárja le a fedelet.

A TEJTARTÁLY FELTÖLTÉSE

1. Nyomja meg és tartsa lenyomva a habosító eltávolító gombot.
2. Jobbra húzva csúsztassa ki a habosítót.
3. Nyomja meg és tartsa lenyomva a tejtartály-eltávolító gombot. Csúsztassa ki a tartályt.
4. Töltse fel a tartályt hideg tejjel. Mennyiségének a tartályon lévő „MIN” és „MAX” szint között kell lennie.
5. Helyezze vissza a habosító fedelét a tartályra úgy, hogy addig nyomja, amíg a helyére nem kattán.
6. Helyezze vissza a tartályt az eszpresszógépbe úgy, hogy a tartójába csúsztatja, amíg nem hallja, hogy a helyére kattán.

FONTOS : Bármilyen típusú tejet használhat, például: teljes, főlözött, bio- vagy szójatejet. Ne feledje azonban, hogy csak magas zsírtartalmú tej felhasználásával lehet gazdag habot készíteni.



A SZŰRŐ FELTÖLTÉSE KÁVÉVAL

FIGYELMEZTETÉS: Ne használjon cukorral pörkölt őrölt kávéval vagy cukorral pörkölt szemes kávéval, mert ezek eltömítik a szűrőt és károsíthatják a készüléket.

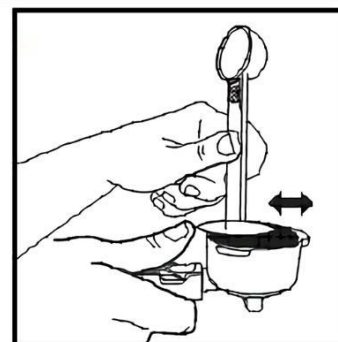
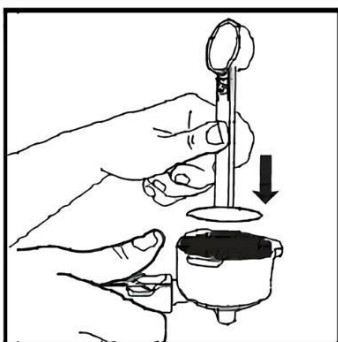
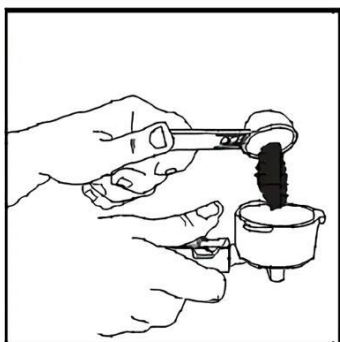
1. Helyezze a kiválasztott szűrőt a portaszűrőbe.
2. Töltse fel a szűrőt frissen őrölt kávéval (ne töltse túl).
3. A kávé egyenletesen oszlassa el a szűrő teljes felületén, és erősen nyomja be.
4. Tisztítsa meg a szűrő széleit a felesleges kávétól, hogy a portaszűrő megfelelően illeszkedjen az eszpresszógépbe.



A PORTAFILTER TELEPÍTÉSE

1. Helyezze a portaszűrőt az  ikon mentén, és illessze a tartójában lévő betétekre.
2. Forgassa a portaszűrőt az  ikon felé, amíg ellenállást nem érez.
3. A portafilter megfelelően van beszerelve, ha a fogantyúja merőlegesen a kávéfőzőre van irányítva.

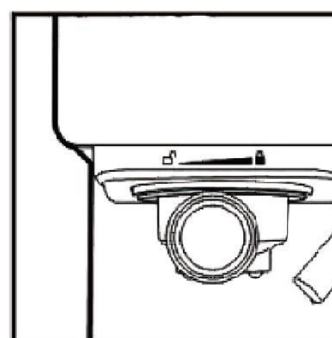
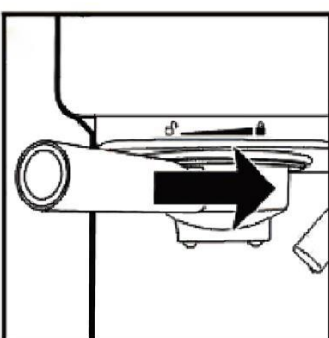

A CSÉR ELHELYEZÉSE

- Ha bögrét vagy magas csészét használ, helyezze azt a csepegtetőlapra. Győződjön meg arról, hogy közvetlenül a portaszűrő alatt fúvókák.
- Ha kis eszpresszócsészét szeretne használni, döntse fel a kis fémtálcát, és helyezze a csészét úgy, hogy közvetlenül a portaszűrő fúvókája alá kerüljön.
- Ha cappuccinót vagy caffè latte-t készít, irányítsa a habosító fúvókáját a csészéhez a tejtartály fedelén található fúvoka beállító gombbal.

FUNKCIÓK KIVÁLASZTÁSA ÉS PROGRAMOZÁS

Az eszpresszógép használata előtt töltsse fel a víztartályt és a tejtartályt, ha cappuccinót, caffè latte-t vagy tejet szeretne habosítani. Töltsse meg a kiválasztott szűrőt kávéval és helyezze be a portaszűrőbe, csatlakoztassa a készüléket és kapcsolja be a gombbal  gomb. Amikor a vezérlőpulton lévő ikonok abbahagyják a villogást, a készülék használatra kész.

TIPP: Az ital minőségének javítása érdekében a kávéfőzés előtt helyezze a csészéket fejjel lefelé az eszpresszógép tetején lévő előmelegítőre, és várjon néhány percet, amíg felmelegednek.



ESZPRESSZÓ

Nyomja meg a  gombot egy eszpresszó elkészítéséhez, vagy a  gombot a dupla eszpresszó elkészítéséhez. Programozás:

1. Az elkészített kávé mennyiségének módosításához nyomja meg és tartsa lenyomva a kiválasztott funkció gombját.
2. Néhány másodperc múlva hangjelzés jelzi, hogy a programozási folyamat elkezdődött.
3. Csak a kívánt mennyiségű ital elkészítése után engedje el a gombot.

Akár kb. 100 ml egy eszpresszóhoz és kb. 200 ml dupla eszpresszóhoz.

CAPPUCCINO ÉS CAFFÈ LATTE

Irányítsa a habosító fúvókát a csészéhez, és nyomja meg a gombot  gombot a cappuccino elkészítéséhez, vagy a  gomb a caffè latte elkészítéséhez. Forgassa el a habosító beállító gombot jobbra a hab mennyiségének növeléséhez, vagy balra a csökkentéséhez.

Programozás:

TIPP: A programozást mindkét esetben külön kell elvégezni a tej és a kávé mennyiségére vonatkozóan.

1. Nyomja meg és tartsa lenyomva a kiválasztott funkció gombját.
2. Néhány másodperc múlva hangjelzés jelzi, hogy a programozási folyamat elkezdődött.
3. Csak akkor engedje el a gombot, ha a kívánt mennyiségű tejhab elkészült.
4. Amint az eszpresszógép elkezdti önteni a kávé, nyomja meg és tartsa lenyomva ismét a gombot.
5. Néhány másodperc múlva hangjelzés jelzi, hogy a programozási folyamat elkezdődött.
6. Csak akkor engedje el a gombot, ha a kívánt mennyiségű kávé kiöntötte.

TEJHABÍTÁS

Irányítsa a habosító fúvókát a csészéhez, és nyomja meg a gombot  gombot a tej habosításának megkezdéséhez. Programozás:

1. A habosított tej mennyiségének módosításához nyomja meg és tartsa lenyomva a gombot.
2. Néhány másodperc múlva hangjelzés jelzi, hogy a programozási folyamat elkezdődött.
3. Csak akkor engedje el a gombot, ha a kívánt mennyiségű tej felhabosodott.

GYÁRI BEÁLLÍTÁSOK VISSZAÁLLÍTÁSA

Az elkészített kávé és/vagy a tejhab mennyiségének visszaállítása a gyári beállításokra:

1. Kapcsolja ki az eszpresszógépet.
2. Miközben egyidejűleg lenyomva tartja az eszpresszó és a dupla eszpresszó gombot, kapcsolja be a készüléket.
3. A készülék több hangjelzést fog lejátszani, és a vezérlőpulton lévő ikonok néhányszor felvillannak. Ital összegeket van visszaállítva.

TISZTÍTÁS ÉS KARBANTARTÁS

FIGYELMEZTETÉS:

- a. A készülék megfelelő működéséhez minden használat után tisztítsa meg.
- b. Használat után a portafilter és a csepptálcában lévő víz forró lesz. Gyakorlat óvatosság elkerülésére égések.
- c. Minden használat után vegye ki a habosítót, csúsztassa ki a csepptálcát, öntse ki a vizet és öblítse le.
- d. Soha ne merítse vízbe a készüléket.

A TEJTARTÁLY ÉS A HABOSÍTÓ FÚVÓKÁNAK TISZTÍTÁSA

FONTOS:

- Annak ellenére, hogy a habosító hűtőszekrényben tárolható, rendszeresen tisztítani kell, hogy elkerülje a fúvóka eltömődését és a maradványok lerakódását.
- Ne használjon súroló hatású tisztítószeret, mert károsíthatják a tartályt. A tartály biztonságosan elhelyezhető a mosogatógép felső részében is. Ne tegye a habosító fedelét és fúvókáját a mosogatógépbe.

1. Vegye ki a habosítót az eszpresszógépből.
2. Távolítsa el a tejtartályt.
3. Öntse ki a maradék tejet a tartályból, és mossa le meleg vízzel és mosogatószerrel. Öblítse le az összes alkatrészt meleg vízzel, és szárítsa meg.
4. habosító belsejének tisztításához töltsen fel vízzel a tejtartályt, és szerelje fel a habosítót az eszpresszógépbe. Helyezzen egy nagy csészét a habosító fúvóka alá.
5. Nyomja meg a  gombot, a habosító elkezd kiengedni a gőzt a fúvókán keresztül. Várjon addig, amíg a tejszerű maradványok eltűnnek. A funkció körülbelül 60 másodperc múlva leáll. Ha hamarabb szeretné leállítani, nyomja meg újra a gombot.
6. Öntse ki a maradék vizet a tartályból, szárítsa meg és szerelje vissza a készülékbe.

A PORTAFILTER FELSZERELTÉNEK, PORTAFILTER ÉS SZŪRŐK TISZTÍTÁSA

1. Kapcsolja ki a készüléket, és húzza ki a konnektorból.
2. Egyes fémalkatrészek még forrók lehetnek, ezért ne érintse meg őket, amíg ki nem hűlnek.
3. Távolítsa el a portaszűrőt, és dobja ki az elhasznált kávézaccot. Mossa ki a portaszűrőt és a szűrőt meleg vízzel és mosogatószerrel. Alaposan öblítse le és szárítsa meg őket. Ne mossa el őket mosogatógépben.
4. Törölje le a kávémaradványokat a kávéfőző portaszűrőrogzításáról. Használhat nedves ruhát

- vagy papírtörlet.
5. Szerelje be a portaszűrőt (szűrő nélkül) a tartójába.
 7. Helyezzen egy csészét a portaszűrő fúvókái alá.
 8. Győződjön meg arról, hogy a víz szintje a tartályban legalább a „MIN” szinten van. Csatlakoztassa, kapcsolja be és várja meg, amíg felmelegszik.
 9. Nyomja meg a  gombot, és hagyja, hogy a készülék csak vízzel működjön, amíg automatikusan le nem áll.

A VÍZTARTÁLY TISZTÍTÁSA

FONTOS: Javasoljuk, hogy az eszpresszógép minden egyes használata után ürítse ki a tartályt.



1. Ürítse ki a tartályt a maradék vízből úgy, hogy vegye ki a készülékből, és öntse ki a folyadékot a mosogató fölé.
2. Mossa le a tartályt vízzel és mosogatószerrel.
3. Alaposan öblítse ki a tartályt és szárítsa meg.



A KÉSZÜLÉK TESTÉNEK TISZTÍTÁSA

1. Tisztítsa meg a készülék testét nedves ruhával. Ne használjon súroló hatású tisztítószereket, mert károsíthatják a testet.
2. Ne tárolja a portaszűrőt az eszpresszógépen lévő tartójában, mert az negatív hatással van a két rész közötti tömítésre.

VÍZKÖMENTESÍTÉS

FONTOS: Annak érdekében, hogy az eszpresszógép megfelelően működjön, a belső csövei tiszták és a legjobb minőségű kávé készítése, rendszeresen havonta egyszer vízkömentesíteni kell, és ha vízkölerakódást észlel, akkor is, ha szűrőt használ. víz vagy vízkondicionáló állomás. Ezenkívül a vízkömentesítést akkor is el kell végezni, ha a BE/KI gombtól jobbra lévő jelzőfény sárgán világít.

1. Töltse fel a víz- és tejtartályokat előzőleg elkészített víz- és vízköoldó-oldattal a „MAX” szintig (a víz-vízköoldó aránynak 4:1-nek kell lennie, az oldat elkészítésére vonatkozó részleteket a vízköoldó flakonon kell feltüntetni). Alternatív megoldásként használhat citromsavat is (víz és kritikus sav 100:3 arányú oldata).
2. Válasszon ki egy szűrőt, és helyezze be a portaszűrőbe (kávé nélkül). Szerelje be a portaszűrőt a tartójába.
3. Helyezzen egy nagy edényt a portaszűrő fúvókái alá, és irányítsa a habosító fúvókáját a tartályhoz.
4. Csatlakoztassa a készüléket, és kapcsolja be az ON/OFF gombbal. Várja meg, amíg az eszpresszógép felmelegszik.
5. Nyomja meg és tartsa lenyomva a  gombot néhány másodpercig. A vízkömentesítési eljárás első szakasza kezdődik.
6. Az első szakasz befejezése után (a készülék leáll, és a  gomb világít). Ürítse ki a tartályt, és adjon hozzá friss vízköoldó oldatot a „MAX” szintig a tartályon.

7. Helyezze vissza a nagy edényt a portafilter fúvókája alá, és irányítsa a habosító fúvókáját a tartályba. Nyomja meg a gombot a vízkömentesítési eljárás második szakaszának elindításához.
8. A vízkömentesítés után a készülék hangjelzést ad. Ekkor ürítse ki a víz- és tejtartályt, és alaposan öblítse ki tiszta vízzel.
9. Töltse fel a víz- és tejtartályt tiszta vízzel a „MAX” szintig. Helyezze a nagy edényt a portaszűrő fúvókái alá, és irányítsa a habosító fúvókáját a tartályhoz.
10. Nyomja meg a gombot a  habosító öblítésének megkezdéséhez.
11. A habosító öblítése után nyomja meg a  gombot a kávészegmens öblítéséhez.
12. Ismételje meg a 10. és 11. lépést legalább 3-szor. Ha szükséges, öntsön vizet a tartályokba.

HIBAEELHÁRÍTÁS

PROBLÉMA	LEHETSÉGES OK	MEGOLDÁS
A kávé nem jön ki	Nincs víz a tározóban.	Hozzáadás víz.
	A kávédarálás túl finom.	Használjon közepes talajt kávé.
	Túl sok kávé a szűrőben.	Töltse fel a szűrőt kevesebb kávéval.
	A készülék nem volt bekapcsolva vagy bedugva.	Csatlakoztassa az egységet és kapcsolja be.
	A kávé túl sűrűn összenyomták.	Töltse fel újra a szűrőt kávéval, ne dörzsölje túl.
A kávé kifolyik a portaszűrő szélein	A portaszűrő nem volt teljesen zárt helyzetbe forgatva.	Forgassa el a portaszűrőt teljesen zárt helyzetbe.
	A portafilter szélein kávé található.	Távolítsa el a kávé a portaszűrő széleiről.
	Túl sok kávé a szűrőben.	Töltse meg a szűrőt kisebb mennyiségű kávéval.
Cappuccino és Caffè Latte nem elérhető	A habosító nincs megfelelően felszerelve.	Nyomja be a habosítót, amíg nem hallja, hogy a helyére kattant.
A habosító funkciókat helytelenül	Nincs elég víz a víztartályban.	Öntsön vizet a víztartályba.
	Az egységben van levegő a rendszerben.	Mozgassa többször fel és le a víztartályt.
	Habosító a fűvóka eltömődött.	Tisztítsa meg a habosítót az utasítások szerint.
	A habosító fedele sérült.	Lépjen kapcsolatba a szervizzel.
A tej nem elég habos a habosítás után	A tej nem elég hideg.	Győződjön meg arról, hogy a tej lehűtött a habosítási folyamat előtt.
	Nem elegendő zsírtartalmú tejet használ.	Használjon nagyobb zsírtartalmú tejet.
	Nem elegendő fehérjetartalmú tejet használ.	Használjon barista tejet.
	A habosító beállító gombja a „MIN” állásban van.	Állítsa a habosító beállító gombját a „MAX” állásba.
A kávé túl gyorsan kifolyik	Az őrlés túl durva.	Használjon finomítót őrölni.
	Nincs elég kávé a szűrőben.	Adjon hozzá több kávé a szűrőhöz.
A kávé is gyenge	Egyetlen szűrőt használ a dupla kávé elkészítéséhez.	Használjon duplát szűrőt.
	Az őrlés túl durva.	Használjon finomítót őrölni.

Az elkészített italok/tejhab túl kicsik vagy túl nagyok	Az ital mennyisége be van programozva.	Állítsa vissza a készüléket a gyári beállításokra, vagy programozza be a kívánt mennyiséget italból.
A készülék hangjelzést ad, és a víztartály üres jelzőfény pirosan villog	Az eszpresszógép légregeszelve van.	Nyomja meg a tisztító gombot, és döntse meg egy kicsit az egységet minden oldalra. Hajtsa végre az eljárást számos alkalommal ha szükséges.

KÖRNYEZET



■ Ez a termék újrahasznosítható anyagokat tartalmaz. Ne dobja ki ezt a terméket válogatatlan települési hulladékként. Kérjük, forduljon a helyi önkormányzathoz a legközelebbi gyűjtőpontért.

GARANCIA ÉS JAVÍTÁS

A termékgarancia magában foglalja az anyag- vagy gyártási hibákból eredő hibákat. Ez a garancia csak akkor érvényes, ha a készüléket az utasításoknak megfelelően használták, és feltéve, hogy azt illetéktelen személy nem módosította, javította, nem befolyásolta, illetve nem sérült meg nem megfelelő használat vagy szállítás miatt. A garancia nem vonatkozik az alkatrészek természetes elhasználódásából eredő hibákra, illetve a törhető anyagokra, például üveg- és kerámiatárgyakra.

Ez a jótállás nem korlátozza a vásárló alapvető vagy egyéb, a készülékvásárlásra vonatkozó törvények által biztosított jogait.

Garanciális igény esetén forduljon az ellenőrzött szállítóhoz vagy a Yoer szervizhez. A reklamáció benyújtásakor csatolja a hiba jellegére vonatkozó információkat és a vásárlást igazoló dokumentumot.

IMPORTANTE SALVAGUARDIE

Quando utilizzando elettrico elettrodomestici, di base sicurezza precauzioni dovrebbe essere sempre seguito, compreso il seguente:

1. Leggere attentamente le istruzioni prima dell'uso e conservarle per riferimento futuro.
2. Utilizzare il dispositivo solo su una superficie piana, stabile e resistente all'acqua e al calore. Assicurarsi che l'apparecchio abbia almeno 20 cm di spazio libero dai lati e almeno 30 cm dalla parte superiore.
3. Assicuratevi che la tensione della vostra presa di corrente corrisponda a quella indicata sulla targhetta identificativa.
4. Quando si utilizza una prolunga, assicurarsi di non superare il carico/la potenza nominale massima.
5. Per proteggersi da incendi, scosse elettriche e lesioni, non immergere il cavo, la spina o l'unità in acqua o altri liquidi.
6. Questo apparecchio può essere utilizzato da bambini di età superiore a 8 anni e da persone con ridotte capacità fisiche, sensoriali o mentali o prive di esperienza e conoscenza, se sono state supervisionate o istruite sull'uso sicuro dell'apparecchio e se ne comprendono i pericoli. È fondamentale che i bambini non giochino con questo apparecchio. La pulizia e la manutenzione non devono essere eseguite da bambini senza un'adeguata supervisione.
7. Non utilizzare la macchina per l'espresso con il serbatoio dell'acqua vuoto o la funzione di schiumatura del latte con il serbatoio del latte vuoto, poiché ciò potrebbe danneggiare il dispositivo.
8. Durante il funzionamento, non mettere le mani, altre parti del corpo o oggetti nel serbatoio dell'acqua o nel serbatoio del latte.
9. Prestare attenzione soprattutto quando il dispositivo viene utilizzato da bambini o in loro prossimità.
10. Tenere il dispositivo e il cavo di alimentazione lontano dalla portata dei bambini di età inferiore agli 8 anni.
11. Tenere il dispositivo lontano da fonti di umidità, calore o luce solare diretta.
12. Non lasciare che il cavo di alimentazione penda dal bordo del tavolo o tocchi superfici calde.

13. Ricordatevi sempre di installare correttamente il serbatoio dell'acqua nella macchina per espresso e di tenerne chiuso il coperchio. Assicuratevi che sia riempito almeno fino al livello minimo segnato sul serbatoio prima di accendere l'apparecchio.
14. Quando l'apparecchio è acceso, non toccare nessuna delle sue parti, ad eccezione dell'impugnatura del portafiltro e dei pulsanti, poiché potresti causare ustioni.
15. Prestare attenzione quando si rimuove il portafiltro dalla macchina per l'espresso perché le sue parti metalliche saranno calde. Assicurarsi di tenere il portafiltro per la maniglia quando si getta via il caffè usato.
16. Non rimuovere mai il serbatoio dell'acqua, il serbatoio del latte o il portafiltro durante la preparazione del caffè o la schiuma del latte.
17. Prima di trasportare o pulire l'apparecchio, spegnerlo, scollegarlo e attendere che si raffreddi completamente.
18. Prima di riempire i serbatoi dell'acqua o del latte, scollegare la macchina per l'espresso. Prestare attenzione soprattutto quando si trasporta l'apparecchio con liquidi al suo interno.
19. Prima di rimuovere qualsiasi parte o accessorio, spegnere il dispositivo e scollegarlo.
20. Non utilizzare il dispositivo se il cavo di alimentazione o la spina sono danneggiati o in caso di qualsiasi altro malfunzionamento.
21. Se il cavo di alimentazione è danneggiato, deve essere riparato dal servizio di assistenza del produttore o da un tecnico qualificato per evitare danni.
22. Spegnerlo prima di scollegarlo. Scollegare sempre il dispositivo dopo aver terminato il lavoro.
23. Non toccare la spina di alimentazione con le mani bagnate, poiché potrebbe causare scosse elettriche.
24. Quando si scollega l'apparecchio, afferrare la spina e non il cavo.
25. Non utilizzare il dispositivo con le mani bagnate o a piedi nudi.
26. Se durante il funzionamento dell'apparecchio si avverte un rumore o un odore insolito, spegnerlo immediatamente e scollegarlo dalla presa di corrente.

27. Non tentare di riparare, smontare o modificare l'apparecchio. Non ci sono parti riparabili dall'utente all'interno.
28. L'apparecchio non è progettato per essere controllato da un timer esterno o da un sistema di controllo remoto separato.
29. Non utilizzare accessori diversi da quelli approvati dal produttore, poiché potrebbero compromettere il funzionamento del dispositivo, danneggiarlo o arrecare danni.
30. Utilizzare il dispositivo solo per lo scopo per cui è stato progettato.
31. Non lasciare il dispositivo incustodito quando è acceso.
32. Questo apparecchio non è destinato all'uso all'esterno.
33. Questo apparecchio è destinato esclusivamente all'uso domestico, su superfici asciutte. Qualsiasi altro utilizzo è considerato inappropriato e pericoloso.
34. Il produttore non si assume alcuna responsabilità per eventuali danni derivanti dalla mancata osservanza delle istruzioni per l'uso.

CONOSCI LA TUA MACCHINA PER L'ESPRESSO

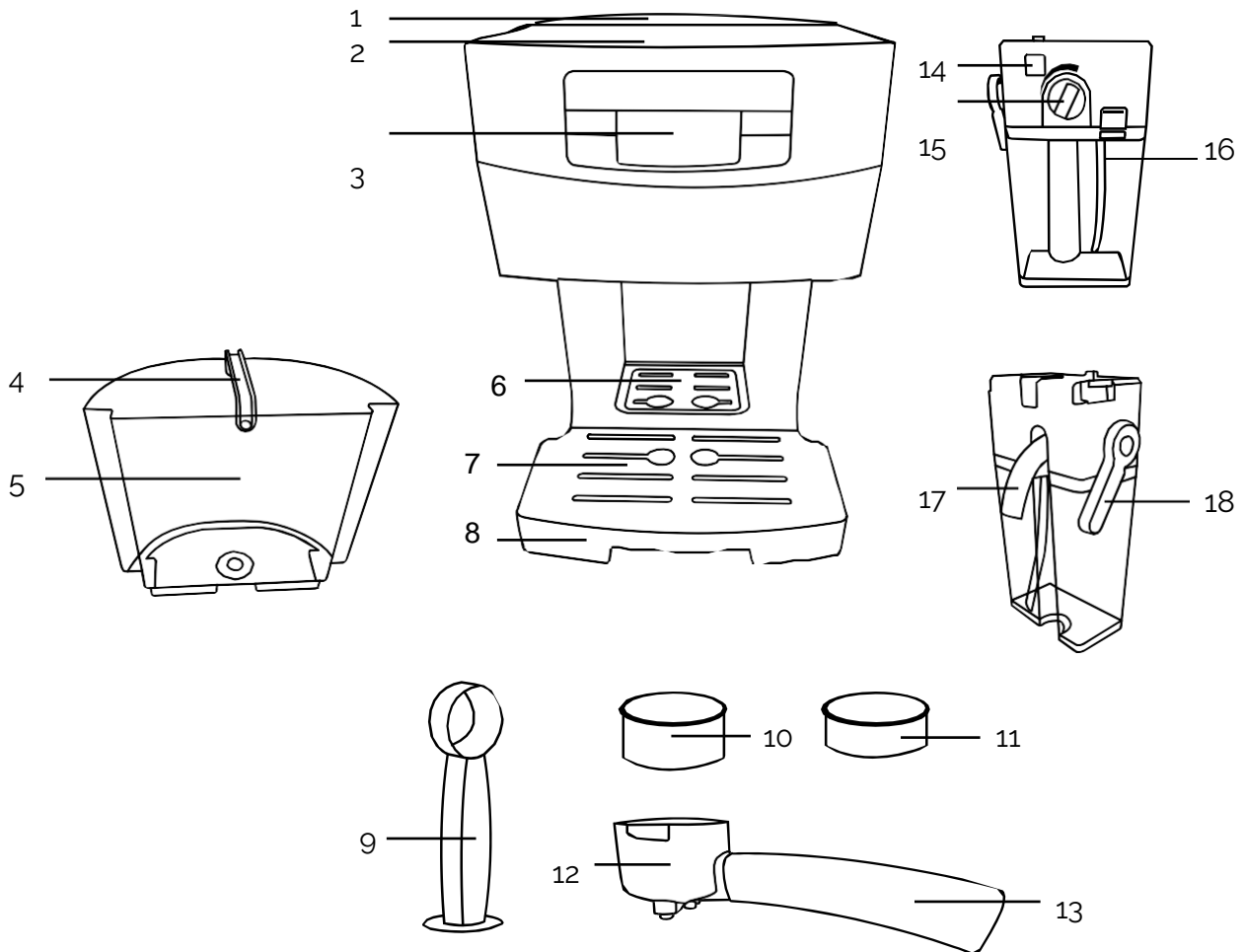

1. Acqua coperchio del serbatoio

2. Tazza preriscaldatore

3. Pannello di controllo

4. Acqua maniglia del serbatoio

5. Acqua serbatoio

6. Piccola tazzina da caffè espresso
vassoio

7. Gocciolare piatto

8. Rimovibile gocciolare vassoio

9. Misurare con manomissione

10. Doppio filtro

Filtro singolo

12. Portafiltro

13. Manico del portafiltro

14. Schiumatore pulsante di
rimozione

15. Schiumatore
aggiustamento manopola

16. Latte serbatoio pulsante
di rimozione

17. Schiumatore ugello

18. Ugello aggiustamento
manopola

PANNELLO DI CONTROLLO

Pulsante
ON/OFF

Pulsante di
pulizia

Pulsante per
espresso
singolo

Pulsante per
espresso
doppio

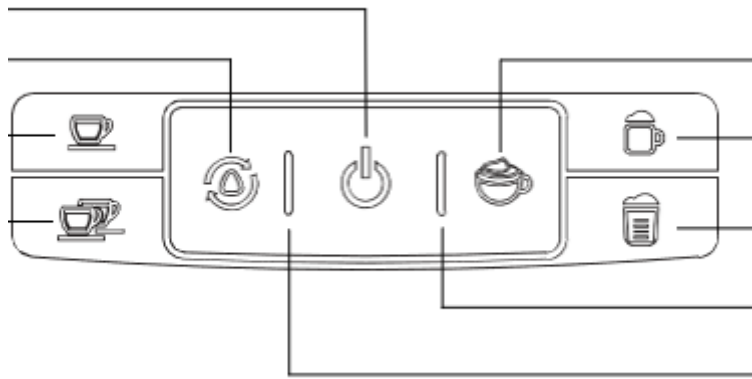

Montalatte

Pulsante cappuccino

Pulsante caffè latte

Indicatore di
decalcificazione
necessaria

Serbatoio dell'acqua

Indicatore di serbatoio
vuoto

SPECIFICHE TECNICHE

Energia	1240-1450W
Tensione / Frequenza	220-240 V~ 50-60 Hz
Pressione	20 bar

CONSIGLI UTILI

Il caffè dovrebbe essere appena macinato e tostato scuro. Il caffè pre-macinato manterrà il suo sapore solo per 7-8 giorni, a condizione che venga conservato in un contenitore ermetico e in un luogo fresco e buio. Non conservare in frigorifero o nel congelatore.

Si consiglia di macinare i chicchi interi appena prima dell'uso. I chicchi di caffè conservati in un contenitore ermetico manterranno il loro sapore fino a 4 settimane.

Il caffè deve essere di una macinatura fine. La macinatura corretta dovrebbe assomigliare al sale. Se la macinatura è troppo fine, l'acqua non scorrerà attraverso il caffè, nemmeno sotto pressione. Tale macinatura sembra polvere e sembra farina quando viene strofinata tra le dita. Se la macinatura è troppo grossa, l'acqua scorre attraverso il caffè troppo velocemente, impedendo l'estrazione del pieno aroma.

PRIMO UTILIZZO

1. Estrarre la macchina per l'espresso dall'imballaggio e rimuovere tutte le buste protettive.
2. Riempire i serbatoi dell'acqua e del latte con acqua fino al livello "MAX".
3. Scegli un filtro e mettilo nel portafiltro (senza caffè), installa il portafiltro nel suo supporto e assicurati che sia installato correttamente. La maniglia del portafiltro deve essere rivolta esattamente al centro del dispositivo.
4. Posizionare un recipiente grande sotto gli ugelli del portafiltro e dirigere l'ugello del cappuccinatore verso il recipiente.
5. Collegare il dispositivo.
6. Accendere il dispositivo con il pulsante ON/OFF. Le icone inizieranno a lampeggiare in bianco e l'indicatore di serbatoio dell'acqua vuoto lampeggerà in rosso.
7. Premere un pulsante qualsiasi (tranne il pulsante ON/OFF). La procedura di spurgo avrà inizio. Dopo il termine, l'indicatore rosso non lampeggerà più. Le icone continueranno a lampeggiare finché la macchina per espresso non si sarà riscaldata.
8. Una volta terminato il processo, tutti gli indicatori saranno accesi fissi. Premere il tasto  pulsante per iniziare la pulizia processo.
9. Una volta terminato il processo, tutti gli indicatori saranno accesi fissi. Versare l'acqua dal contenitore con cautela (l'acqua sarà calda). L'apparecchio è ora pronto per essere utilizzato.

UTILIZZO DEL DISPOSITIVO

RIEMPIMENTO DEL SERBATOIO DELL'ACQUA

1. Sollevare il coperchio del serbatoio e riempirlo con acqua utilizzando una brocca, oppure rimuovere il serbatoio e riempirlo con acqua corrente. La quantità di acqua deve essere compresa tra i livelli "MIN" e "MAX" sul serbatoio. Non utilizzare mai acqua calda o tiepida per riempire il serbatoio.
2. Assicurarsi che il serbatoio sia stato installato correttamente nella macchina per espresso. Orientare la maniglia del serbatoio verso il basso e chiudere il coperchio.

RIEMPIMENTO DEL SERBATOIO DEL LATTE

1. Premere e tenere premuto il pulsante di rimozione del montalatte.
2. Estrarre il montalatte tirandolo verso destra.
3. Premere e tenere premuto il pulsante di rimozione del serbatoio del latte. Far scorrere il serbatoio fuori.
4. Riempire il serbatoio con latte freddo. La quantità deve essere compresa tra i livelli "MIN" e "MAX" sul serbatoio.
5. Riposizionare il coperchio del montalatte sul serbatoio spingendolo finché non si sente uno scatto.
6. Riposizionare il serbatoio nella macchina per l'espresso facendolo scorrere nel suo supporto finché non si sente uno scatto.

IMPORTANTE: puoi usare qualsiasi tipo di latte tu voglia, ad esempio: intero, scremato, biologico o di soia. Ricorda, però, che solo usando latte con un alto contenuto di grassi potrai ottenere una schiuma densa.



RIEMPIMENTO DEL FILTRO CON CAFFÈ

ATTENZIONE: non utilizzare caffè macinato o in chicchi tostati con zucchero poiché potrebbero ostruire il filtro e danneggiare l'apparecchio.

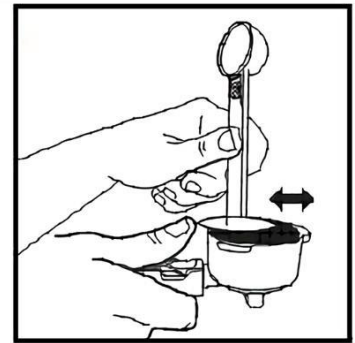
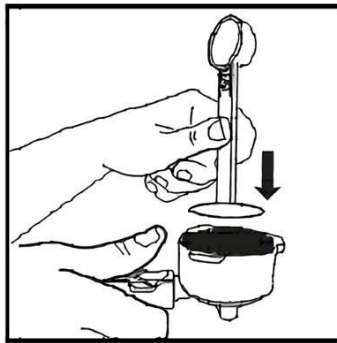
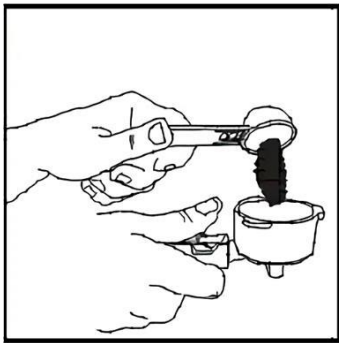
1. Inserire il filtro scelto nel portafiltro.
2. Riempire il filtro con caffè appena macinato (non riempirlo troppo).
3. Distribuire il caffè in modo uniforme su tutta la superficie del filtro e premere con decisione.
4. Pulisci i bordi del filtro dal caffè in eccesso per far sì che il portafiltro si adatti correttamente al suo supporto nella macchina per l'espresso.



INSTALLAZIONE DEL PORTAFILTRO

1. Posizionare il portafiltro lungo l'icona  e adattarlo agli inserti del suo supporto.
2. Ruotare il portafiltro verso l'icona , fino a sentire resistenza.
3. Il portafiltro è installato correttamente se la sua maniglia è rivolta perpendicolarmente alla macchina per l'espresso.

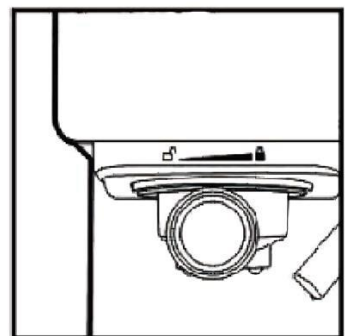
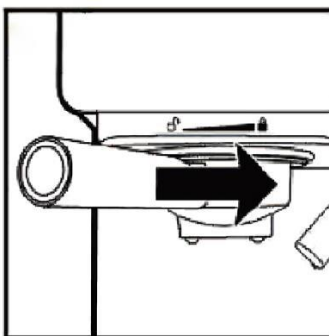

POSIZIONAMENTO DELLA TAZZA



- Se si utilizza una tazza o una tazza alta, posizionarla sul piatto raccogli gocce. Assicurarsi che sia direttamente sotto il portafiltro ugelli.
- Se si desidera utilizzare una tazzina da espresso piccola, inclinare il piccolo vassoio metallico e posizionarlo direttamente sotto l'ugello del portafiltro.
- Se si prepara un cappuccino o un caffelatte, dirigere l'ugello del cappuccinatore verso la tazza utilizzando la manopola di regolazione dell'ugello situata sul coperchio del serbatoio del latte.

SELEZIONE DELLE FUNZIONALITÀ E PROGRAMMAZIONE

Prima di utilizzare la macchina per l'espresso, riempire il serbatoio dell'acqua e il serbatoio del latte se si desidera preparare un cappuccino, un caffelatte o montare un po' di latte. Riempire il filtro scelto con il caffè e posizionarlo nel portafiltro, collegare il dispositivo e accenderlo utilizzando il  pulsante. Quando le icone sul pannello di controllo smettono di lampeggiare, il dispositivo è pronto per essere utilizzato.



SUGGERIMENTO: Per migliorare la qualità della bevanda, prima di preparare il caffè, posizionare le tazze capovolte sul preriscaldatore della macchina per l'espresso e attendere qualche minuto affinché si riscaldino.

ESPRESSO

Premere il  pulsante per preparare un singolo espresso, oppure  pulsante per preparare un doppio espresso. Programmazione:

1. Per modificare la quantità di caffè preparato, tenere premuto il pulsante relativo alla funzionalità scelta.
2. Dopo alcuni secondi un segnale acustico indicherà l'inizio del processo di programmazione.
3. Rilasciare il pulsante solo dopo aver preparato la quantità desiderata di bevanda.
4. È possibile programmare fino a circa 100 ml per un espresso singolo e circa 200 ml per un espresso doppio.

CAPPUCCINO E CAFFÈ LATTE

Dirigere l'ugello del cappuccinatore verso la tazza e premere il pulsante  pulsante per preparare il cappuccino, oppure il  pulsante per preparare il caffè latte. Ruotare la manopola di regolazione del cappuccinatore verso destra per aumentare il volume della schiuma o verso sinistra per diminuirlo.

Programmazione:

SUGGERIMENTO: La programmazione deve essere eseguita in entrambi i casi separatamente per la quantità di latte e per la quantità di caffè.

1. Premere e tenere premuto il pulsante per la funzionalità scelta.
2. Dopo alcuni secondi un segnale acustico indicherà l'inizio del processo di programmazione.
3. Rilasciare il pulsante solo quando è stata preparata la quantità desiderata di latte schiumato.
4. Non appena la macchina per l'espresso inizia a erogare il caffè, premere nuovamente il pulsante e tenerlo premuto.
5. Dopo alcuni secondi un segnale acustico indicherà l'inizio del processo di programmazione.
6. Rilasciare il pulsante solo quando è stata erogata la quantità di caffè desiderata.

SCHIUMA DI LATTE

Dirigere l'ugello del cappuccinatore verso la tazza e premere il pulsante  pulsante per iniziare a montare il latte. Programmazione:

1. Per modificare la quantità di latte schiumato, tenere premuto il pulsante.
2. Dopo alcuni secondi un segnale acustico indicherà l'inizio del processo di programmazione.
3. Rilasciare il pulsante solo quando è stata schiumata la quantità di latte desiderata.

RIPRISTINO DELLE IMPOSTAZIONI DI FABBRICA

Per ripristinare le impostazioni di fabbrica della quantità di caffè preparato e/o di latte schiumato:

1. Spegnerne la macchina per l'espresso.
2. Tenendo premuti contemporaneamente i pulsanti espresso e doppio espresso, accendere il dispositivo.
3. Il dispositivo emetterà diversi segnali sonori e le icone sul pannello di controllo lampeggeranno alcune volte. Bevanda quantità Avere è stato reimpostato.

PULIZIA E MANUTENZIONE

AVVERTIMENTO:

- Per un corretto funzionamento del dispositivo, pulirlo dopo ogni utilizzo.
- Il portafiltro e l'acqua nella vaschetta raccogli gocce saranno caldi dopo l'uso. Esercizio attenzione da evitare ustioni.
- Dopo ogni utilizzo, rimuovere il montalatte, estrarre la vaschetta raccogli gocce, versare l'acqua e risciacquare.
- Non immergere mai l'apparecchio in acqua.

PULIZIA DEL SERBATOIO DEL LATTE E DELL'UGELLO DEL

MOSCHERATORE IMPORTANTE:

- Nonostante il montalatte possa essere conservato in frigorifero, è opportuno pulirlo regolarmente per evitare che l'ugello si ostruisca e che si depositino residui.
 - Non usare materiali di pulizia abrasivi, poiché potrebbero danneggiare il serbatoio. Il serbatoio può anche essere posizionato in modo sicuro nella parte superiore della lavastoviglie. Non mettere il coperchio e l'ugello del montalatte in lavastoviglie.
1. Togliere il cappuccinatore dalla macchina per l'espresso.
 2. Rimuovere il serbatoio del latte.
 3. Versare il latte rimanente dal serbatoio e lavare quest'ultimo e l'ugello con acqua calda e detersivo per i piatti. Risciacquare tutte le parti con acqua calda e asciugarle.
 4. Per pulire le parti interne del cappuccinatore, riempire il serbatoio del latte con acqua e montare il cappuccinatore nella macchina per espresso. Posizionare una tazza grande sotto l'ugello del cappuccinatore.

5. Premere il  pulsante, il cappuccinatore inizierà a rilasciare vapore attraverso l'ugello. Attendere il tempo necessario affinché qualsiasi residuo lattiginoso scompaia. La funzionalità cesserà di funzionare dopo circa 60 secondi. Se si desidera interromperla prima, premere nuovamente il pulsante.
6. Svuotare il serbatoio dall'acqua rimasta, asciugarlo e rimontarlo nell'apparecchio.

PULIZIA DEL SUPPORTO DEL PORTAFILTRO, DEL PORTAFILTRO E DEI FILTRI

1. Spegnerne il dispositivo e scollegarlo.
2. Alcune parti metalliche potrebbero essere ancora calde: non toccarle finché non si sono raffreddate.
3. Togliere il portafiltro e gettare via i fondi di caffè usati. Lavare il portafiltro e il filtro con acqua calda e detersivo per i piatti. Risciacquarli accuratamente e asciugarli. Non lavarli in lavastoviglie.
4. Pulisci eventuali residui di caffè dal portafiltro della macchina per espresso. Puoi usare un panno umido o un tovagliolo di carta.
5. Installare il portafiltro (senza filtro) nel suo supporto.
10. Posizionare una tazza sotto gli ugelli del portafiltro.
11. Assicurati che il livello dell'acqua nel serbatoio sia almeno al livello "MIN". Collegalo, accendilo e attendi che si riscaldi.
12. Premere il  pulsante e lasciare che l'apparecchio funzioni utilizzando solo acqua finché non si ferma automaticamente.

PULIZIA DEL SERBATOIO DELL'ACQUA

IMPORTANTE: Si consiglia di svuotare il serbatoio dopo ogni utilizzo della macchina per espresso.

1. Svuotare il serbatoio dell'acqua residua estraendolo dall'apparecchio e versando il liquido nel lavandino.
2. Lavare il serbatoio con acqua e detersivo per i piatti.
3. Sciacquare accuratamente il serbatoio e asciugarlo.





PULIZIA DEL CORPO DELL'APPARECCHIO

1. Pulire il corpo dell'apparecchio con un panno umido. Non utilizzare materiali di pulizia abrasivi, poiché potrebbero danneggiare il corpo.
2. Non riporre il portafiltro nel suo supporto sulla macchina per l'espresso, poiché ciò compromette la guarnizione tra le due parti.

DECALCIFICAZIONE

IMPORTANTE: Per garantire che la macchina per espresso funzioni correttamente, che i suoi tubi interni siano puliti e che prepari un caffè della massima qualità, è necessario decalcificarla regolarmente una volta al mese e ogni volta che si nota l'accumulo di calcare, anche se si utilizza acqua filtrata o una stazione di condizionamento dell'acqua. Inoltre, la procedura di decalcificazione deve essere eseguita anche se l'indicatore a destra del pulsante ON/OFF è illuminato di giallo.

1. Riempire i serbatoi dell'acqua e del latte con la soluzione precedentemente preparata di acqua e decalcificante fino al livello "MAX" (il rapporto acqua/decalcificante dovrebbe essere 4:1, i dettagli riguardanti la preparazione della soluzione dovrebbero essere sul flacone del

- decalcificante). In alternativa, è possibile utilizzare anche acido citrico (soluzione di acqua e acido citrico nel rapporto 100:3).
2. Scegli uno dei filtri e mettilo nel portafiltro (senza caffè). Installa il portafiltro nel suo supporto.
 3. Posizionare un recipiente grande sotto gli ugelli del portafiltro e dirigere l'ugello del cappuccinatore verso il recipiente.
 4. Collega il dispositivo e accendilo tramite il pulsante ON/OFF. Attendi che la macchina per l'espresso si riscaldi.
 5. Premere e tenere premuto il  pulsante per alcuni secondi. La prima fase della procedura di decalcificazione inizia.
 6. Dopo aver completato la prima fase (il dispositivo smetterà di funzionare e il  pulsante si illuminerà), svuotare il contenitore e aggiungere nuova soluzione decalcificante fino al livello "MAX" sul serbatoio.
 7. Riposizionare il recipiente grande sotto l'ugello del portafiltro e dirigere l'ugello del montalatte nel recipiente. Premere il pulsante per iniziare la seconda fase della procedura di decalcificazione.
 8. Dopo la decalcificazione, il dispositivo emetterà un segnale acustico. A quel punto, svuotare i serbatoi dell'acqua e del latte e sciacquarli accuratamente con acqua pulita.
 9. Riempire i serbatoi dell'acqua e del latte con acqua pulita fino al livello "MAX". Posizionare il recipiente grande sotto gli ugelli del portafiltro e dirigere l'ugello del montalatte verso il recipiente.
 10. Premere il  pulsante per iniziare il risciacquo del cappuccinatore.
 11. Dopo aver risciacquato il cappuccinatore, premere il  pulsante per risciacquare il segmento del caffè.
 12. Ripetere i passaggi 10 e 11 almeno 3 volte. Se necessario, aggiungere acqua ai serbatoi.

RISOLUZIONE DEI PROBLEMI

PROBLEMA	POSSIBILE CAUSA	SOLUZIONE
Il caffè non esce	Non c'è acqua nel serbatoio.	Aggiungere acqua.
	La macinatura del caffè è troppo fine.	Utilizzare terra media caffè.
	Troppo caffè nel filtro.	Riempi il filtro con meno caffè.
	L'apparecchio non era acceso o collegato.	Collegare l'unità e accenderla.
	Il caffè è stato compresso troppo.	Riempire il filtro con il caffè, senza pressare troppo.
Il caffè esce dai bordi del portafiltro	Il portafiltro non è stato ruotato fino alla posizione di blocco completo.	Ruotare il portafiltro fino alla posizione di blocco completo.
	C'è del caffè sui bordi del portafiltro.	Rimuovere il caffè dai bordi del portafiltro.
	Troppo caffè nel filtro.	Riempire il filtro con una quantità minore di caffè.
Le opzioni Cappuccino e Caffè Latte non sono disponibili	Il montalatte non è stato installato correttamente.	Spingere il montalatte fino a sentire uno scatto che ne indica il corretto posizionamento in posizione.
Il montalatte funzioni in modo improprio	Non c'è abbastanza acqua nel serbatoio.	Aggiungere acqua al serbatoio.
	L'unità ha aria nel sistema.	Muovere il serbatoio dell'acqua su e giù più volte.
	Schiumatore l'ugello è bloccato.	Pulire il montalatte seguendo le istruzioni.
	del montalatte è danneggiato.	Contattare il servizio clienti Yoer.
Il latte non è abbastanza schiumoso dopo la schiumatura	Il latte non è abbastanza freddo.	Assicuratevi che il latte sia freddo prima di iniziare il processo di schiumatura.
	Stai utilizzando un latte con un contenuto di grassi insufficiente.	Utilizzare latte con un contenuto di grassi maggiore.
	Stai utilizzando un latte con un contenuto proteico insufficiente.	Utilizzare latte da bar.
	La manopola di regolazione del montalatte è in posizione "MIN".	Posizionare la manopola di regolazione del montalatte sulla posizione "MAX".
Il caffè esce troppo velocemente	La macinatura è troppo grossolana.	Utilizzare una grana più fine macinare.
	Non c'è abbastanza caffè nel filtro.	Aggiungere altro caffè al filtro.
Il caffè è troppo Debole	Stai utilizzando un singolo filtro per preparare un caffè doppio.	Usa il doppio filtro.
	La macinatura è troppo grossolana.	Utilizzare una grana più fine macinare.

Le bevande preparate/latte schiumato sono troppo piccoli o troppo grandi	La quantità della bevanda è stata programmata.	Ripristinare il dispositivo alle impostazioni di fabbrica o programmare la quantità desiderata di bevanda.
L'unità emette segnali acustici e il serbatoio dell'acqua è vuoto l'indicatore lampeggia in rosso	La macchina per l'espresso è stagna.	Premere il pulsante di pulizia e inclinare leggermente l'unità da ogni lato. Eseguire la procedura parecchi volte se necessario.

AMBIENTE



■ Questo prodotto contiene materiali riciclabili. Non smaltire questo prodotto come rifiuto urbano indifferenziato. Contattare il comune locale per conoscere il punto di raccolta più vicino.

GARANZIA E RIPARAZIONE

La garanzia del prodotto include difetti derivanti da difetti di materiale o di fabbricazione. Questa garanzia è valida solo se l'apparecchio è stato utilizzato in conformità alle istruzioni e a condizione che non sia stato modificato, riparato o manomesso da persone non autorizzate o danneggiato da uso improprio o trasporto. La garanzia non si applica a difetti derivanti da usura naturale di componenti o oggetti fragili come articoli in vetro e ceramica.

La presente garanzia non limita i diritti fondamentali del cliente né altri diritti garantiti dalle leggi in materia di acquisto di elettrodomestici.

In caso di richiesta di garanzia, contattare il fornitore verificato o Yoer Service. Durante l'invio della richiesta, allegare informazioni sulla natura del malfunzionamento e una prova di acquisto.

WARUNKI BEZPIECZEŃSTWA

Podczas korzystania z urządzeń elektrycznych należy przestrzegać podstawowych zasad bezpieczeństwa w tym następujących:

1. Przed przystąpieniem do użytkowania dokładnie zapoznaj się z niniejszą instrukcją i zachowaj ją na przyszłość.
2. Używaj urządzenia tylko na twardej i równej powierzchni odpornej na ciepło i zamoczenia. Upewnij się, że ekspres ma przynajmniej 20 cm wolnego miejsca po bokach oraz przynajmniej 30 cm od góry.
3. Upewnij się, że napięcie w gniazdku elektrycznym odpowiada napięciu podanemu na tabliczce znamionowej.
4. Gdy używasz przedłużacza upewnij się, że nie przekraczasz znamionowej mocy / obciążenia przedłużacza.
5. By zapobiec pożarowi, porażeniu prądem elektrycznym, bądź zranieniu nie zanurzaj przewodu, wtyczki lub urządzenia w wodzie lub innych cieczach.
6. To urządzenie może być użytkowane przez dzieci od 8 lat oraz osoby o ograniczonych zdolnościach fizycznych, sensorycznych lub umysłowych bądź nieposiadające odpowiedniego doświadczenia i wiedzy, jeśli są nadzorowane lub zostały poinstruowane odnośnie obsługi urządzenia oraz rozumieją zagrożenia wynikające z jego użytkowania. Należy zwrócić szczególną uwagę, aby dzieci nie bawiły się urządzeniem. Czyszczenie i konserwacja urządzenia nie powinny być wykonywane przez dzieci bez odpowiedniego nadzoru.
7. Nie używaj ekspresu z pustym zbiornikiem na wodę, ani funkcji spieniania z pustym zbiornikiem na mleko, gdyż może to spowodować uszkodzenie urządzenia.
8. Podczas pracy ekspresu nie wkładaj rąk, innych części ciała, ani żadnych przedmiotów do zbiornika na wodę i zbiornika na mleko.
9. Zachowaj szczególną ostrożność, gdy urządzenie używane jest przez dzieci lub w ich pobliżu.
10. Trzymaj urządzenie oraz jego przewód z dala od dzieci młodszych niż 8 lat.

11. Przechowuj urządzenie z dala od źródeł wilgoci, ciepła oraz bezpośredniego światła słonecznego.
12. Nie pozwól, aby przewód zasilający zwisał z krawędzi stołu i/lub dotykał gorących powierzchni.
13. Zawsze pamiętaj, by zbiornik na wodę był dokładnie zamocowany w ekspresie, z zamkniętą pokrywą i napełniony wodą przynajmniej do poziomu minimalnego oznaczonego na zbiorniku przed uruchomieniem urządzenia.
14. Gdy urządzenie jest włączone, nie dotykaj żadnych jego części poza uchwytem kolby oraz guzików, gdyż może to spowodować oparzenia.
15. Zachowaj ostrożność podczas wyjmowania kolby z ekspresu ponieważ metalowe elementy będą gorące. Upewnij się, że trzymasz kolbę za uchwyt podczas wyrzucania zużytej kawy.
16. Nigdy nie usuwaj zbiornika na wodę, mleko oraz kolby z ekspresu podczas procesu parzenia kawy lub spieniania mleka.
17. Przed przystąpieniem do przenoszenia, bądź czyszczenia wyłącz urządzenie, odłącz je od zasilania i poczekaj, aż całkowicie ostygnie.
18. Przed uzupełnieniem zbiornika na wodę lub mleko odłącz ekspres od zasilania. Zachowaj szczególną ostrożność podczas przenoszenia ekspresu z płynami.
19. Przed demontowaniem jakichkolwiek części lub akcesoriów wyłącz urządzenie i odłącz je od zasilania.
20. Nie korzystaj z urządzenia posiadającego uszkodzony przewód, wtyczkę lub w przypadku jakiegokolwiek innej awarii.
21. Jeśli przewód zasilający jest uszkodzony, może zostać naprawiony wyłącznie przez serwis producenta lub wykwalifikowaną do tego osobę w celu uniknięcia zagrożenia.
22. Wyłącz urządzenie przed wyjęciem wtyczki zasilającej. Odłączaj urządzenie od zasilania zawsze po zakończonej pracy.
23. Nie chwytaj wtyczki zasilającej mokrymi rękoma, gdyż może to doprowadzić do porażenia prądem elektrycznym.

24. Podczas odłączania urządzenia od zasilania trzymaj za wtyczkę, nie za przewód.
25. Nie używaj urządzenia mokrymi rękami lub stojąc boso.
26. Jeżeli podczas pracy urządzenia pojawi się nietypowy dźwięk lub zapach, natychmiast wyłącz urządzenie i odłącz zasilanie.
27. Nie podejmuj prób naprawy, demontażu ani modyfikacji urządzenia. Wewnątrz urządzenia nie występują części, które mogą zostać naprawione samodzielnie przez użytkownika.
28. Nigdy nie podłączaj urządzenia do zewnętrznego regulatora czasowego, bądź odrębnego systemu zdalnego sterowania.
29. Nie używaj akcesoriów nie rekomendowanych przez producenta, gdyż może spowodować to niepoprawną pracę urządzenia, jego uszkodzenie, bądź zranienia.
30. Nie korzystaj z urządzenia w sposób niezgodny z jego przeznaczeniem.
31. Nie zostawiaj włączonego urządzenia bez nadzoru.
32. Nigdy nie korzystaj z urządzenia na wolnym powietrzu.
33. Urządzenie jest przeznaczone wyłącznie do użytku domowego (nie dla celów komercyjnych). Wszelkie inne użycie uważa się za niewłaściwe oraz niebezpieczne.
34. Producent nie ponosi odpowiedzialności za szkody wynikające z nieprzestrzegania niniejszej instrukcji obsługi.

POZNAJ SWÓJ EKSPRES CIŚNIENIOWY

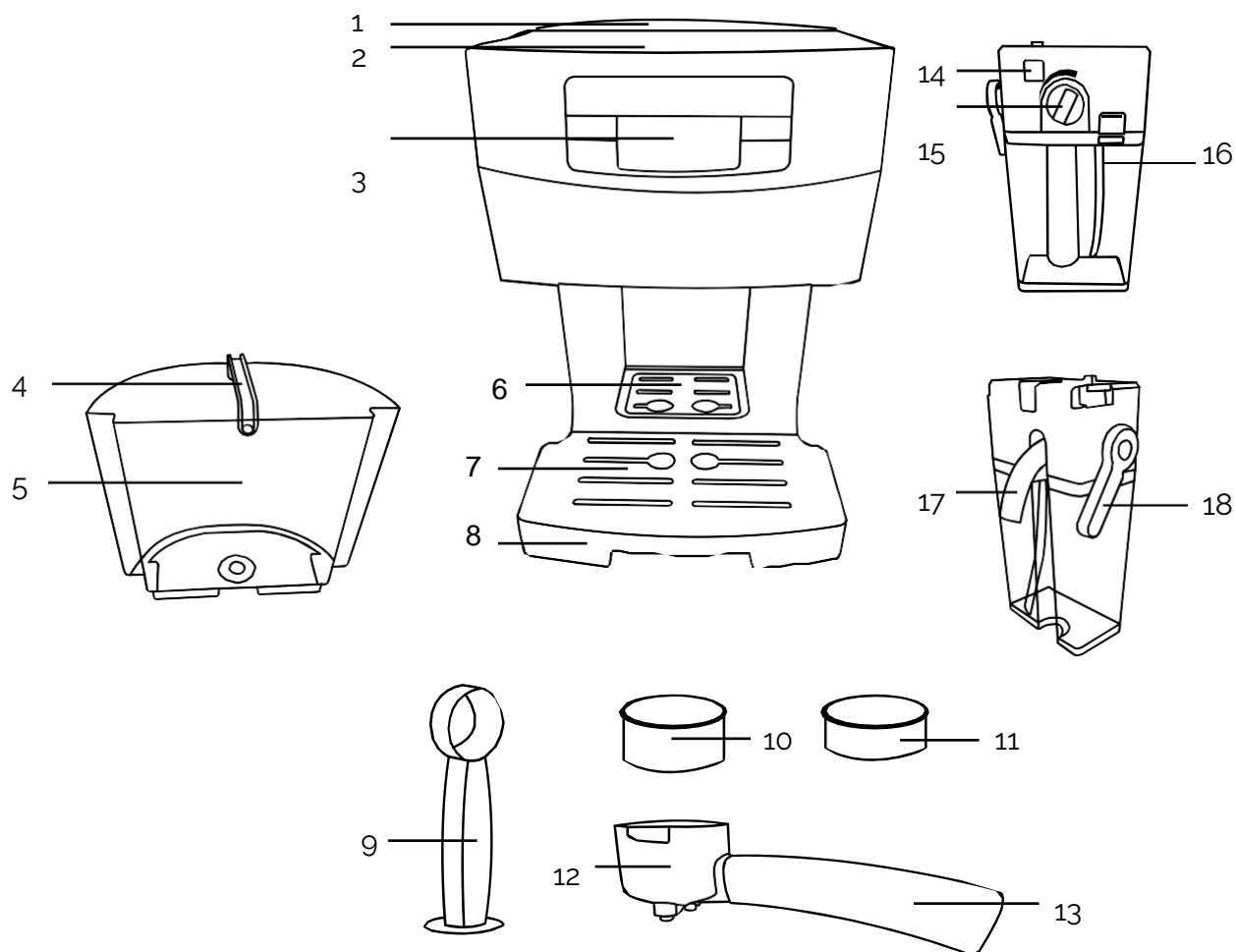

1. Pokrywa zbiornika na wodę

2. Podgrzewacz filiżanek

3. Panel sterowania

4. Uchwyt zbiornika na wodę

5. Zbiornik na wodę

6. Tacka na matą filiżankę do espresso

7. Kratka ociekowa

8. Wysuwana tacka ociekowa

9. Miarka z ubijakiem do kawy

10. Filtr podwójny

11. Filtr pojedynczy

12. Kolba

13. Uchwyt kolby

14. Przycisk demontażu spieniacza mleka

15. Pokrętko regulacji spieniacza mleka

16. Przycisk demontażu zbiornika na mleko

17. Dysza spieniacza mleka

18. Pokrętko regulacji dyszy

PANEL STEROWANIA

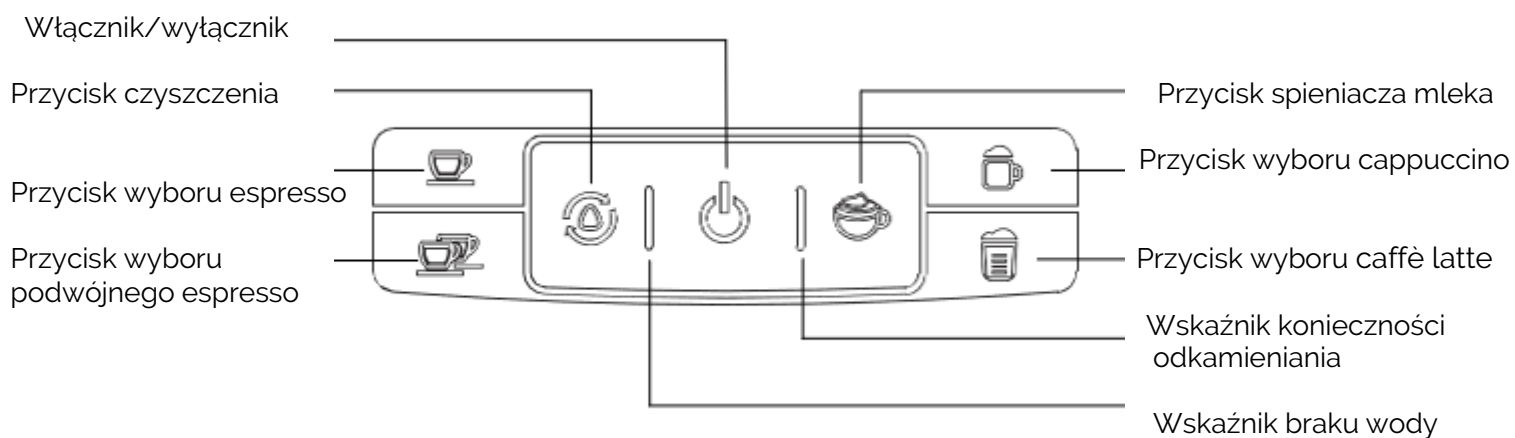

DANE TECHNICZNE

Moc	1240-1450W
Napięcie / Częstotliwość	220-240V~ 50-60Hz
Ciśnienie	20 bar

PRZYDATNE WSKAZÓWKI

Kawa powinna być świeżo zmielona i ciemno palona. Kawa mielona zachowuje swoje walory smakowe jedynie przez 7-8 dni po otwarciu, jeżeli jest przechowywana w hermetycznie zamkniętym pojemniku, w chłodnym i ciemnym miejscu. Nie przechowuj jej w lodówce, ani w zamrażarce.

Zaleca się używanie kawy ziarnistej zmielonej tuż przed zaparzeniem. Ziarna kawy przechowywane w hermetycznie zamkniętych pojemnikach zachowują swoje walory smakowe aż do 4 tygodni.

Kawa musi być drobno zmielona. Prawidłowo zmielona kawa powinna mieć ziarnistość podobną do soli. Jeżeli kawa jest zmielona zbyt drobno, woda nie będzie w stanie przez nią przepłynąć nawet pod ciśnieniem. Tak zmielona kawa wygląda i zachowuje się w dotyku jak mąka. Natomiast jeśli kawa będzie zmielona zbyt grubo, woda przepłynie przez nią zbyt szybko uniemożliwiając wydobycie z niej pełnego smaku.

PIERWSZE UŻYCIĘ

1. Wyjmij urządzenie z opakowania i usuń wszystkie folie ochronne z urządzenia.
2. Napętnij zbiornik na wodę oraz zbiornik na mleko samą wodą do poziomu „MAX”.
3. Wybierz jeden z filtrów i umieść go w kolbie (bez kawy), zamontuj kolbę w głowicy i upewnij się, że jest ona zamontowana poprawnie. Uchwyt kolby powinien być skierowany na wprost urządzenia.
4. Umieść duże naczynie poniżej otworów wylotowych kolby i skieruj dyszę spieniacza do naczynia.
5. Podłącz urządzenie do gniazdka elektrycznego.
6. Uruchom urządzenie za pomocą przycisku włączania, ikonki zaczną migać na biało, a wskaźnik braku wody na czerwono.
7. Naciśnij którykolwiek przycisk (za wyjątkiem przycisku włączania). Rozpocznie się procedura odpowietrzania. Po jej ukończeniu czerwony wskaźnik zostanie wygaszony. Ikonki nadal będą migać, aż ekspres nagrzej się.
8. Kiedy proces dobiegnie końca wszystkie wskaźniki będą świeciły światłem ciągłym. Naciśnij przycisk , by rozpocząć proces czyszczenia.
9. Kiedy proces dobiegnie końca wszystkie wskaźniki będą świeciły światłem ciągłym. Wylej wodę z naczynia z zachowaniem szczególnej uwagi (woda będzie gorąca). Teraz urządzenie jest gotowe do użytku.

KORZYSTANIE Z URZĄDZENIA

NAPEŁNIANIE ZBIORNIKA NA WODĘ

1. Odchyl pokrywę zbiornika i napętnij zbiornik wodą używając dowolnego dzbanka lub zdemontuj zbiornik i umieść go pod źródłem wody bieżącej. Ilość wody musi mieścić się pomiędzy oznaczeniem „MIN” i „MAX” na zbiorniku. Nigdy nie używaj ciepłej lub gorącej wody do napętnienia zbiornika.
2. Upewnij się, że zbiornik został poprawnie zamontowany w ekspresie. Skieruj uchwyt zbiornika w dół, po czym zamknij pokrywę zbiornika.

NAPEŁNIANIE ZBIORNIKA NA MLEKO

1. Naciśnij i przytrzymaj przycisk demontażu spieniacza.
2. Wsuń spieniacz pociągając go w prawo.
3. Naciśnij i przytrzymaj przycisk demontażu zbiornika na mleko. Wsuń zbiornik.
4. Uzupętnij pojemnik zimnym mlekiem. Jego ilość musi mieścić się pomiędzy oznaczeniem „MIN” i „MAX” na zbiorniku.
5. Zamontuj ponownie pokrywę spieniacza poprzez nałożenie jej na zbiornik i dociśnięcie, aż usłyszysz kliknięcie.
6. Zamontuj ponownie spieniacz w ekspresie poprzez wsunięcie go w swoje mocowanie, aż usłyszysz kliknięcie.

WAŻNE: Możesz skorzystać z mleka takiego jakie lubisz np.: pełnotłustego, niskotłuszczowego, organicznego, czy sojowego. Pamiętaj jednak, że tylko mleko z wysoką zawartością tłuszczu pozwoli na uzyskanie gęstej pianki.



NAPEŁNIANIE FILTRA NA KAWĘ

UWAGA: Nie używaj kawy karmelizowanej i kandyzowanej, ponieważ mogą one zablokować filtr i spowodować uszkodzenie ekspresu.

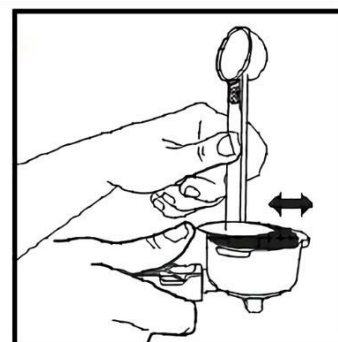
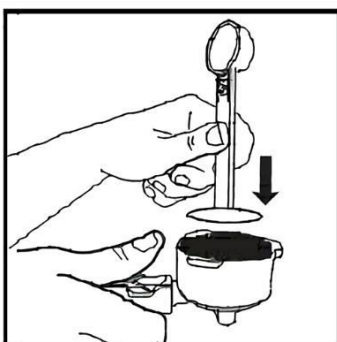
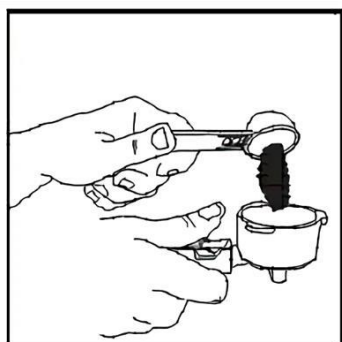
1. Umieść wybrany filtr w kolbie.
2. Napetnij filtr świeżo zmieloną kawą (nie przepetnij).
3. Rozprowadź kawę równomiernie po całym obszarze i ubij mocno dociskając.
4. Oczyszcz brzeg filtra z nadmiaru kawy, aby poprawnie dopasować kolbę do głowicy ekspresu.



MONTAŻ KOLBY

1. Przyłóż kolbę na równi z ikonką  i dopasuj do wypustek w gnieździe na kolbę.
2. Przekręć kolbę ku ikonce , aż poczujesz opór.
3. Kolba jest zamontowana prawidłowo jeśli jej uchwyt skierowany jest prostopadłe do ekspresu.

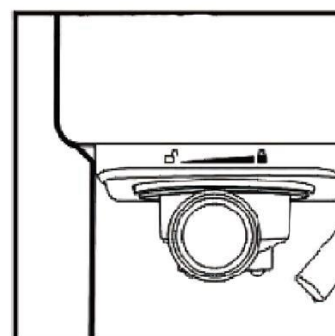
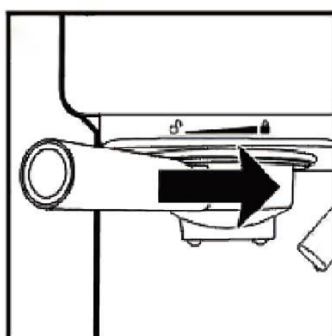

UMIESZCZANIE FILIŻANKI



- Jeśli korzystasz z kubka, bądź wysokiej filiżanki, postaw ją na kratce ociekowej uważając, by stała pod dyszami kolby.
- Jeśli chcesz użyć małej filiżanki do espresso, odchyl najpierw metalową tackę i postaw filiżankę tak, by stała pod dyszami kolby.
- Jeśli przygotowujesz cappuccino, bądź caffè latte skieruj dyszę spieniacza do filiżanki używając pokrętła regulacji dyszy znajdującego się na pokrywie zbiornika na mleko

WYBÓR FUNKCJI I PROGRAMOWANIE

Przed użyciem ekspresu uzupełnij zbiornik na wodę i zbiornik na mleko, jeśli zamierzasz przygotować cappuccino, caffè latte lub spienić samo mleko. Napetnij wybrany filtr kawą i umieść go w kolbie, podłącz ekspres do zasilania i uruchom urządzenie za pomocą przycisku . Gdy ikonki na panelu sterowania przestaną migać, urządzenie jest gotowe do użytku.

WSKAZÓWKA: W celu polepszenia jakości przygotowywanego napoju, uprzednio postaw filiżanki dnem ku górze na podgrzewaczu na górze ekspresu i poczekaj kilka minut, by się nagrzały.

ESPRESSO



Naciśnij przycisk , by przygotować pojedyncze espresso lub przycisk , by przygotować podwójne espresso.

Programowanie:

1. Aby zmienić ilość przygotowywanej kawy, przytrzymaj przycisk wybranej funkcji.
2. Po kilku sekundach sygnał dźwiękowy zasygnalizuje rozpoczęcie procesu programowania.
3. Puść przycisk dopiero gdy przygotowana zostanie pożądana ilość napoju.

Maksymalnie można zaprogramować ok. 100 ml dla pojedynczego espresso i ok. 200 ml dla podwójnego espresso.

CAPPUCCINO I CAFFÈ LATTE

Skieruj dyszę spieniacza do filiżanki i naciśnij przycisk , by przygotować cappuccino lub przycisk , by przygotować caffè latte. Przekręć pokrętło regulacji spieniacza mleka w prawo, aby zwiększyć stopień spieniania lub w lewo, by go zmniejszyć.

Programowanie:

WSKAZÓWKA: Proces programowania należy wykonać w obu przypadkach osobno dla ilości mleka oraz ilości kawy.

1. Przytrzymaj przycisk wybranej funkcji.
2. Po kilku sekundach sygnał dźwiękowy zasygnalizuje rozpoczęcie procesu programowania.
3. Puść przycisk dopiero gdy przygotowana zostanie pożądana ilość spienionego mleka.
4. W momencie gdy ekspres zacznie nalewać kawę naciśnij i przytrzymaj ponownie przycisk.
5. Po kilku sekundach sygnał dźwiękowy zasygnalizuje rozpoczęcie procesu programowania.
6. Puść przycisk dopiero gdy przygotowana zostanie pożądana ilość kawy.

SPIENIONE MLEKO

1. Skieruj dyszę spieniacza do filiżanki i naciśnij przycisk , by rozpocząć spienianie samego mleka. Programowanie:
2. Aby zmienić ilość mleka, przytrzymaj przycisk.
3. Po kilku sekundach sygnał dźwiękowy zasygnalizuje rozpoczęcie procesu programowania.
4. Puść przycisk dopiero gdy przygotowana zostanie pożądana ilość mleka.

PRZYWRACANIE USTAWIENÍ FABRYCZNYCH

Aby przywrócić ilości przygotowywanej kawy i/lub spienionego mleka do wartości domyślnych:

1. Wyłącz ekspres.
2. Przytrzymując równocześnie przyciski espresso i podwójnego espresso włóż urządzenie.
3. Urządzenie wyda kilka sygnałów dźwiękowych oraz zamigają ikonki na panelu sterowania. Proporcje przygotowywanych napojów zostały zresetowane.

CZYSZCZENIE I KONSERWACJA

UWAGA:

- By urządzenie działało poprawnie, czyść je po każdym użyciu.
- Kolba, oraz woda w tacce ociekowej będą gorące po użyciu. Zachowaj szczególną ostrożność, by uniknąć poparzeń.
- Po każdym użyciu zdemontuj spieniacz, wysuń tackę ociekową, wylej z niej wodę i optucz ją.
- Nigdy nie zanurzaj urządzenia w wodzie.

CZYSZCZENIE ZBIORNIKA NA MLEKO ORAZ DYSZY

SPIENIACZA WAŻNE:

- Pomimo tego, że zbiornik na mleko można przechowywać w lodówce, powinien on być regularnie czyszczony, aby zapobiec zablokowaniu się dyszy i tworzeniu się osadów.
 - Nie używaj żadnych ściernych środków czyszczących, ponieważ mogą one uszkodzić zbiornik. Zbiornik można także bezpiecznie umieścić w górnej części zmywarki. Nie umieszczaj pokrywy zbiornika i dyszy spieniacza w zmywarce.
1. Wyjmij spieniacz z ekspresu.
 2. Zdemontuj zbiornik na mleko.
 3. Wylej resztę mleka ze zbiornika i umyj zbiornik oraz dyszę spieniacza ciepłą wodą z płynem do mycia naczyń. Optucz i wysusz wszystkie elementy.
 4. Aby przeczyszczyć wnętrze spieniacza zamontuj zbiornik na mleko wypetniony wodą i umieść duży kubek pod dyszą spieniacza.
 5. Naciśnij przycisk , spieniacz zacznie uwalniać parę przez dyszę, odczekaj tak długo aż nie będziesz widzieć śladów mleka. Funkcja automatycznie przestanie działać po około 60 sekundach, jeśli chcesz zakończyć czyszczenie wcześniej, naciśnij przycisk ponownie.
 6. Pozbądź się pozostałej wody ze zbiornika, osusz i umieść ponownie w ekspresie.

CZYSZCZENIE GNIAZDA NA KOLBĘ, KOLBY ORAZ FILTRA

1. Wyłącz urządzenie i odłącz przewód od gniazdka elektrycznego.
2. Niektóre metalowe części mogą być nadal gorące, nie dotykaj ich do momentu aż nie ostygną.
3. Odłącz kolbę i pozbądź się zaparzonej kawy z filtra. Umyj kolbę i filtr używając ciepłej wody z płynem do mycia naczyń, optucz dokładnie i osusz. Nie myj ich w zmywarce.
4. Wytrzyj dolną część głowicy z pozostałości zmielonej kawy, możesz do tego użyć wilgotnej szmatki lub papierowego ręcznika.

5. Umieść kolbę (bez filtra) w głowicy.
6. Umieść kubek poniżej otworów wylotowych kolby.
7. Upewnij się, że w zbiorniku jest ilość wody przynajmniej do poziomu „MIN”. Podłącz urządzenie do zasilania, uruchom je, poczekaj aż się nagrzeje.
8. Naciśnij przycisk  i pozwól ekspresowi działać używając tylko wody, aż zakończy on swoje działanie automatycznie.

CZYSZCZENIE ZBIORNIKA NA WODĘ

WAŻNE: Zaleca się opróżnić zbiornika każdorazowo po zakończeniu użytkowania ekspresu.



1. Opróżnij zbiornik z pozostałości wody, wyjmując go i wylewając ciecz nad zlewem.
2. Umyj zbiornik używając wody z płynem do mycia naczyń.
3. Dokładnie optucz zbiornik czystą wodą i osusz.



CZYSZCZENIE OBUDOWY EKSPRESU

1. Przetrzyj obudowę miękką wilgotną ściereczką. Nie używaj żadnych ściernych środków czyszczących, ponieważ mogą one uszkodzić obudowę.
2. Nie przechowuj kolby ekspresu w jego głowicy, ponieważ wpływa to niekorzystnie na uszczelkę pomiędzy tymi dwoma elementami.

ODKAMIENIANIE

WAŻNE: Aby mieć pewność, że ekspres do kawy działa sprawnie, jego wewnętrzne wężyki są czyste i przygotowuje najwyższej jakości kawę należy odkamieniać ekspres regularnie co miesiąc oraz wtedy, gdy zauważysz osadzanie się kamienia - nawet jeśli używasz wody filtrowanej lub korzystasz ze stacji uzdatniania wody. Dodatkowo, należy wykonać procedurę odkamieniania jeśli wskaźnik po prawej od ikony włączania/wyłączenia zaświeci się na żółto.

1. Napętnij zbiorniki na wodę i mleko przygotowanym roztworem wody i odkamieniacza do poziomu „MAX” (proporcja wody i odkamieniacza wynosi 4:1, szczegóły dotyczące przygotowania roztworu umieszczone są na odkamieniaczu). Jako zamiennik tradycyjnego odkamieniacza możesz użyć także kwasu cytrynowego (roztwór wody oraz kwasu cytrynowego w proporcji 100:3).
2. Wybierz jeden z filtrów i umieść go w kolbie (bez kawy), zamontuj kolbę w głowicy.
3. Umieść duże naczynie poniżej otworów wylotowych kolby i skieruj dyszę spieniacza do naczynia.
4. Podłącz urządzenie do gniazdka elektrycznego i uruchom urządzenie za pomocą przycisku włączania. Poczekaj, aż ekspres nagrzeje się.
5. Naciśnij i przytrzymaj przycisk  przez kilka sekund. Rozpocznie się pierwszy etap procedury odkamieniania.
6. Gdy ukończony zostanie pierwszy etap (urządzenie zakończy pracę i przycisk  będzie podświetlony), opróżnij roztwór z naczynia oraz dodaj świeży roztwór do zbiornika na wodę do poziomu „MAX”.

7. Ponownie umieść duże naczynie poniżej otworów wylotowych kolby i skieruj dyszę spieniacza do naczynia. Naciśnij przycisk , by rozpocząć drugi etap procedury odkamieniania.
8. Po zakończeniu odkamieniania urządzenie wyda sygnał dźwiękowy. Opróżnij wówczas zbiorniki na wodę i mleko oraz dokładnie przepłucz czystą wodą.
9. Napętnij zbiorniki na wodę i mleko czystą wodą do poziomu „MAX”. Umieść duże naczynie poniżej otworów wylotowych kolby i skieruj dyszę spieniacza do naczynia.
10. Naciśnij przycisk , by rozpocząć płukanie spieniacza.
11. Po ukończeniu płukania spieniacza, naciśnij przycisk , by przepłukać segment przygotowania kawy.
12. Powtórz kroki 10 i 11 co najmniej 3 razy. Jeśli to konieczne, dolej wody do zbiorników.

PROBLEMY I ROZWIĄZANIA

PROBLEM	MOŻLIWA PRZYCZYNA	ROZWIĄZANIE
Ekspres nie przygotowuje kawy	Brak wody w zbiorniku.	Nalej wody do zbiornika.
	Kawa jest zbyt drobno zmielona.	Użyj średnio zmielonej kawy.
	Za dużo kawy w filtrze.	Napełnij filtr mniejszą ilością kawy.
	Urządzenie nie jest włączone lub podłączone do prądu.	Podłącz urządzenie do prądu lub włącz je.
	Kawa została ubita zbyt mocno.	Napełnij filtr kawą ponownie, nie ubijaj jej zbyt mocno.
Kawa wyptywa krawędziami kolby	Kolba nie jest ustawiona w pozycji zamkniętej.	Przekręć kolbę do pozycji zamkniętej.
	Kawa znajduje się na brzegach filtra.	Wytrzyj kawę z krawędzi filtra.
	Zbyt duża ilość kawy w filtrze.	Napełnij filtr mniejszą ilością kawy.
Brak możliwości wyboru kawy Cappuccino oraz Caffè Latte	Spieniacz mleka nie jest umieszczony prawidłowo.	Dopchnij spieniacz, aż usłyszysz kliknięcie.
Spieniacz nie działa prawidłowo	Ekspres nie dostarcza wystarczająco dużo pary.	Upewnij się, że w zbiorniku jest odpowiednia ilość wody.
	Ekspres jest zapowietrzony.	Poruszaj zbiornikiem z wodą kilkakrotnie w górę i w dół.
	Dysza jest zablokowana.	Wyczyść dyszę zgodnie z instrukcją.
	Pokrywa zbiornika na mleko jest uszkodzona.	Skontaktuj się z serwisem Yoer.
Mleko nie jest odpowiednio spienione	Mleko nie jest wystarczająco zimne.	Przed rozpoczęciem spieniania upewnij się, że mleko jest schłodzone.
	Używasz mleka o zbyt niskiej zawartości tłuszczu.	Użyj mleka o wyższej zawartości tłuszczu.
	Używasz mleka o zbyt niskiej zawartości białka.	Użyj mleka dla baristów.
	Pokrętło speniacza jest ustawione w pozycji „MIN”.	Ustaw pokrętło speniacza w pozycji „MAX”.
Kawa wyptywa zbyt szybko	Kawa jest zmielona zbyt grubo.	Użyj drobniej zmielonej kawy.
	W filtrze jest niewystarczająca ilość kawy.	Nasyp więcej kawy do filtra.
Kawa jest zbyt słaba	Używasz małego filtra do podwójnej kawy.	Użyj dużego filtra kawy.
	Kawa jest zmielona zbyt grubo.	Użyj drobniej zmielonej kawy.
Ilość kawy i/lub spienionego mleka jest zbyt mała lub zbyt duża	Ilość napoju została zaprogramowana.	Wykonaj procedurę przywracania ustawień fabrycznych lub zaprogramuj żadaną ilość napoju.

ŚRODOWISKO



■ Produkt zawiera materiały nadające się do recyklingu. Nie wyrzucaj produktu razem z odpadami komunalnymi. Skontaktuj się z najbliższym punktem zbiórki odpadów.

WARUNKI GWARANCJI I NAPRAWY

Gwarancja na produkt obejmuje usterki powstałe w wyniku błędów materiałowych lub produkcyjnych. W ramach gwarancji producent zobowiązuje się do naprawy lub wymiany wszelkich wadliwych elementów, pod warunkiem, że urządzenie było używane zgodnie z instrukcją i nie było modyfikowane, naprawiane lub w jakikolwiek sposób naruszane przez nieupoważnioną do tego osobę, ani też uszkodzone w wyniku nieprawidłowego użycia lub transportu. Gwarancja nie obejmuje naturalnego zużycia się elementów, ani elementów łatwo tłukących się, jak szkło, czy ceramika.

Niniejsza gwarancja nie ogranicza ustawowych praw konsumenta ani innych praw, jakie konsument posiada zgodnie z obowiązującymi przepisami, które dotyczą zakupu przedmiotów użytkowych.

W przypadku roszczenia gwarancyjnego należy zwrócić się do specjalistycznego punktu sprzedaży lub bezpośrednio do autoryzowanego serwisu Yoer. W momencie składania reklamacji należy podać rodzaj usterki oraz dołączyć kopię dowodu zakupu.

MĂSURI DE SALVARE IMPORTANTE

Când folosind electric aparate, de bază Siguranță precauții ar trebui să fie întotdeauna urmate, inclusiv următoarele:

1. Citiți toate instrucțiunile înainte de utilizare și păstrați pentru referințe ulterioare.
2. Utilizați dispozitivul numai pe o suprafață plană, stabilă și rezistentă la căldură. Asigurați-vă că aparatul are cel puțin 20 cm spațiu liber din lateral și cel puțin 30 cm de sus.
3. Asigurați-vă că tensiunea de la priză corespunde tensiunii indicate pe eticheta de identificare.
4. Când utilizați un prelungitor, asigurați-vă că nu depășiți puterea maximă de funcționare/sarcina nominală.
5. Pentru a vă proteja împotriva incendiilor, șocurilor electrice și rănilor, nu scufundați cablul, ștecherul sau unitatea în apă sau în alte lichide.
6. Acest aparat poate fi utilizat de copii peste 8 ani și de persoane cu capacități fizice, senzoriale sau mentale reduse sau de cei cărora le lipsește experiența și cunoștințele dacă au primit supraveghere sau instrucțiuni privind utilizarea în siguranță a aparatului și înțeleg pericolele. implicat. Este imperativ ca copiii să nu se joace cu acest dispozitiv. Curățarea și întreținerea nu trebuie efectuate de copii fără supraveghere adecvată.
7. Nu utilizați espressorul cu rezervorul de apă gol sau funcționalitatea de spumare a laptelui cu rezervorul de lapte gol, deoarece ar putea deteriora dispozitivul.
8. În timpul funcționării, nu introduceți mâinile, alte părți ale corpului sau orice obiect în rezervorul de apă sau în rezervorul de lapte.
9. Aveți grijă mai ales atunci când dispozitivul este folosit în apropierea sau de către copii.
10. Țineți dispozitivul și cablul de alimentare departe de copiii sub 8 ani.
11. Țineți aparatul departe de surse de umiditate, căldură sau lumina directă a soarelui.
12. Nu lăsați cablul de alimentare să atârne de marginea mesei sau să atingă suprafețele fierbinți.

13. Nu uitați întotdeauna să instalați corect rezervorul de apă în espresso și să țineți capacul închis. Asigurați-vă că este umplut cel puțin până la nivelul minim marcat pe rezervor înainte de a porni aparatul.
14. Când aparatul este pornit, nu atingeți niciuna dintre părțile sale în afară de mânerul portafiltrului și butoanele, deoarece ar putea provoca arsuri.
15. Fiți atenți în timpul scoaterii portafiltrului din espresso deoarece părțile sale metalice vor fi fierbinți. Asigurați-vă că țineți portafiltrul de mâner când aruncați cafeaua uzată.
16. Nu scoateți niciodată rezervorul de apă, rezervorul de lapte sau portafiltrul în timpul preparării cafelei sau spumării laptelui.
17. Înainte de transport sau curățare, opriți dispozitivul, deconectați-l și așteptați să se răcească complet.
18. Înainte de a umple rezervoarele de apă sau lapte, deconectați espresso. Aveți grijă mai ales când transportați aparatul cu lichide înăuntru.
19. Înainte de a îndepărta orice piese sau accesorii, opriți dispozitivul și deconectați-l din priză.
20. Nu utilizați dispozitivul dacă cablul de alimentare sau ștecherul său sunt deteriorate sau în cazul oricărei alte defecțiuni.
21. Dacă cablul de alimentare este deteriorat, acesta trebuie reparat de service-ul producătorului sau de un tehnician calificat pentru a evita vătămările.
22. Opriți dispozitivul înainte de a deconecta. Deconectați întotdeauna dispozitivul după terminarea lucrului.
23. Nu țineți ștecherul cu mâinile ude, deoarece ar putea provoca șoc electric.
24. În timp ce deconectați, țineți de ștecher, nu de cablu.
25. Nu utilizați dispozitivul cu mâinile ude sau desculț.
26. Dacă, în timpul funcționării dispozitivului, apare un sunet sau un miros neobișnuit, opriți-l imediat și scoateți-l din priză.
27. Nu încercați să reparați, dezasamblați sau modificați aparatul. În interior nu există piese care pot fi reparate de utilizator.
28. Aparatul nu este conceput pentru a fi controlat de un temporizator extern sau de un sistem separat de telecomandă.

29. Nu utilizați alte accesorii decât cele aprobate de producător, deoarece ar putea cauza funcționarea necorespunzătoare a dispozitivului, deteriorarea sau deteriorarea acestuia.
30. Utilizați dispozitivul numai în scopurile prevăzute.
31. Nu lăsați dispozitivul nesupravegheat când este pornit.
32. Acest aparat nu este destinat utilizării în aer liber.
33. Acest aparat este destinat numai pentru uz casnic, pe suprafețe uscate. Orice altă utilizare este considerată inadecvată și periculoasă.
34. Producătorul nu își asumă răspunderea pentru daunele rezultate din nerespectarea fișei de instrucțiuni.

CUNOAȘTE-ȚI MAȘINA TA ESPRESSO

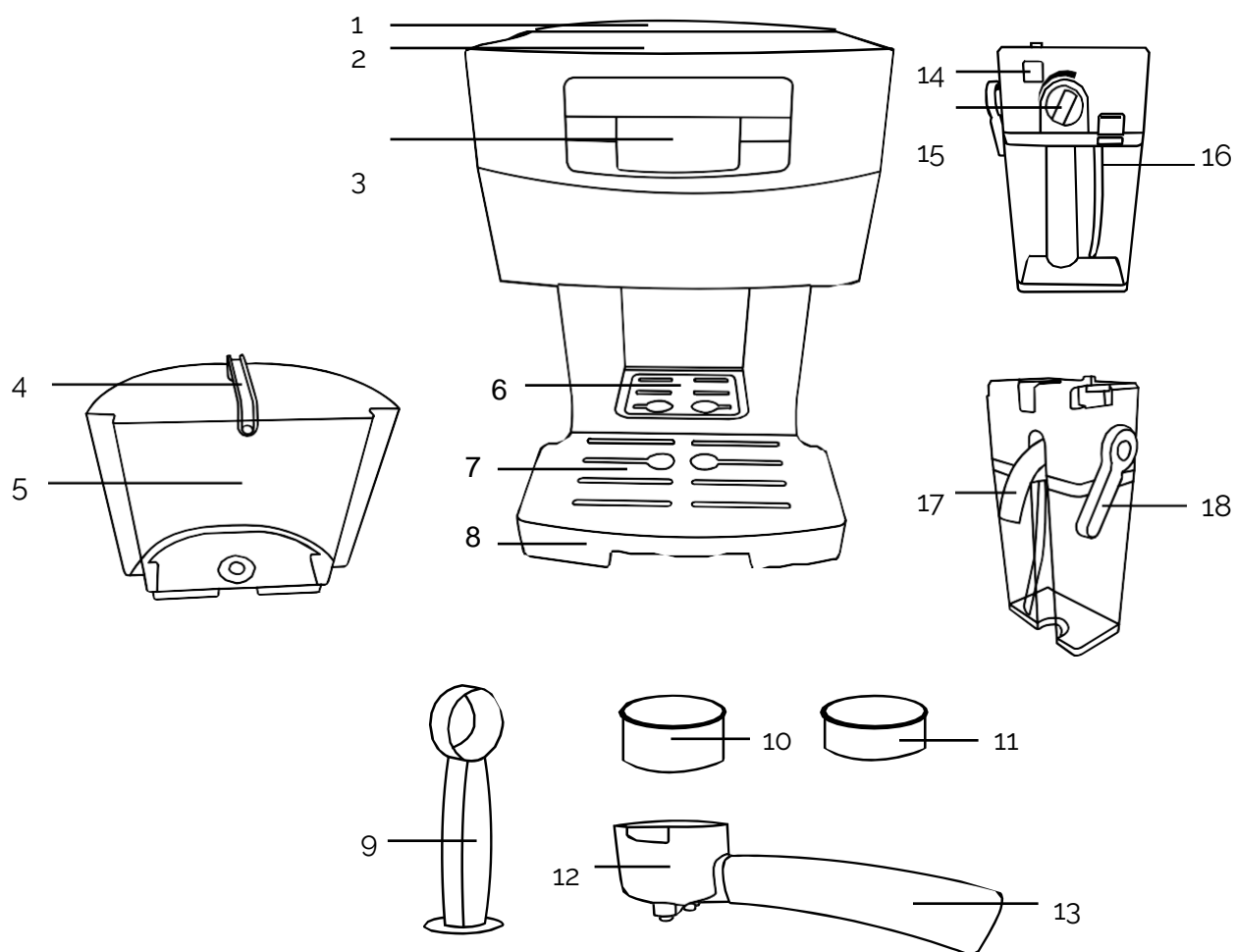

1. Apa capacul rezervorului
2. Cupa preîncălzitor
3. Panou de control
4. Apa mânerul rezervorului
5. Apa rezervor
6. ceașcă de espresso mică tavă
7. Picurare placă
8. Detașabil picurare tavă
9. Măsurați cu tamper

10. Dublu filtra
- Filtru unic
12. Portafiltru
13. Mâner portafiltru
14. Spumant butonul de îndepărtare
15. Spumant ajustare butonul
16. Lapte rezervor butonul de îndepărtare
17. Spumant duză
18. Duza ajustare butonul

PANOUL DE CONTROL

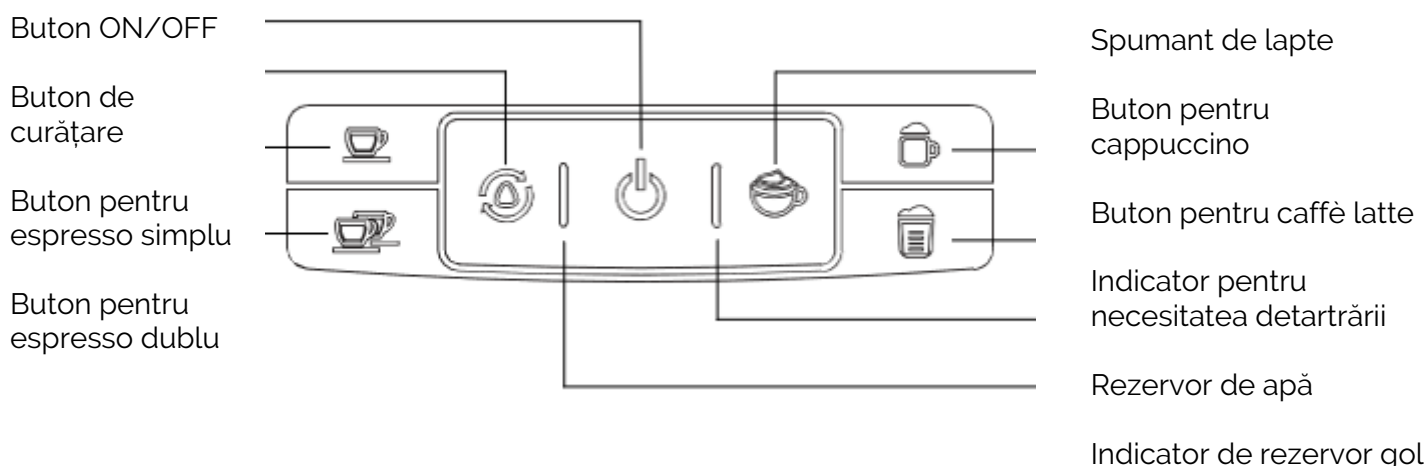

SPECIFICAȚIE TEHNICĂ

Putere	1240-1450W
Tensiune / Frecvență	220-240V~ 50-60Hz
Presiune	20 bar

SFATURI UTILE

Cafeaua trebuie să fie proaspăt măcinată și prăjită întuneric. Cafeaua pre-măcinată își va păstra aroma doar timp de 7 – 8 zile, cu condiția să fie păstrată într-un recipient ermetic și într-o zonă rece și întunecată. Nu depozitați la frigider sau congelator.

Se recomandă ca boabele întregi să fie măcinate chiar înainte de utilizare. Boabele de cafea depozitate într-un recipient ermetic își vor păstra aroma până la 4 săptămâni.

Cafeaua trebuie să fie măcinată fin. Măcinarea corectă ar trebui să arate ca sare. Dacă măcinarea este prea fină, apa nu va curge prin cafea, nici măcar sub presiune. O astfel de măcinare arată ca o pulbere și se simte ca făina când este frecată între degete. Dacă măcinarea este prea grosieră, apa curge prin cafea prea repede, împiedicând extragerea aromei complete.

PRIMA UTILIZARE

1. Scoateți espressorul din ambalaj și scoateți toate pungile de protecție.
2. Umpleți rezervoarele de apă și lapte cu apă până la nivelul „MAX”.
3. Alegeți un filtru și puneți-l în portafiltru (fără cafea), instalați portafiltrul în suportul său și asigurați-vă că este instalat corect. Mânerul portafiltrului ar trebui să fie îndreptat exact spre mijlocul dispozitivului.
4. Așezați un recipient mare sub duzele portafiltrului și direcționați duza de spumare către recipient.
5. Conectați dispozitivul.
6. Porniți dispozitivul cu butonul ON/OFF. Pictogramele vor începe să clipească alb, iar indicatorul de golire a rezervorului de apă va clipi în roșu.
7. Apăsăți orice buton (în afară de butonul ON/OFF). Procedura de sângerare va începe. După ce s-a terminat, indicatorul roșu nu va mai clipi. Pictogramele vor continua să clipească până când espressorul se încălzește.
8. După terminarea procesului, toți indicatorii vor fi aprinși continuu. Apăsăți tasta  butonul pentru a începe curățenia proces.
9. Când procesul s-a terminat, toți indicatorii vor fi aprinși continuu. Turnați apa din recipient în timp ce aveți grijă (apa va fi fierbinte). Aparatul este acum gata de utilizare.

UTILIZAREA DISPOZITIVULUI

UMPLIREA REZERVORULUI DE APĂ

1. Ridicați capacul rezervorului și umpleți-l cu apă folosind un ulcior sau scoateți rezervorul și umpleți-l cu apă curentă. Cantitatea de apă trebuie să fie între nivelurile „MIN” și „MAX” din rezervor. Nu folosiți niciodată apă caldă sau fierbinte pentru a umple rezervorul.
2. Asigurați-vă că rezervorul a fost instalat corect în espressorul. Îndreptați mânerul rezervorului în jos și închideți capacul.

UMPLAREA BACIERULUI DE LAPTE

1. Apăsăți și mențineți apăsat butonul de îndepărtare a spumantului.
2. Glisați spumantul în afară trăgându-l spre dreapta.
3. Apăsăți și mențineți apăsat butonul de îndepărtare a rezervorului de lapte. Glisați rezervorul afară .
4. Umpleți rezervorul cu lapte rece. Cantitatea acestuia trebuie să fie între nivelurile „MIN” și „MAX” de pe rezervor.
5. Instalați capacul spumantului înapoi pe rezervor împingându-l până când auziți că se fixează în poziție.
6. Instalați rezervorul înapoi în espressor, glisându-l în suportul său până când auziți că se fixează în poziție.

IMPORTANT: Puteți folosi orice tip de lapte doriți, de exemplu: întreg, degresat, organic sau de soia. Amintiți-vă, totuși, că numai utilizarea laptelui cu conținut ridicat de grăsimi va permite obținerea unei spume bogate.

UMPLUREA FILTRULUI CU CAFEA

AVERTISMENT: Nu folosiți cafea măcinată prăjită cu zahăr sau boabe de cafea prăjite cu zahăr deoarece acestea vor înfunda filtrul și vor deteriora aparatul.

1. Puneți filtrul ales în portafiltru.
2. Umpleți filtrul cu cafea proaspăt măcinată (nu-l umpleți prea mult).
3. Întindeți cafeaua uniform pe toată suprafața filtrului și apăsați-o ferm.
4. Curățați marginile filtrului de excesul de cafea pentru ca portafiltrul să se potrivească corect în espressorul.

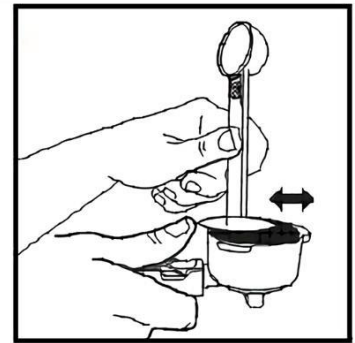
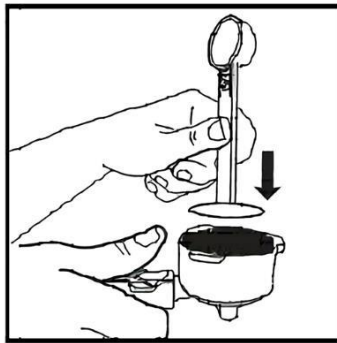

INSTALAREA PORTAFILTERULUI

1. Așezați portafiltrul de-a lungul pictogramei și fixați-l pe inserțiile din suportul său.
2. Răsuciți portafiltrul spre icoană, până când simțiți rezistență.
3. Portafiltrul este instalat corect dacă mânerul său este îndreptat perpendicular pe espressorul.

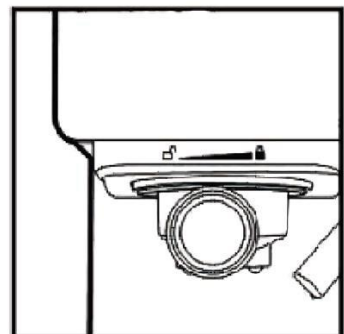
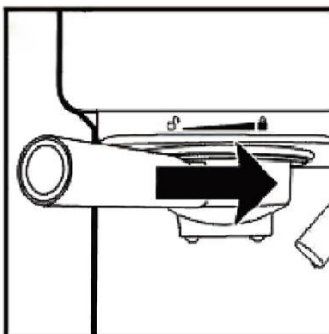

AMPLASAREA CUPA

- Dacă utilizați o cană sau o ceașcă înaltă, așezați-o pe placa de picurare. Asigurați-vă că este direct sub portafiltru duze.
- Dacă doriți să utilizați o ceașcă de espresso mică, înclinați tava metalică mică și așezați ceașca astfel încât să fie direct sub duza portafiltrului.
- Dacă pregătiți un cappuccino sau un caffè latte, direcționați duza spumantului către ceașcă folosind butonul de reglare a duzei situat pe capacul rezervorului de lapte.

SELECTAREA FUNCIONALITĂȚILOR ȘI PROGRAMARE

Înainte de a utiliza espressorul, umpleți rezervorul de apă și rezervorul de lapte dacă doriți să pregătiți cappuccino, caffè latte sau spuma de lapte. Umpleți filtrul ales cu cafea și puneți-l în portafiltru, conectați dispozitivul și porniți-l folosind  buton. Când pictogramele de pe panoul de control încetează să clipească, dispozitivul este gata de utilizare.

SFAT: Pentru a îmbunătăți calitatea băuturii, așezați ceștile cu susul în jos pe preîncălzitorul deasupra espressorului înainte de a face cafea și așteptați câteva minute pentru ca acestea să se încălzească.



ESPRESSO

Apăsați  butonul pentru a pregăti un singur espresso sau  butonul pentru a prepara un espresso dublu. Programare:

1. Pentru a modifica cantitatea de cafea preparată, apăsați și mențineți apăsat butonul pentru funcționalitatea aleasă.
2. După câteva secunde, un semnal sonor va indica că procesul de programare a început.
3. Eliberați butonul numai după ce a fost preparată cantitatea dorită de băutură.

Puteți programa până la cca. 100 ml pentru un singur espresso și aprox. 200 ml pentru espresso dublu.

CAPPUCCINO ȘI CAFFÈ LATTE

Îndreptați duza spumantului către ceașcă și apăsați  butonul pentru a prepara cappuccino, sau  butonul pentru a prepara caffè latte. Rotiți butonul de reglare a spumantului spre dreapta pentru a crește volumul spumei sau spre stânga pentru a-l micșora.

Programare:

SFAT: Procesul de programare trebuie efectuat în ambele cazuri separat pentru cantitatea de lapte și cantitatea de cafea.

1. Apăsați și mențineți apăsat butonul pentru funcționalitatea aleasă.
2. După câteva secunde, un semnal sonor va indica că procesul de programare a început.
3. Eliberați butonul numai când a fost pregătită cantitatea dorită de lapte spumat.
4. De îndată ce espressorul începe să toarne cafea, apăsați și mențineți apăsat butonul din nou.
5. După câteva secunde, un semnal sonor va indica că procesul de programare a început.
6. Eliberați butonul numai când a fost turnată cantitatea dorită de cafea.

SPUMARE LAPTE

Îndreptați duza spumantului către ceașcă și apăsați  butonul pentru a începe spumarea laptelui. Programare:

1. Pentru a schimba cantitatea de lapte spumat, apăsați și mențineți apăsat butonul.
2. După câteva secunde, un semnal sonor va indica că procesul de programare a început.
3. Eliberați butonul numai când cantitatea dorită de lapte a fost spumată.

RESTAURAREA SETĂRILOR DIN FABRICA

Pentru a readuce cantitatea de cafea preparată și/sau lapte spumat la setările din fabrică:

1. Opriți espressorul.
2. În timp ce țineți apăsat butoanele espresso și dublu espresso în același timp, porniți dispozitivul.
3. Dispozitivul va reda mai multe semnale sonore, iar pictogramele de pe panoul de control vor clipi de câteva ori. Băutură sume au fost resetat.

CURĂȚARE ȘI ÎNTREȚINERE

AVERTIZARE:

- a. Pentru ca dispozitivul să funcționeze corect, curățați-l după fiecare utilizare.
- b. Portafiltrul și apa din tava de picurare vor fi fierbinți după utilizare. Exercita precauție de evitat arsuri .
- c. După fiecare utilizare, scoateți spumantul, scoateți tava de picurare, turnați apa și clătiți-o.
- d. Nu scufundați niciodată aparatul în apă.

CURĂȚAREA REZERVORULUI DE LAPTE ȘI A DUZEI DE

SPUMARE IMPORTANT:

- În ciuda faptului că spumantul poate fi depozitat într-un frigider, acesta trebuie curățat în mod regulat pentru a preveni înfundarea duzei și depunerea reziduurilor.
 - Nu folosiți materiale de curățare abrazive, deoarece acestea pot deteriora rezervorul. Rezervorul poate fi, de asemenea, plasat în siguranță în partea superioară a mașinii de spălat vase. Nu puneți capacul spumantului și duza în mașina de spălat vase.
1. Scoateți dispozitivul de spumare din espressorul
 2. Scoateți rezervorul de lapte.
 3. Turnați laptele rămas din rezervor și spălați-l și duza cu apă caldă și săpun de vase. Clătiți toate piesele cu apă caldă și uscați-le.
 4. Pentru a curăța interiorul spumantului, umpleți rezervorul de lapte cu apă și montați spumantul în espressorul. Puneți o ceașcă mare sub duza spumantului.
 5. Apăsați  butonul, spumatorul va începe să elibereze abur prin duză. Așteptați atât timp cât este nevoie pentru ca orice reziduu lăptos să dispară. Funcționalitatea va înceta să funcționeze după aproximativ 60 de secunde. Dacă doriți să o opriți mai devreme, apăsați din nou butonul.
 6. Turnați apa rămasă din rezervor, uscați-o și montați-o înapoi în aparat.

CURĂȚAREA SUPTULUI PORTAFILTRULUI, A PORTAFILTRULUI ȘI A FILTRELOR

1. Opriți dispozitivul și deconectați-l.
2. Unele părți metalice pot fi încă fierbinți, nu le atingeți până nu se răcesc.
3. Scoateți portafiltrul și aruncați zațul de cafea uzat. Spălați portafiltrul și filtrați cu apă caldă și săpun de vase. Clătiți-le bine și uscați-le. Nu le spălați în mașina de spălat vase.
4. Ștergeți cafeaua rămasă de pe suportul pentru filtrul de pe espressorul. Puteți folosi o cârpă umedă sau un prosop de hârtie.
5. Instalați portafiltrul (fără filtru) în suportul său.

6. Puneți o ceașcă sub duzele portafiltrului.
7. Asigurați-vă că nivelul apei din rezervor este cel puțin la nivelul „MIN”. Conectați-l, porniți-l și așteptați să se încălzească.
8. Apăsăți  butonul și lăsați aparatul să funcționeze folosind doar apă până când se oprește automat.

CURĂȚAREA REZERVORULUI DE APĂ

IMPORTANT: Se recomandă golirea rezervorului după fiecare utilizare a espressorului.



1. Goliți rezervorul de orice apă rămasă scoțându-l din aparat și turnând lichidul peste o chiuvetă.
4. Spălați rezervorul cu apă și săpun de vase.
5. Clătiți bine rezervorul și uscați-l.



CURĂȚAREA CORPULUI APARATORULUI

1. Curățați corpul aparatului cu o cârpă umedă. Nu folosiți materiale de curățare abrazive, deoarece acestea pot deteriora corpul.
2. Nu depozitați portafiltrul în suportul său de pe espressor, deoarece are un impact negativ asupra garniturii dintre cele două părți.

DETARTRAJ

IMPORTANT: Pentru a vă asigura că espressorul funcționează corect, tuburile sale interne sunt curate și pregătește cafea de cea mai bună calitate, trebuie detartrat în mod regulat o dată pe lună și ori de câte ori observați acumularea de calcar, chiar dacă utilizați filtru. apă sau o stație de condiționare a apei. În plus, procedura de detartrare trebuie efectuată și dacă indicatorul din dreapta de la butonul ON/OFF este aprins galben.

1. Umpleți rezervoarele de apă și lapte cu soluție de apă și detartrant pregătită anterior până la nivelul „MAX” (raportul apă/detartrant trebuie să fie de 4:1, detaliile privind prepararea soluției trebuie să fie pe sticla de detartrant). Alternativ, puteți utiliza și acid citric (soluție de apă la acid citric în raport de 100:3).
2. Alegeți unul dintre filtre și puneți-l în portafiltru (fără cafea). Instalați portafiltrul în suportul său.
3. Puneți un recipient mare sub duzele portafiltrului și direcționați duza de spumare către recipient.
4. Conectați dispozitivul și porniți-l folosind butonul ON/OFF. Așteptați ca espressorul să se încălzească.
5. Apăsăți și mențineți apăsat  butonul timp de câteva secunde. Prima etapă a procedurii de detartrare va ÎNCEPE.
6. După finalizarea primei etape (dispozitivul va opri funcționarea și  butonul va fi aprins). Goliți recipientul și adăugați soluție de decalcifiere proaspătă la nivelul „MAX” al rezervorului.
7. Așezați recipientul mare înapoi sub duza portafiltrului și direcționați duza de spumare în recipient. Apăsăți butonul pentru a începe a doua etapă a procedurii de detartrare.
8. După detartrare, dispozitivul va reda un semnal sonor. În acel moment, goliți rezervoarele de apă și lapte și clătiți-le bine cu apă curată.

9. Umpleți rezervoarele de apă și lapte cu apă curată până la nivelul „MAX”. Așezați recipientul mare sub duzele portafiltrului și direcționați duza de spumare către recipient.
10. Apăsăți  butonul pentru a începe clătirea spumantului.
11. După clătirea spumantului, apăsați  butonul pentru a clăti segmentul de cafea.
12. Repetați pașii 10 și 11 de cel puțin 3 ori. Dacă este necesar, adăugați apă în rezervoare.

DEPANARE

PROBLEMĂ	CAUZA POSIBILA	SOLUȚIE
Cafeaua nu iese	Fără apă în rezervor.	Adăuga apa.
	Cafeaua măcinată este prea fină.	Folosiți pământ mediu cafea.
	Prea multă cafea în filtru.	Umpleți filtrul cu mai puțină cafea.
	Aparatul nu a fost pornit sau conectat la priză.	Conectați unitatea și porniți-o.
	Cafeaua a fost comprimată prea mult.	Umpleți filtrul cu cafea, nu tamponați prea mult.
Cafeaua iese pe marginile portafiltrului	Portafiltrul nu a fost rotit în poziția de blocare completă.	Rotiți portafiltrul în poziția de blocare completă.
	Există cafea pe marginile portafiltrului.	Scoateți cafeaua de pe marginile portafiltrului.
	Prea multă cafea în filtru.	Umpleți filtrul cu o cantitate mai mică de cafea.
Opțiunile Cappuccino și Caffè Latte nu sunt disponibile	Spumantul nu a fost instalat corect.	Împingeți spuma până când auziți un clic în poziție.
Spumatorul funcții impropriu	Nu este suficientă apă în rezervorul de apă.	Adăugați apă în rezervorul de apă.
	Unitatea are aer în sistem.	Deplasați rezervorul de apă în sus și în jos de mai multe ori.
	Spumant duza este blocată.	Curăța spumantul conform instrucțiunilor.
	spumantului este deteriorat.	Contactați serviciul Yoer.
Laptele nu este suficient de spumos după spumare	Laptele nu este suficient de rece.	Asigurați-vă că laptele este răcit înainte de procesul de spumare.
	Folosiți lapte cu conținut insuficient de grăsimi.	Utilizați lapte cu conținut mai mare de grăsimi.
	Folosiți lapte cu conținut insuficient de proteine.	Utilizați lapte de barista.
	Butonul de reglare a spumantului este în poziția „MIN”.	Puneți butonul de reglare a spumantului în poziția „MAX”.
Cafeaua curge prea repede	Măcinarea este prea grosieră.	Folosiți o fină macina.
	Nu este suficientă cafea în filtru.	Adăugați mai multă cafea la filtru.
Cafeaua este de asemenea slab	Utilizați un singur filtru pentru a pregăti cafeaua dublă.	Folosește dublul filtru.
	Măcinarea este prea grosieră.	Folosiți o fină macina.
Băuturile preparate/laptele spumat sunt prea mici sau prea mari	Cantitatea de băutură a fost programată.	Resetați dispozitivul la setările din fabrică sau programați cantitatea dorită de băutură.

Unitatea emite semnale sonore și rezervorul de apă este gol indicatorul clipește roșu	Espressorul este închis cu aer.	Apăsăți butonul de curățare și înclinați unitatea puțin în fiecare parte. Executați procedura mai multe ori dacă necesar.
--	---------------------------------	---

MEDIU



■ Acest produs conține materiale reciclabile. Nu aruncați acest produs ca deșeuri municipale nesortate. Vă rugăm să contactați municipalitatea locală pentru cel mai apropiat punct de colectare.

GARANȚIE ȘI REPARAȚIE

Garanția produsului include defecte rezultate din defecte de material sau de fabricație. Această garanție este valabilă numai dacă aparatul a fost utilizat în conformitate cu instrucțiunile și cu condiția ca acesta să nu fi fost modificat, reparat sau intervenit de vreo persoană neautorizată sau deteriorat prin utilizare greșită sau transport. Garanția nu se aplică defectelor care rezultă din uzura naturală a componentelor sau nici materialelor sparte, cum ar fi articolele din sticlă și ceramică.

Această garanție nu limitează drepturile de bază ale clientului sau orice alte drepturi acordate de legile privind achiziționarea aparatului.

În cazul unei cereri de garanție, vă rugăm să contactați furnizorul verificat sau serviciul Yoer. În timpul depunerii reclamației, atașați informații despre natura defecțiunii și o dovadă de cumpărare.

DÔLEŽITÉ ZÁRUKY

Kedy použitím elektrické spotrebiče, základné bezpečnosť prevencia treba vždy dodržiavať, vrátane nasledujúci:

1. Pred použitím si prečítajte všetky pokyny a uchovajte ich pre budúce použitie.
2. Prístroj používajte iba na rovnom, stabilnom povrchu odolnom voči vode a teplu. Uistite sa, že spotrebič má aspoň 20 cm voľného priestoru po stranách a aspoň 30 cm od vrchu.
3. Uistite sa, že napätie vašej zásuvky zodpovedá napätiu uvedenému na typovom štítku.
4. Pri používaní predlžovacieho kábla sa uistite, že neprekračujete jeho maximálny menovitý prevádzkový výkon/záťaž.
5. Na ochranu pred požiarom, úrazom elektrickým prúdom a zranením neponárajte kábel, zástrčku ani jednotku do vody alebo iných tekutín.
6. Tento spotrebič môžu používať deti staršie ako 8 rokov a osoby so zníženými fyzickými, zmyslovými alebo duševnými schopnosťami alebo osoby, ktorým chýbajú skúsenosti a znalosti, ak boli pod dohľadom alebo boli poučené o používaní spotrebiča bezpečným spôsobom a rozumeli rizikám. zapojené. Je nevyhnutné, aby sa deti s týmto zariadením nehrali. Čistenie a údržbu by nemali vykonávať deti bez riadneho dozoru.
7. Nepoužívajte espresso s prázdnu nádržkou na vodu alebo funkciou napenenia mlieka s prázdnu nádržkou na mlieko, pretože by mohlo dôjsť k poškodeniu zariadenia.
8. Počas prevádzky nedávajte ruky, iné časti tela ani žiadne predmety do nádržky na vodu alebo do nádržky na mlieko.
9. Budte opatrní, najmä ak je zariadenie používané v blízkosti detí alebo deťmi.
10. Zariadenie a jeho napájací kábel uchovávajte mimo dosahu detí mladších ako 8 rokov.
11. Udržujte zariadenie mimo zdrojov vlhkosti, tepla alebo priameho slnečného žiarenia.
12. Nedovoľte, aby napájací kábel visel z okraja stola alebo aby sa dotýkal horúcich povrchov.

13. Vždy pamätajte na správnu inštaláciu zásobníka vody do espresso kávovaru a nechajte jeho veko zatvorené. Pred zapnutím spotrebiča sa uistite, že je naplnená aspoň po minimálnu úroveň vyznačenú na nádrži.
14. Keď je spotrebič zapnutý, nedotýkajte sa žiadnej z jeho častí okrem rukoväte filtra a tlačidiel, pretože by ste si mohli spôsobiť popáleniny.
15. Pri vyberaní portafiltra z espresso kávovaru buďte opatrní, pretože jeho kovové časti budú horúce. Pri vyhadzovaní spotrebovanej kávy držte portafilter za rukoväť.
16. Nikdy neodstraňujte zásobník na vodu, zásobník na mlieko ani portafilter počas prípravy kávy alebo napenenia mlieka.
17. Pred prenášaním alebo čistením zariadenie vypnite, odpojte zo siete a počkajte, kým úplne nevychladne.
18. Pred doplnením nádrží na vodu alebo mlieko odpojte espresso kávovar. Buďte opatrní najmä pri prenášaní spotrebiča s tekutinami vo vnútri.
19. Pred odstránením akýchkoľvek častí alebo príslušenstva vypnite zariadenie a odpojte ho.
20. Zariadenie nepoužívajte, ak je poškodený jeho napájací kábel alebo zástrčka, alebo v prípade akejkoľvek inej poruchy.
21. Ak je napájací kábel poškodený, musí ho opraviť servis výrobcu alebo kvalifikovaný technik, aby sa predišlo poškodeniu.
22. Pred odpojením prístroj vypnite. Po ukončení práce zariadenie vždy odpojte.
23. Nedržte zástrčku mokrými rukami, pretože by to mohlo spôsobiť úraz elektrickým prúdom.
24. Pri odpájaní držte za zástrčku, nie za kábel.
25. Nepoužívajte prístroj s mokrými rukami alebo naboso.
26. Ak sa počas prevádzky zariadenia objaví nezvyčajný zvuk alebo zápach, okamžite ho vypnite a odpojte zo siete.
27. Nepokúšajte sa spotrebič opravovať, rozoberať alebo upravovať. Vnútri sa nenachádzajú žiadne časti, ktoré by mohol opraviť používateľ.
28. Spotrebič nie je určený na ovládanie externým časovačom alebo samostatným systémom diaľkového ovládania.

29. Nepoužívajte iné príslušenstvo ako príslušenstvo schválené výrobcom, pretože by mohlo spôsobiť nesprávne fungovanie zariadenia, jeho poškodenie alebo poškodenie.
30. Prístroj používajte iba na účely, na ktoré je určený.
31. Keď je zariadenie zapnuté, nenechávajte ho bez dozoru.
32. Tento spotrebič nie je určený na vonkajšie použitie.
33. Tento spotrebič je určený len na použitie v domácnosti na suchých povrchoch. Akékoľvek iné použitie sa považuje za nevhodné a nebezpečné.
34. Výrobca nepreberá zodpovednosť za škody spôsobené nedodržaním návodu na použitie.

POZNAJTE SVOJ STROJ ESPRESSO

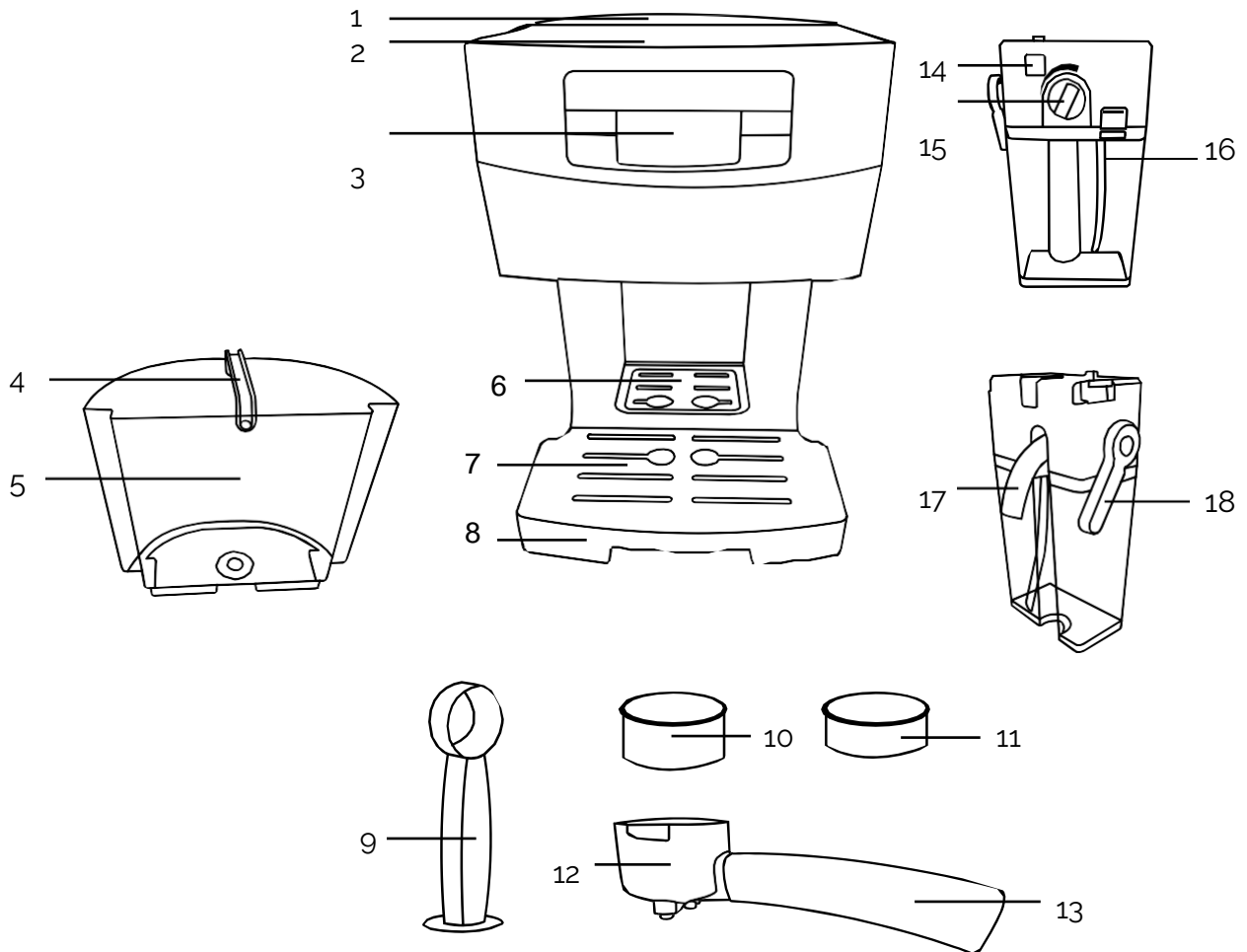

1. Voda veko nádržky

2. Pohár predhrievač

3. Ovládací panel

4. Voda rukoväť nádrže

5. Voda nádrž

6. Malá šálka na espresso zásobník

7. Odkvapkávač tanier

8. Odnímateľné kvapkač zásobník

9. Zmerajte tamperom

10. Dvojitý filter

11. Jediný filter

12. Portafilter

13. Rukoväť Portafilter

14. Napeňovač tlačidlo na odstránenie

15. Napeňovač úprava gombík

16. Mlieko nádrž tlačidlo na odstránenie

17. Napeňovač tryska

18. Tryska úprava gombík

OVLÁDACÍ PANEL

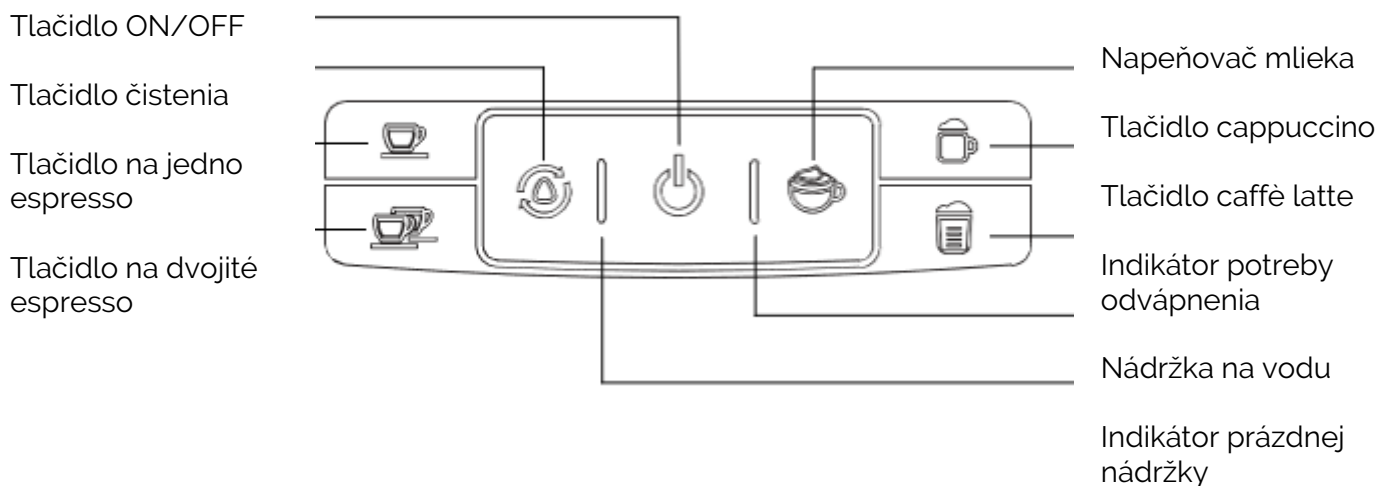

TECHNICKÁ ŠPECIFIKÁCIA

Sila	1240-1450W
Napätie / Frekvencia	220-240V~ 50-60Hz
Tlak	20 bar

UŽITOČNÉ TIPY

Káva by mala byť čerstvo namletá a tmavo pražená. Predmletá káva si zachová svoju chuť iba 7 – 8 dní, ak je skladovaná vo vzduchotesnej nádobe a na chladnom a tmavom mieste. Neuchovávajú v chladničke alebo mrazničke.

Celú fazuľu sa odporúča pomlieť tesne pred použitím. Kávové zrná skladované vo vzduchotesnej nádobe si zachovávajú svoju chuť až 4 týždne.

Káva musí byť jemne mletá. Správne mletie by malo vyzerať ako soľ. Ak je namletá príliš jemná, voda cez kávu nepretečie ani pod tlakom. Takéto mletie vyzerá ako prášok a pri pretretí medzi prstami je na dotyk ako múka. Ak je namletá príliš hrubá, voda preteká kávou príliš rýchlo a bráni extrakcii plnej arómy.

PRVÉ POUŽITIE

1. Vyberte kávovar z obalu a odstráňte všetky ochranné vrecká.
2. Zásobníky na vodu a mlieko naplňte vodou po úroveň „MAX“.
3. Vyberte filter a vložte ho do portafiltera (bez kávy), nainštalujte portafilter do jeho držiaka a uistite sa, že je nainštalovaný správne. Rukoväť portafiltera by mala smerovať presne do stredu zariadenia.
4. Umiestnite veľkú nádobu pod trysky portafiltera a nasmerujte trysku napeňovača do nádoby.
5. Zapojte zariadenie.
6. Zapnite zariadenie tlačidlom ON/OFF. Ikony začnú blikať bielou farbou a indikátor prázdneho zásobníka vody bude blikať červeno.
7. Stlačte ľubovoľné tlačidlo (okrem tlačidla ON/OFF). Začne sa procedúra krvácania. Po dokončení už červený indikátor nebude blikať. Ikony budú blikať, kým sa espresso kávovar nezahreje.
8. Po dokončení procesu budú všetky indikátory trvalo svietiť. Stlačte tlačidlo  tlačidlo na spustenie čistenie proces.
9. Po dokončení procesu budú všetky indikátory trvalo svietiť. Vodu z nádoby vylejte opatrne (voda bude horúca). Spotrebič je teraz pripravený na použitie.

POUŽÍVANIE ZARIADENIA

PLNENIE VODNÉHO ZÁSObNÍKA

1. Zdvihnite kryt zásobníka a naplňte ho vodou pomocou kanvice, alebo vyberte zásobník a naplňte ho tečúcou vodou. Množstvo vody musí byť medzi úrovňami „MIN“ a „MAX“ na nádrži. Na plnenie zásobníka nikdy nepoužívajte teplú alebo horúcu vodu.
2. Uistite sa, že zásobník bol správne nainštalovaný v kávovare na espresso. Nasmerujte rukoväť zásobníka nadol a zatvorte veko.

PLNENIE ZÁSObNÍKA MLIIEKA

1. Stlačte a podržte tlačidlo na odstránenie napeňovača.
2. Vysuňte napeňovač potiahnutím doprava.
3. Stlačte a podržte tlačidlo vybratia zásobníka na mlieko. Vysuňte zásobník
4. Naplňte zásobník studeným mliekom. Jeho množstvo musí byť medzi úrovňami „MIN“ a „MAX“ na nádrži.
5. Nainštalujte kryt napeňovača späť na nádrž tak, že ho zatlačíte, kým nebudete počuť, že zapadne na miesto.
6. Zásobník nainštalujte späť do espresso kávovaru tak, že ho zasuniete do držiaka, kým nezačujete zacvaknutie.

DÔLEŽITÉ: Môžete použiť akýkoľvek druh mlieka, ktorý máte radi, napríklad: plnotučné, odstredené, organické alebo sójové. Pamätajte však, že iba mlieko s vysokým obsahom tuku umožní vytvoriť bohatú penu.



NAPLNENIE FILTRA KÁVOU

VAROVANIE: Nepoužívajte mletú kávu praženú na cukre alebo zrnkovú kávu praženú na cukre, pretože by upchali filter a poškodili spotrebič.

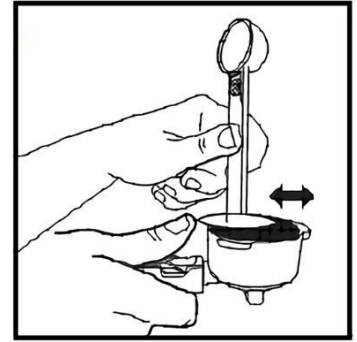
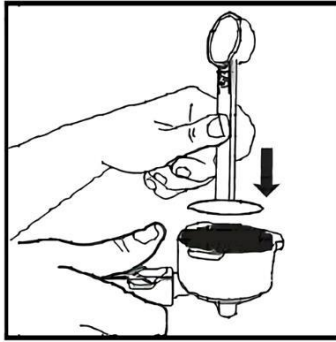
1. Umiestnite vybraný filter do portafiltera.
2. Filter naplňte čerstvo pomletou kávou (neprepĺňajte ho).
3. Kávu rovnomerne rozotrite po celej ploche filtra a pevne ho zatlačte.
4. Očistite okraje filtra od prebytočnej kávy, aby portafilter správne zapadol do espresso kávovaru.



INŠTALÁCIA PORTAFILTRA

1. Umiestnite portafilter pozdĺž  ikony a pripevnite ho k vložkám v jeho držiaku.
2. Otáčajte portafilter smerom k  ikone, kým nepocítite odpor.
3. Portafilter je nainštalovaný správne, ak je jeho rukoväť nasmerovaná kolmo na espresso kávovar.

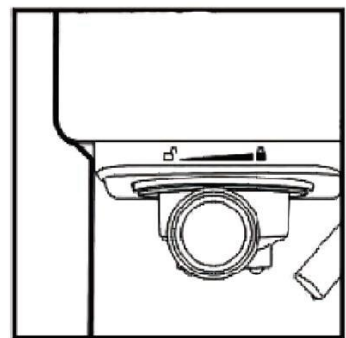
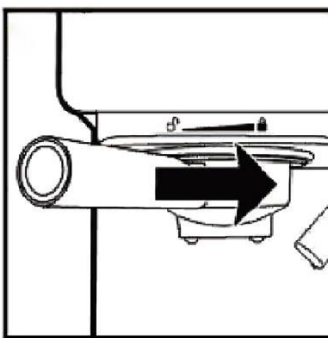
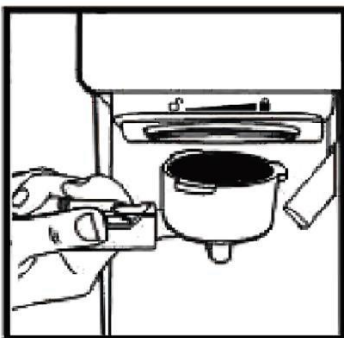

UMIESTNENIE POHÁRA



- Ak používate hrnček alebo vysoký pohár, položte ho na odkvapkávaciu dosku. Uistite sa, že je to priamo pod portafiltrom trysky.
- Ak chcete použiť malú šálku na espresso, otvorte malú kovovú tácku a umiestnite šálku tak, aby bola priamo pod tryskou portafiltera.
- Ak pripravujete cappuccino alebo caffè latte, nasmerujte trysku napeňovača na šálku pomocou nastavovacieho gombíka trysky umiestneného na veku zásobníka na mlieko.

VÝBER FUNKCIÍ A PROGRAMOVANIE

Pred použitím espressa naplňte nádržku na vodu a nádržku na mlieko, ak chcete pripraviť cappuccino, caffè latte alebo napeniť trochu mlieka. Naplňte vybraný filter kávou a vložte ho do portafiltera, zapojte zariadenie a zapnite ho pomocou  tlačidlo. Keď ikony na ovládacom paneli prestanú blikať, zariadenie je pripravené na použitie.

TIP: Aby ste zlepšili kvalitu nápoja, pred prípravou kávy položte šálky hore dnom na predhrievač na vrchu espresso kávovaru a počkajte niekoľko minút, kým sa zohrejú.

ESPRESSO



Stlačením  tlačidla pripravíte jedno espresso alebo  tlačidlo na prípravu dvojitého espressa.

Programovanie:

1. Ak chcete zmeniť množstvo pripravenej kávy, stlačte a podržte tlačidlo zvolenej funkcie.
2. Po niekoľkých sekundách zaznie zvukový signál, že proces programovania sa začal.
3. Tlačidlo uvoľnite až po príprave požadovaného množstva nápoja.

Môžete naprogramovať až cca. 100 ml na jedno espresso a cca. 200 ml na dvojité espresso.

CAPPUCCINO A CAFFÈ LATTE

Nasmerujte napeňovaciu trysku na šálku a stlačte  tlačidlo na prípravu cappuccina, alebo  tlačidlo na prípravu caffè latte. Otočením nastavovacieho gombíka napeňovača doprava objem peny zväčšíte alebo doľava znížite.

Programovanie:

TIP: Proces programovania je potrebné vykonať v oboch prípadoch oddelene pre množstvo mlieka a množstvo kávy.

1. Stlačte a podržte tlačidlo pre zvolenú funkciu.
2. Po niekoľkých sekundách zaznie zvukový signál, že proces programovania sa začal.
3. Tlačidlo uvoľnite až vtedy, keď je pripravené požadované množstvo napeneného mlieka.
4. Hneď ako espresso kávovar začne prilievať kávu, znova stlačte a podržte tlačidlo.
5. Po niekoľkých sekundách zaznie zvukový signál, že proces programovania sa začal.
6. Tlačidlo uvoľnite až po naliatí požadovaného množstva kávy.

SPENENIE MLIEKA

Nasmerujte napeňovaciu trysku na šálku a stlačte  tlačidlo na spustenie napenenia mlieka. Programovanie:

1. Ak chcete zmeniť množstvo napeneného mlieka, stlačte a podržte tlačidlo.
2. Po niekoľkých sekundách zaznie zvukový signál, že proces programovania sa začal.
3. Tlačidlo uvoľnite až po napenení požadovaného množstva mlieka.

OBNOVENIE VÝROBNÝCH NASTAVENÍ

Ak chcete vrátiť množstvo pripravenej kávy a/alebo napeneného mlieka na výrobné nastavenia:

1. Vypnite kávovar na espresso.
2. Pri súčasnom stlačení a podržaní tlačidiel espresso a dvojitého espressa zapnite zariadenie.
3. Zariadenie prehrá niekoľko zvukových signálov a ikony na ovládacom paneli niekoľkokrát zablikajú. Nápoj sumy mať boli resetované.

ČISTENIE A ÚDRŽBA

POZOR:

- a. Aby prístroj správne fungoval, vyčistite ho po každom použití.
- b. Portafilter a voda v odkvapkávacej miske budú po použití horúce. Cvičenie opatrnosť vyhnúť sa popáleniny.
- c. Po každom použití vyberte napeňovač, vysuňte odkvapkávaciú miskú, vylejte vodu a opláchnite ju.
- d. Spotrebič nikdy neponárajte do vody.

ČISTENIE ZÁSOBNÍKA MLIEKA A NAPEŇOVACÍCH DÝZ

DÔLEŽITÉ:

- Napriek tomu, že napeňovač je možné skladovať v chladničke, treba ho pravidelne čistiť, aby nedošlo k upchatiu trysky a usadzovaniu zvyškov.
- Nepoužívajte abrazívne čistiace prostriedky, pretože môžu poškodiť nádržku. Zásobník možno bezpečne umiestniť aj do hornej časti umývačky riadu. Nedávajte napeňovacie veko a trysku do umývačky riadu.

1. Odstráňte napeňovač z espresso kávovaru.
2. Odstráňte zásobník na mlieko.
3. Vylejte zvyšné mlieko zo zásobníka a umyte ho a trysku teplou vodou a saponátom na riad. Všetky časti opláchnite teplou vodou a osušte.
4. Na čistenie vnútorných častí napeňovača naplňte nádržku na mlieko vodou a napeňovač namontujte do espresso kávovaru. Umiestnite veľkú šálku pod napeňovaciú trysku.
5. Stlačte  tlačidlo, napeňovač začne cez trysku vypúšťať paru. Počkejte tak dlho, kým nezmiznú všetky mliečne zvyšky. Funkcia sa zastaví po približne 60 sekundách. Ak ho chcete zastaviť skôr, stlačte tlačidlo znova.
6. Vylejte zvyšnú vodu zo zásobníka, vysušte ho a namontujte späť do spotrebiča.

ČISTENIE DRŽIAKA PORTAFILTRA, PORTAFILTRA A FILTROV

1. Vypnite zariadenie a odpojte ho.
2. Niektoré kovové časti môžu byť ešte horúce, nedotýkajte sa ich, kým nevychladnú.
3. Vyberte portafilter a vyhodte použitú kávovú usadeninu. Umyte portafilter a filter teplou vodou a saponátom. Dôkladne ich opláchnite a osušte. Neumývajte ich v umývačke riadu.
4. Utrite všetku zvyšnú kávu z držiaka portafiltra na espresso kávovare. Môžete použiť vlhkú handričku alebo papierovú utierku.
5. Nainštalujte portafilter (bez filtra) do jeho držiaka.

6. Umiestnite šálku pod trysky portafiltra.
7. Uistite sa, že hladina vody v nádrži je aspoň na úrovni „MIN“. Zapojte ho, zapnite a počkajte, kým sa zahreje.
8. Stlačte  tlačidlo a nechajte spotrebič pracovať iba s vodou, kým sa automaticky nezastaví.

ČISTENIE VODNÉHO ZÁSOBNÍKA

DÔLEŽITÉ: Odporúča sa vyprázdniť zásobník po každom použití espresso kávovaru.



1. Vyprázdnite nádržku na zvyšnú vodu tak, že ju vyberiete zo spotrebiča a tekutinu vylejete cez drez.
2. Umyte zásobník vodou a saponátom na riad.
3. Nádržku dôkladne opláchnite a osušte.



ČISTENIE TELA SPOTREBIČA

1. Telo prístroja čistite vlhkou handričkou. Nepoužívajte abrazívne čistiace prostriedky, pretože môžu poškodiť telo.
2. Portafilter neskladujte v jeho držiaku na espresso kávovare, pretože má negatívny vplyv na tesnenie medzi dvoma časťami.

ODVÁPŇOVANIE

DÔLEŽITÉ: Aby kávovar na espresso fungoval správne, jeho vnútorné rúrky boli čisté a pripravil kávu najvyššej kvality, je potrebné ho pravidelne raz za mesiac odvápnovať a vždy, keď si všimnete usádzanie vodného kameňa, aj keď používate filtrovanú vodu alebo stanica na úpravu vody. Okrem toho je potrebné odvápnenie vykonať aj vtedy, ak indikátor napravo od tlačidla ON/OFF svieti žltou.

1. Zásobníky na vodu a mlieko naplňte vopred pripraveným roztokom vody a odstraňovača vodného kameňa po úroveň „MAX“ (pomer vody a odstraňovača vodného kameňa by mal byť 4:1, podrobnosti o príprave roztoku by mali byť uvedené na fľaštičke s odstraňovačom vodného kameňa). Prípadne môžete použiť aj kyselinu citrónovú (roztok vody a kritickej kyseliny v pomere 100:3).
2. Vyberte jeden z filtrov a vložte ho do portafiltra (bez kávy). Nainštalujte portafilter do jeho držiaka.
3. Umiestnite veľkú nádobu pod trysky portafiltra a nasmerujte trysku napeňovača do nádoby.
4. Pripojte zariadenie a zapnite ho pomocou tlačidla ON/OFF. Počkajte, kým sa kávovar na espresso zahreje.
5. Stlačte a podržte  tlačidlo na niekoľko sekúnd. Prvá fáza postupu odvápnenia bude začať.
6. Po dokončení prvej fázy (zariadenie sa zastaví a  tlačidlo sa rozsvieti). Vyprázdňte nádobu a pridajte čerstvý odvápnovací roztok po úroveň „MAX“ na nádrži.
7. Umiestnite veľkú nádobu späť pod trysku portafiltra a nasmerujte napeňovaciu trysku do nádoby. Stlačením tlačidla spustíte druhú fázu odvápnovania.
8. Po odstránení vodného kameňa zariadenie prehrá zvukový signál. Vtedy vyprázdnite zásobníky vody a mlieka a dôkladne ich opláchnite čistou vodou.

9. Naplňte zásobníky na vodu a mlieko čistou vodou až po úroveň „MAX“. Umiestnite veľkú nádobu pod trysky portafiltra a nasmerujte trysku napeňovača do nádoby.
10. Stlačením  tlačidla spustíte preplachovanie napeňovača.
11. Po opláchnutí napeňovača stlačte  tlačidlo, aby ste vypláchli kávový segment.
12. Opakujte kroky 10 a 11 aspoň 3-krát. V prípade potreby doplňte vodu do nádrží.

RIEŠENIE PROBLÉMOV

PROBLÉM	MOŽNÁ PRÍČINA	RIEŠENIE
Káva nevychádza	Žiadna voda v nádrži.	Pridať voda.
	Mletá káva je príliš jemná.	Použite strednú pôdu káva.
	Príliš veľa kávy vo filtri.	Naplňte filter menším množstvom kávy.
	Spotrebič nebol zapnutý alebo zapojený.	Zapojte jednotku a zapnite ju.
	Káva bola príliš stlačená.	Naplňte filter kávou, príliš ju neutlačajte.
Káva vychádza z okrajov portafiltera	Portafilter nebol otočený do polohy úplného uzamknutia.	Otočte portafilter do polohy úplného uzamknutia.
	Na okrajoch portafiltera je káva.	Odstráňte kávu z okrajov portafiltera.
	Príliš veľa kávy vo filtri.	Naplňte filter menším množstvom kávy.
Cappuccino a Caffè Latte nie sú k dispozícii	Napeňovač nebol správne nainštalovaný.	Zatlačte napeňovač , kým nebudete počuť, že zapadne na miesto.
Napeňovač funkcie nesprávne	Vo vodnej nádrži nie je dostatok vody.	Pridajte vodu do nádržky na vodu.
	Jednotka má v systéme vzduch.	Posuňte nádržku na vodu niekoľkokrát hore a dole.
	Napeňovač tryska je zablokovaná .	Vyčistite napeňovač podľa pokynov.
	napeňovača je poškodené.	Kontaktujte servis Yoer.
Mlieko po napenení nie je dostatočne spenené	Mlieko nie je dostatočne studené.	Pred napenením sa uistite, že je mlieko vychladené.
	Používate mlieko s nedostatočným obsahom tuku.	Používajte mlieko s vyšším obsahom tuku.
	Používate mlieko s nedostatočným obsahom bielkovín.	Použite baristické mlieko.
	Gombík nastavenia napeňovača je v polohe „MIN“.	Nastavte gombík na nastavenie napeňovača do polohy „MAX“.
Káva vyteká príliš rýchlo	Mletie je príliš hrubé.	Použite jemnejšie brúsiť.
	Vo filtri nie je dostatok kávy.	Pridajte do filtra viac kávy.
Káva je tiež slabý	Na prípravu dvojitej kávy používate jeden filter.	Použite dvojité filter.
	Mletie je príliš hrubé.	Použite jemnejšie brúsiť.
Pripravené nápoje/spenené mlieko sú príliš malé alebo príliš veľké	Množstvo nápoja bolo naprogramované.	Resetujte zariadenie na výrobné nastavenia alebo naprogramujte požadované množstvo nápoja

<p>Jednotka vydáva zvukové signály a nádržka na vodu je prázdna indikátor bliká na červeno</p>	<p>Kávovar na espresso je vzduchotesný.</p>	<p>Stlačte tlačidlo čistenia a nakloňte zariadenie trochu na každú stranu. Vykonať postup niekoľko krát ak Potrebné.</p>
--	---	--

ŽIVOTNÉ PROSTREDIE



■ Tento výrobok obsahuje recyklovateľné materiály. Nelikvidujte tento výrobok ako netriedený komunálny odpad. Obráťte sa na miestnu samosprávu, kde nájdete najbližšie zberné miesto.

ZÁRUKA A OPRAVA

Záruka na produkt zahŕňa chyby spôsobené materiálými alebo výrobnými chybami. Táto záruka je platná iba vtedy, ak bol spotrebič používaný v súlade s pokynmi a za predpokladu, že nebol upravovaný, opravovaný alebo doňho nezasahovala žiadna neoprávnená osoba, alebo poškodený nesprávnym používaním alebo prepravou. Záruka sa nevzťahuje na chyby spôsobené prirodzeným opotrebením komponentov alebo rozbitých prvkov, ako sú sklenené a keramické predmety.

Táto záruka neobmedzuje základné ani žiadne iné práva zákazníka, ktoré mu priznávajú zákony týkajúce sa nákupu spotrebiča.

V prípade reklamácie kontaktujte prosím overeného predajcu alebo servis Yoer. Pri reklamácií priložte informácie o povahe poruchy a doklad o kúpe.

POMEMBNO VAROVALA

Kdaj uporabo električni aparati, osnovni varnost previdnostni ukrepi je treba vedno upoštevati, vključno z naslednje:

1. Pred uporabo preberite vsa navodila in jih shranite za prihodnjo uporabo.
2. Napravo uporabljajte samo na ravni, stabilni površini, odporni na vodo in vročino. Prepričajte se, da ima naprava vsaj 20 cm prostega prostora ob straneh in vsaj 30 cm od zgoraj.
3. Prepričajte se, da vaša izhodna napetost ustreza napetosti, ki je navedena na nazivni nalepki.
4. Pri uporabi podaljška se prepričajte, da ne presežete njegove največje nazivne delovne moči/obremenitve.
5. Za zaščito pred požarom, električnim udarom in poškodbami kabla, vtiča ali enote ne potaplajte v vodo ali druge tekočine.
6. To napravo lahko uporabljajo otroci, starejši od 8 let, in osebe z zmanjšanimi fizičnimi, senzoričnimi ali duševnimi sposobnostmi ali tisti, ki nimajo izkušenj in znanja, če so bili pod nadzorom ali so bili poučeni o varni uporabi naprave in razumejo nevarnosti, vključeni. Nujno je, da se otroci ne igrajo s to napravo. Čiščenja in vzdrževanja ne smejo izvajati otroci brez ustreznega nadzora.
7. Aparata za espresso ne uporabljajte s praznim rezervoarjem za vodo ali funkcije za penjenje mleka s praznim rezervoarjem za mleko, saj lahko poškodujete napravo.
8. Med delovanjem ne postavljajte rok, drugih delov telesa ali kakršnih koli predmetov v rezervoar za vodo ali mleko.
9. Bodite previdni, zlasti kadar napravo uporabljajo otroci ali jo uporabljajo v bližini.
10. Napravo in njen napajalni kabel hranite izven dosega otrok, mlajših od 8 let.
11. Napravo hranite stran od virov vlage, toplote ali neposredne sončne svetlobe.
12. Napajalni kabel ne sme viseti z roba mize ali se dotikati vročih površin.

13. Vedno ne pozabite pravilno namestiti rezervoarja za vodo v aparat za espresso in pustiti njegov pokrov zaprt. Prepričajte se, da je napolnjen vsaj do minimalne ravni, označene na rezervoarju, preden vklopite aparat.
14. Ko je aparat vklopljen, se ne dotikajte njegovih delov, razen ročaja vratnega filtra in gumbov, saj lahko povzročite opekline.
15. Bodite previdni, ko odstranjujete portafilter iz aparata za espresso, ker bodo njegovi kovinski deli vroči. Ko zavržete porabljeno kavo, portafilter držite za ročaj.
16. Med pripravo kave ali penjenjem mleka nikoli ne odstranite rezervoarja za vodo, rezervoarja za mleko ali porta filtra.
17. Pred prenašanjem ali čiščenjem napravo izklopite, izključite iz električnega omrežja in počakajte, da se popolnoma ohladi.
18. Pred ponovnim polnjenjem rezervoarjev za vodo ali mleko izključite aparat za espresso. Še posebej bodite previdni, ko napravo prenašate s tekočino.
19. Preden odstranite kateri koli del ali dodatno opremo, izklopite napravo in jo odklopite.
20. Naprave ne uporabljajte, če je njen napajalni kabel ali vtič poškodovan ali v primeru kakršne koli druge okvare.
21. Če je napajalni kabel poškodovan, ga mora popraviti servis proizvajalca ali usposobljen tehnik, da preprečite poškodbe.
22. Izklopite napravo, preden jo odklopite. Po končanem delu napravo vedno odklopite.
23. Napajalnega vtiča ne držite z mokrimi rokami, saj lahko povzroči električni udar.
24. Med izklapljanjem držite za vtič, ne za kabel.
25. Naprave ne uporabljajte z mokrimi rokami ali bosi.
26. Če se med delovanjem naprave pojavi nenavaden zvok ali vonj, jo takoj izključite in izključite iz električnega omrežja.
27. Ne poskušajte popravljati, razstavljati ali spreminjati naprave. V notranjosti ni delov, ki bi jih lahko servisiral uporabnik.
28. Naprava ni predvidena za upravljanje z zunanjim časovnikom ali ločenim sistemom daljinskega upravljanja.

29. Ne uporabljajte dodatkov, ki niso odobreni s strani proizvajalca, saj lahko povzročijo nepravilno delovanje naprave, jo poškodujejo ali povzročijo škodo.
30. Napravo uporabljajte le za predvidene namene.
31. Vključene naprave ne puščajte brez nadzora.
32. Ta naprava ni namenjena za uporabo na prostem.
33. Ta aparat je namenjen samo za uporabo v gospodinjstvu, na suhih površinah. Vsaka druga uporaba se šteje za neprimerno in nevarno.
34. Proizvajalec ne prevzema odgovornosti za škodo, ki bi nastala zaradi neupoštevanja navodil.

SPOZNAJTE SVOJ EKSPRESSO APARAT

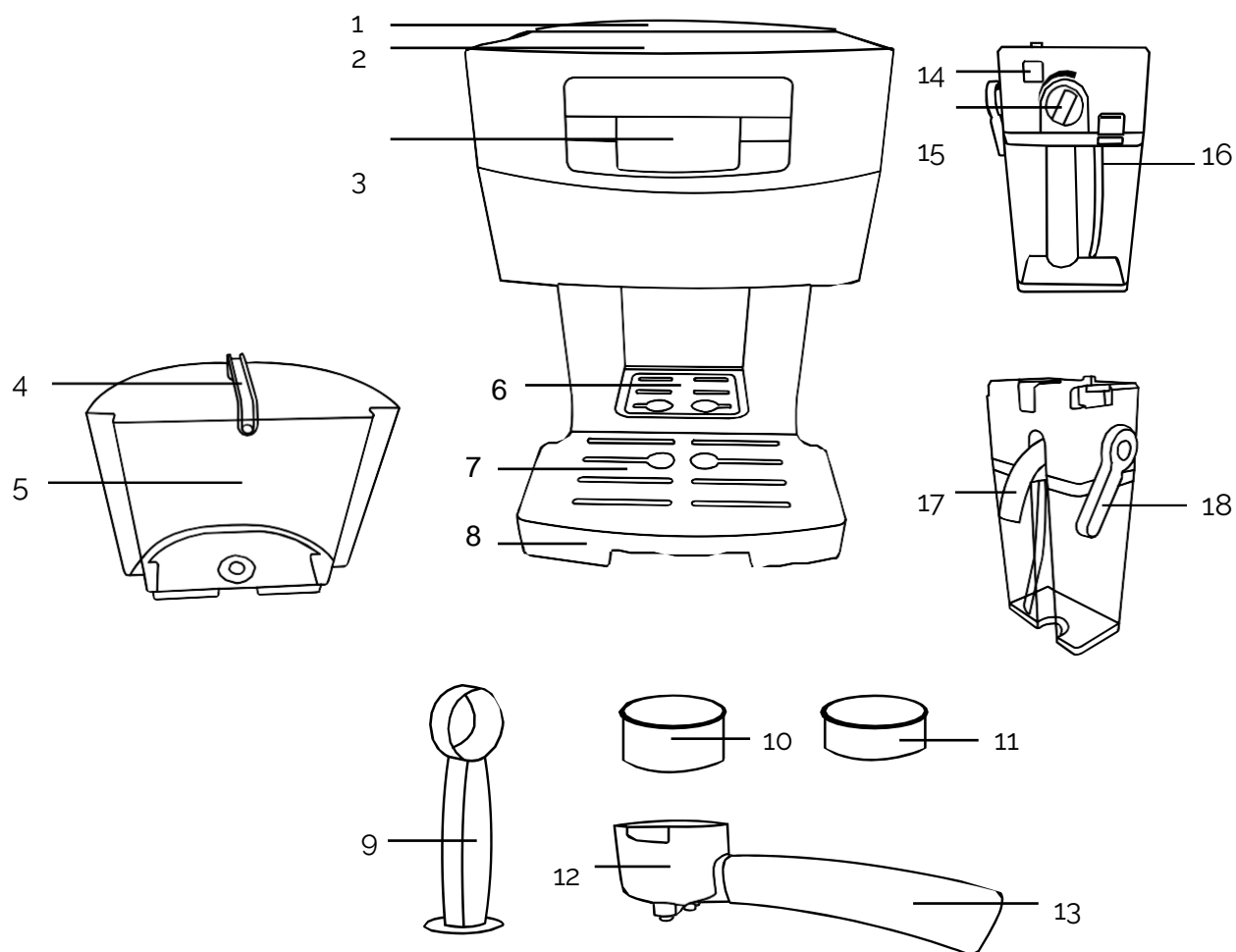

1. Voda pokrov rezervoarja

2. Skodelica predgrelnik

3. Nadzorna plošča

4. Voda ročaj rezervoarja

5. Voda rezervoar

6. Majhna skodelica za espresso pladenj

7. Kapljanje plošča

8. Odstranljiv kapljati pladenj

9. Izmerite s tamperjem

10. Dvojno filter

11. Enotni filter

12. Portafilter

13. Ročaj portalnega filtra

14. Frother gumb za odstranitev

15. Fother prilagajanje gumb

16. Mleko rezervoar gumb za odstranitev

17. Frother šoba

18. Šoba prilagajanje gumb

NADZORNA PLOŠČA

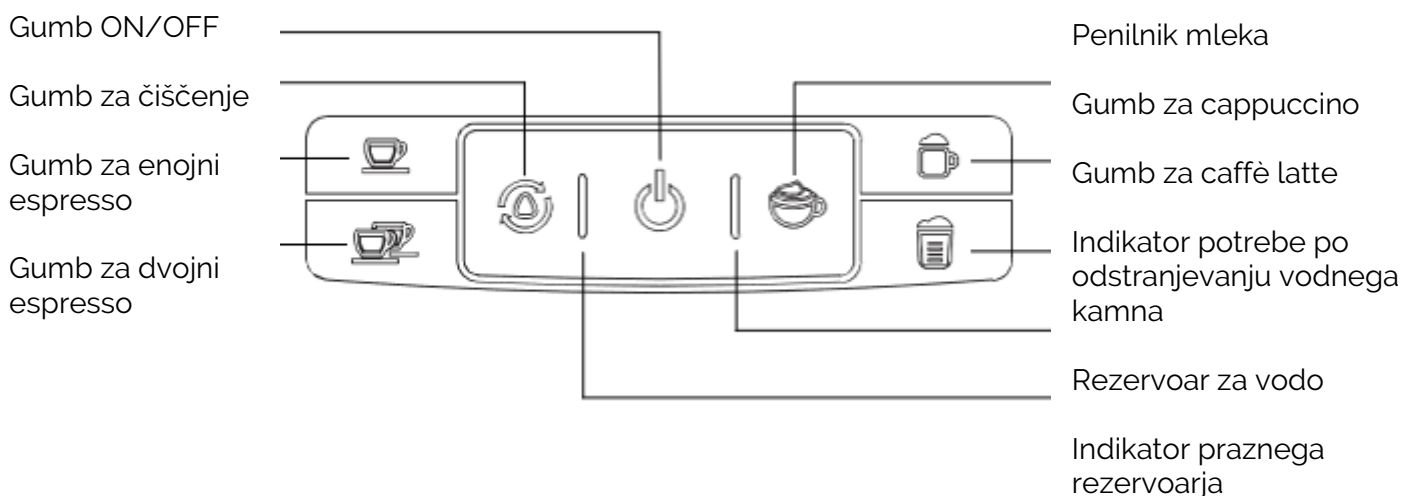

TEHNIČNE SPECIFIKACIJE

Moč	1240-1450 W
Napetost / frekvenca	220-240V~ 50-60Hz
Pritisk	20 barov

KORISTNI NASVETI

Kava naj bo sveže mleta in temno pražena. Predhodno mleta kava bo ohranila svoj okus samo 7 – 8 dni, če je shranjena v nepredušni posodi in v hladnem, temnem prostoru. Ne shranjujte v hladilniku ali zamrzovalniku.

Cela zrna je priporočljivo zmleti tik pred uporabo. Kavna zrna, shranjena v nepredušni posodi, bodo ohranila svoj okus do 4 tedne.

Kava mora biti fino zmleta. Pravilno mletje mora izgledati kot sol. Če je mletje prefino, voda ne bo tekla skozi kavo niti pod pritiskom. Takšen mlet je videti kot prah, ko ga drgnemo med prsti, pa je na otip kot moka. Če je mletje pregrobo, voda prehitro teče skozi kavo in preprečuje izločanje polne arome.

PRVA UPORABA

1. Aparat za espresso vzemite iz embalaže in odstranite vse zaščitne vrečke.
2. Rezervoarja za vodo in mleko napolnite z vodo do oznake "MAX".
3. Izberite filter in ga postavite v portafilter (brez kave), namestite portafilter v nosilec in se prepričajte, da je pravilno nameščen. Ročaj portalnega filtra mora biti obrnjen točno na sredino naprave.
4. Postavite veliko posodo pod šobe porta filtra in usmerite šobo za penjenje v posodo.
5. Priključite napravo.
6. Napravo vklopite s tipko ON/OFF. Ikone bodo začele utripati belo, indikator praznega rezervoarja za vodo pa bo utripal rdeče.
7. Pritisnite kateri koli gumb (razen gumba za VKLOP/IZKLOP). Začel se bo postopek krvavitve. Ko se konča, rdeči indikator ne bo več utripal. Ikone bodo utripale, dokler se aparat za espresso ne segreje.
8. Po končanem postopku bodo vsi indikatorji svetili. Pritisnite  gumb za začetek čiščenja postopek
9. Ko se postopek konča, bodo vsi indikatorji svetili. Previdno izlijte vodo iz posode (voda bo vroča). Aparat je zdaj pripravljen za uporabo.

UPORABA NAPRAVE

POLNJENJE REZERVOARJA VODE

1. Dvignite pokrov rezervoarja in ga napolnite z vodo s pomočjo vrča ali odstranite rezervoar in ga napolnite s tekočo vodo. Količina vode mora biti med nivojema "MIN" in "MAX" na rezervoarju. Za polnjenje rezervoarja nikoli ne uporabljajte tople ali vroče vode.
2. Prepričajte se, da je rezervoar pravilno nameščen v aparat za espresso. Ročaj rezervoarja usmerite navzdol in zaprite pokrov.

POLNJENJE REZERVOARJA ZA MLEKO

1. Pritisnite in držite gumb za odstranitev penilnika.
2. Penilnik potisnite ven tako, da ga povlečete v desno.
3. Pritisnite in držite gumb za odstranitev rezervoarja za mleko. Izvlecite rezervoar .
4. Napolnite rezervoar s hladnim mlekom. Njegova količina mora biti med nivojema "MIN" in "MAX" na rezervoarju.
5. Namestite pokrov penilnika nazaj na rezervoar tako, da ga potisnete navznoter, dokler ne zaslišite, da se zaskoči.
6. Namestite rezervoar nazaj v aparat za espresso, tako da ga potisnete v nosilec, dokler ne zaslišite, da se zaskoči.

POMEMBNO: Uporabite lahko katero koli vrsto mleka, na primer polnomastno, posneto, organsko ali sojino. Ne pozabite pa, da bo le uporaba mleka z visoko vsebnostjo maščob omogočila ustvarjanje bogate pene.



POLNJENJE FILTRA S KAVO

OPOZORILO: Ne uporabljajte v sladkorju pražene mlete kave ali kavnih zrn, praženih v sladkorju, ker bodo zamašili filter in poškodovali aparat.

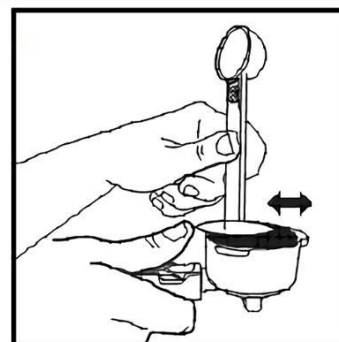
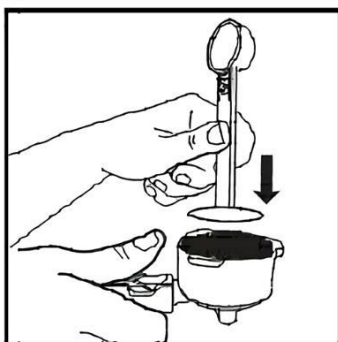
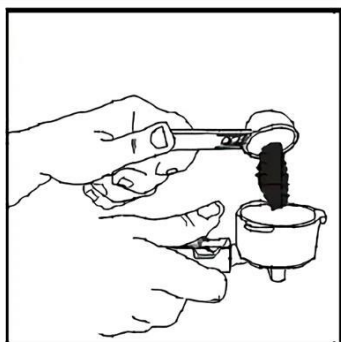
1. Izbrani filter vstavite v portafilter.
2. Filter napolnite s sveže mleto kavo (ne napolnite ga preveč).
3. Kavo enakomerno razporedite po celotni površini filtra in ga trdno pritisnite.
4. Očistite robove filtra pred odvečno kavo, da se portafilter pravilno prilega svojemu nosilcu v aparat za espresso.



NAMESTITEV PORTAFILTRA

1. Portafilter postavite vzdolž  ikone in ga namestite na vstavke v nosilcu.
2. Portafilter obračajte proti  ikoni, dokler ne začutite upora.
3. Portafilter je pravilno nameščen, če je njegov ročaj usmerjen pravokotno na aparat za kavo.

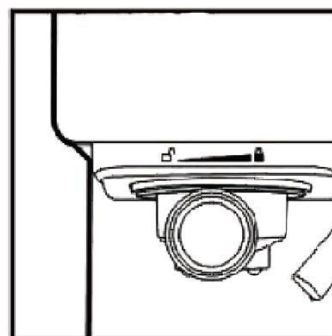
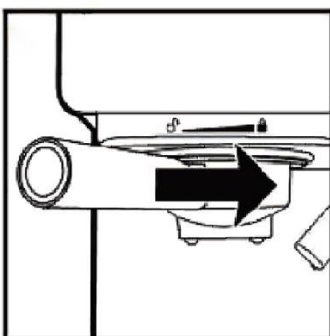
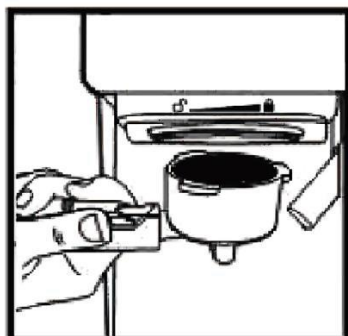

POSTAVLJANJE SKODELICE

- Če uporabljate skodelico ali visoko skodelico, jo postavite na zbiralno ploščo. Prepričajte se, da je neposredno pod vratnim filtrom šobe.
- Če želite uporabiti majhno skodelico za espresso, odprite majhen kovinski pladenj in postavite skodelico tako, da bo neposredno pod šobo porta filtra.
- Če pripravljate kapučino ali kavo z mlekom, usmerite nastavek za penjenje v skodelico z gumbom za nastavitev šob, ki se nahaja na pokrovu posode za mleko.

IZBIRA FUNKCIONALNOSTI IN PROGRAMIRANJE

Pred uporabo espresso aparata napolnite rezervoar za vodo in rezervoar za mleko, če želite pripraviti kapučino, kavo z mlekom ali speniti mleko. Izbrani filter napolnite s kavo in ga položite v portafilter, napravo priključite in vklopite s pomočjo  gumb. Ko ikone na nadzorni plošči prenehajo utripati, je naprava pripravljena za uporabo.

NASVET: Da bi izboljšali kakovost napitka, postavite skodelice obrnjene navzdol na predgrelnik na vrhu espresso aparata, preden pripravite kavo in počakajte nekaj minut, da se segrejejo.

ESPRESSO



Pritisnite  gumb za pripravo enega espressa ali  gumb za pripravo dvojnega espressa.

Programiranje:

1. Za spremembo količine pripravljene kave pritisnite in držite gumb za izbrano funkcijo.
2. Po nekaj sekundah bo zvočni signal pokazal, da se je postopek programiranja začel.
3. Gumb spustite šele, ko je pripravljena zelena količina napitka.

Programirate lahko do pribl. 100 ml za en espresso in pribl. 200 ml za dvojni espresso.

CAPPUCCINO IN CAFFÈ LATTE

Usmerite nastavek za penjenje na skodelico in pritisnite  gumb za pripravo kapučina ali gumb  gumb za pripravo caffè latte. Obrnite gumb za nastavitev pene v desno, da povečate količino pene, ali v levo, da jo zmanjšate.

Programiranje:

NASVET: Postopek programiranja je treba izvesti v obeh primerih ločeno za količino mleka in količino kave.

1. Pritisnite in držite gumb za izbrano funkcijo.
2. Po nekaj sekundah bo zvočni signal pokazal, da se je postopek programiranja začel.
3. Gumb spustite šele, ko je pripravljena zelena količina spenjenega mleka.
4. Takoj, ko espresso aparat začne točiti kavo, znova pritisnite in držite gumb.
5. Po nekaj sekundah bo zvočni signal pokazal, da se je postopek programiranja začel.
6. Gumb spustite šele, ko natočite zeleno količino kave.

PENJENJE MLEKA

Usmerite nastavek za penjenje na skodelico in pritisnite  gumb za začetek penjenja mleka.

Programiranje:

1. Če želite spremeniti količino spenjenega mleka, pritisnite in držite gumb.
2. Po nekaj sekundah bo zvočni signal pokazal, da se je postopek programiranja začel.
3. Gumb spustite šele, ko je zelena količina mleka spenjena.

OBNOVITEV TOVARNIŠKIH NASTAVITEV

Za vrnitev količine pripravljene kave in/ali spenjenega mleka na tovarniške nastavitve:

1. Izklopite aparat za espresso.
2. Medtem ko istočasno pritisnete in držite gumba za espresso in dvojni espresso, vklopite napravo.
3. Naprava bo predvajala več zvočnih signalov in ikone na nadzorni plošči bodo nekajkrat utripnile. Pijača zneski imajo je bil ponastavljen.

ČIŠČENJE IN VZDRŽEVANJE

OPOZORILO:

- a. Za pravilno delovanje naprave jo očistite po vsaki uporabi.
- b. Portafilter in voda v pladnju za kapljanje bosta po uporabi vroča. telovadba previdno, da se izognete opekline.
- c. Po vsaki uporabi odstranite penilnik, izvlecite pladenj za kapljanje, izlijte vodo in ga sperite.
- d. Naprave nikoli ne potopite v vodo.

ČIŠČENJE REZERVOARJA ZA MLEKO IN DRUGE ŠOBE

POMEMBNO:

- Kljub temu, da lahko penilnik shranjujete v hladilniku, ga morate redno čistiti, da preprečite zamašitev šobe in usedanje ostankov.
 - Ne uporabljajte abrazivnih čistilnih sredstev, saj lahko poškodujejo rezervoar. Rezervoar lahko varno namestite tudi v zgornji del pomivalnega stroja. Pokrova penilnika in nastavka ne pomivajte v pomivalnem stroju.
1. Odstranite penilnik iz aparata za espresso.
 2. Odstranite rezervoar za mleko.
 3. Preostalo mleko izlijte iz rezervoarja in ga skupaj s šobo operite s toplo vodo in detergentom za pomivanje posode. Vse dele sperite s toplo vodo in jih posušite.
 4. Za čiščenje notranjosti penilnika napolnite rezervoar za mleko z vodo in namestite penilnik v aparat za espresso. Pod nastavek za penjenje postavite veliko skodelico.
 5. Pritisnite  gumb, penilnik bo začel spuščati paro skozi šobo. Počakajte toliko časa, da mlečni ostanki izginejo. Funkcionalnost bo prenehala delovati po približno 60 sekundah. Če ga želite ustaviti prej, znova pritisnite gumb.
 6. Iz rezervoarja izlijte morebitno preostalo vodo, jo posušite in vstavite nazaj v aparat.

ČIŠČENJE NOSILCA PORTAFILTRA, PORTAFILTRA IN FILTROV

1. Izklopite napravo in jo odklopite.
2. Nekateri kovinski deli so lahko še vroči, zato se jih ne dotikajte, dokler se ne ohladijo.
3. Odstranite portafilter in zavržite porabljeno kavno usedlino. Portafilter in filter operite s toplo vodo in milom za pomivanje posode. Temeljito jih sperite in posušite. Ne pomivajte jih v pomivalnem stroju.
4. Obrišite morebitno preostalo kavo z nosilca vratnega filtra na aparatu za espresso. Uporabite lahko vlažno krpo ali papirnato brisačo.

5. Namestite portafilter (brez filtra) v njegov nosilec.
6. Pod šobe porta filtra postavite skodelico.
7. Prepričajte se, da je nivo vode v rezervoarju vsaj na ravni "MIN". Priključite ga, vklopite in počakajte, da se segreje.
8. Pritisnite  gumb in pustite, da naprava deluje samo z vodo, dokler se samodejno ne ustavi.

ČIŠČENJE ZBORNIKA ZA VODO

POMEMBNO: Priporočljivo je, da posodo izpraznite po vsaki uporabi aparata za espresso.



1. Iz rezervoarja izpraznite morebitno preostalo vodo, tako da ga vzamete iz aparata in tekočino izlijete čez umivalnik.
2. Rezervoar operite z vodo in milom za pomivanje posode.
3. Rezervoar temeljito sperite in posušite.



ČIŠČENJE TELOJA APARATA

1. Ohišje aparata očistite z vlažno krpo. Ne uporabljajte abrazivnih čistil, saj lahko poškodujejo telo.
2. Porta filtra ne shranjujte v njegovem nosilcu na aparatu za kavo, saj negativno vpliva na tesnilo med obema deloma.

ODSTRANJEVANJE KAMNECA

POMEMBNO: Da bi zagotovili pravilno delovanje espresso aparata, njegove notranje cevi čiste in pripravo kave najvišje kakovosti, je treba z njega redno odstranjevati vodni kamen enkrat mesečno in vsakič, ko opazite nabiranje vodnega kamna, tudi če uporabljate filtrirano vodo ali postajo za pripravo vode. Poleg tega je treba postopek odstranjevanja vodnega kamna izvesti tudi, če indikator na desni strani gumba VKLOP/IZKLOP sveti rumeno.

1. Rezervoarja za vodo in mleko napolnite s predhodno pripravljeno raztopino vode in sredstva za odstranjevanje vodnega kamna do stopnje "MAX" (razmerje med vodo in sredstvom za odstranjevanje vodnega kamna naj bo 4:1, podrobnosti o pripravi raztopine naj bodo na platenki sredstva za odstranjevanje vodnega kamna). Lahko pa uporabite tudi citronsko kislino (raztopina vode in kritične kisline v razmerju 100:3).
2. Izberite enega od filtrov in ga postavite v portafilter (brez kave). Namestite portafilter v njegov nosilec.
3. Pod šobe porta filtra postavite veliko posodo in usmerite šobo za penjenje v posodo.
4. Napravo priklopite in vklopite s tipko VKLOP/IZKLOP. Počakajte, da se aparat za espresso segreje.
5. Pritisnite in držite  gumb nekaj sekund. Prva faza postopka odstranjevanja vodnega kamna bo začeti.
6. Po končani prvi fazi (naprava bo prenehala delovati in  gumb bo osvetljen). Izpraznite posodo in dodajte svežo raztopino za odstranjevanje vodnega kamna do oznake "MAX" na rezervoarju.

7. Veliko posodo postavite nazaj pod šobo vratnega filtra in usmerite šobo za penjenje v posodo. Pritisnite gumb, da začnete drugo stopnjo postopka odstranjevanja vodnega kamna.
8. Po odstranitvi vodnega kamna bo naprava predvajala zvočni signal. Takrat izpraznite rezervoarja za vodo in mleko ter ju temeljito sperite s čisto vodo.
9. Rezervoarja za vodo in mleko napolnite s čisto vodo do oznake "MAX".
Postavite veliko posodo pod šobe porta filtra in usmerite šobo za penjenje v posodo.
10. Pritisnite  gumb za začetek izpiranja penilnika .
11. Po izpiranju penilnika pritisnite  gumb za izpiranje segmenta za kavo.
12. Ponovite koraka 10 in 11 vsaj 3-krat. Po potrebi dolijte vodo v rezervoarje.

ODPRAVLJANJE TEŽAV

TEŽAVA	MOŽEN VZROK	REŠITEV
Kava ne pride ven	V rezervoarju ni vode.	Dodaj voda.
	Mleta kava je prefina.	Uporabite srednjo zemljo kava
	Preveč kave v filtru.	Filter napolnite z manj kave.
	Naprava ni bila vklopljena ali priključena.	Priključite enoto in jo vklopite.
	Kava je bila preveč stisnjena.	Ponovno napolnite filter s kavo, ne tlačite preveč.
Kava teče iz robov vratnega filtra	Portafilter ni bil obrnjen v polno zaklenjen položaj.	Portafilter obrnite v popolnoma zaklenjen položaj.
	Na robovih vratnega filtra je kava.	Odstranite kavo z robov vratnega filtra.
	Preveč kave v filtru.	Filter napolnite z manjšo količino kave.
Možnosti Cappuccino in Caffè Latte niso na voljo	Penilnik ni pravilno nameščen .	Penilnik potisnite navznoter, dokler ne zaslišite, da se zaskoči.
Penilec funkcije nepravilno	V rezervoarju za vodo ni dovolj vode.	Dodajte vodo v rezervoar za vodo.
	Enota ima zrak v sistemu.	Večkrat premaknite rezervoar za vodo gor in dol.
	Frother šoba je zamašena.	Očistite penilnik v skladu z navodili.
	penilnika je poškodovan.	Kontaktirajte servis Yoer.
Mleko po spenjenju ni dovolj spenjeno	Mleko ni dovolj hladno.	Prepričajte se, da je mleko pred postopkom penjenja ohlajeno.
	Uporabljate mleko z premalo vsebnostjo maščobe.	Uporabite mleko z večjo vsebnostjo maščob.
	Uporabljate mleko z premalo vsebnostjo beljakovin.	Uporabite barista mleko.
	Gumb za nastavitev penilnika je v položaju "MIN".	penilnik postavite v položaj "MAX".
Kava teče prehitro	Mletje je pregrobo.	Uporabite finejši zmleti.
	V filtru ni dovolj kave.	Dodajte več kave v filter.
Tudi kava je šibka	Za pripravo dvojne kave uporabljate en filter.	Uporabite dvojno filter.
	Mletje je pregrobo.	Uporabite finejši zmleti.
Pripravljene napitki/spenjeno mleko so premajhni ali preveliki	Količina pijače je bila programirana.	Ponastavite napravo na tovarniške nastavitve ali programirajte zeleno količino pijače

Enota oddaja zvočne signale in rezervoar za vodo je prazen indikator utripa rdeče	Aparat za espresso je zaprt.	Pritisnite gumb za čiščenje in nagnite enoto nekoliko na vsako stran. Izvedite postopek več krat če potrebno.
---	------------------------------	---

OKOLJE



■ Ta izdelek vsebuje materiale, ki jih je mogoče reciklirati. Tega izdelka ne odvrzite med neločene komunalne odpadke. Za najbližje zbirno mesto se obrnite na lokalno občino.

GARANCIJA IN POPRAVILO

Garancija izdelka vključuje napake, ki so posledica napak v materialu ali izdelavi. Ta garancija velja le, če je bil aparat uporabljen v skladu z navodili in pod pogojem, da ga ni spreminjala, popravljala ali vanj posegala nepooblaščen oseba ali da je bil poškodovan zaradi napačne uporabe ali transporta. Garancija ne velja za okvare, ki so posledica naravne obrabe komponent ali lomljivih predmetov, kot so stekleni in keramični predmeti.

Ta garancija ne omejuje kupčevih osnovnih ali drugih pravic, ki jih daje zakonodaja v zvezi z nakupom aparata.

V primeru uveljavljanja garancije se obrnite na preverjenega prodajalca ali servis Yoer. Ob oddaji reklamacije priložite podatke o naravi okvare in dokazilo o nakupu.

ВАЖЛИВО ЗАХОДИ

Коли використовуючи електричні прилади, основний безпеки запобіжні заходи слід завжди дотримуватися, в т.ч наступне:

Коли використовуючи електричні прилади, основний безпеки запобіжні заходи слід завжди дотримуватися, в т.ч наступне:

1. Перед використанням прочитайте всі інструкції та збережіть їх для використання в майбутньому.
2. Використовуйте пристрій лише на рівній, стійкій водостійкій та жаростійкій поверхні. Переконайтеся, що в приладі є принаймні 20 см вільного простору з боків і не менше 30 см зверху.
3. Переконайтеся, що напруга вашої розетки відповідає напрузі, зазначеній на паспортній табличці.
4. Використовуючи подовжувач, переконайтеся, що ви не перевищили його максимальну номінальну робочу потужність/навантаження.
5. Щоб захиститися від пожежі, ураження електричним струмом і травм, не занурюйте шнур, вилку або пристрій у воду чи інші рідини.
6. Цим пристроєм можуть користуватися діти старше 8 років та особи з обмеженими фізичними, сенсорними чи розумовими здібностями або ті, кому бракує досвіду та знань, якщо вони перебувають під наглядом або отримали інструкції щодо безпечного використання приладу та розуміють небезпеку залучений. Вкрай важливо, щоб діти не гралися з цим пристроєм. Чищення та обслуговування не повинні виконуватися дітьми без належного нагляду.
7. Не використовуйте еспресо-машину з порожнім резервуаром для води або функцією спінювання молока з порожнім резервуаром для молока, оскільки це може пошкодити пристрій.
8. Під час роботи не кладіть руки, інші частини тіла або будь-які предмети в резервуар для води або молока.
9. Будьте обережні, особливо коли пристрій використовується поблизу або дітьми.
10. Тримайте пристрій та шнур живлення подалі від дітей віком до 8 років.

11. Тримайте пристрій подалі від джерел вологи, тепла або прямих сонячних променів.
12. Не дозволяйте шнуру живлення звисати з краю столу або торкатися гарячих поверхонь.
13. Завжди пам'ятайте про те, щоб правильно встановити резервуар для води в еспресо-машині та тримати його кришку закритою. Перш ніж увімкнути прилад, переконайтеся, що він наповнений принаймні до мінімального рівня, зазначеного на резервуарі .
14. Коли прилад увімкнено, не торкайтеся жодних його частин, окрім ручки портафільтра та кнопок, оскільки це може призвести до опіків.
15. Будьте обережні під час виймання портафільтра з кавоварки еспресо, оскільки його металеві частини будуть гарячими. Обов'язково тримайте портафільтр за ручку, коли викидаєте використану каву.
16. Ніколи не знімайте резервуар для води, резервуар для молока або портафільтр під час приготування кави або спінювання молока.
17. Перед перенесенням або чищенням вимкніть пристрій, від'єднайте його від мережі та дочекайтеся повного охолодження.
18. Перш ніж наповнювати резервуари для води або молока, вимкніть еспресо-машину. Будьте обережні, особливо під час транспортування приладу з рідиною всередині.
19. Перш ніж знімати будь-які частини або аксесуари, вимкніть пристрій і від'єднайте його від мережі.
20. Не використовуйте пристрій, якщо його шнур живлення чи вилка пошкоджені, або у разі будь-якої
21. іншої несправності.
22. Якщо шнур живлення пошкоджено, його має відремонтувати сервісна служба виробника або кваліфікований фахівець, щоб уникнути пошкодження.
23. Перед від'єднанням від мережі вимкніть пристрій. Завжди відключайте пристрій від мережі після закінчення роботи.
24. Не тримайте вилку мокрими руками, оскільки це може призвести до ураження електричним струмом.
25. Під час від'єднання тримайте за вилку, а не за шнур.

26. Не використовуйте пристрій мокрими руками або босоніж.
27. Якщо під час роботи пристрою з'являється незвичний звук або запах, негайно вимкніть його та від'єднайте від мережі.
28. Не намагайтеся ремонтувати, розбирати або модифікувати прилад. Всередині немає частин, які обслуговує користувач.
29. Прилад не призначений для керування зовнішнім таймером або окремою системою дистанційного керування.
30. Не використовуйте аксесуари, окрім тих, які схвалені виробником, оскільки це може спричинити неправильну роботу пристрою, його пошкодження чи завдати шкоди.
31. Використовуйте прилад лише за призначенням.
32. Не залишайте включений пристрій без нагляду.
Цей прилад не призначений для використання на вулиці.
33. Цей прилад призначений лише для побутового використання на сухих поверхнях. Будь-яке інше
34. використання вважається невідповідним і небезпечним.
Виробник не несе відповідальності за пошкодження, спричинені недотриманням інструкцій.

ЗНАЙТЕ СВОЮ ЕСПРЕСО-МАШИНУ

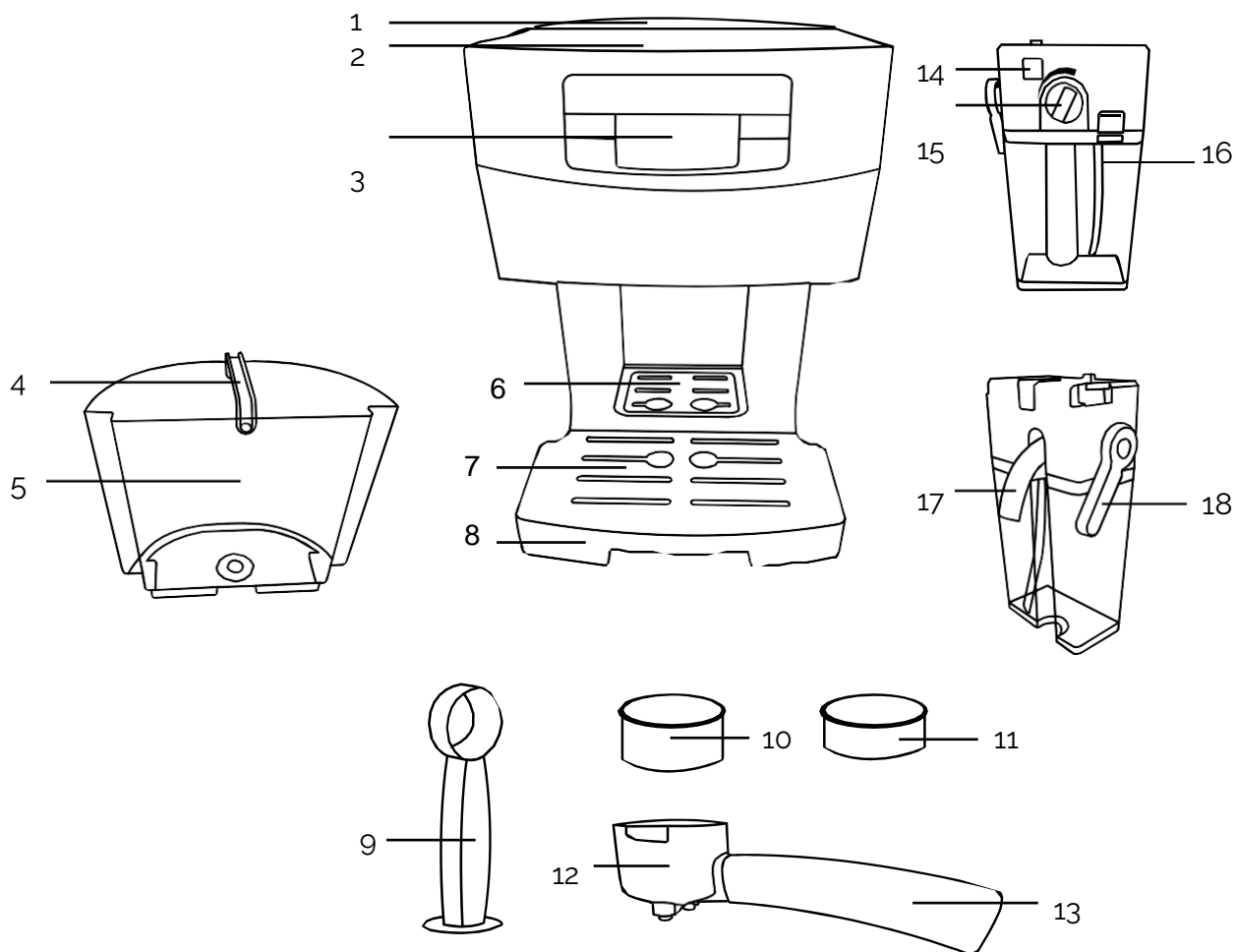

- 1. Вода кришка резервуара
- 2. Чашка підігрівач
- 3. Панель керування
- 4. Вода ручка резервуара
- 5. Вода водосховище
- 6. Маленька чашка для еспресо лоток
- 7. Крапельниця плита
- 8. Знімний крапельниця лоток
- 9. Виміряти трамбуванням

- 10. Подвійний фільтр
- 11. Одинарний фільтр
- 12. Портафільтр
- 13. Ручка портафільтра
- 14. Пінник кнопка видалення
- 15. Пінник коригування ручка
- 16. Молоко водосховище кнопка видалення
- 17. Пінник насадка
- 18. Насадка коригування ручка

ПАНЕЛЬ УПРАВЛІННЯ

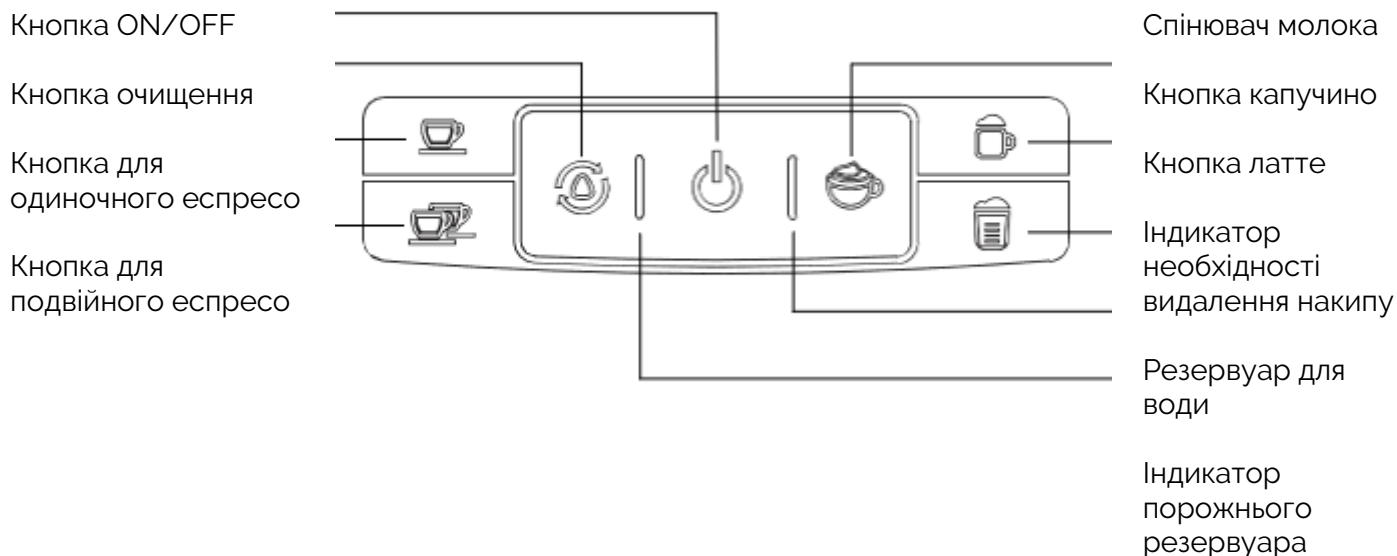

ТЕХНІЧНА СПЕЦИФІКАЦІЯ

потужність	1240-1450 Вт
Напруга / частота	220-240 В ~ 50-60 Гц
Тиск	20 бар

КОРИСНІ ПОРАДИ

Кава повинна бути свіжозмелена і темного обсмаження. Попередньо мелена кава зберігає свій смак лише протягом

7–8 днів, якщо вона зберігається в герметичному контейнері та в прохолодному темному місці. Не зберігати в холодильнику або морозильній камері.

Цілі боби рекомендується подрібнювати безпосередньо перед вживанням. Кавові зерна, що зберігаються в герметичному контейнері, збережуть свій смак до 4 тижнів.

Кава повинна бути дрібного помелу. Правильний помел повинен виглядати як сіль. Якщо помел занадто дрібний, вода не буде протікати через каву навіть під тиском. Такий помел виглядає як порошок, а при розтиранні між пальцями відчувається як борошно. Якщо помел надто грубий, вода протікає крізь каву занадто швидко, перешкоджаючи вилученню повного аромату.

ПЕРШЕ ВИКОРИСТАННЯ

1. Вийміть еспресо-машину з упаковки та зніміть усі захисні пакети.
2. Наповніть резервуари для води та молока водою до рівня «MAX».
3. Виберіть фільтр і помістіть його в портафільтр (без кави), встановіть портафільтр у його кріплення та переконайтеся, що він встановлено належним чином. Ручка портафільтра має бути спрямована точно до середини пристрою.
4. Поставте велику ємність під сопла портафільтра та спрямуйте насадку спінювача до ємності.
5. Підключіть пристрій до мережі.
6. Увімкніть пристрій кнопкою ON/OFF. Піктограми почнуть блимати білим, а індикатор порожнього резервуара для води блимати червоним.
7. Натисніть будь-яку кнопку (окрім кнопки ON/OFF). Розпочнеться процедура знекровлення. Після його завершення червоний індикатор більше не буде блимати. Піктограми продовжуватимуть блимати, доки еспресо-машина не нагріється.
8. Після завершення процесу всі індикатори будуть світитися постійно. Натисніть  кнопку, щоб почати очищення процесу .
9. Після завершення процесу всі індикатори будуть горіти постійно. Обережно виливайте воду з ємності (вода буде гарячою). Прилад зараз готовий до використання .

ВИКОРИСТАННЯ ПРИСТРОЮ

НАПОВНЕННЯ РЕЗЕРВУАРА ВОДИ

1. Підніміть кришку резервуара та наповніть його водою за допомогою глечика або зніміть резервуар і наповніть його проточною водою. Кількість води має бути між рівнями «MIN» і «MAX» на резервуарі. Ніколи не використовуйте теплу або гарячу воду для наповнення резервуара.
2. Переконайтеся, що резервуар правильно встановлено в еспресо-машині. Спрямуйте ручку резервуара вниз і закрийте кришку.

НАПОВНЕННЯ РЕЗЕРВУАРУ ДЛЯ МОЛОКА

1. Натисніть і утримуйте кнопку видалення піноутворювача .
2. Витягніть спінювач , потягнувши його вправо.
3. Натисніть і утримуйте кнопку видалення резервуара для молока. Витягніть резервуар .
4. Наповніть резервуар холодним молоком. Його кількість має бути між рівнями «MIN» і «MAX» на резервуарі.
5. Встановіть кришку піноутворювача назад на резервуар, натискаючи на неї, доки не почуєте клацання.
7. Встановіть резервуар назад у еспресо-машину, посунувши його в кріплення, доки не почуєте клацання.

ВАЖЛИВО: Ви можете використовувати будь-який вид молока, наприклад: незбиране, знежирене, органічне або соєве. Однак пам'ятайте, що пишну піну дозволить отримати лише молоко з високою жирністю.



НАПОВНЕННЯ ФІЛЬТРУ КАВОЮ

ПОПЕРЕДЖЕННЯ: не використовуйте смажену в цукрі мелену каву або смажену в цукрі кавові зерна, оскільки вони заб'ють фільтр і пошкодять прилад.

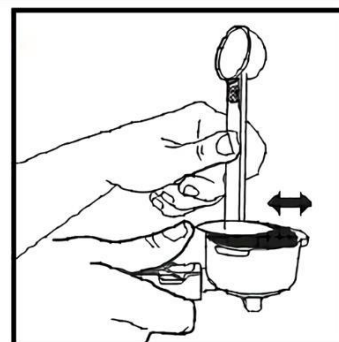
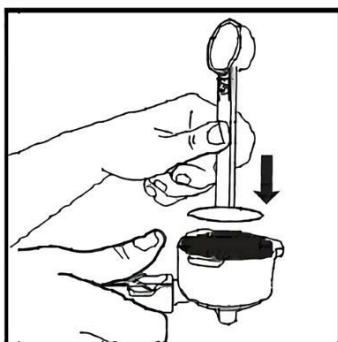
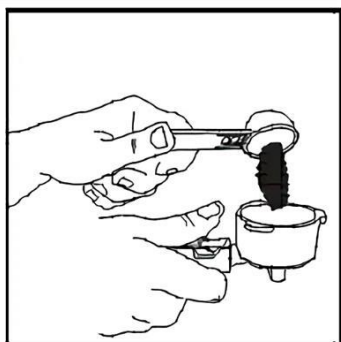
1. Помістіть обраний фільтр у портафільтр.
2. Наповніть фільтр свіжозмеленою кавою (не переповнюйте).
3. Рівномірно розподіліть каву по всій поверхні фільтра та міцно притисніть його.
4. Очистіть краї фільтра від надлишків кави, щоб портафільтр належним чином розташувався в кавомашині еспресо.



ВСТАНОВЛЕННЯ ПОРТФІЛЬТРУ

1. Розташуйте портафільтр уздовж  ікони та підігніть його до вставок у кріпленні.
2. Поверніть портафільтр до  значка, поки не відчуєте опір.
3. Портофільтр встановлений правильно, якщо його ручка спрямована перпендикулярно кавоварці.

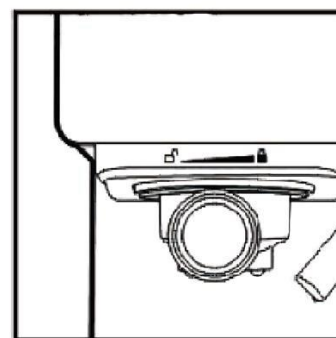
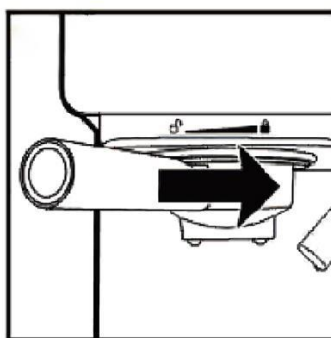
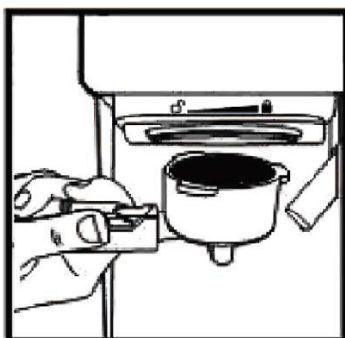

РОЗСТАВЛЕННЯ ЧАШКИ



- Якщо ви використовуєте кухоль або високу чашку, поставте її на тарілку. Переконайтеся, що це прямо під портафільтром насадки.
- Якщо ви бажаєте використати невелику чашку для еспресо, відкрийте невеликий металевий піднос і поставте чашку так, щоб вона знаходилася безпосередньо під соплом портафільтра.
- Якщо ви готуєте капучіно або каву латте, спрямуйте насадку спінювача на чашку за допомогою ручки регулювання насадки, розташованої на кришці резервуара для молока.

ВИБІР ФУНКЦІОНАЛІВ ТА ПРОГРАМУВАННЯ

Перед використанням кавоварки еспресо наповніть резервуар для води та резервуар для молока, якщо ви бажаєте приготувати капучіно, каву латте або спінити молоко. Наповніть вибраний фільтр кавою і помістіть його в портафільтр, підключіть пристрій і увімкніть його за допомогою  кнопку. Коли іконки на панелі керування перестануть блимати, пристрій готовий до використання.

ПОРАДА: щоб покращити якість напою, перед тим, як приготувати каву, поставте чашки догори дном на підігрівач у верхній частині еспресо-машини та зачекайте кілька хвилин, поки вони нагріються.



ЕСПРЕСО

Натисніть  кнопку, щоб приготувати один раз еспресо, або кнопку  кнопку для приготування подвійного еспресо. Програмування:

1. Щоб змінити кількість приготовленої кави, натисніть і утримуйте кнопку обраної функції.
2. Через кілька секунд звуковий сигнал сповістить про початок процесу програмування.
3. Відпустіть кнопку лише після приготування бажаної кількості напою.

Ви можете запрограмувати до прибл. 100 мл для однієї кави еспресо та прибл. 200 мл для подвійного еспресо.

КАПУЧІНО ТА КАФЕ ЛАТТЕ

Направте насадку спінювача на чашку та натисніть  щоб приготувати капучіно, або кнопку  кнопка для приготування кави латте. Поверніть ручку регулювання спінювача вправо, щоб збільшити об'єм піни, або вліво, щоб зменшити його.

Програмування:

ПОРАДА: Процес програмування необхідно виконувати в обох випадках окремо для кількості молока та кількості кави.

1. Натисніть і утримуйте кнопку вибраної функції.
2. Через кілька секунд звуковий сигнал сповістить про початок процесу програмування.
3. Відпустіть кнопку лише тоді, коли буде приготовлено бажану кількість спіненого молока.
4. Як тільки еспресо-машина почне наливати каву, знову натисніть і утримуйте кнопку.
5. Через кілька секунд звуковий сигнал сповістить про початок процесу програмування.
6. Відпустіть кнопку лише тоді, коли буде налито потрібну кількість кави.

ВСПІНЕННЯ МОЛОКА

Направте насадку спінювача на чашку та натисніть  кнопку, щоб розпочати спінювання молока. Програмування:

1. Щоб змінити кількість спіненого молока, натисніть і утримуйте кнопку.
2. Через кілька секунд звуковий сигнал сповістить про початок процесу програмування.
3. Відпустіть кнопку лише тоді, коли буде спінено потрібну кількість молока.

ВІДНОВЛЕННЯ ЗАВОДСЬКИХ НАЛАШТУВАНЬ

Щоб повернути кількість приготовленої кави та/або спіненого молока до заводських налаштувань:

1. Вимкніть еспресо-машину.
2. Одночасно натиснувши й утримуючи кнопки еспресо та подвійного еспресо, увімкніть пристрій.
3. Пристрій відтворить кілька звукових сигналів, а іконки на панелі керування кілька разів блимнуть. Напій суми мати скинуто.

ЧИЩЕННЯ ТА ОБСЛУГОВУВАННЯ

УВАГА:

- a. Щоб прилад працював належним чином, очищуйте його після кожного використання.
- b. Портафільтр і вода в піддоні для крапель після використання будуть гарячими. вправи застереження, щоб уникнути опіки.
- c. Після кожного використання вийміть піноутворювач, вийміть піддон для крапель, вилийте воду та промийте його.
- d. Ніколи не занурюйте прилад у воду.

ОЧИЩЕННЯ РЕЗЕРВУАРА ДЛЯ МОЛОКА ТА ФОРСУНКИ

ДРУГОЇ ФОРСУНКИ ВАЖЛИВО:

- e. Незважаючи на те, що піноутворювач можна зберігати в холодильнику, його слід регулярно очищати, щоб запобігти засміченню насадки та осіданню залишків.
 - f. Не використовуйте абразивні чистячі матеріали, оскільки вони можуть пошкодити резервуар. Резервуар також можна безпечно розмістити у верхній частині посудомийної машини. Не ставте кришку спінювача та насадку в посудомийну машину.
1. Зніміть піноутворювач з еспресо-машини
 2. Зніміть резервуар для молока.
 3. Вилийте решту молока з резервуару та промийте його та насадку теплою водою з милом. Промийте всі частини теплою водою і висушіть їх.
 4. Щоб очистити внутрішні частини спінювача, наповніть резервуар для молока водою та встановіть спінювач у еспресо-машину. Поставте велику чашку під насадку спінювача.
 5. Натисніть  кнопку, піноутворювач почне випускати пару через сопло. Зачекайте стільки, скільки потрібно, щоб зникли будь-які молочні залишки. Функція припинить роботу приблизно через 60 секунд. Якщо ви хочете припинити це раніше, натисніть кнопку ще раз.
 6. Вилийте залишки води з резервуара, висушіть його та встановіть назад у прилад.

ОЧИЩЕННЯ КРІПЛЕННЯ ПОРТАФІЛЬТРУ, ПОРТАФІЛЬТРА ТА ФІЛЬТРОВ

1. Вимкніть пристрій і від'єднайте його.
2. Деякі металеві частини можуть бути ще гарячими, не торкайтеся до них, поки вони не охолонуть.
3. Зніміть портафільтр і викиньте використану кавову гущу. Промийте портафільтр і фільтр теплою водою з милом. Ретельно промийте їх і висушіть. Не мийте їх у посудомийній машині.
4. Витріть залишки кави з кріплення портафільтра на еспресо-машині. Ви можете використовувати вологу тканину або паперовий рушник.
5. Встановіть портафільтр (без фільтра) в його кріплення.
6. Помістіть чашку під сопла портафільтра.
7. Переконайтеся, що рівень води в резервуарі знаходиться принаймні на рівні «MIN». Підключіть його до мережі, увімкніть і дочекайтеся, поки він нагріється.
8. Натисніть  кнопку і дайте приладу працювати, використовуючи лише воду, доки він не зупиниться автоматично.

ОЧИЩЕННЯ ВОДОЙМИНИ

ВАЖЛИВО: Рекомендується спорожнити резервуар після кожного використання кавоварки.

1. Спорожніть резервуар від залишків води, вийнявши його з приладу та виливши рідину над раковиную.
2. Промийте резервуар водою з милом.
3. Ретельно промийте резервуар і висушіть його.





ОЧИЩЕННЯ КОРПУСУ ПРИЛАДУ

1. Очистіть корпус приладу вологою тканиною. Не використовуйте абразивні засоби для чищення, оскільки вони можуть пошкодити корпус.
2. Не зберігайте портафільтр у кріпленні на еспресо-машині, оскільки це негативно впливає на прокладку між двома частинами.

УДАЛЕННЯ НАКИПУ

ВАЖЛИВО: Щоб переконатися, що еспресо-машина функціонує належним чином, її внутрішні трубки чисті та вона готує каву найвищої якості, її потрібно регулярно очищати від накипу раз на місяць і щоразу, коли ви помітите утворення накипу, навіть якщо ви використовуєте фільтровану воду або станцію кондиціонування води. Крім того, процедуру видалення накипу також потрібно виконати, якщо індикатор праворуч від кнопки ON/OFF горить жовтим.

1. Наповніть резервуари для води та молока попередньо підготовленим розчином води та засобу для видалення накипу до позначки «MAX» (співвідношення води до засобу для видалення накипу має бути 4:1, деталі щодо приготування розчину мають бути на пляшці засобу для видалення накипу). Крім того, ви також можете використовувати лимонну кислоту (розчин води і критичної кислоти у співвідношенні 100:3).
2. Виберіть один із фільтрів і помістіть його в портафільтр (без кави). Встановіть портафільтр у його кріплення.
3. Помістіть велику ємність під сопла портафільтра та спрямуйте насадку спінювача до ємності.

4. Підключіть пристрій до мережі та увімкніть його за допомогою кнопки ON/OFF. Зачекайте, поки еспресо-машина нагріється.
5. Натисніть і утримуйте  кнопку кілька секунд. Перший етап процедури видалення накипу буде почати.
6. Після завершення першого етапу (пристрій припинить роботу, а  кнопка засвітиться). Спорожніть ємність і додайте свіжий розчин засобу для видалення накипу до рівня «MAX» на резервуарі.
7. Помістіть велику ємність назад під насадку портафільтра та спрямуйте насадку спінювача в ємність. Натисніть кнопку, щоб почати другий етап процедури видалення накипу.
8. Після видалення накипу пристрій подасть звуковий сигнал. Після цього спорожніть резервуари для води та молока та ретельно промийте їх чистою водою.
9. Наповніть резервуари для води та молока чистою водою до рівня «MAX». Помістіть велику ємність під сопла портафільтра та спрямуйте насадку спінювача до ємності.
10. Натисніть  кнопку, щоб почати промивання піноутворювача.
11. Після промивання спінювача натисніть  кнопку, щоб промити сегмент кави.
12. Повторіть кроки 10 і 11 принаймні 3 рази. При необхідності долийте воду в резервуари.

УСУНЕННЯ НЕСПРАВНОСТЕЙ

ПРОБЛЕМА	МОЖЛИВА ПРИЧИНА	РІШЕННЯ
Кава не виходить	У резервуарі немає води.	додати вода.
	Занадто дрібний помел кави.	Використовуйте середній ґрунт кави.
	У фільтрі забагато кави.	Наповніть фільтр меншою кількістю кави.
	Прилад не був увімкнений або підключений до мережі.	Підключіть пристрій до мережі та увімкніть його.
	Кава занадто сильно спресована.	Знову наповніть фільтр кавою, не сильно утрамбовуючи.
Кава витікає з країв портафільтра	Портафільтр не повернуто до повного положення блокування.	Поверніть портафільтр до положення повного блокування.
	По краях портафільтра є кава.	Вийміть каву з країв портафільтра.
	У фільтрі забагато кави.	Наповніть фільтр меншою кількістю кави.
Варіанти капучіно та кави латте недоступні	Піноутворювач встановлено неправильно.	Натисніть на спіноувач , доки не почуєте клацання.
Піноутворювач функції неналежним чином	У водосховищі недостатньо води.	Додайте воду в резервуар для води.
	У системі є повітря.	Кілька разів перемістіть резервуар для води вгору та вниз.
	піноутворювач сопло заблоковано	Очистіть піноутворювач відповідно до інструкції.
	Кришка піноутворювача пошкоджена.	Зверніться в службу Yoer.
Молоко після спінування недостатньо піниться	Молоко недостатньо холодне.	Переконайтеся, що молоко охолоджене перед процесом спінування.
	Ви використовуєте молоко з недостатньою жирністю.	Використовуйте молоко більшої жирності.
	Ви використовуєте молоко з недостатнім вмістом білка.	Використовуйте молоко бариста.
	Ручка регулювання спіноувача знаходиться в положенні «MIN».	Поставте ручку регулювання спіноувача в положення «MAX».
Кава ллється занадто швидко	Помел занадто грубий.	Використовуйте дрібніше подрібнити.
	У фільтрі недостатньо кави.	Додайте більше кави у фільтр.

Кава також слабкий	Ви використовуєте один фільтр для приготування подвійної кави.	Використовуйте дублікат фільтр.
	Помел занадто грубий.	Використовуйте дрібніше подрібнити.
Готові напої/спінене молоко занадто малі або занадто великі	Кількість напою запрограмовано.	Скиньте пристрій до заводських налаштувань або запрограмуйте потрібну кількість напою
Пристрій подає звукові сигнали, резервуар для води спустошується індикатор блимає червоним	Кавоварка еспресо закрита.	Натисніть кнопку очищення та трохи нахиліть пристрій убік. Виконайте процедуру декілька разів , якщо необхідно.

НАВКОЛИШНЄ СЕРЕДОВИЩЕ



■ Цей продукт містить матеріали, які можна переробити. Не викидайте цей продукт як несортвані міські відходи. Будь ласка, зверніться до місцевого муніципалітету щодо найближчого пункту прийому.

ГАРАНТІЯ ТА РЕМОНТ

Гарантія на виріб поширюється на дефекти, спричинені дефектами матеріалу або виробництва. Ця гарантія дійсна лише в тому випадку, якщо прилад використовувався відповідно до інструкцій і за умови, що він не був модифікований, не ремонтований або не втручався в роботу будь-якою неавторизованою особою або був пошкоджений внаслідок неправильного використання або транспортування. Гарантія не поширюється на дефекти, що виникли внаслідок природного зносу компонентів або предметів, що б'ються, таких як скло та кераміка.

Ця гарантія не обмежує основні або будь-які інші права клієнта, надані законодавством щодо придбання приладу.

У разі претензії по гарантії, будь ласка, зверніться до перевіреного постачальника або служби Yoer. Під час подання претензії додайте інформацію про характер несправності та документ, що підтверджує покупку.

yoer

Beautiful and Intelligent Home Appliances

Yoer sp. z o.o.
Bernardyńska 2
64-000 Kościan
Poland
www.yoer.pl

