



Grzejnik na podczerwień Infrared heater



IRH01W SLIMO

PL • EN

Ten produkt jest odpowiedni tylko do sporadycznego użytku lub do stosowania w dobrze izolowanych pomieszczeniach.
This product is only suitable for well insulated spaces or occasional use.

WARUNKI BEZPIECZEŃSTWA

Podczas korzystania z urządzeń elektrycznych należy przestrzegać podstawowych zasad bezpieczeństwa w tym następujących:

1. Przed przystąpieniem do użytkowania dokładnie zapoznaj się z niniejszą instrukcją i zachowaj ją na przyszłość.
2. Upewnij się, że napięcie w gniazdku elektrycznym odpowiada napięciu podanemu na tabliczce znamionowej.
3. By zapobiec pożarowi, porażeniu prądem elektrycznym, bądź zranieniu nie zanurzaj przewodu, wtyczki lub urządzenia w wodzie lub innych cieczach.
4. To urządzenie może być użytkowane przez dzieci w wieku od 8 lat oraz osoby o ograniczonych zdolnościach fizycznych, sensorycznych lub umysłowych bądź nieposiadające odpowiedniego doświadczenia i wiedzy, jeśli są nadzorowane lub zostały poinstruowane odnośnie obsługi urządzenia oraz rozumieją zagrożenia wynikające z jego użytkowania. Należy zwrócić szczególną uwagę, aby dzieci nie bawiły się urządzeniem. Czyszczenie i konserwacja urządzenia nie powinny być wykonywane przez dzieci bez odpowiedniego nadzoru.
5. Zwróć uwagę, aby dzieci w wieku poniżej 3 lat będące bez nadzoru trzymały się z dala urządzenia. Dzieci w wieku od 3 do 8 lat mogą włączać i wyłączać urządzenie wyłącznie pod warunkiem, że zostało ono umieszczone lub zainstalowane w prawidłowej pozycji roboczej oraz jeśli są nadzorowane lub zostały poinstruowane odnośnie obsługi urządzenia oraz rozumieją zagrożenia wynikające z jego użytkowania. Dzieci w wieku od 3 do 8 nie mogą podłączać, regulować ani czyścić i konserwować urządzenia.
6. Niektóre elementy urządzenia mogą stać się bardzo gorące oraz spowodować oparzenia. Zachowaj ostrożność podczas korzystania z urządzenia w obecności dzieci oraz osób wymagających szczególnej opieki.

7. Grzejnik nagrzewa się do wysokich temperatur, dlatego urządzenie nie jest zalecane dla osób o obniżonej tolerancji na ciepło lub niezdolnych do szybkiej reakcji w sytuacji zagrażającej poparzeniem.
8. Przed użyciem upewnij się, że grzejnik oraz załączone akcesoria są kompletne i nieuszkodzone. Nie korzystaj z urządzenia posiadającego uszkodzoną obudowę, przewód zasilający, wtyczkę lub w przypadku jakiegokolwiek innej awarii.
9. Jeśli przewód zasilający lub inny element jest uszkodzony, może zostać naprawiony wyłącznie przez serwis producenta lub wykwalifikowaną do tego osobę, posiadającą odpowiedni certyfikat w celu uniknięcia zagrożenia.
10. Nie korzystaj z grzejnika w otoczeniu benzyny, farb lub innych łatwopalnych cieczy.
11. Zachowaj odstęp minimum 90 cm pomiędzy urządzeniem, a łatwopalnymi materiałami takimi jak meble, poduszki, pościel, papier, ubrania, zasłony czy firany, gdyż mogą one przyczynić się do powstania pożaru.
12. Nie przykrywaj grzejnika, ani przewodu zasilającego.
13. Grzejnik nie może być umieszczony bezpośrednio pod źródłem zasilania elektrycznego.
14. Nie korzystaj z grzejnika w bezpośrednim otoczeniu wanny, prysznic, basenu lub innych źródeł wody, do których mógłby wpaść.
15. Ustaw urządzenie na płaskiej, stabilnej, odpornej na ciepło powierzchni lub zamontuj je na ścianie. Korzystanie z urządzenia w innym miejscu może spowodować zagrożenie.
16. Nie podejmuj prób naprawy, demontażu ani modyfikacji urządzenia. Wewnątrz urządzenia nie występują części, które mogą zostać naprawione samodzielnie przez użytkownika.
17. Unikaj używania przedłużaczy kabla zasilającego.
18. W przypadku, gdy korzystasz z przedłużacza, upewnij się, że nie przekraczasz maksymalnej znamionowej mocy / obciążenia przedłużacza.
19. Odłącz urządzenie od zasilania, gdy nie jest ono używane, podczas przenoszenia oraz czyszczenia.

20. Nie dopuszczaj do upuszczeń i/lub uderzeń grzejnika.
21. Podczas pierwszego użycia, w ciągu kilku minut urządzenie może emitować nieprzyjemny zapach. Jest to naturalne zjawisko, które szybko ustąpi.
22. Przed przystąpieniem do przenoszenia lub czyszczenia pozwól, by grzejnik całkowicie ostygł.
23. Nie kładź pilota, jego baterii lub jakichkolwiek innych przedmiotów na grzejniku.
24. Trzymaj baterie poza zasięgiem dzieci.
25. Nigdy nie ładuj ponownie baterii jednorazowych.
26. Nie demontuj, nie otwieraj ani nie niszczyć baterii.
27. Nie podgrzewaj baterii. Nie narażaj baterii na działanie wysokiej temperatury lub ognia. Unikaj przechowywania ich w miejscu, w którym byłyby narażone na działanie promieni słonecznych.
28. Nie zwieraj ze sobą baterii. Nie przechowuj baterii w pudełku lub szufladzie, w których przypadkowo mogą się wzajemnie zwierać lub być zwarte za pomocą innych, metalowych przedmiotów.
29. Nie wyjmuj baterii z oryginalnego opakowania, aż do momentu ich użycia.
30. Nie narażaj baterii na działanie wstrząsów mechanicznych.
31. W przypadku wycieku substancji płynnych z baterii nie dopuść do kontaktu substancji ze skórą lub oczami. W przypadku, gdy dojdzie do kontaktu, przemyj dokładnie zanieczyszczony obszar ciała dużą ilością wody oraz zasięgnij porady lekarza.
32. Upewnij się, że baterie są odpowiednio zainstalowane zgodnie z oznaczeniem polaryzacji (+) i (-).
33. Korzystanie z baterii przez dzieci powinno być nadzorowane. Nie pozwól dzieciom wymieniać baterii bez nadzoru osoby dorosłej.
34. W przypadku połknięcia baterii natychmiast zasięgnij porady lekarza.
35. Przechowuj baterie suche i czyste.
36. Oczyść styki na baterii oraz w pilocie przed instalacją baterii.
37. Zawsze wybieraj właściwy rozmiar i typ baterii, najlepiej nadający się do zamierzonego zastosowania. Informacje dostarczone wraz z urządzeniem pomagające w prawidłowym wyborze baterii należy zachować w celach informacyjnych.

38. Wyjmij baterie z pilota, jeśli nie ma być używany przez dłuższy czas.
39. Bezzwłocznie usuń zużyte baterie.
40. Nie wrzucaj baterii do ognia, chyba że w warunkach zatwierdzonego i kontrolowanego procesu recyklingu.
41. Baterie należy wyrzucać do specjalnie oznakowanych pojemników w wyznaczonych punktach.
42. Termostat grzejnika nie jest wyposażony w mechanizm precyzyjnego kontrolowania temperatury w pomieszczeniu. Nie zaleca się korzystania z grzejnika w niewielkich pomieszczeniach, w których przebywają osoby z ograniczoną możliwością samodzielnego poruszania się, chyba że znajdują się pod stałym nadzorem.
43. W celu uniknięcia zagrożenia wynikającego z nieumyślnego resetowania wyłącznika termicznego, urządzenie nie może być zasilane przez zewnętrzne urządzenie przełączające, takie jak regulator czasowy, ani podłączone do regularnie włączanego i wyłączanego, zdalnie sterowanego obwodu elektrycznego.
44. Nie zostawiaj urządzenia bez nadzoru.
45. Urządzenie jest przeznaczone wyłącznie do użytku domowego wewnątrz pomieszczeń. Wszelkie inne użycie uważa się za niewłaściwe oraz niebezpieczne.
46. Producent nie ponosi odpowiedzialności za szkody wynikające z nieprzestrzegania niniejszej instrukcji obsługi.

**UWAGA****TRZYMAJ BATERIE POZA
ZASIĘGIEM DZIECI**

Połknięcie baterii może prowadzić do oparzeń chemicznych, perforacji tkanek miękkich oraz śmierci. Poważne oparzenia mogą wystąpić w ciągu 2 godzin od połknięcia. Natychmiast wezwij pomoc medyczną.

**OSTRZEŻENIE:**

W celu uniknięcia przegrzania urządzenia, nie należy przykrywać grzejnika.

POZNAJ SWÓJ GRZEJNIK NA PODCZERWIĘĆ

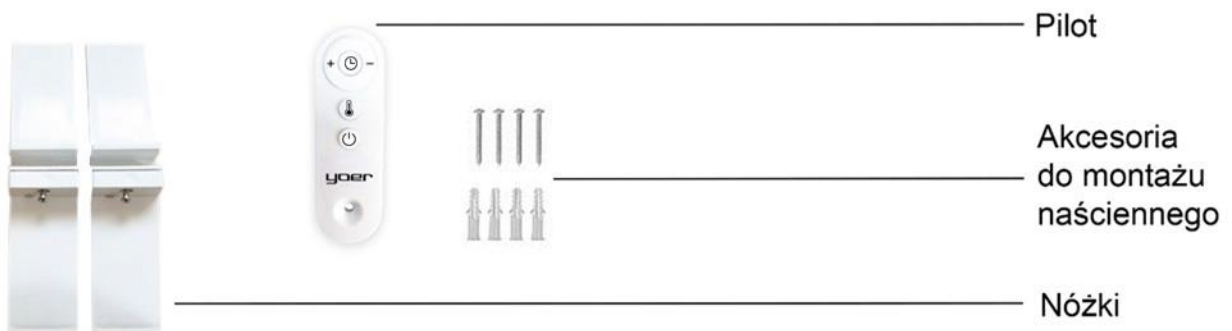
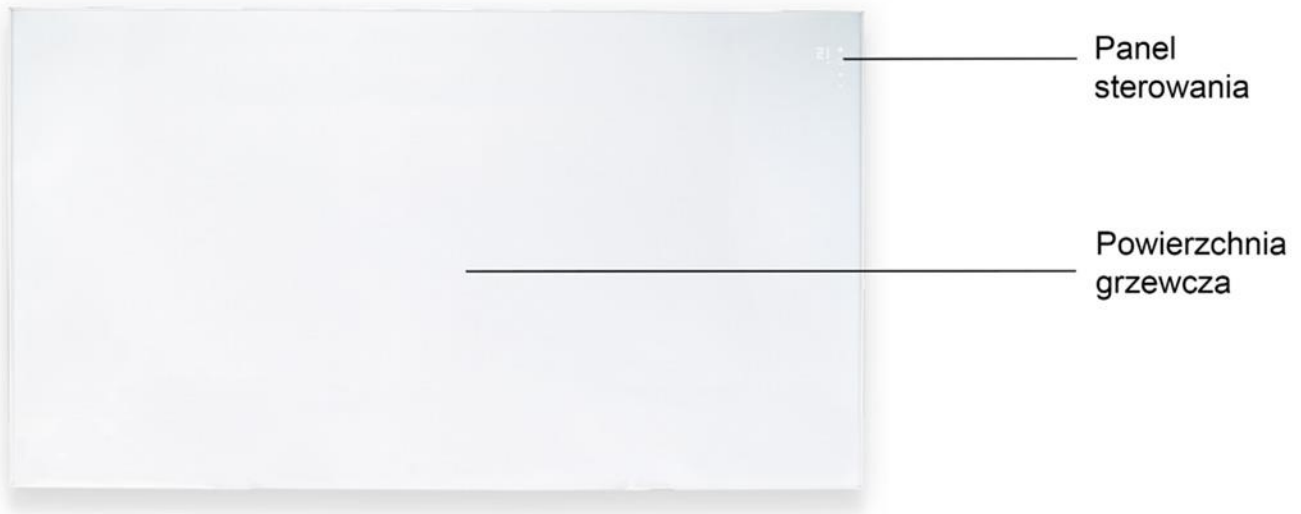

PILOT ZDALNEGO STEROWANIA

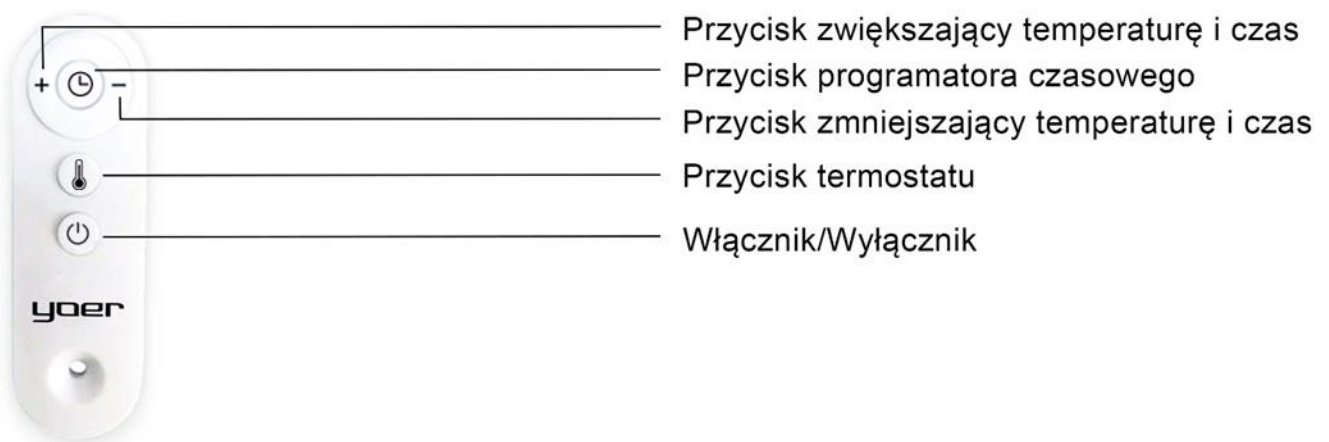

PANEL STEROWANIA

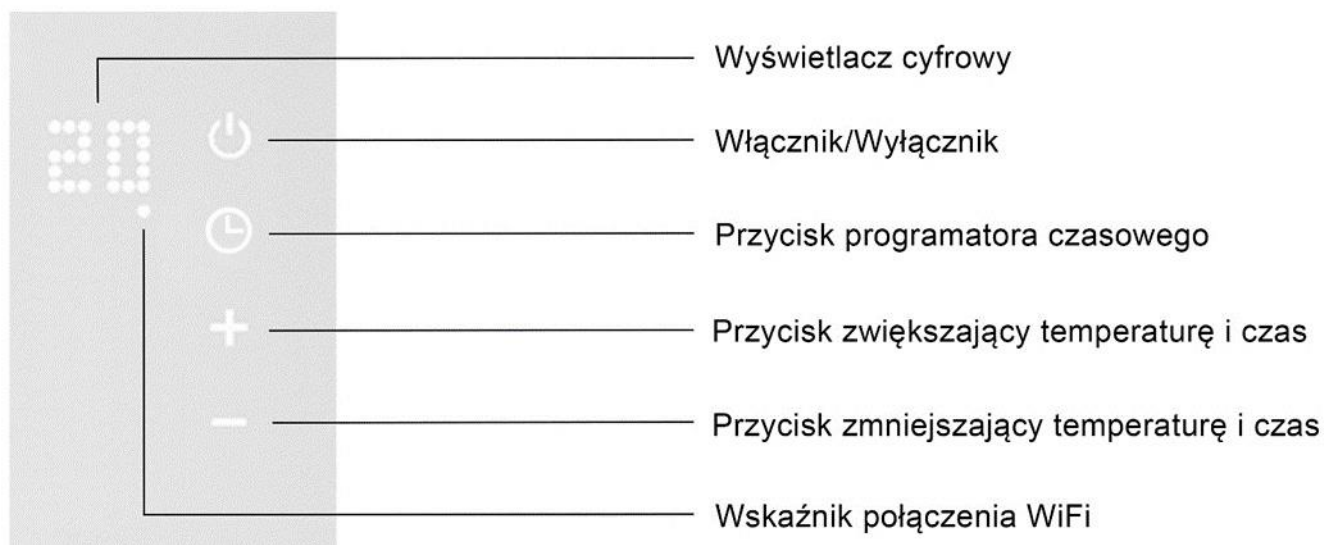

MONTAŻ NÓŻEK

Przed przystąpieniem do montażu usuń folie zabezpieczające z urządzenia.

WSKAZÓWKA: Jeśli zamierzasz zamontować urządzenie na ścianie nie montuj nóżek i przejdź do sekcji „MONTAŻ NAŚCIENNY”.

Potrzebne narzędzia (nie załączone w zestawie):

- Śrubokręt.
1. Połóż urządzenie na stole przykrytym miękką szmatką bądź ręcznikiem tak, by jego dolna część wystawała odrobinę poza krawędź. Alternatywnie, przytrzymując, ustaw urządzenie pionowo dolną częścią ku górze.
 2. Odkręć przykręcone do nóżek śruby, a następnie przymocuj nóżki. Orientacja nóżek nie ma znaczenia.
 3. Ostrożnie postaw grzejnik na zamontowanych nóżkach i upewnij się, że jest stabilny. Jeśli grzejnik jest luźny, przykręć śrubki mocniej.

MONTAŻ NAŚCIENNY

Przed przystąpieniem do montażu usuń folie zabezpieczające z urządzenia.

WAŻNE:

- Zamontuj grzejnik na wysokości min. 200 mm od podłogi. Nie montuj grzejnika w pobliżu przedmiotów bardzo łatwopalnych takich jak firany, zasłony itp.

Potrzebne narzędzia (nie załączone w zestawie):

- Wiertarka
- Wiertło rozm. 6 mm odpowiednie do danej powierzchni
- Młotek
- Śrubokręt

1. Przygotuj otwory w ścianie zachowując odległości zgodne ze schematem. Otwory powinny mieć głębokość odpowiadającą kołkom rozporowym.

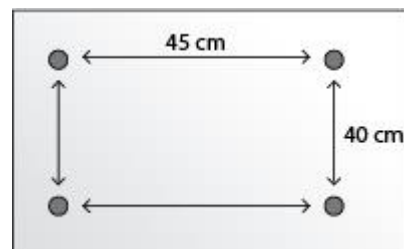

2. Wciśnij kołki w przygotowane otwory. Jeśli napotkasz duży opór, użyj młotka. Kołki powinny być zrównane ze ścianą. Jeśli otwory są zbyt ciasne, wyjmij kołki i rozwiń otwory przy użyciu nieco większego wiertła. Wkręć śruby montażowe do zamontowanych kołków.

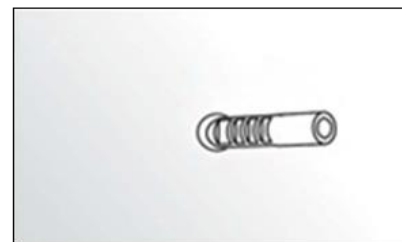



3. Unieś ostrożnie grzejnik i dopasuj wkręcone do kołków śruby montażowe do okrągłych otworów znajdujących się z tyłu urządzenia. By osadzić grzejnik w finalnej pozycji przesunąć urządzenie delikatnie w lewo, a następnie w dół.



KORZYSTANIE Z URZĄDZENIA

- Po podłączeniu do zasilania grzejnik przejdzie w stan czuwania.

By wyłączyć miganie kontrolki Wi-Fi naciśnij i przytrzymaj włącznik przez około 3 sekundy do momentu usłyszenia charakterystycznego sygnału dźwiękowego.

- Naciśnij przycisk , by włączyć grzejnik. Na wyświetlaczu ukaże się aktualna temperatura w pomieszczeniu. Jeśli jest ona mniejsza niż ustawiona temperatura grzejnik rozpocznie pracę.
- Gdy grzejnik jest włączony użyj przycisków „+” i „-”, by zmienić ustawioną temperaturę.
- By ustawić czas po którym programator czasowy ma wyłączyć grzejnik naciśnij przycisk  podczas, gdy grzejnik jest włączony. Wybierz liczbę godzin naciskając przyciski „+” i „-”, do uzyskania pożądanej liczby w zakresie od 0-9 h. Podczas ustawiania godziny liczby na wyświetlaczu będą migać. Aby zastosować wybrane ustawienie poczekaj, aż przestaną migać. Wyświetlacz będzie wskazywał aktualną temperaturę otoczenia naprzemiennie z ustawioną liczbą w programatorze. Aby anulować ustawienie programatora czasowego ustaw liczbę godzin na „0” lub wyłącz grzejnik.
- By ustawić czas po którym programator czasowy ma włączyć grzejnik włącz programator czasowy w aplikacji mobilnej podczas gdy grzejnik jest w trybie czuwania. Aby anulować ustawienie programatora czasowego wyłącz go w aplikacji mobilnej lub włącz grzejnik.

OCHRONA PRZED PRZEGRZANIEM

Urządzenie zostało wyposażone w bezpiecznik termiczny, który automatycznie wyłączy grzejnik w przypadku osiągnięcia zbyt wysokiej temperatury. W takiej sytuacji odłącz urządzenie od zasilania, odczekaj 30 minut aż ostygnie i usuń wszelkie możliwe przyczyny przegrzania np. coś zasłaniającego grzejnik. Sprawdź, czy urządzenie, przewód lub wtyczka nie są uszkodzone. Jeśli nie ma żadnych uszkodzeń ponownie podłącz wtyczkę do gniazdka zasilającego i uruchom urządzenie zgodnie z wcześniejszymi instrukcjami. Jeśli grzejnik w dalszym ciągu się nie uruchamia skontaktuj się z serwisem YOER w celu uzyskania pomocy.

CZYSZCZENIE I KONSERWACJA

Podczas użytkowania urządzenie powinno być regularnie czyszczone zgodnie z następującymi instrukcjami:

1. Przed przystąpieniem do czyszczenia zawsze odłączaj urządzenie od źródła zasilania oraz trzymaj je z dala od wszelkich gniazdek elektrycznych. Pozwól, by urządzenie całkowicie ostygło przed czyszczeniem.
2. Do czyszczenia zewnętrznej powierzchni urządzenia używaj lekko wilgotnej szmatki. Przed ponownym użyciem grzejnika dokładnie wysusz czyszczoną powierzchnię miękką, suchą ściereczką.
3. Nie używaj żadnych produktów chemicznych, ani środków czyszczących. Nie pozwól, aby urządzenie miało styczność z wodą. Nie używaj wosku, ani innych środków nabłyszczających, ponieważ mogą one reagować na ciepło oraz powodować odbarwienia.
4. W przypadku, gdy urządzenie nie będzie użytkowane przez dłuższy czas, upewnij się, że jest całkowicie odłączone od zasilania. W celu łatwego przechowywania oraz późniejszego użycia przechowuj urządzenie w opakowaniu. Wyczyść grzejnik zgodnie z powyższym opisem i zdemontuj nóżki.
5. Przechowuj urządzenie w suchym, czystym miejscu.

POLSKI

Identyfikator(-y) modelu: IRH01W					
Parametr	Oznaczeni	Wartość	Jednostka	Parametr	Jednostka
Moc cieplna				Sposób doprowadzania ciepła wyłącznie w przypadku elektrycznych akumulacyjnych miejscowych ogrzewaczy pomieszczeń (należy wybrać jedną opcję)	
Nominalna moc grzewcza	P _{nom}	0,7	kW	ręczny regulator doprowadzania ciepła z wbudowanym termostatem	Nie
Minimalna moc grzewcza (orientacyjna)	P _{min}	0,0	kW	ręczny regulator doprowadzania ciepła z pomiarem temperatury w pomieszczeniu lub na zewnątrz	Nie
Maksymalna stała moc cieplna	P _{max,c}	0,7	kW	elektroniczny regulator doprowadzania ciepła z pomiarem temperatury w pomieszczeniu lub na zewnątrz	Nie
Zużycie energii elektrycznej na potrzeby własne				moc cieplna regulowana wentylatorem	
Przy nominalnej mocy cieplnej	e _{lmax}	0,000	kW	Rodzaj mocy cieplnej/regulacja temperatury w pomieszczeniu (należy wybrać jedną opcję)	
Przy minimalnej mocy cieplnej	e _{lmin}	0,000	kW	jednostopniowa moc cieplna bez regulacji temperatury w pomieszczeniu	Nie
W trybie czuwania	e _{lSB}	0,000	kW	co najmniej dwa ręczne stopnie bez regulacji temperatury w pomieszczeniu	Nie
				mechaniczna regulacja temperatury w pomieszczeniu za pomocą termostatu	Nie
				elektroniczna regulacja temperatury w pomieszczeniu	Tak
				elektroniczna regulacja temperatury w pomieszczeniu ze sterownikiem dobowym	Tak
				elektroniczna regulacja temperatury w pomieszczeniu ze sterownikiem tygodniowym	Tak
				Inne opcje regulacji (można wybrać kilka)	
				regulacja temperatury w pomieszczeniu z wykrywaniem obecności	Nie
				regulacja temperatury w pomieszczeniu z wykrywaniem otwartego okna	Nie
				z regulacją na odległość	Tak
				z adaptacyjną regulacją startu	Nie
				z ograniczeniem czasu pracy	Nie
				z czujnikiem ciepła promieniowania	Nie
Dane teleadresowe	YOER sp. z o.o., ul. Bernardyńska 2, 64-000 Kościan, Polska				

ŚRODOWISKO



Produkt zawiera materiały nadające się do recyklingu. Nie wyrzucaj produktu razem z odpadami komunalnymi. Skontaktuj się z najbliższym punktem zbiórki odpadów.

WARUNKI GWARANCJI I NAPRAWY

Gwarancja na produkt obejmuje usterki powstałe w wyniku błędów materiałowych lub produkcyjnych. W ramach gwarancji producent zobowiązuje się do naprawy lub wymiany wszelkich wadliwych elementów, pod warunkiem, że urządzenie było używane zgodnie z instrukcją i nie było modyfikowane, naprawiane lub w jakikolwiek sposób naruszane przez nieupoważnioną do tego osobę, ani też uszkodzone w wyniku nieprawidłowego użycia lub transportu. Gwarancja nie obejmuje naturalnego zużycia się elementów, ani elementów łatwo tłukących się, jak szkło, czy ceramika.

Niniejsza gwarancja nie ogranicza ustawowych praw konsumenta ani innych praw, jakie konsument posiada zgodnie z obowiązującymi przepisami, które dotyczą zakupu przedmiotów użytkowych.

W przypadku roszczenia gwarancyjnego należy zwrócić się do specjalistycznego punktu sprzedaży lub bezpośrednio do autoryzowanego serwisu YOER. W momencie składania reklamacji należy podać rodzaj usterki oraz dołączyć kopię dowodu zakupu.

IMPORTANT SAFEGUARDS

When using electrical appliances, basic safety precautions should always be followed, including the following:

1. Read all instructions before using and keep for future reference.
2. Make sure that your outlet voltage corresponds to the voltage stated on the rating label of the unit.
3. To protect against fire, electric shock and injury to persons do not immerse cord, plug or unit in water or other liquid.
4. This appliance can be used by children aged from 8 years and above and persons with reduced physical, sensory or mental capabilities or lack of experience and knowledge if they have been given supervision or instruction concerning use of the appliance in a safe way and understand the hazards involved. Children shall not play with the appliance. Cleaning and user maintenance shall not be made by children without supervision.
5. Children of less than 3 years should be kept away unless continuously supervised. Children aged from 3 years and less than 8 years shall only switch on/off the appliance provided that it has been placed or installed in its intended normal operating position and they have been given supervision or instruction concerning use of the appliance in a safe way and understand the hazards involved. Children aged from 3 years and less than 8 years shall not plug in, regulate and clean the appliance or perform user maintenance.
6. Some parts of this product can become very hot and cause burns. Particular attention has to be given where children and vulnerable people are present.
7. Touching the heater may cause burns, this is why it is not recommended for persons with reduced sensitivity to heat or an inability to react to avoid burns.
8. Before use, make sure the heater and its accessories are complete and undamaged. Do not use the device with a damaged body, power cord or plug or after the device malfunctions, or has been damaged in any manner.

9. If the supply cord or any other element is damaged, it must be replaced by the manufacturer's service agent or similarly qualified persons in order to avoid a hazard.
10. Do not use the heater around gasoline, paint or other flammable liquids.
11. Keep a distance of at least 90 cm between the heater and the flammable materials, including furniture, pillows, bedding, papers, clothes, curtains because they may cause fire.
12. Do not cover the heater and the power cord.
13. The heater must not be located immediately below a socket-outlet.
14. Do not use this heater in the immediate surroundings of a bath, shower, swimming pool or other water sources when it could fall into the water.
15. Place the appliance on a flat, stable, heat-resistant surface or mount it on the wall. Operating the product in any other position could cause a hazard.
16. Do not attempt to repair, disassemble or modify the appliance. There are no user-serviceable parts inside.
17. Avoid using power cord extensions.
18. If using an extension lead ensure you do not exceed the maximum rated running wattage/load of the extension lead.
19. Disconnect from mains when not in use or when moving or cleaning.
20. Do not drop or hit the heater.
21. There may be trace of odor during the first few minutes of initial use. This is normal and will quickly disappear.
22. Allow the heater to cool down completely before carrying and cleaning.
23. Do not put the remote, its batteries or any other objects on the heater.
24. Keep batteries out of the reach of children.
25. Do not recharge non-rechargeable batteries.
26. Do not dismantle, open or destroy batteries.
27. Do not heat batteries. Do not expose batteries to heat or fire. Avoid storage in direct sunlight.

28. Do not short-circuit batteries. Do not store batteries haphazardly in a box or drawer where they may short-circuit each other or be short circuited by other metal objects.
29. Do not remove a battery from its original packaging until required for use.
30. Do not subject batteries to mechanical shock.
31. In the event of a battery leaking, do not allow the liquid to come in contact with the skin or eyes. If contact has been made, wash the affected area with copious amounts of water and seek medical advice.
32. Ensure that batteries are installed correctly with regard to polarity (+ and –).
33. Batteries usage by children should be supervised. Do not allow children to replace batteries without adult supervision.
34. Seek medical advice immediately if a battery has been swallowed.
35. Keep batteries clean and dry.
36. Clean the battery contacts and also those of the remote prior to battery installation.
37. Always select the correct size and type of battery most suitable for the intended use. Information provided with the equipment to assist correct battery selection should be retained for reference.
38. Remove batteries from equipment if it is not to be used for an extended period of time.
39. Remove exhausted batteries promptly.
40. Do not dispose of batteries in fire except under conditions of approved and controlled incineration.
41. Batteries should be disposed of in specially marked containers at designated disposal points.
42. The thermostat of this heater is not equipped with a device to control the room temperature with accuracy. It is recommended not to use this heater in small rooms when they are occupied by persons not capable of leaving the room on their own, unless constant supervision is provided.

43. In order to avoid a hazard due to inadvertent resetting of the thermal cutout, this appliance must not be supplied through an external switching device, such as a timer, or connected to a circuit that is regularly switched on and off by the utility.
44. Do not leave the appliance on unattended.
45. This appliance is intended to be used for household indoor use only. Any other use is considered inappropriate and dangerous.
46. The manufacturer does not accept liability for damage resulting from failure to follow the instruction sheet.

**WARNING****KEEP BATTERIES OUT OF REACH OF CHILDREN**

Swallowing a battery can lead to chemical burns, perforation of soft tissue, and death. Severe burns can occur within 2 hours of ingestion. Seek medical attention immediately.

**WARNING:**

In order to avoid overheating, do not cover the appliance.

KNOW YOUR INFRARED HEATER

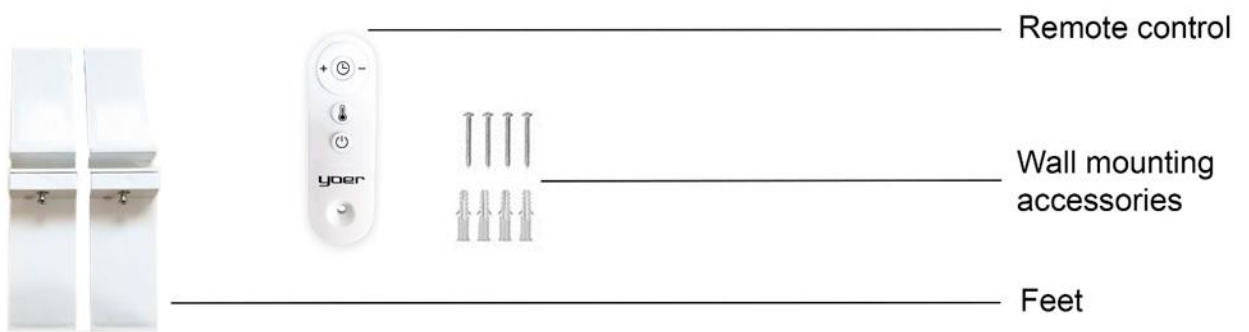
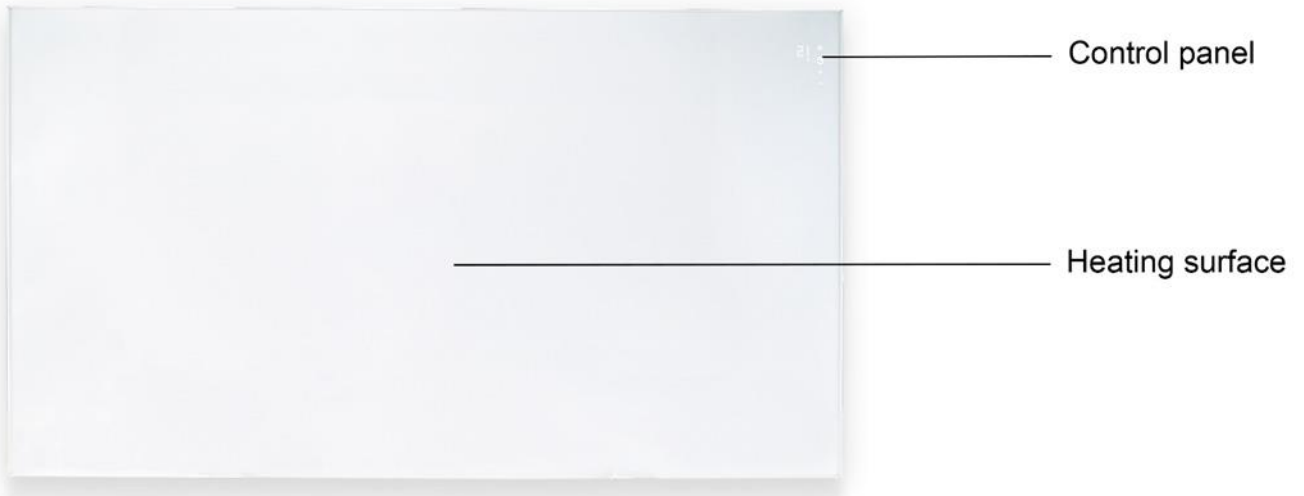

REMOTE CONTROL

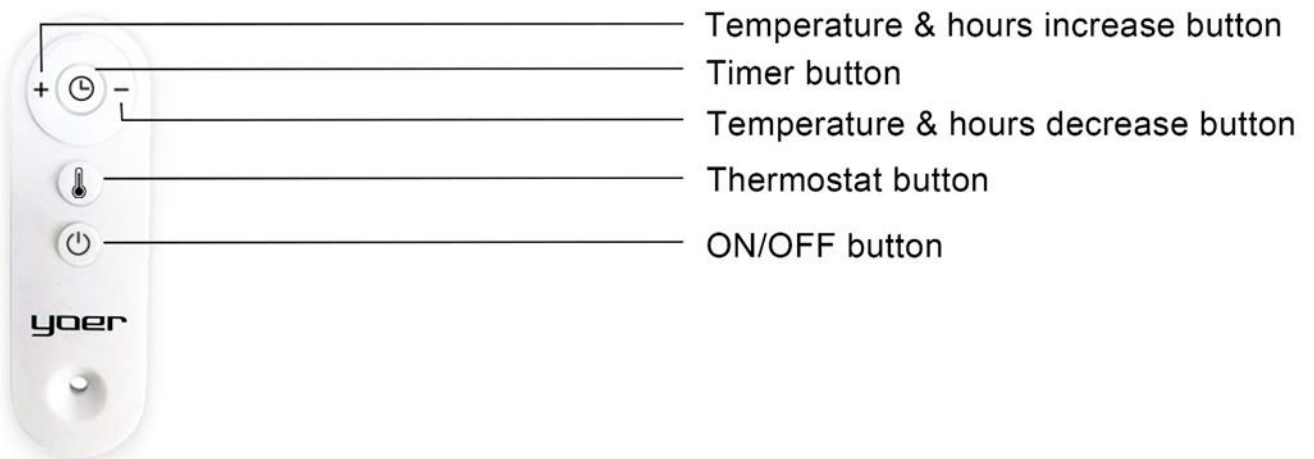

CONTROL PANEL

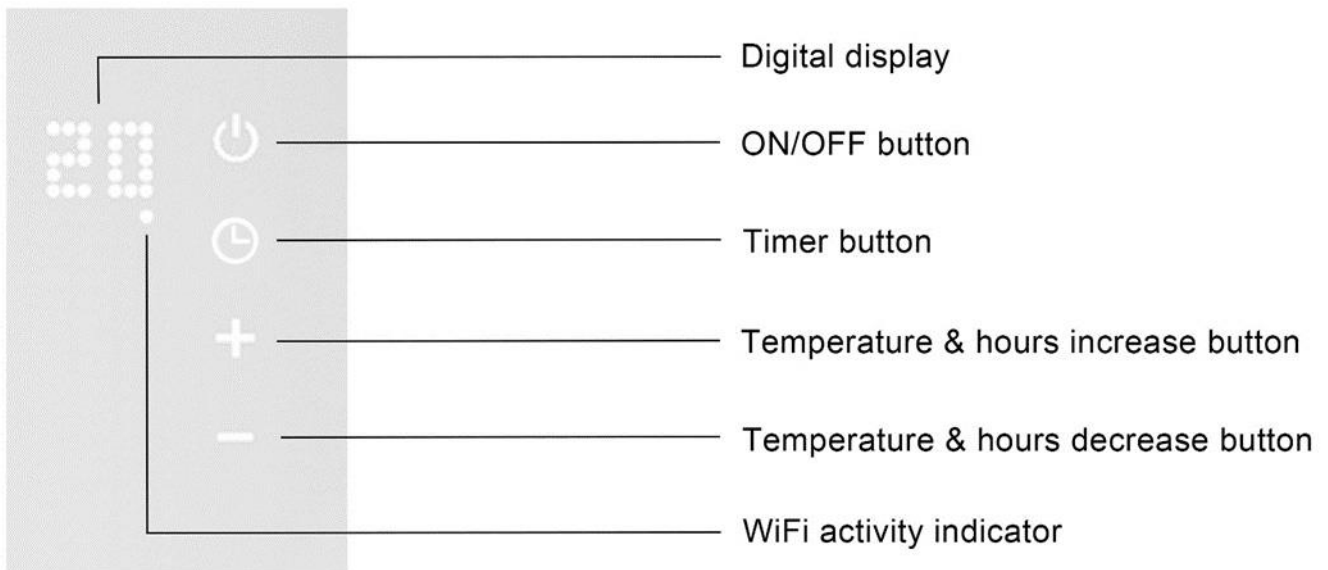

INSTALLING FEET

Before mounting the device, remove all of the protective foils.

TIP: If you want to wall-mount the device, do not install feet and move on to the “WALL MOUNTING” section.

Necessary tools (not supplied):

- Screwdriver.
1. Put the unit on a table covered with a soft cloth or towel in such a way as to have its bottom part stick out a bit over the edge. Alternatively, while holding it up, put the unit vertically, upside down.
 2. Unscrew the screws attached to the feet, and then screw in the feet. The orientation of the feet does not matter.
 3. Carefully put the heater on the installed feet and make sure it is stable. If the heater is loose, screw the feet in tighter.

WALL MOUNTING

Before mounting the device, remove all of the protective foils.

IMPORTANT:

- Mount the heater at least 200 mm above the floor. Do not mount the heater around very combustible things such as window covers, curtains etc.

Necessary tools (not supplied):

- Drill
- 6 mm size drill bit appropriate for the given surface
- Hammer
- Screwdriver

1. Prepare mounting holes respecting the distances according to the illustration. The holes should have a depth corresponding to the wall plugs.

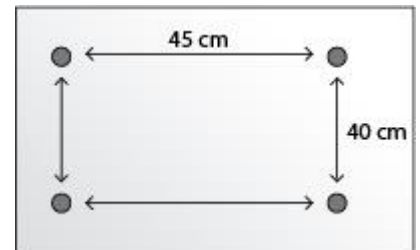

2. Push the wall plugs into the prepared holes. If they resist heavily, use the hammer. The plugs should be even with the wall. If the holes are too tight, take out the wall plugs, and drill the holes out a little using a larger drill bit. Screw the mounting screws into the wall plugs.

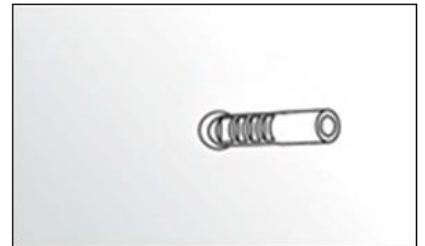

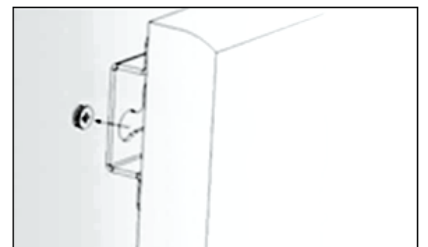

3. Carefully take hold of the heater and adjust the mounting screws to the round holes on the back of the unit. To lodge the heater in its final position, move the device slightly to the left and then downwards.



USING THE DEVICE

- Upon plugging in the heater will enter standby mode.

If you want to turn off the WiFi activity indicator, press and hold the  button for about 3 seconds until you hear a characteristic sound signal.

- Press the  button to turn the heater on. The display will show current room temperature. If current room temperature is lower than the set one, the device will begin its operation.
- When the heater is turned on, use the „+” and „-” buttons to set temperature.
- To set the time after which the heater is to turn off, press the  button when the heater is turned on. Select the number of hours in the 0-9 h range by pressing the „+” and „-” buttons until the desired time is reached. While setting the time, the numbers will be blinking. To apply the setting wait for them to stop blinking. The display will show alternately current room temperature and the set numbers of hours. To cancel it, set the number of hours to “0”, or turn the heater off.
- To set the time after which the heater is to turn on, enable the timer in the mobile app when the heater is in standby mode. To cancel it, disable the timer in the app or turn the heater on.

OVERHEAT PROTECTION

This heater is equipped with overheat protection that switches off the appliance automatically in case of severe overheating. If this occurs, unplug the appliance, wait about 30 minutes for it to cool down and remove any possible causes of overheating, eg. something covering the heater. Check for damage to the appliance, the cord and the plug. If there is no damage, plug the unit back in and switch it on as described above. If the heater still does not turn on, please contact YOER Service for assistance.

CLEANING AND MAINTENANCE

The appliance should be regularly cleaned when in use in accordance with the following instructions:

1. Always unplug the appliance and keep it away from any socket before cleaning. Let the appliance cool down before cleaning.
2. To clean the outer surface of the appliance, use a lightly damp cloth. Then, dry it thoroughly with a soft, dry cloth before using again.
3. Do not use any cleaning or chemical products of any kind. Do not let the device come into contact with water. Do not use wax or products that create a shine as they can react to heat and cause discoloration.
4. When the appliance is not being used for prolonged periods, ensure that it is fully unplugged from the socket and store in its packaging for simple storage and later use. Clean your heater as mentioned above and remove the feet.
5. Store the appliance in a dry and clean place.

ENGLISH

Model identifier(s): IRH01W					
Item	Symbol	Value	Unit	Item	Unit
Heat output				Type of heat input, for electric storage local space heaters only (select one)	
Nominal heat output	P _{nom}	0,7	kW	manual heat charge control, with integrated thermostat	No
Minimum heat output (indicative)	P _{min}	0,0	kW	manual heat charge control with room and/or outdoor temperature feedback	No
Maximum continuous heat output	P _{max,c}	0,7	kW	electronic heat charge control with room and/or outdoor temperature feedback	No
Auxiliary electricity consumption				fan assisted heat output	
				No	
At nominal heat output	e _{lmax}	0,000	kW	Type of heat output/room temperature control (select one)	
At minimum heat output	e _{lmin}	0,000	kW	single stage heat output and no room temperature control	No
In standby mode	e _{lSB}	0,000	kW	Two or more manual stages, no room temperature control	No
				with mechanic thermostat room temperature control	No
				with electronic room temperature control	No
				electronic room temperature control plus day timer	Yes
				electronic room temperature control plus week timer	Yes
				Other control options (multiple selections possible)	
				room temperature control, with presence detection	No
				room temperature control, with open window detection	No
				with distance control option	Yes
				with adaptive start control	No
				with working time limitation	No
				with black bulb sensor	No
Contact details	YOER sp. z o.o., ul. Bernardyńska 2, 64-000 Kościan, Poland				

ENVIRONMENT

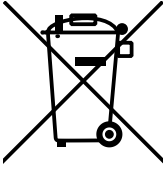

This product contains recyclable materials. Do not dispose of this product as unsorted municipal waste. Contact your local municipality for the nearest collection point.

WARRANTY AND REPAIR

The product warranty includes defects resulting from material or manufacturing flaws. The manufacturer pledges to repair or replace all faulty parts under the condition that the appliance was used in accordance with the instruction sheet, and was not modified, repaired or interfered with by any unauthorized person, or damaged by misuse or transportation. The warranty does not apply to defects resulting from natural wear of components nor breakables such as glass and ceramic items.

This warranty does not limit the customer's basic or any other rights granted by laws regarding appliance purchase.

In the event of a warranty claim please contact the verified vendor or YOER service directly. While submitting the claim please attach information on the nature of the malfunction and a proof of purchase.



YOER sp. z o.o.
Bernardyńska 2
64-000 Kościan
Poland
www.yoer.pl

