

yoer

Beautiful and Intelligent Home Appliances

Infrato IRH02W



CZ	●	INSTRUKCE K OBSLUZE	3
DE	●	INSTRUKTIONEN ZUR BEDIENUNG	14
EN	●	INSTRUCTION MANUAL	26
ES	●	INSTRUCCIONES DE USO	37
FR	●	INSTRUCTIONS D'UTILISATION	48
HRV	●	UPUTE ZA UPORABU	59
HU	●	HASZNÁLATI ÚTMUTATÓ	70
IT	●	ISTRUZIONI PER L'USO	81
PL	●	INSTRUKCJA OBSŁUGI	92
RO	●	INSTRUCȚIUNI DE UTILIZARE	104
SK	●	NÁVOD NA OBSLUHU	115
SL	●	NAVODILA ZA UPORABO	126
UA	●	ІНСТРУКЦІЯ З ЕКСПЛУАТАЦІЇ	137

DŮLEŽITÉ ZABEZPEČENÍ

Když použitím elektrický spotřebiče, základní bezpečnost opatření je třeba vždy dodržovat, vč následující:

1. Před použitím si přečtěte všechny pokyny a uschovejte je pro budoucí použití.
2. Ujistěte se, že napětí vaší zásuvky odpovídá napětí uvedenému na typovém štítku jednotky.
3. Pro ochranu před požárem, úrazem elektrickým proudem a zraněním osob neponořujte kabel, zástrčku nebo jednotku do vody nebo jiné kapaliny.
4. Tento spotřebič mohou používat děti ve věku od 8 let a starší a osoby se sníženými fyzickými, smyslovými nebo duševními schopnostmi nebo nedostatkem zkušeností a znalostí, pokud jsou pod dohledem nebo jsou poučeny o používání spotřebiče bezpečným způsobem a rozumí nebezpečí. zapojený. Děti si se spotřebičem nesmějí hrát. Čištění a uživatelskou údržbu nesmějí provádět děti bez dozoru.
5. Děti mladší 3 let by měly být drženy mimo dosah, pokud nejsou pod neustálým dohledem. Děti ve věku od 3 let do 8 let smějí spotřebič zapínat/vypínat pouze za předpokladu, že byl umístěn nebo instalován v určené normální provozní poloze a byly pod dohledem nebo byly poučeny o používání spotřebiče bezpečným způsobem a pochopit související nebezpečí. Děti ve věku od 3 let do 8 let nesmějí spotřebič zapojovat, regulovat a čistit ani provádět uživatelskou údržbu.
6. Některé části tohoto produktu se mohou velmi zahřát a způsobit popáleniny. Zvláštní pozornost je třeba věnovat tam, kde jsou přítomny děti a zranitelné osoby.
7. Dotyk ohřívače může způsobit popáleniny, proto se nedoporučuje osobám se sníženou citlivostí na teplo nebo neschopností reagovat, aby nedošlo k popálení.
8. Před použitím se ujistěte, že ohřívač a jeho příslušenství jsou kompletní a nepoškozené. Nepoužívejte zařízení s poškozeným tělem, napájecím kabelem nebo zástrčkou nebo poté, co zařízení nefunguje správně nebo bylo jakýmkoli způsobem poškozeno.

9. Pokud je poškozen napájecí kabel nebo jakýkoli jiný prvek, musí jej vyměnit servisní zástupce výrobce nebo podobně kvalifikovaná osoba, aby se předešlo nebezpečí.
10. Nepoužívejte ohřívač v blízkosti benzínu, barev nebo jiných hořlavých kapalin.
11. Udržujte vzdálenost alespoň 50 cm mezi ohřívačem a hořlavými materiály, včetně nábytku, polštářů, lůžkovin, papírů, oblečení, záclon, protože mohou způsobit požár.
12. Nezakrývejte ohřívač a napájecí kabel.
13. Nepřemísťujte spotřebič taháním za napájecí kabel.
14. Ohřívač nesmí být umístěn bezprostředně pod zásuvkou.
15. Nepoužívejte tento ohřívač v bezprostřední blízkosti vany, sprchy, bazénu nebo jiných vodních zdrojů, kde by mohl spadnout do vody.
16. Umístěte spotřebič na rovný, stabilní, tepelně odolný povrch nebo jej připevněte na stěnu. Provozování výrobku v jakékoli jiné poloze může způsobit nebezpečí.
Udržujte spotřebič ve vzdálenosti více než 50 cm od stěn, stropu nebo jiných spotřebičů. Namontujte zařízení ve výšce nad 10 cm od podlahy.
17. Nepokoušejte se spotřebič opravovat, rozebírat nebo upravovat. Uvnitř nejsou žádné části, které by mohl uživatel opravit.
18. Nepoužívejte prodlužovací kabely.
19. Pokud používáte prodlužovací kabel, ujistěte se, že nepřekračujete maximální jmenovitý provozní výkon/zatížení prodlužovacího kabelu.
20. Když zařízení nepoužíváte nebo když ho stěhujete nebo čistíte, vypněte jej a poté jej odpojte od sítě.
21. Nenechávejte ohřívač upadnout ani na něj nenarážet.
22. Během prvních několika minut prvního použití se mohou objevit stopy zápachu. To je normální a rychle zmizí.
23. Před přenášením a čištěním nechte ohřívač úplně vychladnout.
24. Nevkládejte prsty ani žádné předměty do jednotky, mohlo by dojít k úrazu elektrickým proudem nebo zranění či poškození ohřívače.
25. Nepokládejte dálkový ovladač, jeho baterie ani žádné jiné předměty na ohřívač.
26. Uchovávejte baterie mimo dosah dětí.
27. Nenabíjejte nedobíjecí baterie.

28. Baterie nerozebírejte, neotevírejte ani neničte.
29. Nezahřívejte baterie. Nevystavujte baterie teplu ani ohni. Vyhněte se skladování na přímém slunci.
30. Nezkratujte baterie. Neskladujte baterie náhodně v krabici nebo zásuvce, kde by se mohly vzájemně zkratovat nebo být zkratovány jinými kovovými předměty.
31. Nevyjímejte baterii z původního obalu, dokud ji nepotřebujete použít.
32. Nevystavujte baterie mechanickým otřesům.
33. V případě vytečení baterie zabraňte kontaktu kapaliny s pokožkou nebo očima. Pokud došlo ke kontaktu, omyjte postižené místo velkým množstvím vody a vyhledejte lékařskou pomoc.
34. Ujistěte se, že jsou baterie vloženy správně s ohledem na polaritu (+ a -).
35. Používání baterií dětmi by mělo být pod dohledem. Nedovolte dětem vyměňovat baterie bez dozoru dospělé osoby.
36. V případě spolknutí baterie okamžitě vyhledejte lékařskou pomoc.
37. Udržujte baterie čisté a suché.
38. Před instalací baterie očistěte kontakty baterie a také kontakty dálkového ovladače.
39. Vždy vyberte správnou velikost a typ baterie, který je nejvhodnější pro zamýšlené použití. Informace poskytnuté se zařízením, které pomohou při správném výběru baterie, by měly být uchovány pro referenci.
40. Pokud zařízení nebudete delší dobu používat, vyjměte z něj baterie.
41. Vybité baterie ihned vyjměte .
42. Nevhazujte baterie do ohně, s výjimkou podmínek schváleného a řízeného spalování.
43. Baterie by měly být likvidovány ve speciálně označených nádobách na určených sběrných místech.
44. Termostat tohoto ohřívače není vybaven zařízením pro přesnou regulaci pokojové teploty. Doporučuje se nepoužívat toto ohřívače v malých místnostech, kde jsou obsazeny osobami, které nejsou schopny místnost samy opustit, pokud není zajištěn stálý dohled.

45. Aby se předešlo nebezpečí způsobenému neúmyslným resetováním tepelné pojistky, nesmí být tento spotřebič napájen přes externí spínací zařízení, jako je časovač, nebo připojen k obvodu, který je pravidelně zapínán a vypínán z veřejné sítě.
46. Nenechávejte spotřebič zapnutý bez dozoru.
47. Tento spotřebič je určen pouze pro domácí použití v interiéru. Jakékoli jiné použití je považováno za nevhodné a nebezpečné.
48. Výrobce nepřebírá odpovědnost za škody způsobené nedodržením návodu k použití.



UCHOVÁVEJTE BATERIE MIMO DOSAH DĚTÍ

Spolknutí baterie může vést k chemickým popáleninám, perforaci měkkých tkání a smrti. K těžkým popáleninám může dojít do 2 hodin po požití. Okamžitě vyhledejte lékařskou pomoc.

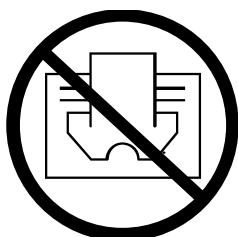

VAROVÁNÍ:

Aby nedošlo k přehřátí, nezakrývejte zařízení.

POZNEJTE SVŮJ INFRAČERVENÝ OHŘÍVAČ

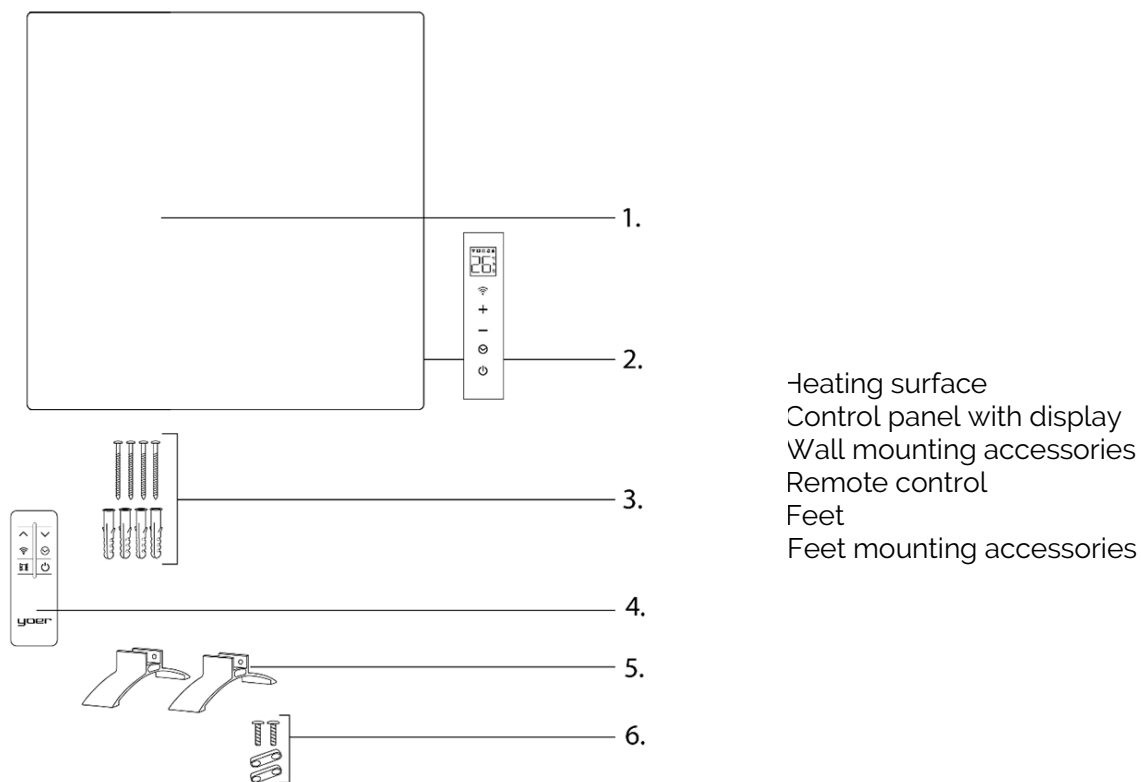

DÁLKOVÉ OVLÁDÁNÍ

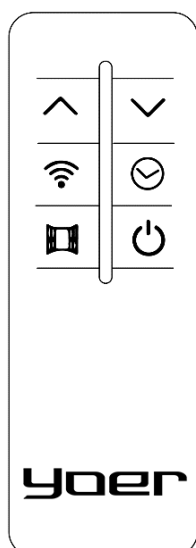

POZNÁMKA: Chcete-li ovládat zařízení pomocí dálkového ovladače, zkontrolujte , zda je zařízení v pohotovostním režimu. Stiskněte pro přepnutí do normálního provozu.

OVLÁDACÍ PANEL

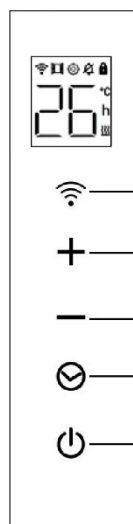

- 1.
- 2.
- 3.
- 4.
- 5.

1. Wi-Fi function
2. Temperature increment button / Open window detection function
3. Temperature decrement button / Silent mode
4. Timer / Setting temperature compensation
5. ON/OFF button / Child lock

INSTALACE NOHŮ

Před montáží zařízení odstraňte všechny ochranné fólie.

TIP: Pokud chcete zařízení připevnit na stěnu, neinstalujte nožičky a přejděte k části „MONTÁŽ NA ZEDĚ“.

Potřebné nástroje (nejsou součástí dodávky):

- Šroubovák.
1. Položte jednotku na stůl pokrytý měkkým hadříkem nebo ručníkem tak, aby její spodní část trochu přečnívala přes okraj. Alternativně, zatímco držíte jednotku nahoře, postavte jednotku svisle vzhůru nohama.
 2. Vložte šrouby do otvorů umístěných na nožičkách a jemně zasuňte plastový kryt do šroubů.
 3. Připevněte plastové kryty na určená místa na spodním rámu ohřívače a poté utáhněte šrouby, dokud neucítíte odpor.
 4. Opatrně postavte ohřívač na nainstalované nožičky a ujistěte se, že je stabilní. Pokud je ohřívač uvolněný, utáhněte šrouby dále.

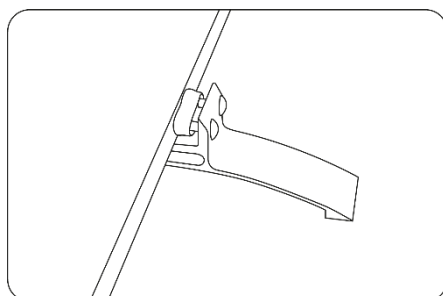

MONTÁŽ NA STĚNU

Před montáží zařízení odstraňte všechny ochranné fólie.

DŮLEŽITÉ:

- Ohřívač namontujte více než 10 cm nad podlahu. Udržujte vzdálenost větší než 50 cm mezi ohřívačem a hořlavými materiály, včetně nábytku, polštářů, lůžkovin, papírů, oblečení, záclon, protože mohou způsobit požár. Neinstalujte ohřívač kolem velmi hořlavých věcí, jako jsou okenní kryty, závěsy atd.

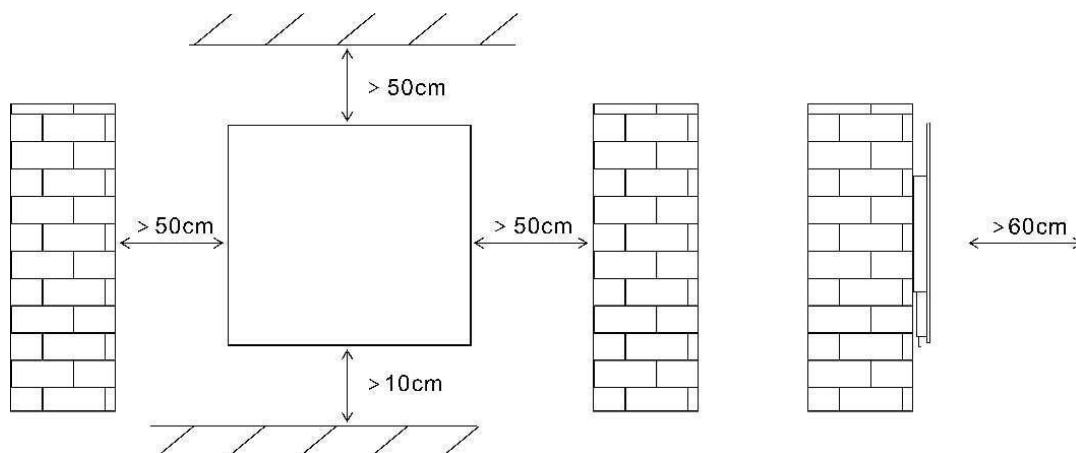

Potřebné nástroje (nejsou součástí dodávky):

- Vrtat
- Vrták o velikosti 6 mm vhodný pro daný povrch
- Kladivo
- Šroubovák

1. Připravte montážní otvory s ohledem na vzdálenosti podle obrázku. Otvory by měly mít hloubku odpovídající hmoždinkám.

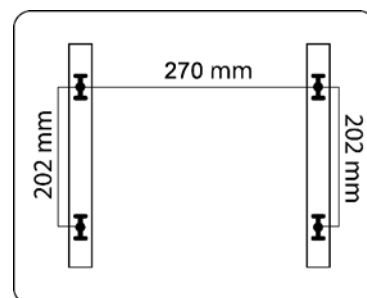

2. Zasuňte hmoždinky do připravených otvorů. Pokud silně odolávají, použijte kladivo. Hmoždinky by měly být zarovnané se stěnou. Pokud jsou otvory příliš těsné, vyjměte hmoždinky a pomocí většího vrtáku otvory trochu vyvrtejte. Zašroubujte montážní šrouby do hmoždinek.

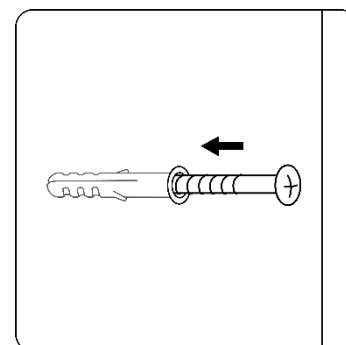

3. Opatrně uchopte ohřívač a nastavte montážní šrouby do kulatých otvorů na zadní straně jednotky. Chcete-li ohřívač umístit do konečné polohy, posuňte zařízení mírně dolů.

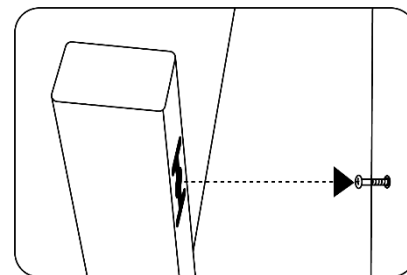

POUŽÍVÁNÍ ZAŘÍZENÍ

ZAPNUTÍ ZAŘÍZENÍ

Zapojte zařízení. Zařízení přejde do pohotovostního režimu.



Stisknutím  zapnete topení. Na displeji se zobrazí aktuální pokojová teplota. Pokud je nižší než nastavená teplota, ohřívač začne pracovat. Na displeji se zobrazí ikona indikující ohřev.

NASTAVENÍ TEPLoty

Když je zařízení zapnuté, pomocí „+“ a „-“ změňte nastavenou teplotu. Teplotní rozsah je od 5 do 50 °C.

NASTAVENÍ ČASOVAČE



AUTOMATICKÉ ZAPNUTÍ

Chcete-li nastavit čas, po kterém časovač vypne topení, stiskněte  při zapnutém zařízení. Vyberte počet hodin stisknutím , abyste dosáhli požadované hodnoty v rozsahu 0-24 hodin. Během nastavování hodin budou čísla na displeji blikat. Chcete-li použít vybrané nastavení, počkejte, dokud nepřestanou blikat. Displej se přepne zpět na zobrazení aktuální okolní teploty. Chcete-li zrušit nastavení časovače, nastavte počet hodin na „0“ nebo vypněte topení.

AUTOMATICKÁ AKTIVACE ZAŘÍZENÍ

Chcete-li nastavit čas, po kterém časovač zapne topení, aktivujte časovač v mobilní aplikaci, když je topení v pohotovostním režimu. Chcete-li zrušit nastavení časovače, deaktivujte jej v mobilní aplikaci nebo zapněte zařízení.

FUNKCE RODIČOVSKÉHO ZÁMKU

Chcete-li aktivovat funkci dětského zámku (uzamknout ovládací panel), stiskněte a podržte  dokud neuslyšíte charakteristický zvukový signál. Zařízení poté přestane reagovat na stisknutí tlačítka. Na displeji se rozsvítí ikona visacího zámku. Chcete-li zámeček deaktivovat,  znovu stiskněte a podržte, dokud neuslyšíte výrazný zvukový signál.

NASTAVENÍ TEPLotní KOMPENZACE

Chcete-li nastavit teplotní kompenzaci, stiskněte a podržte  dokud neuslyšíte výrazný zvukový signál. Poté pomocí tlačítek „+“ a „-“ upravte teplotní kompenzaci. Rozsah nastavení je od +9 do -9. Na displeji se rozsvítí ikona ozubeného kola.

TICHÝ REŽIM

Chcete-li ztlumit zvuky tlačítek, stiskněte a podržte tlačítko „-“, dokud si nevšimnete, že se na displeji rozsvítí ikona.

Chcete-li tuto funkci deaktivovat, stiskněte a podržte „-“, dokud neuslyšíte výrazný zvukový signál.

FUNKCE DETEKCE OTEVŘENÉHO OKNA

Chcete-li aktivovat funkci detekce otevřeného okna, stiskněte tlačítko otevřeného okna na dálkovém ovladači nebo stiskněte a podržte „+“ na ovládacím panelu, dokud neuslyšíte charakteristický zvukový signál. Na displeji se rozsvítí ikona otevřeného okna.

V případě, že zařízení zaznamená náhlý výrazný pokles teploty, topení se automaticky vypne a na displeji začne blikat ikona otevřeného okna.

Chcete-li funkci deaktivovat, stiskněte tlačítko pro otevření okna na dálkovém ovladači nebo stiskněte a podržte „+“ na ovládacím panelu, dokud neuslyšíte výrazný zvukový signál.

FUNKCE WI-FI

Chcete-li aktivovat funkci Wi-Fi, stiskněte a podržte,  dokud neuslyšíte charakteristický zvukový signál. Na displeji začne blikat ikona Wi-Fi.

OCHRANA PROTI PŘEHŘÁTÍ

Tento ohřívač je vybaven ochranou proti přehřátí, která automaticky vypne spotřebič v případě silného přehřátí. Pokud k tomu dojde, odpojte spotřebič, počkejte asi 30 minut, než vychladne, a odstraňte všechny možné příčiny přehřátí, např. něco, co zakrývá topení. Zkontrolujte, zda nedošlo k poškození spotřebiče, kabelu a zástrčky. Pokud není poškozeno, zapojte jednotku zpět a zapněte ji, jak je popsáno výše. Pokud se ohřívač stále nezapne, požádejte o pomoc servis Yoer.

ČIŠTĚNÍ A ÚDRŽBA

Při používání by měl být spotřebič pravidelně čistěn v souladu s následujícími pokyny:

1. Před čištěním spotřebič vždy odpojte ze zásuvky a udržujte jej mimo dosah jakékoli zásuvky. Předtím nechte spotřebič vychladnout čištění.
2. K čištění vnějšího povrchu spotřebiče použijte lehce navlhčený hadřík. Poté jej před dalším použitím důkladně osušte měkkým suchým hadříkem.
3. Nepoužívejte žádné čisticí nebo chemické prostředky jakéhokoli druhu. Nedovolte, aby se zařízení dostalo do kontaktu s vodou. Nepoužívejte vosk nebo produkty, které vytvářejí lesk, protože mohou reagovat na teplo a způsobit změnu barvy.
4. Pokud spotřebič delší dobu nepoužíváte, ujistěte se, že je zcela vytažen ze zásuvky a uložte jej do obalu pro snadné uskladnění a pozdější použití. Vyčistěte ohřívač, jak je uvedeno výše, a sejměte nožičky.
5. Spotřebič skladujte na suchém a čistém místě.

Model identifikátor(y): IRH03W					
Položka	Symbol	Hodnota	Jednotka	Položka	Jednotka
Teplý výstup				Typ z tepla vstup, pro elektrický skladování místní prostor ohřívače pouze (vybrat jeden)	
Nominální teplota výstup	P _{nom}	0,4	kW	manuál teplota účtovat řízení, s integrovaný termostat	Žádný
Minimální teplota výstup (orientační)	P _{min}	N/A	kW	manuál teplota účtovat řízení s pokoj a/nebo venkovní teplota zpětná vazba	Žádný
Maximum kontinuální teplota výstup	P _{max,c}	0,4	kW	elektronický teplota účtovat řízení s pokoj a/nebo venkovní teplota zpětná vazba	Žádný
Pomocný elektrina spotřeba				větrák asistované teplota výstup	
Na nominální teplota výstup	e _{lmax}	N/A	kW	Typ z tepla výkon/místnost teplota ovládání (vybrat jeden)	
Na minimální teplota výstup	e _{lmin}	N/A	kW	singl fáze teplota výstup a žádný pokoj teplota řízení	Žádný
V pohotovostní režimu	e _{lSB}	0,00095	kW	Dva nebo více manuál etapy, žádný pokoj teplota řízení	Žádný
				s mechanik termostat pokoj teplota řízení	Žádný
				s elektronický pokoj teplota řízení	Žádný
				elektronický pokoj teplota řízení plus den časovač	Ano
				elektronický pokoj teplota řízení plus týden časovač	Ano
				Ostatní řízení možnosti (násobek výběry možné)	
				pokoj teplota řízení, s přítomnost detekce	Žádný
				pokoj teplota řízení, s OTEVŘENO okno detekce	Ano
				s vzdálenost řízení volba	Ano
				s adaptivní start řízení	Žádný
				s pracovní čas omezení	Žádný
				s černý žárovka senzor	Žádný
Kontakt podrobnosti	Yoer sp. z oo, ul. Bernardyńska 2, 64-000 Kościan, Polsko				

PROSTŘEDÍ



■ Tento výrobek obsahuje recyklovatelné materiály. Nelikvidujte tento výrobek jako netříděný komunální odpad. Ohledně nejbližšího sběrného místa se prosím obraťte na místní obec.

ZÁRUKA A OPRAVA

Záruka na produkt zahrnuje vady způsobené materiálovými nebo výrobními vadami. Tato záruka je platná pouze v případě, že byl spotřebič používán v souladu s pokyny a za předpokladu, že nebyl upravován, opravován nebo do něj zasahováno neoprávněnou osobou nebo poškozen nesprávným používáním nebo přepravou. Záruka se nevztahuje na vady vzniklé přirozeným opotřebením součástí nebo na rozbitné předměty, jako jsou skleněné a keramické předměty.

Tato záruka neomezuje základní ani žádná jiná práva zákazníka týkající se nákupu spotřebiče udělená zákony.

V případě reklamace se prosím obraťte na ověřeného prodejce nebo na Yoer Service. K reklamaci přiložte informace o povaze závady a doklad o koupi.

WICHTIGE SICHERHEITSHINWEISE

Beim Gebrauch von elektrischen Geräten sollten immer grundlegende Sicherheitsvorkehrungen beachtet werden, einschließlich der folgenden:

1. Lesen Sie vor der Verwendung alle Anweisungen durch und bewahren Sie sie zum späteren Nachschlagen auf.
2. Stellen Sie sicher, dass Ihre Steckdosenspannung mit der auf dem Typenschild des Geräts angegebenen Spannung übereinstimmt.
3. Zum Schutz vor Feuer, Stromschlag und Verletzungen dürfen Kabel, Stecker oder Gerät nicht in Wasser oder andere Flüssigkeiten getaucht werden.
4. Dieses Gerät kann von Kindern ab 8 Jahren und von Personen mit eingeschränkten physischen, sensorischen oder geistigen Fähigkeiten oder mangelnder Erfahrung und Kenntnissen verwendet werden, wenn sie beaufsichtigt werden oder Anweisungen zur sicheren Verwendung des Geräts erhalten haben und die damit verbundenen Gefahren verstehen. Kinder dürfen nicht mit dem Gerät spielen. Reinigung und Benutzerwartung dürfen nicht von Kindern ohne Aufsicht durchgeführt werden.
5. Kinder unter 3 Jahren sollten ferngehalten werden, es sei denn, sie werden ständig beaufsichtigt. Kinder im Alter von 3 Jahren bis unter 8 Jahren dürfen das Gerät nur ein- und ausschalten, wenn es an seiner vorgesehenen normalen Betriebsposition aufgestellt oder installiert wurde und sie beaufsichtigt werden oder Anweisungen zur sicheren Verwendung des Geräts erhalten haben und die damit verbundenen Gefahren verstehen. Kinder im Alter von 3 Jahren bis unter 8 Jahren dürfen das Gerät nicht anschließen, regulieren und reinigen oder Benutzerwartungen durchführen.
6. Einige Teile dieses Produkts können sehr heiß werden und Verbrennungen verursachen. Besondere Vorsicht ist geboten, wenn sich Kinder und gefährdete Personen in der Nähe befinden.
7. Das Berühren des Heizgeräts kann zu Verbrennungen führen. Aus diesem Grund wird es für Personen mit verminderter Wärmeempfindlichkeit oder Reaktionsschwäche zur Vermeidung von Verbrennungen nicht empfohlen.

8. Stellen Sie vor dem Gebrauch sicher, dass das Heizgerät und sein Zubehör vollständig und unbeschädigt sind. Verwenden Sie das Gerät nicht, wenn das Gehäuse, das Netzkabel oder der Stecker beschädigt sind oder wenn das Gerät Fehlfunktionen aufweist oder auf andere Weise beschädigt wurde.
9. Wenn das Netzkabel oder ein anderes Element beschädigt ist, muss es durch den Kundendienst des Herstellers oder eine ähnlich qualifizierte Person ersetzt werden, um Gefährdungen zu vermeiden.
10. Verwenden Sie das Heizgerät nicht in der Nähe von Benzin, Farbe oder anderen brennbaren Flüssigkeiten.
11. Halten Sie einen Abstand von mindestens 50 cm zwischen dem Heizgerät und brennbaren Materialien wie Möbeln, Kissen, Bettzeug, Papieren, Kleidung und Vorhängen ein, da diese Feuer verursachen können.
12. Decken Sie das Heizgerät und das Netzkabel nicht ab.
13. Bewegen Sie das Gerät nicht, indem Sie am Netzkabel ziehen.
14. Das Heizgerät darf nicht unmittelbar unter einer Steckdose platziert werden.
15. Verwenden Sie dieses Heizgerät nicht in unmittelbarer Nähe einer Badewanne, Dusche, eines Schwimmbeckens oder anderer Wasserquellen, da es ins Wasser fallen könnte.
16. Stellen Sie das Gerät auf eine ebene, stabile und hitzebeständige Oberfläche oder montieren Sie es an die Wand. Der Betrieb des Produkts in einer anderen Position kann zu Gefahren führen.
17. Halten Sie zwischen dem Gerät und der Wand, der Decke und anderen Geräten einen Abstand von mindestens 50 cm ein. Montieren Sie das Gerät in einer Höhe von mehr als 10 cm über dem Boden.
18. Versuchen Sie nicht, das Gerät zu reparieren, zu zerlegen oder zu modifizieren. Es enthält keine Teile, die vom Benutzer gewartet werden können.
19. Vermeiden Sie die Verwendung von Netzkabelverlängerungen.
20. Achten Sie bei Verwendung eines Verlängerungskabels darauf, dass Sie die maximale Nennbetriebsleistung/-last des Verlängerungskabels nicht überschreiten.

21. Schalten Sie das Gerät aus und trennen Sie es vom Stromnetz, wenn Sie es nicht verwenden oder wenn Sie es bewegen oder reinigen.
22. Lassen Sie das Heizgerät nicht fallen und schlagen Sie nicht dagegen.
23. Bei der ersten Verwendung kann es in den ersten Minuten zu einer Geruchsentwicklung kommen. Dies ist normal und verschwindet schnell.
24. Lassen Sie die Heizung vollständig abkühlen, bevor Sie sie tragen und reinigen.
25. Stecken Sie weder Ihre Finger noch andere Gegenstände in das Gerät, da dies zu einem Stromschlag oder zu Verletzungen bzw. Schäden am Heizgerät führen kann.
26. Legen Sie die Fernbedienung, deren Batterien oder andere Gegenstände nicht auf die Heizung.
27. Bewahren Sie Batterien außerhalb der Reichweite von Kindern auf.
28. Nicht wiederaufladbare Batterien dürfen nicht wiederaufladbar sein.
29. Batterien nicht zerlegen, öffnen oder zerstören.
30. Erhitzen Sie Batterien nicht. Setzen Sie Batterien keiner Hitze oder Feuer aus. Vermeiden Sie die Lagerung in direktem Sonnenlicht.
31. Schließen Sie Batterien nicht kurz. Lagern Sie Batterien nicht wahllos in einer Schachtel oder Schublade, wo sie sich gegenseitig kurzschließen oder durch andere Metallgegenstände kurzgeschlossen werden könnten.
32. Nehmen Sie die Batterie erst aus der Originalverpackung, wenn Sie sie verwenden möchten.
33. Setzen Sie Batterien keinen mechanischen Stößen aus.
34. Bei einem Batterieleck vermeiden Sie den Kontakt der Flüssigkeit mit Haut und Augen. Sollte es dennoch zu einem Kontakt kommen, spülen Sie die betroffene Stelle mit reichlich Wasser aus und suchen Sie einen Arzt auf.
35. Achten Sie beim Einlegen der Batterien auf die richtige Polarität (+ und -).
36. Kinder sollten beim Umgang mit Batterien beaufsichtigt werden. Lassen Sie Kinder nicht ohne Aufsicht eines Erwachsenen Batterien austauschen.
37. Bei verschluckter Batterie sofort ärztlichen Rat einholen.

38. Halten Sie die Batterien sauber und trocken.
39. Reinigen Sie die Batteriekontakte sowie die der Fernbedienung, bevor Sie die Batterien einlegen.
40. Wählen Sie immer die richtige Größe und den richtigen Batterietyp für den vorgesehenen Einsatzzweck. Bewahren Sie die mit dem Gerät mitgelieferten Informationen zur richtigen Batterieauswahl als Referenz auf.
41. Nehmen Sie die Batterien aus dem Gerät, wenn Sie es längere Zeit nicht verwenden.
42. Entfernen Sie leere Batterien umgehend.
43. Entsorgen Sie Batterien nicht im Feuer, außer unter den Bedingungen einer zugelassenen und kontrollierten Verbrennung.
44. Batterien müssen in speziell gekennzeichneten Behältern an dafür vorgesehenen Entsorgungsstellen entsorgt werden.
45. Der Thermostat dieses Heizgeräts ist nicht mit einer Vorrichtung zur genauen Regelung der Raumtemperatur ausgestattet. Es wird empfohlen, dieses Heizgerät nicht in kleinen Räumen zu verwenden, wenn sich dort Personen aufhalten, die den Raum nicht selbst verlassen können, es sei denn, sie werden ständig beaufsichtigt.
46. Um eine Gefährdung durch unbeabsichtigtes Zurücksetzen des Thermoschutzschalters zu vermeiden, darf dieses Gerät nicht über ein externes Schaltgerät, wie beispielsweise eine Zeitschaltuhr, versorgt oder an einen Stromkreis angeschlossen werden, der vom Energieversorger regelmäßig ein- und ausgeschaltet wird.
47. Lassen Sie das Gerät nicht unbeaufsichtigt eingeschaltet.
48. Dieses Gerät ist ausschließlich für den Einsatz im Haushalt und in Innenräumen bestimmt. Jede andere Verwendung gilt als ungeeignet und gefährlich.
49. Für Schäden, die durch Nichtbefolgen der Gebrauchsanweisung entstehen, übernimmt der Hersteller keine Haftung.



Bewahren Sie Batterien außerhalb der Reichweite von Kindern auf.

Das Verschlucken einer Batterie kann zu chemischen Verbrennungen, Perforationen von Weichteilen und zum Tod führen. Schwere Verbrennungen können innerhalb von 2 Stunden nach dem Verschlucken auftreten. Suchen Sie sofort einen Arzt auf.



WARNUNG:

Um Überhitzung zu vermeiden, decken Sie das Gerät nicht ab.

KENNEN SIE IHRE INFRAROTHEIZUNG

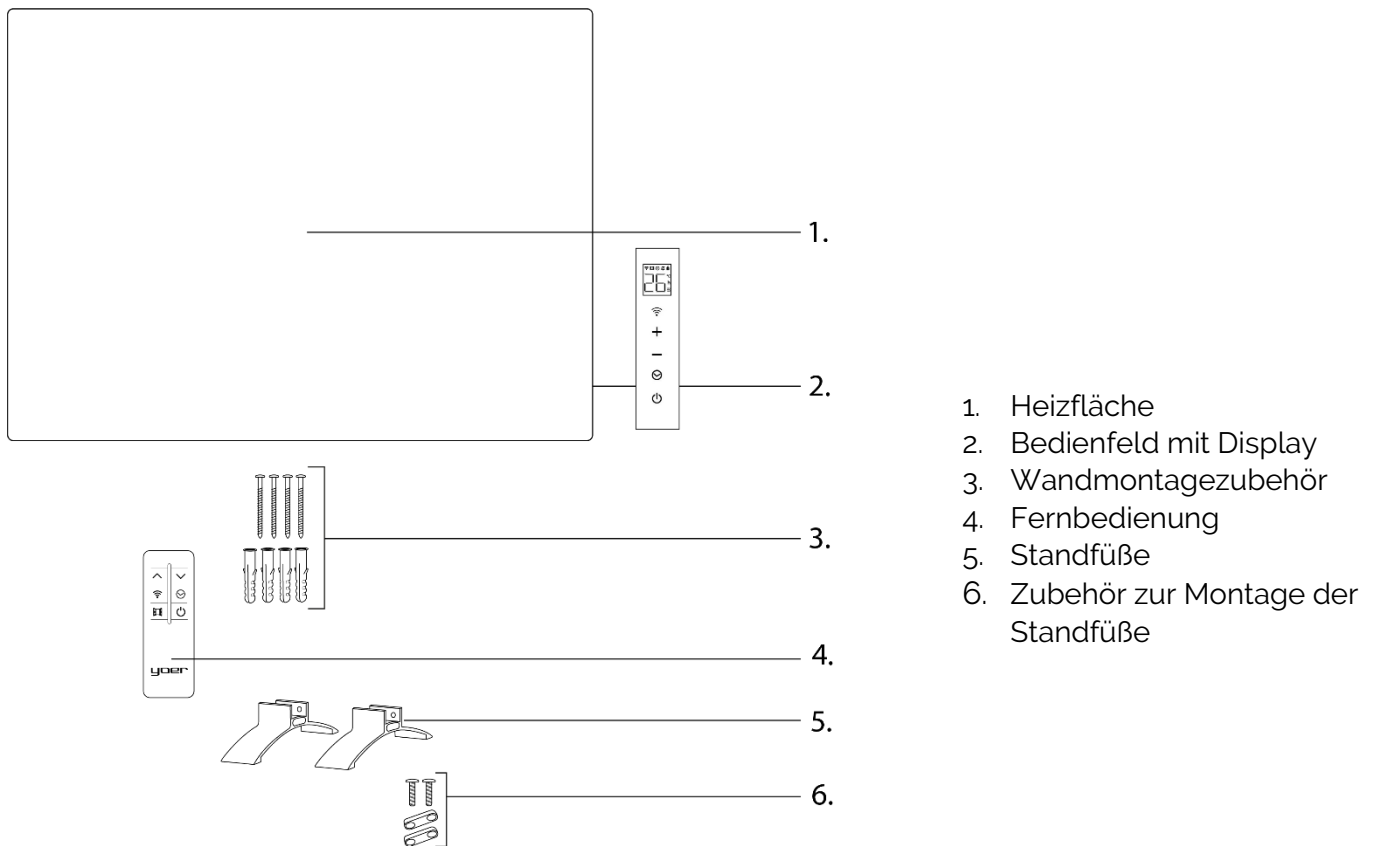

FERNBEDIENUNG

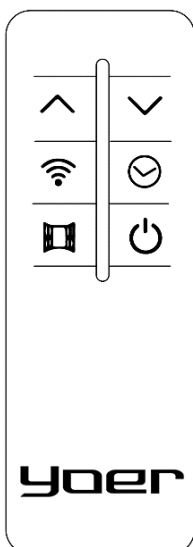

HINWEIS: Wenn Sie das Gerät über die Fernbedienung steuern möchten, überprüfen Sie, ob das Gerät sich im Standby-Modus befindet. Drücken Sie , um in den normalen Betrieb zu wechseln.

BEDIENFELD

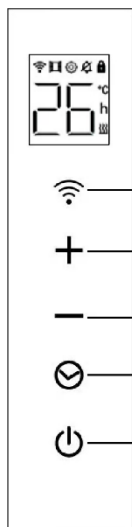

1. Wi-Fi-Funktion
2. Temperatur-Erhöhungstaste / Funktion zur Erkennung offener Fenster
3. Temperatur-Verringerungstaste / Silent-Modus
4. Timer / Einstellung der Temperaturkompensation
5. Ein-/Ausschalter / Kindersicherung

Füße montieren

Vor der Montage des Gerätes sämtliche Schutzfolien entfernen.

TIPP: Wenn Sie das Gerät an der Wand montieren möchten, verzichten Sie auf die Montagefüße und fahren Sie mit dem Abschnitt „WANDMONTAGE“ fort.

Erforderliches Werkzeug (nicht im Lieferumfang enthalten):

- Schraubendreher.
1. Legen Sie das Gerät so auf einen mit einem weichen Tuch oder Handtuch bedeckten Tisch, dass die Unterseite etwas über die Kante hinausragt. Alternativ können Sie das Gerät auch aufrecht und kopfüber hinstellen.
 2. Setzen Sie Schrauben in die Löcher an den Füßen ein und schieben Sie die Kunststoffabdeckung vorsichtig in die Schrauben.
 3. Befestigen Sie die Kunststoffabdeckungen an den dafür vorgesehenen Stellen am unteren Rahmen des Heizgeräts und ziehen Sie die Schrauben fest, bis Sie einen Widerstand spüren.
 4. Stellen Sie den Heizstrahler vorsichtig auf die montierten Füße und achten Sie auf einen stabilen Stand. Wenn sich der Heizstrahler locker anfühlt, ziehen Sie die Schrauben fester an.

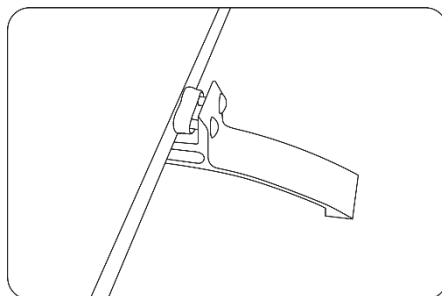

WANDMONTAGE

Vor der Montage des Gerätes sämtliche Schutzfolien entfernen.

WICHTIG:

- Montieren Sie das Heizgerät mehr als 10 cm über dem Boden. Halten Sie einen Abstand von mehr als 50 cm zwischen dem Heizgerät und brennbaren Materialien wie Möbeln, Kissen, Bettzeug, Papieren, Kleidung und Vorhängen ein, da diese Feuer verursachen können. Montieren Sie das Heizgerät nicht in der Nähe von leicht brennbaren Gegenständen wie Fensterabdeckungen, Vorhängen usw.

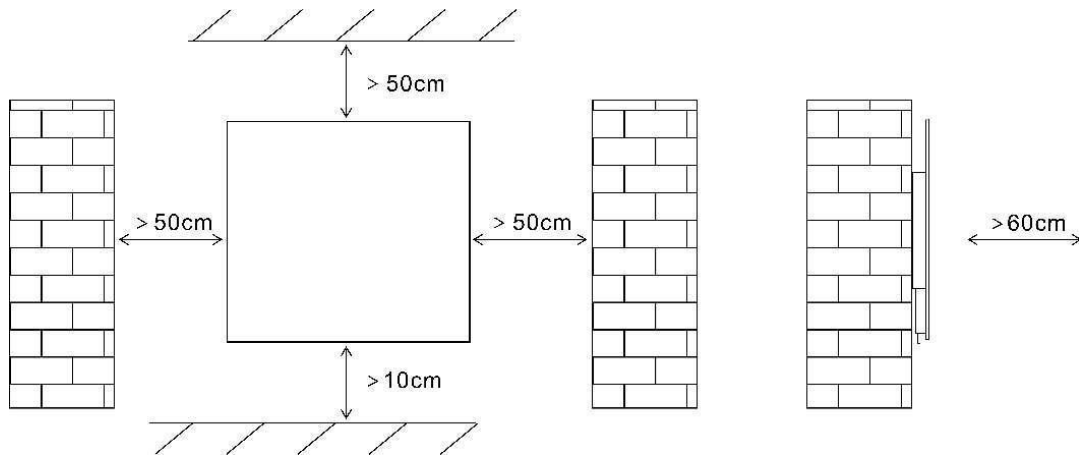

Erforderliches Werkzeug (nicht im Lieferumfang enthalten):

- Bohren
- 6 mm großer Bohrer, geeignet für die jeweilige Oberfläche
- Hammer
- Schraubendreher

1. Bereiten Sie die Befestigungslöcher vor und beachten Sie dabei die Abstände gemäß der Abbildung. Die Löcher sollten eine Tiefe haben, die den Dübeln entspricht.

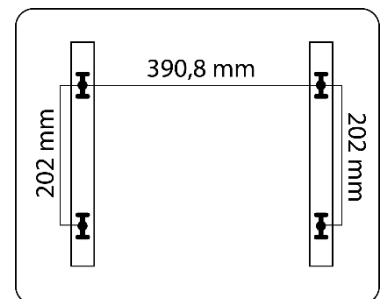

2. Dübel in die vorbereiteten Löcher drücken. Bei starkem Widerstand den Hammer einsetzen. Die Dübel sollten bündig mit der Wand abschließen. Sind die Löcher zu eng, Dübel herausnehmen und mit einem größeren Bohrer die Löcher etwas aufbohren. Befestigungsschrauben in die Dübel schrauben.

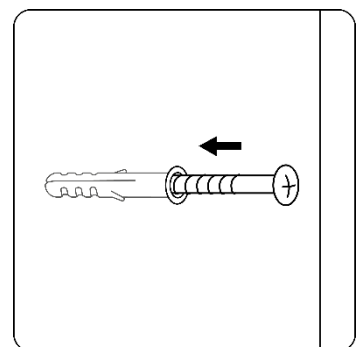

3. Fassen Sie den Heizkörper vorsichtig an und richten Sie die Befestigungsschrauben an den runden Löchern auf der Rückseite des Geräts aus. Um den Heizkörper in seiner endgültigen Position zu fixieren, bewegen Sie das Gerät leicht nach unten.

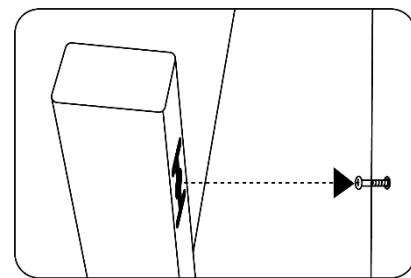

VERWENDUNG DES GERÄTS

EINSCHALTEN DES GERÄTS

Schließen Sie das Gerät an. Das Gerät wechselt in den Standby-Modus.



Drücken Sie , um die Heizung einzuschalten. Auf dem Display wird die aktuelle Raumtemperatur angezeigt. Wenn sie niedriger als die eingestellte Temperatur ist, wird die Heizung in Betrieb genommen. Auf dem Display wird ein Symbol angezeigt, das den Heizbetrieb anzeigt.

EINSTELLEN DER TEMPERATUR

Bei eingeschaltetem Gerät können Sie mit „+“ und „-“ die eingestellte Temperatur ändern. Der Temperaturbereich liegt zwischen 5 und 50 °C.

TIMER EINSTELLEN

AUTOMATISCHES EINSCHALTEN

Um die Zeit einzustellen, nach der der Timer die Heizung ausschaltet, drücken Sie  bei eingeschaltetem Gerät. Wählen Sie die Stundenzahl durch Drücken aus , um den gewünschten Wert im Bereich von 0-24 h zu erreichen. Während der Stundeneinstellung blinken die Zahlen auf dem Display. Um die gewählte Einstellung anzuwenden, warten Sie, bis sie aufhören zu blinken. Das Display kehrt zur Anzeige der aktuellen Temperatur zurück. Um die Timereinstellung abzubrechen, stellen Sie die Stundenzahl auf „0“ oder schalten Sie die Heizung aus.

AUTOMATISCHE GERÄTEAKTIVIERUNG

Um die Zeit einzustellen, nach der der Timer die Heizung einschaltet, aktivieren Sie den Timer in der mobilen App, während sich die Heizung im Standby-Modus befindet. Um die Timer-Einstellung abzubrechen, deaktivieren Sie sie in der mobilen App oder schalten Sie das Gerät ein.

KINDERSICHERUNGSFUNKTION

Um die Kindersicherung zu aktivieren (Bedienfeld sperren), halten Sie die Taste gedrückt , bis Sie ein deutliches Tonsignal hören. Das Gerät reagiert dann nicht mehr auf Tastendrucke. Das Vorhängeschloss-Symbol leuchtet auf dem Display. Um die Sperre zu deaktivieren, halten Sie die Taste  erneut gedrückt, bis Sie ein deutliches Tonsignal hören.

EINSTELLEN DER TEMPERATURKOMPENSATION

Um die Temperaturkompensation einzustellen, halten Sie gedrückt,  bis Sie ein deutliches Tonsignal hören. Verwenden Sie dann die Tasten „+“ und „-“, um die Temperaturkompensation anzupassen. Der Einstellbereich reicht von +9 bis -9. Das Zahnradsymbol leuchtet auf dem Display.

RUHEMODUS

Um die Tastentöne stummzuschalten, halten Sie die Taste „-“ gedrückt, bis das Symbol auf dem Display aufleuchtet.

Um diese Funktion zu deaktivieren, halten Sie „-“ gedrückt, bis Sie ein deutliches Tonsignal hören.

FENSTEROFFENE ERKENNUNGSFUNKTION

Um die Funktion „Offenes Fenster“ zu aktivieren, drücken Sie die Taste „Offenes Fenster“ auf der Fernbedienung oder halten Sie „+“ auf dem Bedienfeld gedrückt, bis Sie ein deutliches Tonsignal hören. Das Symbol „Offenes Fenster“ leuchtet auf dem Display auf.

Falls das Gerät einen plötzlichen, deutlichen Temperaturabfall erkennt, schaltet sich die Heizung automatisch ab und das Symbol für das offene Fenster beginnt auf dem Display zu blinken.

Um die Funktion zu deaktivieren, drücken Sie die Fenster-öffnen-Taste auf der Fernbedienung oder halten Sie „+“ auf dem Bedienfeld gedrückt, bis Sie ein deutliches Tonsignal hören.

WLAN-FUNKTION

Um die WLAN-Funktion zu aktivieren, halten Sie die Taste gedrückt,  bis Sie ein deutliches Tonsignal hören. Das WLAN-Symbol auf dem Display beginnt zu blinken.

ÜBERHITZUNGSSCHUTZ

Dieses Heizgerät ist mit einem Überhitzungsschutz ausgestattet, der das Gerät bei starker Überhitzung automatisch abschaltet. Wenn dies eintritt, ziehen Sie den Stecker aus der Steckdose, warten Sie etwa 30 Minuten, bis es abgekühlt ist, und beseitigen Sie alle möglichen Ursachen für die Überhitzung, z. B. etwas, das das Heizgerät bedeckt. Überprüfen Sie das Gerät, das Kabel und den Stecker auf Schäden. Wenn keine Schäden vorliegen, stecken Sie das Gerät wieder ein und schalten Sie es wie oben beschrieben ein. Wenn sich das Heizgerät immer noch nicht einschaltet, wenden Sie sich bitte an den Yoer-Service.

REINIGUNG UND INSTANDHALTUNG

Das Gerät sollte regelmäßig gereinigt werden, wenn es in Gebrauch ist gemäß den folgenden Anweisungen:

1. Ziehen Sie immer den Netzstecker und halten Sie das Gerät von einer Steckdose fern, bevor Sie es reinigen. Lassen Sie das Gerät abkühlen, bevor Sie es reinigen.
2. Reinigen Sie die Außenfläche des Geräts mit einem leicht feuchten Tuch. Trocknen Sie es anschließend gründlich mit einem weichen, trockenen Tuch ab, bevor Sie es wieder verwenden.
3. Verwenden Sie keine Reinigungs- oder Chemikalien jeglicher Art. Lassen Sie das Gerät nicht mit Wasser in Berührung kommen. Verwenden Sie kein Wachs oder Glanzmittel, da diese auf Hitze reagieren und Verfärbungen verursachen können.
4. Wenn das Gerät längere Zeit nicht verwendet wird, ziehen Sie den Stecker vollständig aus der Steckdose und bewahren Sie es in der Verpackung auf, damit Sie es einfach aufbewahren und später verwenden können. Reinigen Sie Ihren Heizer wie oben beschrieben und entfernen Sie die Füße.
5. Lagern Sie das Gerät an einem trockenen und sauberen Ort.

Modellkennung(en): IRH02W					
Angabe	Symbol	Wert	Einheit	Angabe	Einheit
Wärmeleistung			Nur bei elektrischen Speicher-Einzelraumheizgeräten: Art der Regelung der Wärmezufuhr (bitte eine Möglichkeit auswählen)		
Nennwärmeleistung	P _{nom}	0,6	kW	manuelle Regelung der Wärmezufuhr mit integriertem Thermostat	nein
Mindestwärmeleistung (Richtwert)	P _{min}	N/A	kW	manuelle Regelung der Wärmezufuhr mit Rückmeldung der Raum- und/oder Außentemperatur	nein
Maximale kontinuierliche Wärmeleistung	P _{max,c}	0,6	kW	elektronische Regelung der Wärmezufuhr mit Rückmeldung der Raum- und/oder Außentemperatur	nein
Hilfsstromverbrauch			Wärmeabgabe mit Gebläseunterstützung		
Bei Nennwärmeleistung	el _{max}	N/A	kW	Art der Wärmeleistung/Raumtemperaturkontrolle (bitte eine Möglichkeit auswählen)	
Bei Mindestwärmeleistung	el _{min}	N/A	kW	einstufige Wärmeleistung, keine Raumtemperaturkontrolle	nein
Im Bereitschaftszustand	el _{SB}	0,00095	kW	zwei oder mehr manuell einstellbare Stufen, keine Raumtemperaturkontrolle	nein
				Raumtemperaturkontrolle mit mechanischem Thermostat	nein
				mit elektronischer Raumtemperaturkontrolle	nein
				elektronische Raumtemperaturkontrolle und Tageszeitregelung	ja
				elektronische Raumtemperaturkontrolle und Wochentagsregelung	ja
			Sonstige Regelungsoptionen (Mehrfachnennungen möglich)		
				Raumtemperaturkontrolle mit Präsenzerkennung	nein
				Raumtemperaturkontrolle mit Erkennung offener Fenster	ja
				mit Fernbedienungsoption	ja
				mit adaptiver Regelung des Heizleistungs	nein
				mit Betriebszeitbegrenzung	nein
				mit Schwarzkugelsensor	nein
Kontaktangaben	Yoer sp. z o.o., ul. Bernardyńska 2, 64-000 Kościan, Poland				

UMFELD



■ Dieses Produkt enthält wiederverwertbare Materialien. Entsorgen Sie dieses Produkt nicht im unsortierten Hausmüll. Bitte wenden Sie sich an Ihre Gemeindeverwaltung, um die nächstgelegene Sammelstelle zu erfahren.

GARANTIE UND REPARATUR

Die Produktgarantie umfasst Mängel, die auf Material- oder Herstellungsfehler zurückzuführen sind. Diese Garantie gilt nur, wenn das Gerät gemäß den Anweisungen verwendet wurde und sofern es nicht von unbefugten Personen verändert, repariert oder manipuliert oder durch Missbrauch oder Transport beschädigt wurde. Die Garantie gilt nicht für Mängel, die auf natürlichen Verschleiß von Komponenten oder zerbrechliche Gegenstände wie Glas und Keramik zurückzuführen sind.

Diese Garantie schränkt die grundlegenden oder sonstigen Rechte des Kunden, die ihm durch das Gesetz beim Kauf von Geräten zustehen, nicht ein.

Im Garantiefall wende Dich bitte an den verifizierten Händler oder an den Yoer Service. Bitte füge der Reklamation eine Beschreibung der Störung sowie einen Kaufbeleg bei.

IMPORTANT SAFEGUARDS

When using electrical appliances, basic safety precautions should always be followed, including the following:

1. Read all instructions before using and keep for future reference.
2. Make sure that your outlet voltage corresponds to the voltage stated on the rating label of the unit.
3. To protect against fire, electric shock and injury to persons do not immerse cord, plug or unit in water or other liquid.
4. This appliance can be used by children aged from 8 years and above and persons with reduced physical, sensory or mental capabilities or lack of experience and knowledge if they have been given supervision or instruction concerning use of the appliance in a safe way and understand the hazards involved. Children shall not play with the appliance. Cleaning and user maintenance shall not be made by children without supervision.
5. Children of less than 3 years should be kept away unless continuously supervised. Children aged from 3 years and less than 8 years shall only switch on/off the appliance provided that it has been placed or installed in its intended normal operating position and they have been given supervision or instruction concerning use of the appliance in a safe way and understand the hazards involved. Children aged from 3 years and less than 8 years shall not plug in, regulate and clean the appliance or perform user maintenance.
6. Some parts of this product can become very hot and cause burns. Particular attention has to be given where children and vulnerable people are present.
7. Touching the heater may cause burns, this is why it is not recommended for persons with reduced sensitivity to heat or an inability to react to avoid burns.
8. Before use, make sure the heater and its accessories are complete and undamaged. Do not use the device with a damaged body, power cord or plug or after the device malfunctions, or has been damaged in any manner.

9. If the supply cord or any other element is damaged, it must be replaced by the manufacturer's service agent or similarly qualified persons in order to avoid a hazard.
10. Do not use the heater around gasoline, paint or other flammable liquids.
11. Keep a distance of at least 50 cm between the heater and the flammable materials, including furniture, pillows, bedding, papers, clothes, curtains because they may cause fire.
12. Do not cover the heater and the power cord.
13. Do not move the appliance by pulling the power cable.
14. The heater must not be located immediately below a socket-outlet.
15. Do not use this heater in the immediate surroundings of a bath, shower, swimming pool or other water sources when it could fall into the water.
16. Place the appliance on a flat, stable, heat-resistant surface or mount it on the wall. Operating the product in any other position could cause a hazard.
17. Keep the appliance more than 50 cm away from the walls, ceiling or other appliances. Mount the device at a height above 10 cm from the floor.
18. Do not attempt to repair, disassemble or modify the appliance. There are no user-serviceable parts inside.
19. Avoid using power cord extensions.
20. If using an extension lead ensure you do not exceed the maximum rated running wattage/load of the extension lead.
21. Turn the device off, and then disconnect it from mains when not in use or when moving or cleaning.
22. Do not drop or hit the heater.
23. There may be trace of odor during the first few minutes of initial use. This is normal and will quickly disappear.
24. Allow the heater to cool down completely before carrying and cleaning.
25. Do not insert fingers or any objects into the unit as it may cause an electric shock or injure or damage to the heater.
26. Do not put the remote, its batteries or any other objects on the heater.
27. Keep batteries out of the reach of children.

28. Do not recharge non-rechargeable batteries.
29. Do not dismantle, open or destroy batteries.
30. Do not heat batteries. Do not expose batteries to heat or fire. Avoid storage in direct sunlight.
31. Do not short-circuit batteries. Do not store batteries haphazardly in a box or drawer where they may short-circuit each other or be short-circuited by other metal objects.
32. Do not remove a battery from its original packaging until required for use.
33. Do not subject batteries to mechanical shock.
34. In the event of a battery leaking, do not allow the liquid to come in contact with the skin or eyes. If contact has been made, wash the affected area with copious amounts of water and seek medical advice.
35. Ensure that batteries are installed correctly with regard to polarity (+ and -).
36. Batteries usage by children should be supervised. Do not allow children to replace batteries without adult supervision.
37. Seek medical advice immediately if a battery has been swallowed.
38. Keep batteries clean and dry.
39. Clean the battery contacts and also those of the remote prior to battery installation.
40. Always select the correct size and type of battery most suitable for the intended use. Information provided with the equipment to assist correct battery selection should be retained for reference.
41. Remove batteries from equipment if it is not to be used for an extended period of time.
42. Remove exhausted batteries promptly.
43. Do not dispose of batteries in fire except under conditions of approved and controlled incineration.
44. Batteries should be disposed of in specially marked containers at designated disposal points.

45. The thermostat of this heater is not equipped with a device to control the room temperature with accuracy. It is recommended not to use this heater in small rooms when they are occupied by persons not capable of leaving the room on their own, unless constant supervision is provided.
46. In order to avoid a hazard due to inadvertent resetting of the thermal cutout, this appliance must not be supplied through an external switching device, such as a timer, or connected to a circuit that is regularly switched on and off by the utility.
47. Do not leave the appliance on unattended.
48. This appliance is intended to be used for household indoor use only. Any other use is considered inappropriate and dangerous.
49. The manufacturer does not accept liability for damage resulting from failure to follow the instruction sheet.



KEEP BATTERIES OUT OF REACH OF CHILDREN

Swallowing a battery can lead to chemical burns, perforation of soft tissue, and death. Severe burns can occur within 2 hours of ingestion. Seek medical attention immediately.



WARNING:

In order to avoid overheating, do not cover the appliance.

KNOW YOUR INFRARED HEATER

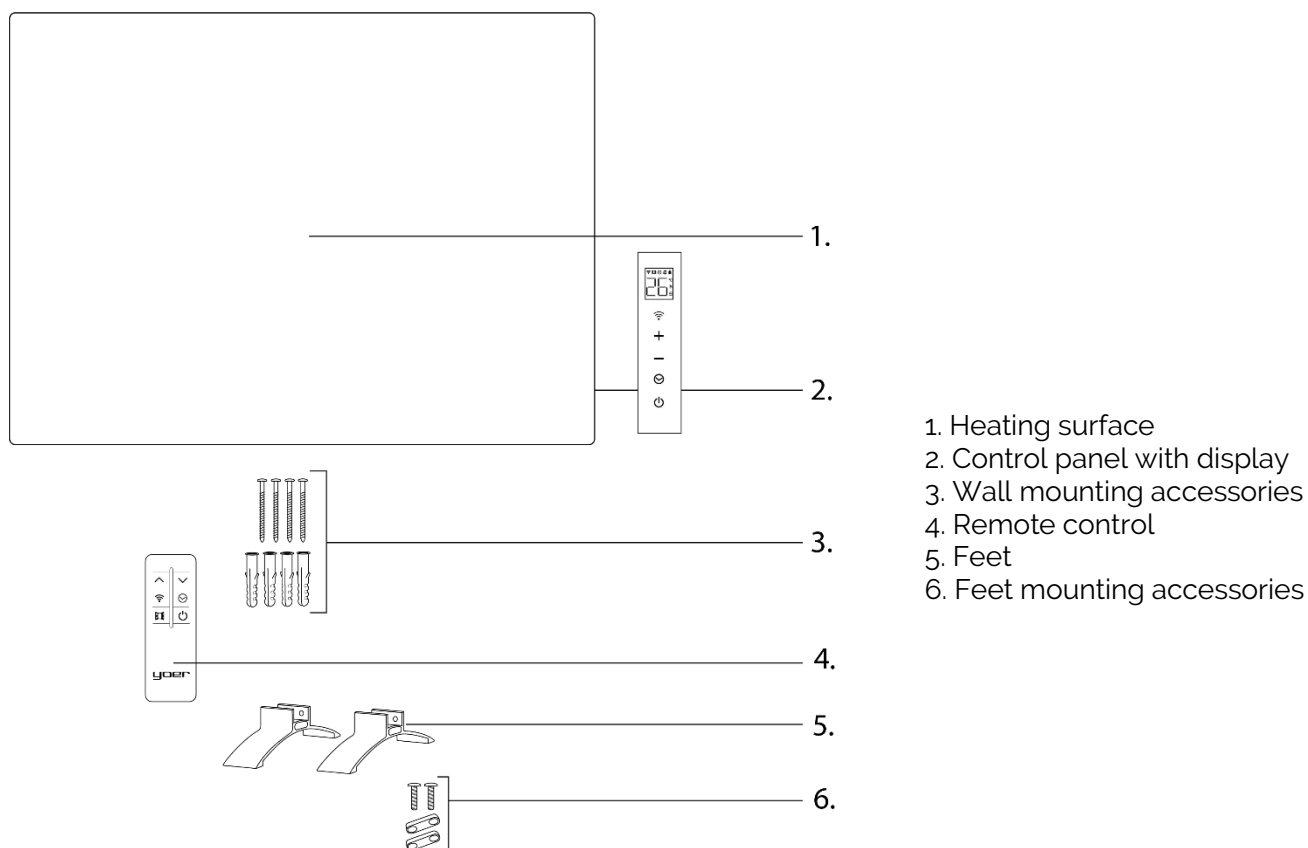

REMOTE CONTROL

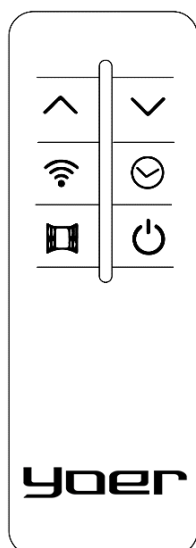

NOTE: If you want to control the device via the remote control you have to check if the device is in the standby state. Press  to switch into normal operation.

CONTROL PANEL

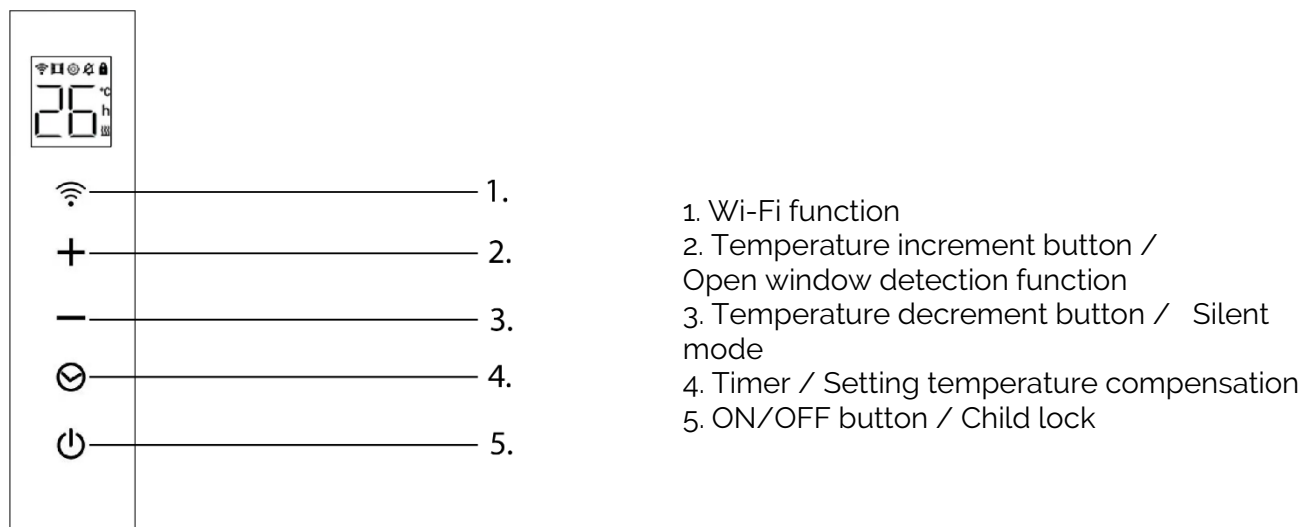

INSTALLING FEET

Before mounting the device, remove all of the protective foils.

TIP: If you want to wall-mount the device, do not install feet and move on to the "WALL MOUNTING" section.

Necessary tools (not supplied):

- Screwdriver.

1. Put the unit on a table covered with a soft cloth or towel in such a way as to have its bottom part stick out a bit over the edge. Alternatively, while holding it up, put the unit vertically, upside down.
2. Insert screws into the holes located on the feet and gently slide the plastic cover into the screws.
3. Attach the plastic covers to the designated spots on the bottom frame of the heater, then tighten the screws until you feel resistance.
4. Carefully set the heater on the installed feet and ensure it is stable. If the heater feels loose, tighten the screws further.

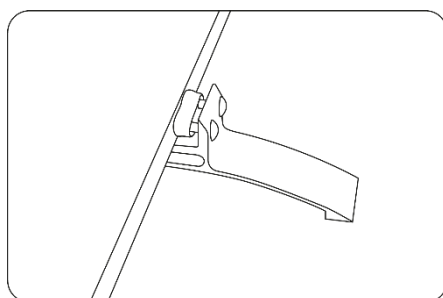

WALL MOUNTING

Before mounting the device, remove all of the protective foils.

IMPORTANT:

- Mount the heater more than 10 cm above the floor. Keep a distance of more than 50 cm between the heater and the flammable materials, including furniture, pillows, bedding, papers, clothes, curtains because they may cause fire. Do not mount the heater around very combustible things such as window covers, curtains etc.

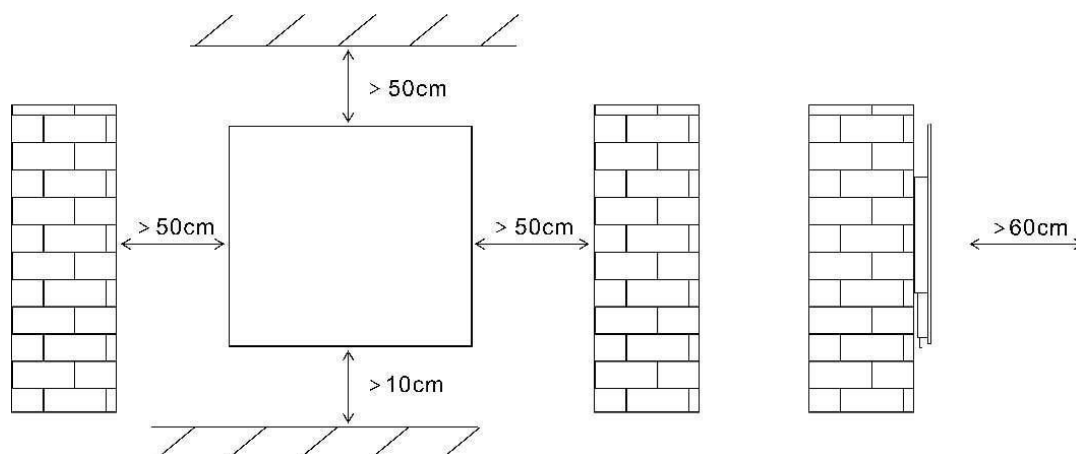

Necessary tools (not supplied):

- Drill
- 6 mm size drill bit appropriate for the given surface
- Hammer
- Screwdriver

1. Prepare mounting holes respecting the distances according to the illustration. The holes should have a depth corresponding to the wall plugs.

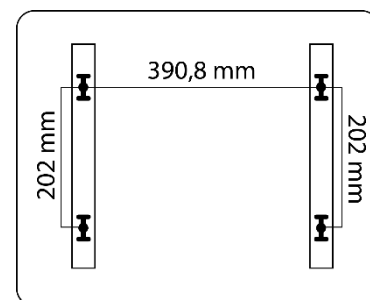

2. Push the wall plugs into the prepared holes. If they resist heavily, use the hammer. The plugs should be even with the wall. If the holes are too tight, take out the wall plugs, and drill the holes out a little using a larger drill bit. Screw the mounting screws into the wall plugs.

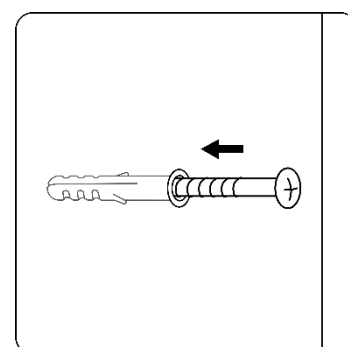

- Carefully take hold of the heater and adjust the mounting screws to the round holes on the back of the unit. To lodge the heater in its final position, move the device slightly downwards.

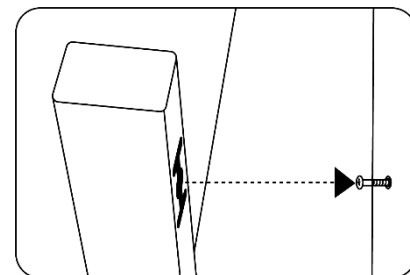

USING THE DEVICE

TURNING THE DEVICE ON

Plug in the device. The device will enter standby mode.



Press  to turn on the heater. On the display, there will be shown current room temperature. If it is lower than the set temperature, the heater will start operating. An icon indicating heating will appear on the display.

SETTING THE TEMPERATURE

When the device is turned on, use „+“ and „-“ to change the set temperature. The temperature range is from 5 to 50 °C.

SETTING THE TIMER



AUTOMATIC TURNING ON

To set the time after which the timer will turn off the heater, press  while the device is turned on. Select the number of hours by pressing  to reach the desired value within the range of 0-24 h. During the hour setting, the numbers on the display will blink. To apply the selected setting, wait until they stop blinking. The display will switch back to showing current temperature. To cancel the timer setting, set the number of hours to '0' or turn off the heater.

AUTOMATIC DEVICE ACTIVATION

To set the time after which the timer will turn on the heater, activate the timer in the mobile app while the heater is in standby mode. To cancel the timer setting, deactivate it in the mobile app or turn on the device.

PARENTAL LOCK FUNCTION

To activate the child lock feature (lock the control panel), press and hold  until you hear a distinctive sound signal. The device will then stop responding to button presses. The padlock icon will illuminate on the display. To deactivate the lock, press and hold  again until you hear a distinctive sound signal.

SETTING TEMPERATURE COMPENSATION

To set the temperature compensation, press and hold  until you hear a distinctive sound signal. Then, use the „+“ and „-“ buttons to adjust the temperature compensation. The adjustment range is from +9 to -9. The gear icon will illuminate on the display.

QUIET MODE

To mute the button sounds, press and hold the „-“ button until you notice the icon illuminated on the display.

To deactivate this function, press and hold „-“ until you hear a distinctive sound signal.

OPEN WINDOW DETECTION FUNCTION

To activate the open window detection function, press open window button on the remote control or press and hold „+“ on the control panel until you hear a distinctive sound signal. The open window icon will illuminate on the display.

In the event that the device detects a sudden, significant drop in temperature, the heater will automatically turn off, and the open window icon will start blinking on the display.

To deactivate the function, press open window button on the remote control or press and hold „+“ on the control panel until you hear a distinctive sound signal.

WI-FI FUNCTION

To activate the Wi-Fi function, press and hold  until you hear a distinctive sound signal. The Wi-Fi icon will start blinking on the display.

OVERHEAT PROTECTION

This heater is equipped with overheat protection that switches off the appliance automatically in case of severe overheating. If this occurs, unplug the appliance, wait about 30 minutes for it to cool down and remove any possible causes of overheating, eg. something covering the heater. Check for damage to the appliance, the cord and the plug. If there is no damage, plug the unit back in and switch it on as described above. If the heater still does not turn on, please contact Yoer Service for assistance.

CLEANING AND MAINTENANCE

The appliance should be regularly cleaned when in use in accordance with the following instructions:

1. Always unplug the appliance and keep it away from any socket before cleaning. Let the appliance cool down before cleaning.
2. To clean the outer surface of the appliance, use a lightly damp cloth. Then, dry it thoroughly with a soft, dry cloth before using again.
3. Do not use any cleaning or chemical products of any kind. Do not let the device come into contact with water. Do not use wax or products that create a shine as they can react to heat and cause discoloration.
4. When the appliance is not being used for prolonged periods, ensure that it is fully unplugged from the socket and store in its packaging for simple storage and later use. Clean your heater as mentioned above and remove the feet.
5. Store the appliance in a dry and clean place.

Model identifier(s): IRH02W					
Item	Symbol	Value	Unit	Item	Unit
Heat output				Type of heat input, for electric storage local space heaters only (select one)	
Nominal heat output	P _{nom}	0,6	kW	manual heat charge control, with integrated thermostat	No
Minimum heat output (indicative)	P _{min}	N/A	kW	manual heat charge control with room and/or outdoor temperature feedback	No
Maximum continuous heat output	P _{max,c}	0,6	kW	electronic heat charge control with room and/or outdoor temperature feedback	No
Auxiliary electricity consumption				fan assisted heat output	
At nominal heat output	e _{lmax}	N/A	kW	Type of heat output/room temperature control (select one)	
At minimum heat output	e _{lmin}	N/A	kW	single stage heat output and no room temperature control	No
In standby mode	e _{lSB}	0,00095	kW	Two or more manual stages, no room temperature control	No
				with mechanic thermostat room temperature control	No
				with electronic room temperature control	No
				electronic room temperature control plus day timer	Yes
				electronic room temperature control plus week timer	Yes
				Other control options (multiple selections possible)	
				room temperature control, with presence detection	No
				room temperature control, with open window detection	Yes
				with distance control option	Yes
				with adaptive start control	No
				with working time limitation	No
				with black bulb sensor	No
Contact details	Yoer sp. z o.o., ul. Bernardyńska 2, 64-000 Kościan, Poland				

ENVIRONMENT



■ This product contains recyclable materials. Do not dispose this product as unsorted municipal waste. Please contact your local municipality for the nearest collection point.

WARRANTY AND REPAIR

The product warranty includes defects resulting from material or manufacturing defects. This warranty is only valid if the appliance has been used in accordance with the instructions, and provided that it has not been modified, repaired or interfered with by any unauthorized person or damaged by misuse or transportation. The warranty does not apply to defects resulting from natural wear of components or nor breakables such as glass and ceramic items.

This warranty does not limit the customer's basic or any other rights granted by laws regarding appliance purchase.

In the event of a warranty claim please contact the verified vendor or Yoer Service. While submitting the claim please attach information on the nature of the malfunction and a proof of purchase.

IMPORTANTE SALVAGUARDIAS

Cuando usando eléctrico accesorios, básico seguridad precauciones siempre se debe seguir, incluyendo la siguiente:

1. Lea todas las instrucciones antes de usar y consérvelas para futuras consultas.
2. Asegúrese de que el voltaje de su toma de corriente corresponda con el voltaje indicado en la etiqueta de clasificación de la unidad.
3. Para protegerse contra incendios, descargas eléctricas y lesiones personales, no sumerja el cable, el enchufe ni la unidad en agua ni en ningún otro líquido.
4. Este aparato puede ser utilizado por niños mayores de 8 años y personas con capacidades físicas, sensoriales o mentales reducidas o que carezcan de experiencia y conocimientos, siempre que estén bajo supervisión o hayan recibido instrucciones sobre el uso seguro del aparato y comprendan los peligros que conlleva. Los niños no deben jugar con el aparato. La limpieza y el mantenimiento por parte del usuario no deben ser realizados por niños sin supervisión.
5. Los niños menores de 3 años deben mantenerse alejados a menos que estén bajo supervisión continua. Los niños de 3 años y menos de 8 años solo deben encender y apagar el aparato si este se ha colocado o instalado en su posición de funcionamiento normal prevista y si han recibido supervisión o instrucciones sobre el uso del aparato de forma segura y comprenden los peligros que implica. Los niños de 3 años y menos de 8 años no deben enchufar, regular ni limpiar el aparato ni realizar tareas de mantenimiento.
6. Algunas partes de este producto pueden calentarse mucho y provocar quemaduras. Se debe prestar especial atención en presencia de niños y personas vulnerables.
7. Tocar el calentador puede provocar quemaduras, por lo que no se recomienda para personas con sensibilidad reducida al calor o con incapacidad de reaccionar para evitar quemaduras.
8. Antes de utilizar el aparato, asegúrese de que el calentador y sus accesorios estén completos y sin daños. No utilice el aparato si el cuerpo, el cable de alimentación o el enchufe están dañados, si el aparato no funciona correctamente o si ha sufrido algún daño.

9. Si el cable de alimentación o cualquier otro elemento está dañado, deberá ser reemplazado por el agente de servicio del fabricante o por personas igualmente calificadas para evitar un peligro.
10. No utilice el calentador cerca de gasolina, pintura u otros líquidos inflamables.
11. Mantenga una distancia de al menos 50 cm entre el calentador y los materiales inflamables, incluidos muebles, almohadas, ropa de cama, papeles, ropa, cortinas, ya que pueden provocar un incendio.
12. No cubra el calentador ni el cable de alimentación.
13. No mueva el aparato tirando del cable de alimentación.
14. El calentador no debe ubicarse inmediatamente debajo de una toma de corriente.
15. No utilice este calentador en las inmediaciones de un baño, ducha, piscina u otras fuentes de agua donde pueda caer al agua.
16. Coloque el aparato sobre una superficie plana, estable y resistente al calor o móntelo en la pared. El uso del producto en cualquier otra posición podría causar peligro.
17. Mantenga el aparato a más de 50 cm de distancia de las paredes, el techo u otros electrodomésticos. Monte el dispositivo a una altura superior a 10 cm del suelo.
18. No intente reparar, desmontar ni modificar el aparato. No contiene piezas que el usuario pueda reparar.
19. Evite utilizar extensiones de cable de alimentación.
20. Si utiliza un cable de extensión, asegúrese de no exceder la potencia/carga nominal máxima de funcionamiento del cable de extensión.
21. Apague el dispositivo y luego desconéctelo de la red eléctrica cuando no lo utilice o cuando lo mueva o lo limpie.
22. No deje caer ni golpee el calentador.
23. Es posible que se perciba un rastro de olor durante los primeros minutos de uso. Esto es normal y desaparecerá rápidamente.
24. Deje que el calentador se enfríe completamente antes de transportarlo y limpiarlo.
25. No introduzca los dedos ni ningún objeto en la unidad ya que podría provocar una descarga eléctrica o lesionar o dañar el calentador.

- 26.No coloque el control remoto, sus baterías ni ningún otro objeto sobre el calentador.
- 27.Mantenga las pilas fuera del alcance de los niños.
- 28.No recargue baterías no recargables.
- 29.No desmonte, abra ni destruya las baterías.
30. No caliente las baterías. No las exponga al calor ni al fuego. Evite almacenarlas bajo la luz solar directa.
- 31.No cortocircuite las baterías. No guarde las baterías de forma desordenada en una caja o cajón donde puedan cortocircuitarse entre sí o con otros objetos metálicos.
- 32.No retire la batería de su embalaje original hasta que sea necesario utilizarla.
- 33.No someta las baterías a golpes mecánicos.
- 34.En caso de fuga de líquido en la batería, no permita que éste entre en contacto con la piel o los ojos. En caso de contacto, lave la zona afectada con abundante agua y consulte a un médico.
- 35.Asegúrese de que las baterías estén instaladas correctamente respecto a la polaridad (+ y -).
- 36.El uso de pilas por parte de niños debe estar supervisado. No permita que los niños cambien las pilas sin la supervisión de un adulto.
- 37.Busque atención médica inmediatamente si se ha ingerido una batería.
- 38.Mantenga las baterías limpias y secas.
- 39.Limpie los contactos de la batería y también los del control remoto antes de instalar la batería.
40. Seleccione siempre el tamaño y el tipo de batería adecuados para el uso previsto. La información que acompaña al equipo para ayudar a seleccionar la batería correcta debe conservarse como referencia.
41. Retire las baterías del equipo si no lo va a utilizar durante un período prolongado.
- 42.Retire las baterías agotadas lo antes posible.

- 43.No deseche las baterías en el fuego, excepto en condiciones de incineración aprobadas y controladas.
- 44.Las baterías deben desecharse en contenedores especialmente marcados en puntos de eliminación designados.
- 45.El termostato de este calefactor no está equipado con un dispositivo para controlar la temperatura ambiente con precisión. Se recomienda no utilizar este calefactor en habitaciones pequeñas cuando estén ocupadas por personas que no sean capaces de salir de la habitación por sí solas, a menos que se proporcione una supervisión constante.
46. Para evitar riesgos debido a un reinicio involuntario del protector térmico, este aparato no debe ser alimentado a través de un dispositivo de conmutación externo, como un temporizador, ni conectado a un circuito que la empresa de servicios públicos encienda y apague regularmente.
- 47.No deje el aparato encendido sin supervisión.
- 48.Este aparato está destinado a utilizarse exclusivamente en interiores domésticos. Cualquier otro uso se considera inapropiado y peligroso.
- El fabricante no acepta responsabilidad por daños resultantes del incumplimiento de la hoja de instrucciones.



ADVERTENCIA

MANTENGA LAS BATERÍAS FUERA DEL ALCANCE DE LOS NIÑOS

La ingestión de una pila puede provocar quemaduras químicas, perforación de tejidos blandos y la muerte. Pueden producirse quemaduras graves en las dos horas siguientes a la ingestión. Busque atención médica de inmediato.



ADVERTENCIA:

Para evitar el sobrecalentamiento, no cubra el aparato.

CONOZCA SU CALENTADOR INFRARROJOS

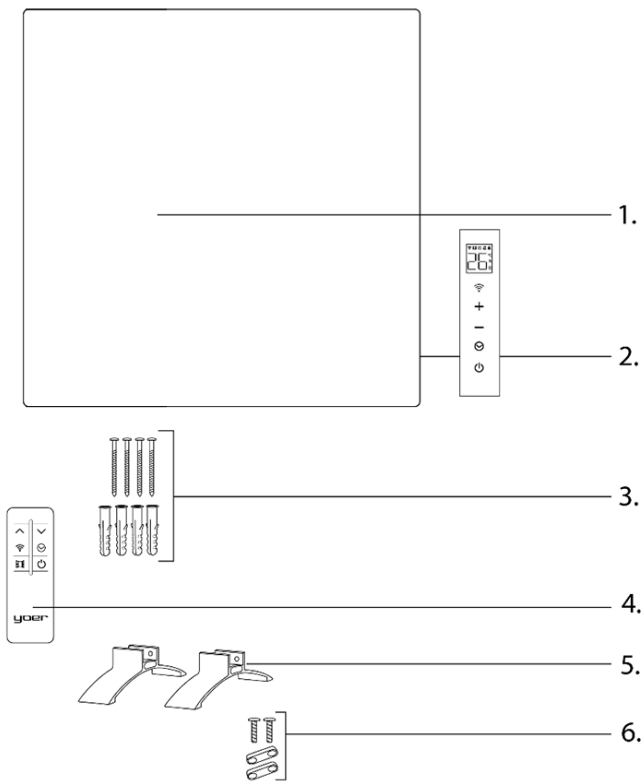

1. Superficie de calentamiento
2. Panel de control con pantalla
3. Accesorios para montaje en pared
4. Mando a distancia
5. Patas
6. Accesorios para montar las patas

MANDO A DISTANCIA

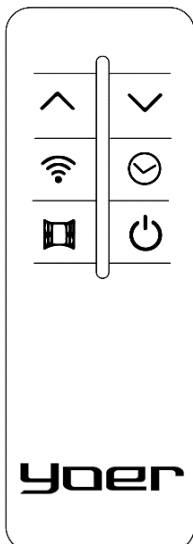

NOTA: Para controlar el dispositivo mediante el mando a distancia, debe verificar que el dispositivo esté en estado de espera . Presione para cambiar al modo de funcionamiento normal.

PANEL DE CONTROL

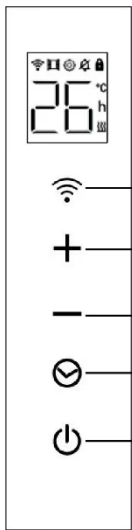

- 1.
- 2.
- 3.
- 4.
- 5.

1. Función Wi-Fi
2. Botón para incrementar la temperatura / Función de detección de ventana abierta
3. Botón para reducir la temperatura / Modo silencioso
4. Temporizador / Configuración de compensación de temperatura
5. Botón de encendido/apagado (ON/OFF) / Bloqueo para niños

INSTALACIÓN DE PIES

Antes de montar el dispositivo, retire todas las láminas protectoras.

SUGERENCIA: Si desea montar el dispositivo en la pared, no instale los pies y pase a la sección "MONTAJE EN LA PARED".

Herramientas necesarias (no suministradas):

- Destornillador.
1. Coloque la unidad sobre una mesa cubierta con un paño suave o una toalla de manera que la parte inferior sobresalga un poco del borde. Otra opción es sostenerla en posición vertical, boca abajo.
 2. Inserte los tornillos en los orificios ubicados en los pies y deslice suavemente la cubierta de plástico dentro de los tornillos.
 3. Coloque las cubiertas de plástico en los puntos designados en el marco inferior del calentador, luego apriete los tornillos hasta que sienta resistencia.
 4. Coloque con cuidado el calentador sobre las patas instaladas y asegúrese de que esté estable. Si el calentador parece estar flojo, ajuste aún más los tornillos.

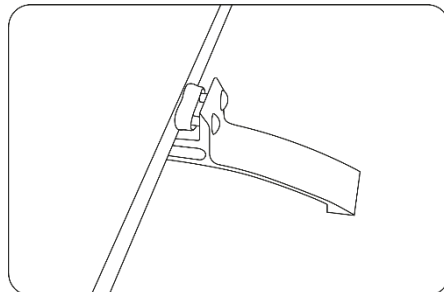

MONTAJE EN PARED

Antes de montar el dispositivo, retire todas las láminas protectoras.

IMPORTANTE:

- Coloque el calentador a más de 10 cm del suelo. Mantenga una distancia de más de 50 cm entre el calentador y los materiales inflamables, incluidos muebles, almohadas, ropa de cama, papeles, ropa y cortinas, ya que pueden provocar incendios. No monte el calentador cerca de objetos muy combustibles, como cortinas, etc.

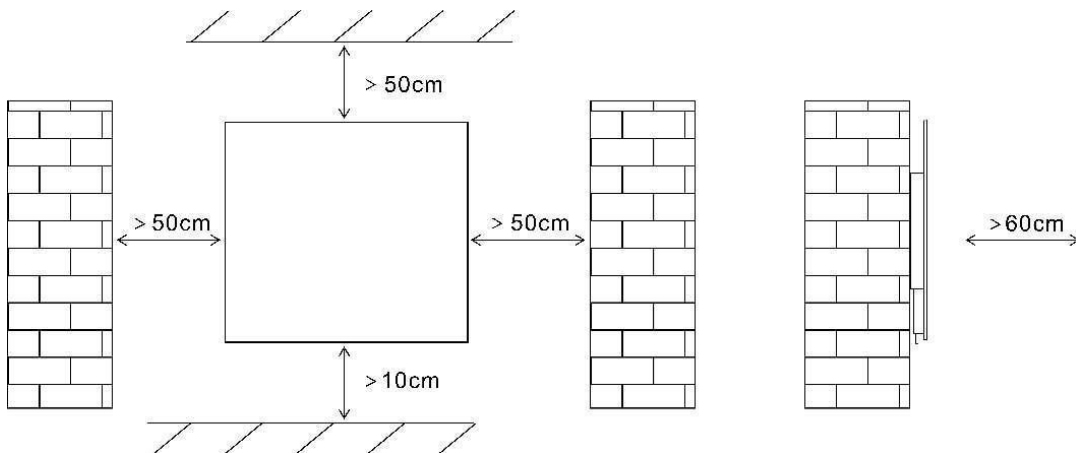

Herramientas necesarias (no suministradas):

- Perforar
- Broca de 6 mm de tamaño adecuada para la superficie dada
- Martillo
- Destornillador

1. Prepare los orificios de montaje respetando las distancias según la ilustración. Los orificios deben tener una profundidad que coincida con la de los tacos de pared.

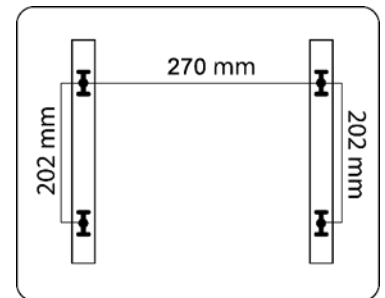

2. Introduzca los tacos en los agujeros preparados. Si se resisten mucho, utilice el martillo. Los tacos deben quedar a la altura de la pared. Si los agujeros están demasiado apretados, saque los tacos y taladre un poco los agujeros con una broca más grande. Atornille los tornillos de montaje en los tacos.

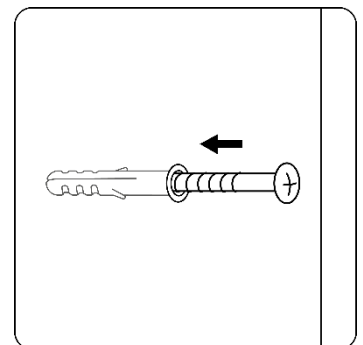

3. Sujete con cuidado el calentador y ajuste los tornillos de montaje en los orificios redondos de la parte posterior de la unidad. Para colocar el calentador en su posición final, mueva el dispositivo ligeramente hacia abajo.

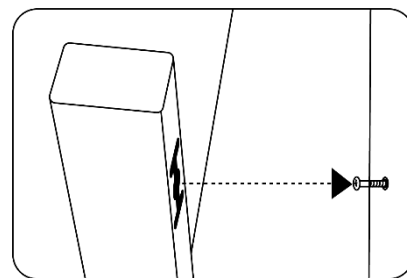

USO DEL DISPOSITIVO

ENCENDIDO DEL DISPOSITIVO

Conecte el dispositivo. El dispositivo entrará en modo de espera.



Pulse  para encender el calentador. En la pantalla se mostrará la temperatura actual de la habitación. Si es inferior a la temperatura establecida, el calentador comenzará a funcionar. En la pantalla aparecerá un icono que indica que está calentando.

AJUSTE DE LA TEMPERATURA

Cuando el aparato esté encendido, utilice las teclas „+” y „-” para modificar la temperatura establecida. El rango de temperatura es de 5 a 50 °C.

CONFIGURACIÓN DEL TEMPORIZADOR



ENCENDIDO AUTOMÁTICO

Para configurar el tiempo después del cual el temporizador apagará el calentador, presione  mientras el dispositivo está encendido. Seleccione el número de horas presionando  hasta alcanzar el valor deseado dentro del rango de 0-24 h. Durante el ajuste de la hora, los números en la pantalla parpadearán. Para aplicar el ajuste seleccionado, espere hasta que dejen de parpadear. La pantalla volverá a mostrar la temperatura ambiente actual. Para cancelar el ajuste del temporizador, configure el número de horas a '0' o apague el calentador.

ACTIVACIÓN AUTOMÁTICA DEL DISPOSITIVO

Para configurar el tiempo después del cual el temporizador encenderá el calentador, active el temporizador en la aplicación móvil mientras el calentador está en modo de espera. Para cancelar la configuración del temporizador, desactívelo en la aplicación móvil o encienda el dispositivo.

FUNCIÓN DE BLOQUEO PARENTAL

Para activar la función de bloqueo para niños (bloquear el panel de control), mantenga presionado  hasta que escuche una señal sonora distintiva. Luego, el dispositivo dejará de responder al presionar los botones. El ícono del candado se iluminará en la pantalla. Para desactivar el bloqueo, mantenga presionado  nuevamente hasta que escuche una señal sonora distintiva.

AJUSTE DE COMPENSACIÓN DE TEMPERATURA

Para ajustar la compensación de temperatura, mantenga pulsado el botón  hasta que escuche una señal sonora distintiva. A continuación, utilice los botones „+” y „-” para ajustar la compensación de temperatura. El rango de ajuste es de +9 a -9. El icono del engranaje se iluminará en la pantalla.

MODO SILENCIOSO

Para silenciar el sonido de los botones, mantenga presionado el botón „-“ hasta que note que el icono se ilumina en la pantalla.

Para desactivar esta función, mantenga presionado el botón „-“ hasta que escuche una señal sonora distintiva.

FUNCIÓN DE DETECCIÓN DE VENTANA ABIERTA

Para activar la función de detección de ventana abierta, pulse el botón de ventana abierta en el control remoto o mantenga pulsado el botón „+“ en el panel de control hasta que escuche una señal sonora distintiva. El icono de ventana abierta se iluminará en la pantalla.

En caso de que el dispositivo detecte una caída repentina y significativa de la temperatura, el calentador se apagará automáticamente y el icono de la ventana abierta comenzará a parpadear en la pantalla.

Para desactivar la función, presione el botón de ventana abierta en el control remoto o mantenga presionado „+“ en el panel de control hasta que escuche una señal sonora distintiva.

FUNCIÓN WI-FI

Para activar la función Wi-Fi, mantenga pulsado el botón  hasta que escuche una señal sonora distintiva. El icono de Wi-Fi comenzará a parpadear en la pantalla.

PROTECCIÓN CONTRA SOBRECALENTAMIENTO

Este calentador está equipado con una protección contra sobrecalentamiento que apaga el aparato automáticamente en caso de sobrecalentamiento severo. Si esto ocurre, desenchufe el aparato, espere unos 30 minutos para que se enfríe y elimine cualquier posible causa de sobrecalentamiento, por ejemplo, que algo cubra el calentador. Verifique que el aparato, el cable y el enchufe no presenten daños. Si no hay daños, vuelva a enchufar la unidad y enciéndala como se describe anteriormente. Si el calentador sigue sin encenderse, comuníquese con el servicio técnico de Yoer para obtener ayuda.

LIMPIEZA Y MANTENIMIENTO

El aparato debe limpiarse periódicamente cuando esté en uso, de acuerdo con las siguientes instrucciones:

1. Desenchufe siempre el aparato y manténgalo alejado de cualquier toma de corriente antes de limpiarlo. Deje que el aparato se enfríe antes de limpiarlo.
2. Para limpiar la superficie exterior del aparato, utilice un paño ligeramente humedecido. A continuación, séquelo bien con un paño suave y seco antes de volver a utilizarlo.
3. No utilice ningún producto de limpieza ni químico de ningún tipo. No permita que el dispositivo entre en contacto con el agua. No utilice ceras ni productos que creen brillo, ya que pueden reaccionar con el calor y provocar decoloración.
4. Cuando no utilice el aparato durante períodos prolongados, asegúrese de desenchufarlo por completo de la toma de corriente y guárdelo en su embalaje para guardarlo y utilizarlo más adelante. Limpie el calefactor como se ha mencionado anteriormente y retire las patas.
5. Guarde el aparato en un lugar seco y limpio.

Modelo identificador(es): IRH03W					
Artículo	Símbolo	Valor	Unidad	Artículo	Unidad
Calor producción				Tipo de calor aporte, para eléctrico almacenamiento espacio local calentadores solo (seleccionar uno)	
Nominal calor producción	Nombre	0.4	kilovatios	manual calor cargar control, con integrado termostato	No
Mínimo calor producción (indicativo)	Pmin.	N / A	kilovatios	manual calor cargar control con habitación y/o exterior temperatura comentario	No
Máximo continuo calor producción	Pmáx,c	0.4	kilovatios	electrónico calor cargar control con habitación y/o exterior temperatura comentario	No
Auxiliar electricidad consumo				admirador asistido calor producción	
En nominal calor producción	El máximo	N / A	kilovatios	Tipo de calor salida/sala temperatura control (seleccionar uno)	
En mínimo calor producción	Elmina	N / A	kilovatios	soltero escenario calor producción y No habitación temperatura control	No
En apoyar modo	eLSB	0,00095	kilovatios	Dos o más manual etapas, No habitación temperatura control	No
				con mecánico termostato habitación temperatura control	No
				con electrónico habitación temperatura control	No
				electrónico habitación temperatura control más día minuterero	Sí
				electrónico habitación temperatura control más semana minuterero	Sí
				Otro control Opciones (múltiple trozos escogidos posible)	
				habitación temperatura control, con presencia detección	No
				habitación temperatura control, con abierto ventana detección	Sí
				con distancia control opción	Sí
				con adaptado comenzar control	No
				con laboral tiempo limitación	No
				con negro bulbo sensor	No
Contacto detalles	Tu sp. z oo, ul. Bernardyńska 2, 64-000 Kościan, Polonia				

AMBIENTE



Este producto contiene materiales reciclables. No deseche este producto junto con los residuos municipales sin clasificar. Póngase en contacto con su municipio local para conocer el punto de recolección más cercano.

GARANTÍA Y REPARACIÓN

La garantía del producto incluye los defectos resultantes de defectos de material o fabricación. Esta garantía sólo es válida si el aparato se ha utilizado de acuerdo con las instrucciones y siempre que no haya sido modificado, reparado o manipulado por ninguna persona no autorizada o dañado por un uso indebido o transporte. La garantía no se aplica a los defectos resultantes del desgaste natural de los componentes ni a los elementos frágiles como el vidrio y la cerámica.

Esta garantía no limita los derechos básicos del cliente ni ningún otro derecho otorgado por las leyes con respecto a la compra de electrodomésticos.

En caso de una reclamación de garantía, póngase en contacto con el vendedor verificado o con el servicio técnico de Yoer. Al presentar la reclamación, adjunte información sobre la naturaleza del mal funcionamiento y un comprobante de compra.

IMPORTANTES GARANTIES

Quand en utilisant électrique appareils électroménagers, basique sécurité précautions doit toujours être suivi, y compris ce qui suit:

1. Lisez toutes les instructions avant utilisation et conservez-les pour référence ultérieure.
2. Assurez-vous que la tension de votre prise correspond à la tension indiquée sur l'étiquette signalétique de l'appareil.
3. Pour éviter tout incendie, choc électrique et blessure corporelle, ne plongez pas le cordon, la fiche ou l'appareil dans l'eau ou tout autre liquide.
4. Cet appareil peut être utilisé par des enfants âgés de 8 ans et plus et par des personnes ayant des capacités physiques, sensorielles ou mentales réduites ou manquant d'expérience et de connaissances, à condition qu'ils soient sous surveillance ou qu'ils aient reçu des instructions concernant l'utilisation de l'appareil en toute sécurité et qu'ils comprennent les risques encourus. Les enfants ne doivent pas jouer avec l'appareil. Le nettoyage et l'entretien par l'utilisateur ne doivent pas être effectués par des enfants sans surveillance.
5. Les enfants de moins de 3 ans doivent être tenus à l'écart, sauf s'ils sont surveillés en permanence. Les enfants âgés de 3 à 8 ans ne doivent allumer et éteindre l'appareil que s'il a été placé ou installé dans sa position de fonctionnement normale prévue et s'ils ont été surveillés ou instruits sur l'utilisation de l'appareil en toute sécurité et s'ils comprennent les dangers encourus. Les enfants âgés de 3 à 8 ans ne doivent pas brancher, régler et nettoyer l'appareil ni effectuer de maintenance.
6. Certaines parties de ce produit peuvent devenir très chaudes et provoquer des brûlures. Une attention particulière doit être portée en présence d'enfants et de personnes vulnérables.
7. Toucher le radiateur peut provoquer des brûlures, c'est pourquoi il est déconseillé aux personnes ayant une sensibilité réduite à la chaleur ou une incapacité à réagir pour éviter les brûlures.
8. Avant utilisation, assurez-vous que le radiateur et ses accessoires sont complets et en bon état. N'utilisez pas l'appareil si le boîtier, le cordon d'alimentation ou la prise sont endommagés, ou si l'appareil

- présente un dysfonctionnement ou a été endommagé de quelque manière que ce soit.
9. Si le cordon d'alimentation ou tout autre élément est endommagé, il doit être remplacé par le service après-vente du fabricant ou par des personnes de qualification similaire afin d'éviter tout danger.
 10. N'utilisez pas le radiateur à proximité d'essence, de peinture ou d'autres liquides inflammables.
 11. Maintenez une distance d'au moins 50 cm entre le radiateur et les matériaux inflammables, notamment les meubles, les oreillers, la literie, les papiers, les vêtements, les rideaux, car ils peuvent provoquer un incendie.
 12. Ne couvrez pas le radiateur et le cordon d'alimentation.
 13. Ne déplacez pas l'appareil en tirant sur le câble d'alimentation.
 14. Le radiateur ne doit pas être placé immédiatement en dessous d'une prise de courant.
 15. N'utilisez pas ce radiateur à proximité immédiate d'un bain, d'une douche, d'une piscine ou d'autres sources d'eau où il pourrait tomber dans l'eau.
 16. Placez l'appareil sur une surface plane, stable et résistante à la chaleur ou fixez-le au mur. L'utilisation du produit dans toute autre position peut entraîner un danger.
 17. Maintenez l'appareil à plus de 50 cm des murs, du plafond ou d'autres appareils. Montez l'appareil à une hauteur supérieure à 10 cm du sol.
 18. N'essayez pas de réparer, de démonter ou de modifier l'appareil. Il ne contient aucune pièce réparable par l'utilisateur.
 19. Évitez d'utiliser des rallonges de cordon d'alimentation.
 20. Si vous utilisez une rallonge, assurez-vous de ne pas dépasser la puissance/charge nominale maximale de la rallonge.
 21. Éteignez l'appareil, puis débranchez-le du secteur lorsqu'il n'est pas utilisé ou lorsqu'il est déplacé ou nettoyé.
 22. Ne laissez pas tomber le radiateur et ne le heurtez pas.
 23. Une légère odeur peut se dégager au cours des premières minutes d'utilisation. Ce phénomène est normal et disparaîtra rapidement.
 24. Laissez le radiateur refroidir complètement avant de le transporter et de le nettoyer.

25. N'insérez pas les doigts ou tout autre objet dans l'appareil car cela pourrait provoquer un choc électrique ou blesser ou endommager le radiateur.
26. Ne posez pas la télécommande, ses piles ou tout autre objet sur le radiateur.
27. Conservez les piles hors de portée des enfants.
28. Ne rechargez pas les piles non rechargeables.
29. Ne pas démonter, ouvrir ou détruire les batteries.
30. Ne pas chauffer les piles. Ne pas exposer les piles à la chaleur ou au feu. Éviter de les stocker en plein soleil.
31. Ne court-circuitez pas les piles. Ne stockez pas les piles de manière désordonnée dans une boîte ou un tiroir où elles pourraient se court-circuiter entre elles ou être court-circuitées par d'autres objets métalliques.
32. Ne retirez pas une batterie de son emballage d'origine avant de l'utiliser.
33. Ne soumettez pas les batteries à des chocs mécaniques.
34. En cas de fuite de la batterie, évitez tout contact du liquide avec la peau ou les yeux. En cas de contact, lavez abondamment la zone concernée avec de l'eau et consultez un médecin.
35. Assurez-vous que les piles sont installées correctement en respectant la polarité (+ et -).
36. L'utilisation des piles par des enfants doit être surveillée. Ne laissez pas les enfants remplacer les piles sans la surveillance d'un adulte.
37. Consultez immédiatement un médecin si une pile a été avalée.
38. Gardez les piles propres et sèches.
39. Nettoyez les contacts de la batterie ainsi que ceux de la télécommande avant l'installation de la batterie.
40. Choisissez toujours la taille et le type de batterie adaptés à l'usage prévu. Les informations fournies avec l'équipement pour vous aider à choisir la batterie appropriée doivent être conservées pour référence.

41. Retirez les piles de l'équipement s'il ne doit pas être utilisé pendant une période prolongée.
42. Retirez rapidement les piles épuisées .
43. Ne jetez pas les piles au feu, sauf dans des conditions d'incinération approuvées et contrôlées.
44. Les piles doivent être jetées dans des conteneurs spécialement marqués, dans des points d'élimination désignés.
45. Le thermostat de ce radiateur n'est pas équipé d'un dispositif permettant de contrôler avec précision la température ambiante. Il est recommandé de ne pas utiliser ce radiateur dans des pièces de petite taille lorsque celles-ci sont occupées par des personnes incapables de quitter la pièce par leurs propres moyens, à moins qu'une surveillance constante ne soit assurée.
46. Afin d'éviter tout danger dû à une réinitialisation intempestive du disjoncteur thermique, cet appareil ne doit pas être alimenté par un dispositif de commutation externe, tel qu'une minuterie, ni connecté à un circuit régulièrement allumé et éteint par le fournisseur d'électricité.
47. Ne laissez pas l'appareil allumé sans surveillance.
48. Cet appareil est destiné à un usage domestique intérieur uniquement. Toute autre utilisation est considérée comme inappropriée et dangereuse.
49. Le fabricant décline toute responsabilité pour les dommages résultant du non-respect de la notice d'instructions.



AVERTISSEMENT



GARDEZ LES PILES HORS DE PORTÉE DES ENFANTS

L'ingestion d'une pile peut entraîner des brûlures chimiques, une perforation des tissus mous et la mort. Des brûlures graves peuvent survenir dans les 2 heures suivant l'ingestion. Consultez immédiatement un médecin.

AVERTISSEMENT :

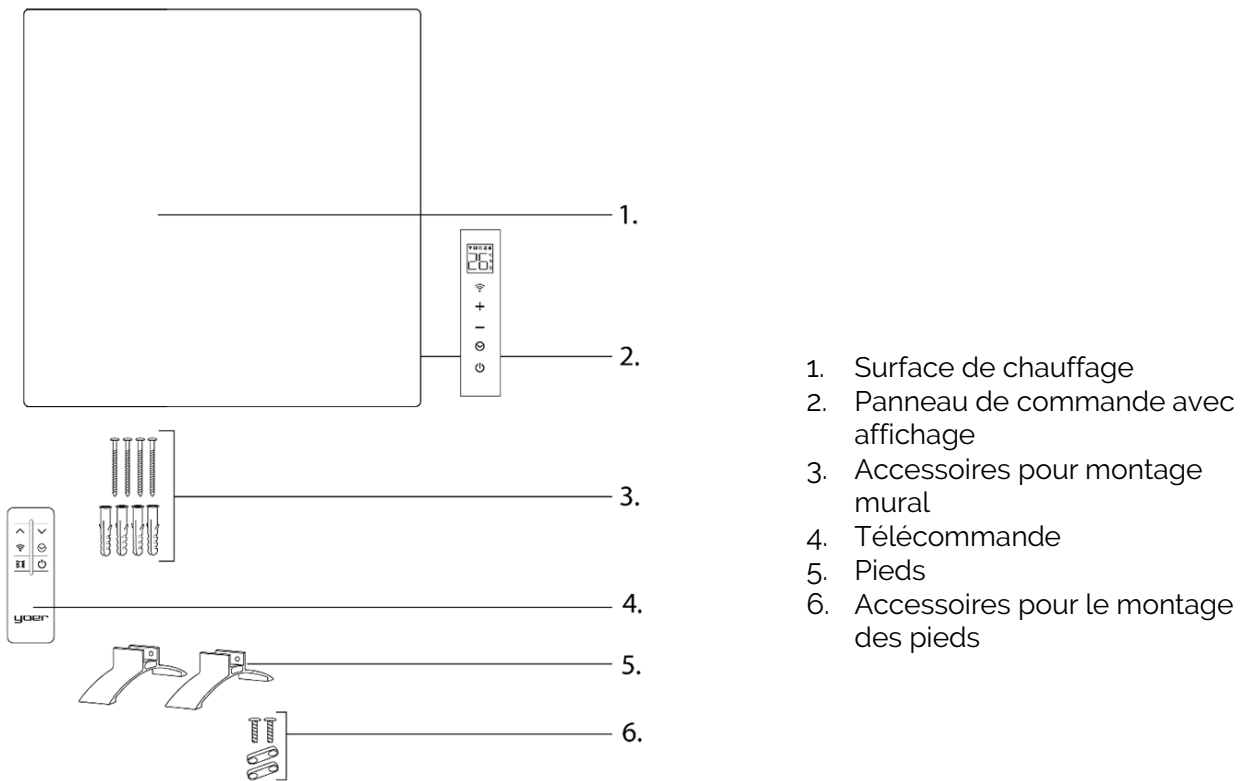

Pour éviter toute surchauffe, ne couvrez pas l'appareil.

CONNAISSEZ VOTRE CHAUFFAGE INFRAROUGE

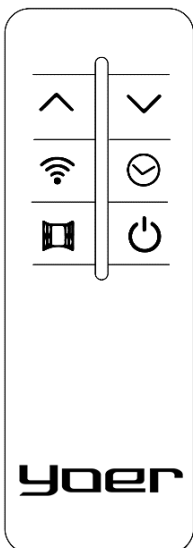

TÉLÉCOMMANDE



REMARQUE: Pour contrôler l'appareil avec la télécommande , vous devez vérifier que l'appareil est en mode veille. Appuyez sur  pour passer en mode de fonctionnement normal.

PANNEAU DE CONTRÔLE

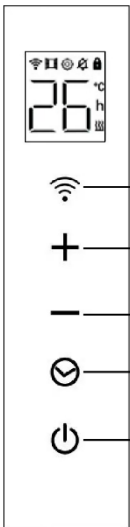

1. Fonction Wi-Fi
2. Bouton d'augmentation de la température / Fonction de détection de fenêtre ouverte
3. Bouton de diminution de la température / Mode silencieux
4. Minuterie / Réglage de la compensation de température
5. Bouton ON/OFF / Verrouillage enfant

INSTALLATION DES PIEDS

Avant de monter l'appareil, retirez tous les films de protection.

CONSEIL: Si vous souhaitez fixer l'appareil au mur, n'installez pas de pieds et passez à la section « MONTAGE MURAL ».

Outils nécessaires (non fournis) :

- Tournevis.
1. Placez l'appareil sur une table recouverte d'un chiffon doux ou d'une serviette de façon à ce que la partie inférieure dépasse légèrement du bord. Vous pouvez également le tenir en l'air et le poser verticalement, à l'envers.
 2. Insérez les vis dans les trous situés sur les pieds et faites glisser doucement le couvercle en plastique dans les vis.
 3. Fixez les couvercles en plastique aux emplacements prévus à cet effet sur le cadre inférieur du radiateur, puis serrez les vis jusqu'à ce que vous sentiez une résistance.
 4. Placez soigneusement le radiateur sur les pieds installés et assurez-vous qu'il est stable. Si le radiateur semble desserré, resserrez davantage les vis.

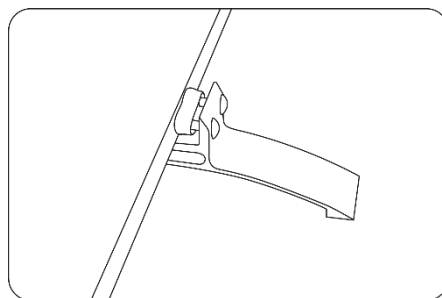

MONTAGE MURAL

Avant de monter l'appareil, retirez tous les films de protection.

IMPORTANT:

- Montez le radiateur à plus de 10 cm au-dessus du sol. Maintenez une distance de plus de 50 cm entre le radiateur et les matériaux inflammables, y compris les meubles, les oreillers, la literie, les papiers, les vêtements, les rideaux, car ils peuvent provoquer un incendie. N'installez pas le radiateur à proximité d'objets très combustibles tels que des couvre-fenêtres, des rideaux, etc.

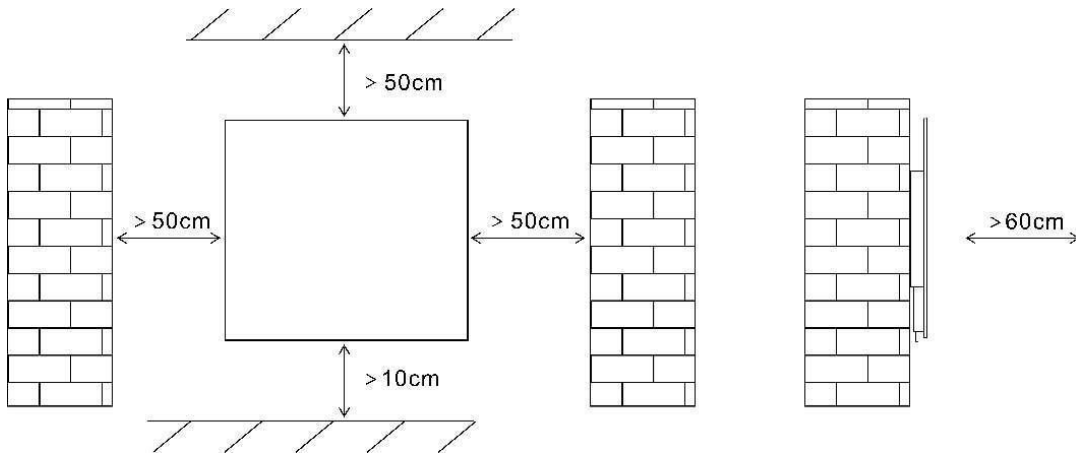

Outils nécessaires (non fournis) :

- Percer
- Foret de 6 mm adapté à la surface donnée
- Marteau
- Tournevis

- Préparez les trous de fixation en respectant les distances selon l'illustration. Les trous doivent avoir une profondeur correspondant aux chevilles murales.

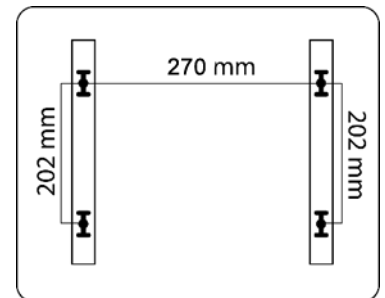

- Enfoncez les chevilles dans les trous préparés. Si elles résistent trop, utilisez le marteau. Les chevilles doivent être au même niveau que le mur. Si les trous sont trop serrés, retirez les chevilles et percez un peu les trous à l'aide d'un foret plus gros. Vissez les vis de montage dans les chevilles.

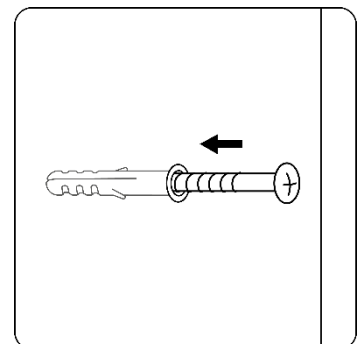

3. Saisissez délicatement le radiateur et ajustez les vis de montage aux trous ronds situés à l'arrière de l'appareil. Pour fixer le radiateur dans sa position finale, déplacez l'appareil légèrement vers le bas.

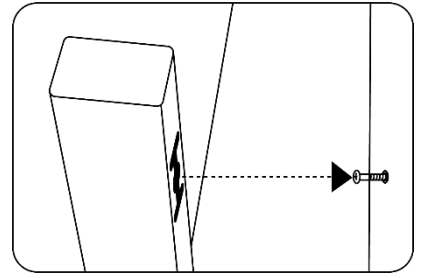

UTILISATION DE L'APPAREIL

MISE EN MARCHE DE L'APPAREIL

Branchez l'appareil. L'appareil passe en mode veille.



Appuyez  pour allumer le chauffage. La température ambiante actuelle s'affiche sur l'écran. Si elle est inférieure à la température réglée, le chauffage se met en marche. Une icône indiquant le chauffage apparaît sur l'écran.

RÉGLAGE DE LA TEMPÉRATURE

Lorsque l'appareil est allumé, utilisez les touches « + » et « - » pour modifier la température réglée. La plage de température est comprise entre 5 et 50 °C.

RÉGLAGE DE LA MINUTERIE



ALLUMAGE AUTOMATIQUE

Pour régler le temps au bout duquel la minuterie s'éteindra, appuyez sur  pendant que l'appareil est allumé. Sélectionnez le nombre d'heures en appuyant sur  pour atteindre la valeur souhaitée dans la plage de 0 à 24 h. Pendant le réglage des heures, les chiffres sur l'écran clignotent. Pour appliquer le réglage sélectionné, attendez qu'ils arrêtent de clignoter. L'écran revient à l'affichage de la température ambiante actuelle. Pour annuler le réglage de la minuterie, réglez le nombre d'heures sur « 0 » ou éteignez le chauffage.

ACTIVATION AUTOMATIQUE DE L'APPAREIL

Pour régler le temps après lequel la minuterie allumera le chauffage, activez la minuterie dans l'application mobile pendant que le chauffage est en mode veille. Pour annuler le réglage de la minuterie, désactivez-la dans l'application mobile ou allumez l'appareil.

FONCTION DE VERROUILLAGE PARENTAL

Pour activer la fonction de verrouillage enfant (verrouillage du panneau de commande), appuyez sur le bouton et maintenez-le enfoncé  jusqu'à ce que vous entendiez un signal sonore distinctif. L'appareil cessera alors de répondre aux pressions sur les boutons. L'icône du cadenas s'allumera sur l'écran. Pour désactiver le verrouillage, appuyez  à nouveau sur le bouton et maintenez-le enfoncé jusqu'à ce que vous entendiez un signal sonore distinctif.

RÉGLAGE DE LA COMPENSATION DE TEMPÉRATURE

Pour régler la compensation de température, maintenez la touche enfoncée  jusqu'à ce que vous entendiez un signal sonore distinctif. Utilisez ensuite les boutons « + » et « - » pour régler la compensation de température. La plage de réglage s'étend de +9 à -9. L'icône d'engrenage s'allume sur l'écran.

MODE SILENCIEUX

Pour désactiver le son des touches, maintenez la touche « - » enfoncée jusqu'à ce que l'icône s'allume sur l'écran.

Pour désactiver cette fonction, maintenez la touche « - » enfoncée jusqu'à ce que vous entendiez un signal sonore distinctif.

FONCTION DE DÉTECTION DE FENÊTRE OUVERTE

Pour activer la fonction de détection de fenêtre ouverte, appuyez sur le bouton de fenêtre ouverte de la télécommande ou maintenez enfoncé le bouton « + » du panneau de commande jusqu'à ce que vous entendiez un signal sonore distinctif. L'icône de fenêtre ouverte s'allume sur l'écran.

Si l'appareil détecte une baisse soudaine et importante de la température, le chauffage s'éteint automatiquement et l'icône de fenêtre ouverte commence à clignoter sur l'écran.

Pour désactiver la fonction, appuyez sur le bouton d'ouverture de fenêtre de la télécommande ou maintenez enfoncé le bouton « + » du panneau de commande jusqu'à ce que vous entendiez un signal sonore distinctif.

FONCTION WI-FI

Pour activer la fonction Wi-Fi, maintenez le bouton enfoncé  jusqu'à ce que vous entendiez un signal sonore distinctif. L'icône Wi-Fi commencera à clignoter sur l'écran.

PROTECTION CONTRE LA SURCHAUFFE

Ce radiateur est équipé d'une protection contre la surchauffe qui éteint automatiquement l'appareil en cas

de surchauffe importante. Si cela se produit, débranchez l'appareil, attendez environ 30 minutes qu'il refroidisse

et éliminez toute cause possible de surchauffe, par exemple un objet recouvrant le radiateur. Vérifiez que l'appareil, le cordon et la prise ne sont pas endommagés. S'il n'y a aucun dommage, rebranchez l'appareil et rallumez-le comme décrit ci-dessus. Si le radiateur ne s'allume toujours pas, veuillez contacter le service après-vente Yoer pour obtenir de l'aide.

NETTOYAGE ET ENTRETIEN

L'appareil doit être nettoyé régulièrement pendant son utilisation conformément aux instructions suivantes:

1. Débranchez toujours l'appareil et éloignez-le de toute prise avant de le nettoyer. Laissez l'appareil refroidir avant de le nettoyer.
2. Pour nettoyer la surface extérieure de l'appareil, utilisez un chiffon légèrement humide. Ensuite, séchez-le soigneusement avec un chiffon doux et sec avant de le réutiliser.
3. N'utilisez aucun produit de nettoyage ou chimique de quelque nature que ce soit. Ne laissez pas l'appareil entrer en contact avec de l'eau. N'utilisez pas de cire ou de produits brillants car ils peuvent réagir à la chaleur et provoquer une décoloration.
4. Lorsque l'appareil n'est pas utilisé pendant une période prolongée, assurez-vous qu'il est complètement débranché de la prise et rangez-le dans son emballage pour un stockage facile et une utilisation ultérieure. Nettoyez votre appareil comme indiqué ci-dessus et retirez les pieds.
5. Rangez l'appareil dans un endroit sec et propre.

Modèle identifiant(s) : IRH03W					
Article	Symbole	Valeur	Unité	Article	Unité
Chaleur sortir				Taper de chaleur saisir, pour électrique stockage espace local radiateurs seulement (sélectionner un)	
Nominal chaleur sortir	Nom	0,4	kW	manuel chaleur charge contrôle, avec intégré thermostat	Non
Minimum chaleur sortir (indicatif)	Pmin	N / A	kW	manuel chaleur charge contrôle avec chambre et/ou de plein air température retour	Non
Maximum continu chaleur sortir	Pmax,c	0,4	kW	électronique chaleur charge contrôle avec chambre et/ou de plein air température retour	Non
Auxiliaire électricité consommation				ventilateur assisté chaleur sortir	
À nominal chaleur sortir	Elmax	N / A	kW	Taper de chaleur sortie/pièce température contrôle (sélectionner un)	
À minimum chaleur sortir	Elmine	N / A	kW	célibataire scène chaleur sortir et Non chambre température contrôle	Non
Dans attendre mode	elSB	0,00095	kW	Deux ou plus manuel étapes, Non chambre température contrôle	Non
				avec mécanicien thermostat chambre température contrôle	Non
				avec électronique chambre température contrôle	Non
				électronique chambre température contrôle plus jour minuteur	Oui
				électronique chambre température contrôle plus semaine minuteur	Oui
				Autre contrôle options (multiple sélections possible)	
				chambre température contrôle, avec présence détection	Non
				chambre température contrôle, avec ouvrir fenêtre détection	Oui
				avec distance contrôle option	Oui
				avec adaptatif commencer contrôle	Non
				avec fonctionnement temps limitation	Non
				avec noir ampoule capteur	Non
Contact détails	Yoer sp. z oo, ul. Bernardyńska 2, 64-000 Kościan, Pologne				

ENVIRONNEMENT



■ Ce produit contient des matériaux recyclables. Ne jetez pas ce produit avec les déchets municipaux non triés. Veuillez contacter votre municipalité pour connaître le point de collecte le plus proche.

GARANTIE ET RÉPARATION

La garantie du produit couvre les défauts résultant de défauts de matériaux ou de fabrication. Cette garantie n'est valable que si l'appareil a été utilisé conformément aux instructions et à condition qu'il n'ait pas été modifié, réparé ou altéré par une personne non autorisée ou endommagé par une mauvaise utilisation ou un transport. La garantie ne s'applique pas aux défauts résultant de l'usure naturelle des composants ou des objets cassants tels que les articles en verre et en céramique.

Cette garantie ne limite pas les droits fondamentaux du client ni aucun autre droit accordé par les lois concernant l'achat d'appareils électroménagers.

En cas de réclamation au titre de la garantie, veuillez contacter le vendeur vérifié ou le service Yoer. Lors de la soumission de la réclamation, veuillez joindre des informations sur la nature du dysfonctionnement et une preuve d'achat.

VAŽNO ZAŠTITE

Kada korištenjem električni uređaji, Osnovni, temeljni sigurnost mjere predostrožnosti treba uvijek slijediti, uključujući sljedeće:

1. Pročitajte sve upute prije uporabe i sačuvajte ih za buduću upotrebu.
2. Provjerite odgovara li vaš izlazni napon naponu navedenom na nazivnoj naljepnici jedinice.
3. Za zaštitu od požara, strujnog udara i ozljeda osoba ne uranjajte kabel, utikač ili jedinicu u vodu ili drugu tekućinu.
4. Ovaj uređaj mogu koristiti djeca starija od 8 godina i osobe sa smanjenim fizičkim, osjetilnim ili mentalnim sposobnostima ili nedostatkom iskustva i znanja ako su pod nadzorom ili su ih dobili upute u vezi s korištenjem uređaja na siguran način i razumiju opasnosti uključeni. Djeca se ne smiju igrati s uređajem. Čišćenje i korisničko održavanje ne smiju obavljati djeca bez nadzora.
5. Djecu mlađu od 3 godine treba držati podalje osim ako nisu pod stalnim nadzorom. Djeca u dobi od 3 godine i mlađa od 8 godina smiju uključivati/isključivati uređaj samo pod uvjetom da je postavljen ili instaliran u predviđenom normalnom radnom položaju i da su pod nadzorom ili su dobili upute o sigurnom korištenju uređaja i razumjeti uključene opasnosti. Djeca od 3 godine do 8 godina ne smiju uključivati, regulirati i čistiti uređaj niti obavljati korisničko održavanje.
6. Neki dijelovi ovog proizvoda mogu postati jako vrući i izazvati opekline. Posebnu pozornost treba posvetiti tamo gdje su prisutna djeca i ranjive osobe.
7. Dodirivanje grijača može uzrokovati opekline, stoga se ne preporučuje osobama sa smanjenom osjetljivošću na toplinu ili nesposobnošću reagiranja kako bi se izbjegle opekline.
8. Prije uporabe provjerite jesu li grijač i njegovi dodaci kompletni i neoštećeni. Nemojte koristiti uređaj s oštećenim kućištem, kabelom za napajanje ili utikačem ili nakon što uređaj ne radi ispravno ili je na bilo koji način oštećen.
9. Ako je kabel za napajanje ili bilo koji drugi element oštećen, mora ga zamijeniti serviser proizvođača ili slično kvalificirana osoba kako bi se izbjegla opasnost.

10. Nemojte koristiti grijač u blizini benzina, boje ili drugih zapaljivih tekućina.
11. Održavajte razmak od najmanje 50 cm između grijača i zapaljivih materijala, uključujući namještaj, jastuke, posteljinu, papire, odjeću, zavjese jer mogu izazvati požar.
12. Nemojte prekrivati grijač i kabel za napajanje.
13. Nemojte pomicati uređaj povlačenjem kabela za napajanje.
14. Grijač se ne smije nalaziti neposredno ispod utičnice.
15. Ne koristite ovaj grijač u neposrednoj blizini kade, tuša, bazena ili drugih izvora vode jer bi mogao pasti u vodu.
16. Postavite uređaj na ravnu, stabilnu površinu otpornu na toplinu ili ga postavite na zid. Rad s proizvodom u bilo kojem drugom položaju može uzrokovati opasnost.
17. Držite uređaj udaljen više od 50 cm od zidova, stropa ili drugih uređaja. Postavite uređaj na visinu iznad 10 cm od poda.
18. Ne pokušavajte popravljati, rastavljati ili modificirati uređaj. Unutra nema dijelova koje može servisirati korisnik.
19. Izbjegavajte korištenje produžnih kabela za napajanje.
20. Ako koristite produžni kabel, pazite da ne prekoračite najveću nazivnu radnu snagu/opterećenje produžnog kabela.
21. Isključite uređaj, a zatim ga odspojite iz električne mreže kada se ne koristi ili kada se krećete ili čistite.
22. Nemojte ispustiti ili udariti grijač.
23. Može se osjetiti trag mirisa tijekom prvih nekoliko minuta prve uporabe. To je normalno i brzo će nestati.
24. Ostavite grijač da se potpuno ohladi prije nošenja i čišćenja.
25. Ne stavljajte prste ili bilo kakve predmete u jedinicu jer to može uzrokovati strujni udar ili ozlijediti ili oštetiti grijač.
26. Ne stavljajte daljinski upravljač, njegove baterije ili bilo koje druge predmete na grijač.
27. Držite baterije izvan dohvata djece.
28. Ne puniti baterije koje se ne mogu puniti.
29. Nemojte rastavljati, otvarati ili uništavati baterije.
30. Nemojte zagrijavati baterije. Ne izlažite baterije toplini ili vatri. Izbjegavajte skladištenje na izravnoj sunčevoj svjetlosti.

31. Nemojte kratko spajati baterije. Nemojte nasumično skladištiti baterije u kutiji ili ladici gdje bi mogle izazvati kratki spoj jedna s drugom ili biti kratki spoj od drugih metalnih predmeta.
32. Nemojte vaditi bateriju iz originalnog pakiranja dok nije potrebna za uporabu.
33. Nemojte izlagati baterije mehaničkim udarima.
34. U slučaju curenja baterije, nemojte dopustiti da tekućina dođe u dodir s kožom ili očima. Ako je došlo do kontakta, operite zahvaćeno područje velikom količinom vode i potražite savjet liječnika.
35. Provjerite jesu li baterije pravilno postavljene s obzirom na polaritet (+ i -).
36. Korištenje baterija od strane djece treba biti pod nadzorom. Ne dopustite djeci da mijenjaju baterije bez nadzora odrasle osobe.
37. Odmah potražite savjet liječnika ako je baterija progutana.
38. Držite baterije čistima i suhima.
39. Očistite kontakte baterije, kao i one na daljinskom prije postavljanja baterije.
40. Uvijek odaberite ispravnu veličinu i vrstu baterije koja je najprikladnija za namjeravanu upotrebu. Informacije dostavljene s opremom koje pomažu u ispravnom odabiru baterije treba zadržati za referencu.
41. Izvadite baterije iz opreme ako je nećete koristiti dulje vrijeme.
42. Odmah uklonite istrošene baterije .
43. Ne bacajte baterije u vatru osim u uvjetima odobrenog i kontroliranog spaljivanja.
44. Baterije treba odlagati u posebno označene spremnike na određenim mjestima za odlaganje.
45. Termostat ovog grijača nije opremljen uređajem za točnu kontrolu sobne temperature. Preporuča se ne koristiti ovu grijalicu u malim prostorijama kada su u njima osobe koje nisu u stanju same napustiti prostoriju, osim ako nije osiguran stalni nadzor.

46. Kako bi se izbjegla opasnost zbog nenamjernog ponovnog postavljanja toplinskog prekidača, ovaj uređaj se ne smije napajati putem vanjskog prekidača, kao što je mjerač vremena, ili spojen na strujni krug koji se redovito uključuje i isključuje od strane uslužne mreže.
47. Ne ostavljajte aparat uključen bez nadzora.
48. Ovaj uređaj je namijenjen samo za upotrebu u kućanstvu u zatvorenom prostoru. Svaka druga uporaba smatra se neprikladnom i opasnom.
49. Proizvođač ne prihvaća odgovornost za štetu nastalu nepoštivanjem uputa.



UPOZORENJE

DRŽITE BATERIJE IZVAN DOHVATA DJECE

Gutanje baterije može dovesti do kemijskih opekline, perforacije mekog tkiva i smrti. Teške opekline mogu nastati unutar 2 sata od gutanja. Odmah potražite liječničku pomoć.



UPOZORENJE:

Kako biste izbjegli pregrijavanje, nemojte prekrivati uređaj.

UPOZNAJTE SVOJ INFRACRVENI GRIJAČ

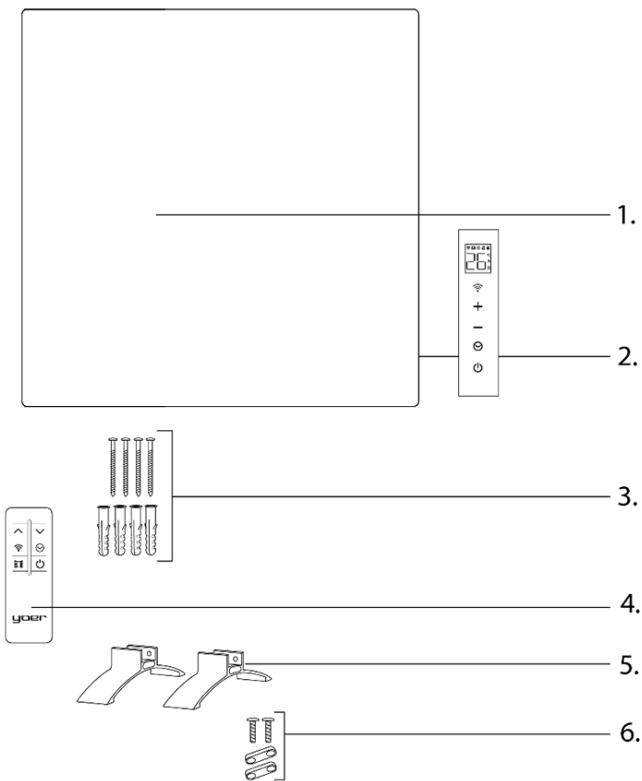

1. Grijana površina
2. Upravljačka ploča s zaslonom
3. Pribor za montažu na zid
4. Daljinski upravljač
5. Noge
6. Pribor za montažu nogu

DALJINSKI UPRAVLJAČ

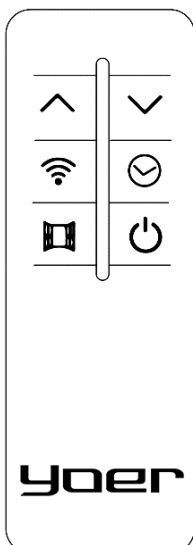

NAPOMENA: Ako želite upravljati uređajem pomoću daljinskog upravljača,  provjerite je li uređaj u stanju pripravnosti. Pritisnite za prebacivanje u normalan način

UPRAVLJAČKA PLOČA

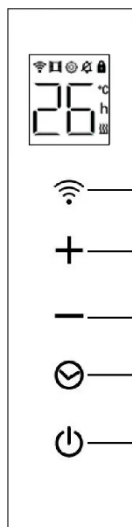

1. Wi-Fi funkcija
2. Gumb za povećanje temperature / Funkcija detekcije otvorenog prozora
3. Gumb za smanjenje temperature / Tihi način rada
4. Timer / Postavka kompenzacije temperature
5. Gumb ON/OFF / Dječja zaštita

POSTAVLJANJE NOŽICA

Prije montaže uređaja uklonite sve zaštitne folije.

SAVJET: Ako uređaj želite montirati na zid, nemojte postavljati nožice i prijedite na odjeljak "MONTAŽA NA ZID".

Potrebni alati (ne isporučuju se):

- Odvijač.
1. Stavite uređaj na stol prekriven mekom krpom ili ručnikom tako da njegov donji dio malo viri preko ruba. Alternativno, dok je držite gore, postavite jedinicu okomito, naopako.
 2. Umetnite vijke u rupe koje se nalaze na nožicama i nježno gurnite plastični poklopac u vijke.
 3. Pričvrstite plastične poklopce na predviđena mjesta na donjem okviru grijača, zatim zategnite vijke dok ne osjetite otpor.
 4. Pažljivo postavite grijač na postavljene noge i uvjerite se da je stabilan. Ako činite da je grijač labav, dodatno zategnite vijke.

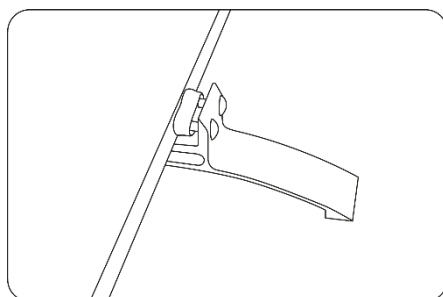

MONTAŽA NA ZID

Prije montaže uređaja uklonite sve zaštitne folije.

VAŽNO:

- Postavite grijač više od 10 cm iznad poda. Držite udaljenost veću od 50 cm između grijača i zapaljivih materijala, uključujući namještaj, jastuke, posteljinu, papire, odjeću, zavjese jer mogu izazvati požar. Nemojte montirati grijalicu oko vrlo zapaljivih predmeta kao što su prozorski poklopci, zavjese itd.

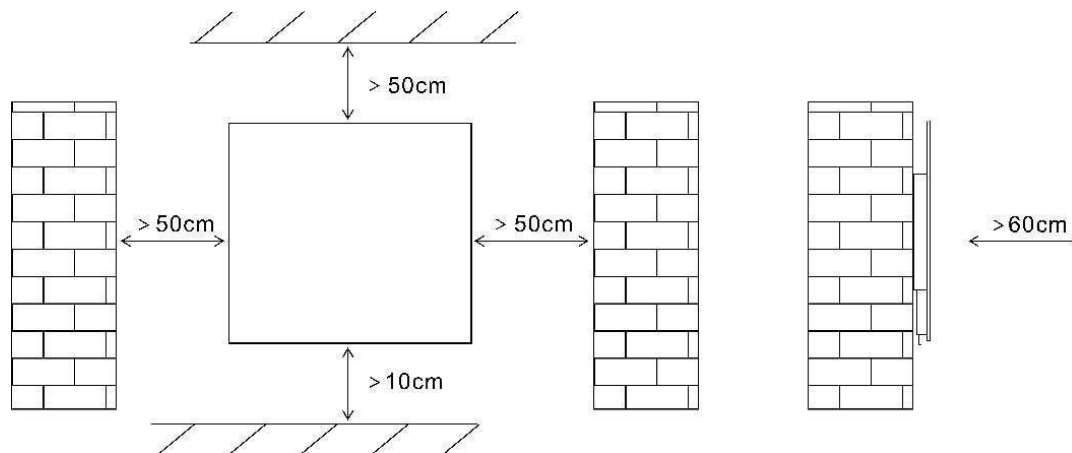

Potrebni alati (ne isporučuju se):

- bušilica
- Svrdlo veličine 6 mm prikladno za datu površinu
- Čekić
- Odvijač

1. Pripremite rupe za montažu poštujući udaljenosti prema slici. Rupe trebaju imati dubinu koja odgovara zidnim tiplama.

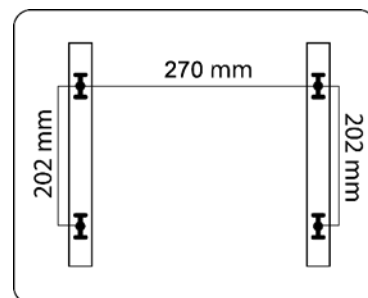

2. Gurnite tiple u pripremljene rupe. Ako se jako opiru, upotrijebite čekić. Čepovi bi trebali biti ravni sa zidom. Ako su rupe preuske, izvadite tiple i malo izbušite rupe većim svrdlom. Uvrtite pričvršne vijke u zidne tiple.

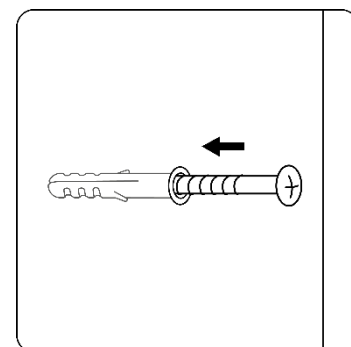

3. Pažljivo uhvatite grijač i namjestite pričvršne vijke na okrugle rupe na stražnjoj strani jedinice. Kako biste postavili grijač u krajnji položaj, pomaknite uređaj lagano prema dolje.

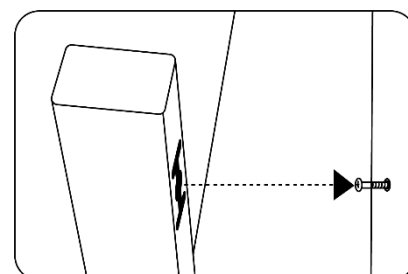

KORIŠTENJE UREĐAJA

UKLJUČIVANJE UREĐAJA

Uključite uređaj. Uređaj će ući u stanje pripravnosti.



Pritisnite  za uključivanje grijača. Na zaslonu će biti prikazana trenutna sobna temperatura. Ako je niža od zadane temperature, grijač će početi raditi. Na zaslonu će se pojaviti ikona koja označava zagrijavanje.

PODEŠAVANJE TEMPERATURE

Kada je uređaj uključen, koristite „+” i „-” za promjenu postavljene temperature. Raspon temperature je od 5 do 50 °C.

POSTAVLJANJE TIMERA



AUTOMATSKO PALJENJE

Za postavljanje vremena nakon kojeg će tajmer isključiti grijač pritisnite  dok je uređaj uključen. Odaberite broj sati pritiskom  na kako biste postigli željenu vrijednost u rasponu od 0-24 h. Tijekom podešavanja sati, brojevi na zaslonu će treptati. Za primjenu odabrane postavke pričekajte da prestanu treptati. Zaslom će se vratiti na prikaz trenutne temperature okoline. Za poništavanje postavke timera, postavite broj sati na '0' ili isključite grijač.

AUTOMATSKO AKTIVIRANJE UREĐAJA

Za postavljanje vremena nakon kojeg će mjerač vremena uključiti grijač, aktivirajte mjerač vremena u mobilnoj aplikaciji dok je grijač u stanju mirovanja. Kako biste poništili postavku timera, deaktivirajte je u mobilnoj aplikaciji ili uključite uređaj.

FUNKCIJA RODITELJSKOG ZAKLJUČAVANJA

Za aktiviranje značajke dječje brave (zaključavanje upravljačke ploče), pritisnite i držite  dok ne čujete prepoznatljiv zvučni signal. Uređaj će tada prestati reagirati na pritiske gumba. Na zaslonu će zasvijetliti ikona lokota. Za deaktiviranje zaključavanja  ponovno pritisnite i držite dok ne čujete prepoznatljiv zvučni signal.

POSTAVLJANJE TEMPERATURSKE KOMPENZACIJE

Za postavljanje temperaturne kompenzacije pritisnite i držite  dok ne čujete prepoznatljiv zvučni signal. Zatim koristite tipke „+” i „-” za podešavanje temperaturne kompenzacije. Raspon podešavanja je od +9 do -9. Na zaslonu će zasvijetliti ikona zupčanika.

TIH NAČIN RADA

Za isključivanje zvukova tipki pritisnite i držite tipku „-” dok ne primijetite da ikona svijetli na zaslonu. Za deaktivaciju ove funkcije pritisnite i držite „-” dok ne čujete prepoznatljiv zvučni signal.

FUNKCIJA DETEKCIJE OTVORENOG PROZORA

Kako biste aktivirali funkciju otkrivanja otvorenog prozora, pritisnite tipku za otvoreni prozor na daljinskom upravljaču ili pritisnite i držite „+“ na upravljačkoj ploči dok ne čujete prepoznatljiv zvučni signal. Na zaslonu će zasvijetliti ikona otvorenog prozora.

U slučaju da uređaj detektira nagli, značajan pad temperature, grijač će se automatski isključiti, a na displeju će početi treptati ikona otvorenog prozora.

Za deaktivaciju funkcije pritisnite gumb za otvaranje prozora na daljinskom upravljaču ili pritisnite i držite „+“ na upravljačkoj ploči dok ne čujete prepoznatljiv zvučni signal.

WI-FI FUNKCIJA

Za aktiviranje Wi-Fi funkcije pritisnite i držite  dok ne čujete prepoznatljiv zvučni signal. Wi-Fi ikona će početi treperiti na zaslonu.

ZAŠTITA PRED PREGRIJAVANJE

Ovaj grijač je opremljen zaštitom od pregrijavanja koja automatski isključuje uređaj u slučaju jakog pregrijavanja. Ako se to dogodi, isključite uređaj iz struje, pričekajte oko 30 minuta da se ohladi i uklonite sve moguće uzroke pregrijavanja, npr. nešto što pokriva grijač. Provjerite ima li oštećenja na uređaju, kabele i utikaču. Ako nema oštećenja, ponovno uključite jedinicu i uključite je kako je gore opisano. Ako se grijač i dalje ne uključuje, kontaktirajte Yoer servis za pomoć.

ČIŠĆENJE I ODRŽAVANJE

Aparat treba redovito čistiti tijekom uporabe u skladu sa sljedećim uputama:

1. Prije čišćenja uvijek isključite uređaj i držite ga dalje od bilo koje utičnice. Pustite da se uređaj prije toga ohladi čišćenje.
2. Za čišćenje vanjske površine uređaja koristite lagano vlažnu krpu. Zatim ga temeljito osušite mekom, suhom krpom prije ponovne uporabe.
3. Nemojte koristiti nikakve proizvode za čišćenje ili bilo kakve kemijske proizvode. Nemojte dopustiti da uređaj dođe u kontakt s vodom. Nemojte koristiti vosak ili proizvode koji stvaraju sjaj jer mogu reagirati na toplinu i uzrokovati promjenu boje.
4. Kada se uređaj ne koristi dulje vrijeme, uvjerite se da je potpuno isključen iz utičnice i spremite ga u ambalažu za jednostavno skladištenje i kasniju upotrebu. Očistite grijač kako je gore navedeno i uklonite nožice.
5. Čuvajte uređaj na suhom i čistom mjestu.

Model identifikator(i): IRH03W					
Artikal	Simbol	Vrijednost	Jedinica	Artikal	Jedinica
Vrućina izlaz				Tip od vrućina ulazni, za električni skladištenje lokalni prostor grijalice samo (odaberite jedan)	
Nominalni vrućina izlaz	Pnom	0,4	kW	priručnik vrućina naplatiti kontrolirati, s integriran termostat	Ne
Minimum vrućina izlaz (indikativno)	Pmin	N/A	kW	priručnik vrućina naplatiti kontrolirati s soba i/ili vanjski temperatura povratna informacija	Ne
Maksimalno stalan vrućina izlaz	Pmax,c	0,4	kW	elektronski vrućina naplatiti kontrolirati s soba i/ili vanjski temperatura povratna informacija	Ne
Pomoćni struja potrošnja				ventilator potpomognuto vrućina izlaz	Ne
Na nominalni vrućina izlaz	elmax	N/A	kW	Tip od vrućina izlaz/soba temperatura kontrola (odaberite jedan)	
Na minimum vrućina izlaz	elmin	N/A	kW	singl pozornici vrućina izlaz i Ne soba temperatura kontrolirati	Ne
U pripravnost način rada	eLSB	0,00095	kW	Dva ili više priručnik faze, Ne soba temperatura kontrolirati	Ne
				s mehaničar termostat soba temperatura kontrolirati	Ne
				s elektronski soba temperatura kontrolirati	Ne
				elektronski soba temperatura kontrolirati plus dan mjerač vremena	Da
				elektronski soba temperatura kontrolirati plus tjedan mjerač vremena	Da
				ostalo kontrolirati opcije (višestruko selekcije moguće)	
				soba temperatura kontrolirati, s prisutnost otkrivanje	Ne
				soba temperatura kontrolirati, s otvoriti prozor otkrivanje	Da
				s udaljenost kontrolirati opcija	Da
				s adaptivna start kontrolirati	Ne
				s radeći vrijeme ograničenje	Ne
				s crna žarulja senzor	Ne
Kontakt pojedinosti	Yoer sp. z oo, ul. Bernardyńska 2, 64-000 Kościan, Poljska				

OKOLIŠ

■ Ovaj proizvod sadrži materijale koji se mogu reciklirati. Ne odlažite ovaj proizvod kao nerazvrstani gradski otpad. Obratite se lokalnoj općini za najbliže sabirno mjesto.

GARANCIJA I POPRAVAK

Jamstvo proizvoda uključuje nedostatke koji proizlaze iz nedostataka u materijalu ili proizvodnji. Ovo jamstvo vrijedi samo ako je uređaj korišten u skladu s uputama i pod uvjetom da nije modificiran, popravlján ili da u njega nije utjecala neovlaštena osoba ili da nije oštećen neovlaštenom uporabom ili transportom. Jamstvo se ne odnosi na nedostatke koji su rezultat prirodnog trošenja komponenti ili lomljivih predmeta kao što su stakleni i keramički predmeti.

Ovo jamstvo ne ograničava kupčeva osnovna ili bilo koja druga prava dodijeljena zakonima u vezi s kupnjom uređaja.

U slučaju jamstvenog zahtjeva obratite se provjerenom dobavljaču ili servisu Yoer. Prilikom podnošenja reklamacije priložite podatke o vrsti kvara i dokaz o kupnji

FONTOS BIZTONSÁGI ELŐÍRÁSOK

Amikor segítségével elektromos készülékek, alapvető biztonság óvintézkedések mindig követni kell, beleértve a következő:

1. Használat előtt olvassa el az összes utasítást, és őrizze meg későbbi használatra.
2. Győződjön meg arról, hogy a kimeneti feszültség megegyezik az egység adattábláján feltüntetett feszültséggel.
3. A tűz, áramütés és személyi sérülések elkerülése érdekében ne merítse vízbe vagy más folyadékba a vezetékét, a csatlakozódugót vagy az egységet.
4. Ezt a készüléket 8 évesnél idősebb gyermekek, valamint csökkent fizikai, érzékszervi vagy mentális képességű, illetve tapasztalattal és tudással nem rendelkező személyek használhatják, ha felügyeletet kaptak, vagy a készülék biztonságos használatára vonatkozó utasításokat kaptak, és megértették a veszélyeket. érintett. Gyermekek nem játszhatnak a készülékkel. A tisztítást és a felhasználói karbantartást gyermekek nem végezhetik felügyelet nélkül.
5. A 3 évnél fiatalabb gyermekeket folyamatosan felügyelet nélkül távol kell tartani. A 3 évesnél fiatalabb és 8 évnél fiatalabb gyermekek csak akkor kapcsolhatják be/ki a készüléket, ha azt a rendeltetésszerű normál működési helyzetébe helyezték vagy telepítették, és felügyeletet kaptak, vagy utasítást kaptak a készülék biztonságos használatára vonatkozóan, és megérteni az ezzel járó veszélyeket. 3 évesnél fiatalabb és 8 évnél fiatalabb gyermekek nem csatlakoztathatják, szabályozhatják és tisztíthatják a készüléket, és nem végezhetnek felhasználói karbantartást.
6. A termék egyes részei nagyon felforrósodhatnak és égési sérüléseket okozhatnak. Különös figyelmet kell fordítani ott, ahol gyermekek és kiszolgáltatók személyek vannak.
7. A fűtőelem megérintése égési sérülést okozhat, ezért nem ajánlott olyan személyeknek, akiknek csökkent hőérzékenysége van vagy nem reagál az égési sérülések elkerülésére.
8. Használat előtt győződjön meg arról, hogy a fűtőelem és tartozékai teljesek és sértetlenek. Ne használja a készüléket sérült testtel,

- tápkábelrel vagy csatlakozóval, illetve ha a készülék hibásan működik, vagy bármilyen módon megsérült.
9. Ha a tápkábel vagy bármely más elem megsérül, a veszély elkerülése érdekében a gyártó szervizképviselőjének vagy hasonló képesítésű személynek ki kell cserélnie.
 10. Ne használja a fűtőtestet benzin, festék vagy más gyúlékony folyadék közelében.
 11. Tartson legalább 50 cm távolságot a fűtőtest és a gyúlékony anyagok között, beleértve a bútorokat, párnákat, ágyneműt, papírokat, ruhákat, függönyöket, mert tüzet okozhatnak.
 12. Ne takarja le a fűtőtestet és a tápkábelt.
 13. Ne mozgassa a készüléket a tápkábelnél fogva.
 14. A fűtőelemet nem szabad közvetlenül a konnektor alatt elhelyezni.
 15. Ne használja ezt a melegítőt fürdőkád, zuhanyzó, úszómedence vagy más vízforrás közvetlen közelében, ahol a vízbe eshet.
 16. Helyezze a készüléket sima, stabil, hőálló felületre, vagy szerelje fel a falra. A termék bármilyen más helyzetben történő használata veszélyt okozhat.
 17. Tartsa a készüléket 50 cm-nél távolabb a falaktól, mennyezettől vagy más készülékektől. Szerelje fel a készüléket a padlótól 10 cm feletti magasságban.
 18. Ne próbálja megjavítani, szétszerelni vagy módosítani a készüléket. A belsejében nincsenek felhasználó által javítható alkatrészek.
 19. Kerülje a tápkábel hosszabbítók használatát.
 20. Ha hosszabbítót használ, ügyeljen arra, hogy ne lépje túl a hosszabbító vezeték maximális névleges teljesítményét/terhelését.
 21. Kapcsolja ki a készüléket, majd húzza ki a hálózathoz, ha nem használja, illetve mozgassa vagy tisztítja.
 22. Ne ejtse le vagy üsse meg a fűtőtestet.
 23. Az első használat első perceiben szag érezhető rajta. Ez normális és gyorsan elmúlik.
 24. Hagyja a fűtőtestet teljesen lehűlni, mielőtt szállítja és tisztítja.
 25. Ne dugja be ujjait vagy semmilyen tárgyat a készülékbe, mert áramütést, sérülést vagy a fűtőelem károsodását okozhatja.
 26. Ne tegye a távirányítót, elemeit vagy más tárgyat a fűtőkészülékre.
 27. Az elemeket tartsa távol a gyermekektől.

28. Ne töltse újra a nem újratölthető elemeket.
29. Ne szerelje szét, ne nyissa fel vagy semmisítse meg az akkumulátorokat.
30. Ne melegítse fel az elemeket. Ne tegye ki az elemeket hőnek vagy tűznek. Kerülje a közvetlen napfényben való tárolást.
31. Ne zárja rövidre az elemeket. Ne tárolja véletlenszerűen az elemeket olyan dobozban vagy fiókban, ahol rövidre zárhatják egymást, vagy más fémtárgyak rövidre zárhatják őket.
32. Ne vegye ki az akkumulátort az eredeti csomagolásból, amíg használathoz nem szükséges.
33. Ne tegye ki az elemeket mechanikai ütésnek.
34. Az akkumulátor szivárgása esetén ne engedje, hogy a folyadék a bőrrel vagy a szemmel érintkezzen. Ha érintkezés történt, mossa le bő vízzel az érintett területet, és forduljon orvoshoz.
35. Győződjön meg arról, hogy az elemek megfelelően vannak behelyezve, figyelembe véve a polaritást (+ és -).
36. A gyermekek akkumulátorhasználatát felügyelni kell. Ne engedje, hogy gyermekek felnőtt felügyelete nélkül cseréljék ki az elemeket.
37. Azonnal forduljon orvoshoz, ha egy elemet lenyelt.
38. Tartsa az akkumulátorokat tisztán és szárazon.
39. Az elem behelyezése előtt tisztítsa meg az elem érintkezőit és a távvezérlő érintkezőit is.
40. Mindig válassza ki a megfelelő méretű és típusú akkumulátort, amely a legmegfelelőbb a tervezett felhasználásnak. A berendezéssel kapott, az akkumulátor helyes kiválasztását segítő információkat referenciaként meg kell őrizni.
41. Vegye ki az elemeket a berendezésből, ha hosszabb ideig nem használja.
42. A lemerült elemeket azonnal távolítsa el.
43. Ne dobja tűzbe az elemeket, kivéve jóváhagyott és ellenőrzött elégetési körülmények között.
44. Az elemeket speciálisan megjelölt tartályokba kell dobni a kijelölt hulladékgyűjtő helyeken.

45. Ennek a fűtőelemnek a termosztátja nincs felszerelve a szobahőmérséklet pontos szabályozására szolgáló eszközzel. Nem ajánlott ezt a fűtőberendezést kis helyiségekben használni, ha olyan személyek tartózkodnak bennük, akik nem képesek önállóan elhagyni a helyiséget, kivéve, ha állandó felügyelet biztosított.
46. A hőzár véletlen visszaállításából eredő veszélyek elkerülése érdekében ezt a készüléket nem szabad külső kapcsolóeszközön, például időzítőn keresztül táplálni, vagy olyan áramkörhöz csatlakoztatni, amelyet a hálózat rendszeresen be- és kikapcsol.
47. Ne hagyja a készüléket felügyelet nélkül bekapcsolva.
48. Ez a készülék kizárólag háztartási beltéri használatra készült. Minden más használat nem megfelelő és veszélyes.
49. A gyártó nem vállal felelősséget a használati utasítás figyelmen kívül hagyásából eredő károkért.



FIGYELMEZTETÉS

AZ AKKUMULÁTOROKAT GYERMEKEKTŐL TARTJA EL

Az akkumulátor lenyelése vegyi égési sérüléseket, a légyszövetek perforációját és halált okozhat. A lenyelés után 2 órán belül súlyos égési sérülések léphetnek fel. Azonnal orvoshoz kell fordulni.



FIGYELMEZTETÉS:

A túlmelegedés elkerülése érdekében ne takarja le a készüléket.

ISMERJE AZ INFRAVÖRÖS FŰTÉSÉT

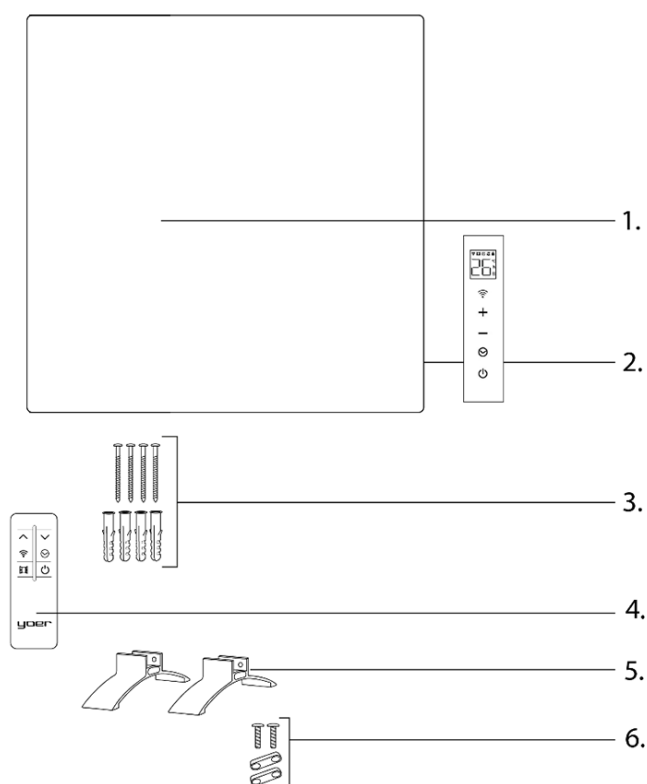

1. Fűtőfelület
2. Kezelőpanel kijelzővel
3. Fali rögzítő tartozékok
4. Távirányító
5. Lábak
6. Lábak rögzítő tartozékai

TÁVIRÁNYÍTÓ

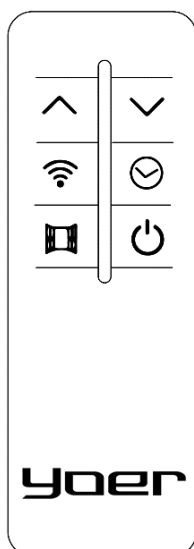

MEGJEGYZÉS: Ha távirányítóval szeretné vezérelni a készüléket, ellenőrizze , hogy a készülék készenléti állapotban van-e. Nyomja meg a gombot a normál üzemmódra való váltáshoz.

VEZÉRLŐPULT

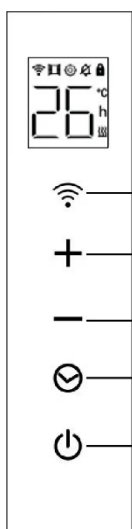

- 1.
- 2.
- 3.
- 4.
- 5.

1. Wi-Fi funkció
2. Hőmérséklet-növelő gomb / Nyitott ablak érzékelés funkció
3. Hőmérséklet-csökkentő gomb / Csendes mód
4. Időzítő / Hőmérséklet-kompenzáció beállítása
5. BE/KI gomb / Gyerekzár

LÁBAK TELEPÍTÉSE

A készülék felszerelése előtt távolítsa el az összes védőfóliát.

TIPP: Ha falra szeretné rögzíteni a készüléket, ne szereljen fel lábakat, hanem lépjen tovább a „FALRA SZERELÉS” részre.

Szükséges szerszámok (nem tartozék):

- Csavarhúzó.
1. Helyezze a készüléket egy puha ruhával vagy törölközővel letakart asztalra úgy, hogy az alsó része kissé kilógjon a szélén. Alternatív megoldásként, miközben felfelé tartja, állítsa az egységet függőlegesen, fejjel lefelé.
 2. Helyezze be a csavarokat a lábakon található lyukakba, és óvatosan csúsztassa be a műanyag fedelet a csavarokba.
 3. Rögzítse a műanyag burkolatokat a fűtőelem alsó keretének kijelölt helyeire, majd húzza meg a csavarokat, amíg ellenállást nem érez.
 4. Óvatosan állítsa a fűtőtestet a felszerelt lábakra, és győződjön meg róla, hogy stabil. Ha a fűtőtest lazának érzi magát, húzza meg jobban a csavarokat.

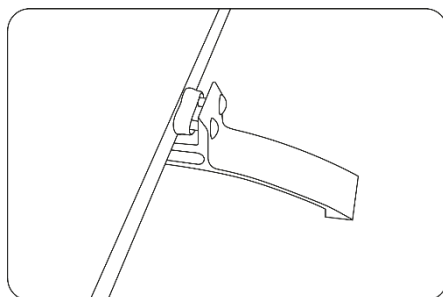

FALRA SZERELÉS

A készülék felszerelése előtt távolítsa el az összes védőfóliát.

FONTOS:

- Szerelje fel a fűtőtestet több mint 10 cm-rel a padló felett. Tartson 50 cm-nél nagyobb távolságot a fűtőtest és a gyúlékony anyagok között, beleértve a bútorokat, párnákat, ágyneműt, papírokat, ruhákat, függönyöket, mert tüzet okozhatnak. Ne szerelje fel a fűtőtestet nagyon gyúlékony tárgyak, például ablakburkolatok, függönyök stb.

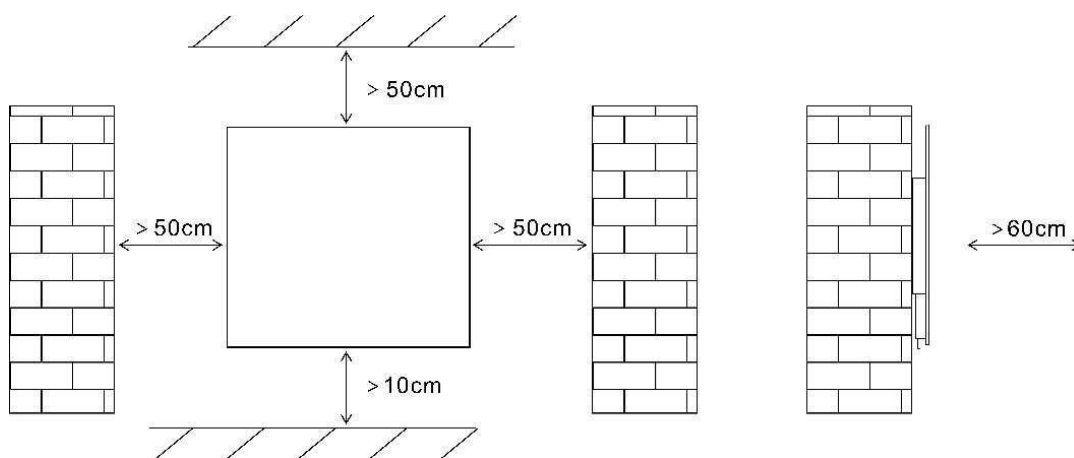

Szükséges szerszámok (nem tartozék):

- Fúró
- Az adott felületnek megfelelő 6 mm méretű fúró
- Kalapács
- Csavarhúzó

- Készítse elő a rögzítőfuratokat az ábra szerinti távolságok betartásával. A furatok mélysége megfelelően a fali dugóknak.

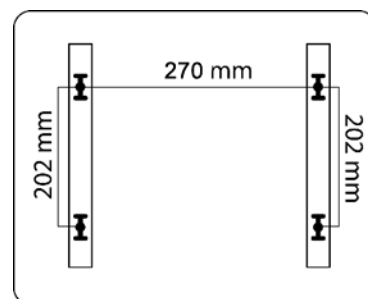

- Dugja be a fali dugókat az előkészített lyukakba. Ha erősen ellenállnak, használja a kalapácsot. A dugóknak egyenletesnek kell lenniük a falakkal. Ha a lyukak túl szorosak, vegye ki a fali dugaszokat, és fúrja ki egy kicsit a lyukakat egy nagyobb fúróval. Csavarja be a rögzítőcsavarokat a fali csatlakozókba.

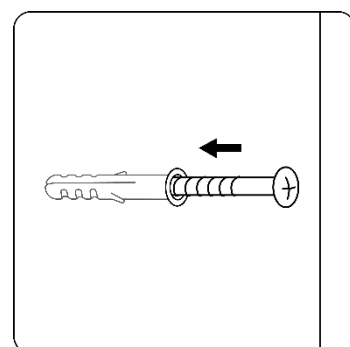

3. Óvatosan fogja meg a fűtőtestet, és igazítsa a rögzítőcsavarokat az egység hátulján lévő kerek lyukakhoz. A fűtőelem végleges helyzetbe hozásához mozgassa kissé lefelé a készüléket.

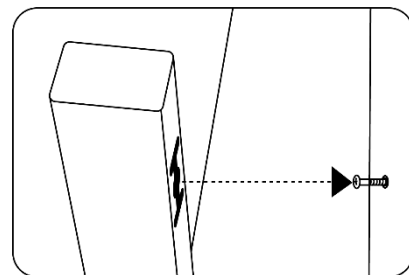

A KÉSZÜLÉK HASZNÁLATA

A KÉSZÜLÉK BEKAPCSOLÁSA

Csatlakoztassa a készüléket. A készülék készenléti módba lép.



Nyomja meg  a fűtőelem bekapcsolásához. A kijelzőn az aktuális szobahőmérséklet látható. Ha ez alacsonyabb, mint a beállított hőmérséklet, a fűtőelem működésbe lép. A kijelzőn megjelenik a fűtést jelző ikon.

A HŐMÉRSÉKLET BEÁLLÍTÁSA

Amikor a készülék be van kapcsolva, a „+” és „-” gombokkal módosíthatja a beállított hőmérsékletet. A hőmérsékleti tartomány 5 és 50 °C között van.

AZ IDŐZÍTŐ BEÁLLÍTÁSA



AUTOMATIKUS BEKAPCSOLÁS

Ha be szeretné állítani azt az időt, amely után az időzítő kikapcsolja a fűtést, nyomja meg a gombot,  miközben a készülék be van kapcsolva. Válassza ki az órák számát a gomb megnyomásával,  hogy elérje a kívánt értéket a 0-24 óra tartományban. Az óra beállítása közben a kijelzőn a számok villognak. A kiválasztott beállítás alkalmazásához várja meg, amíg abbahagyják a villogást. A kijelző visszavált az aktuális környezeti hőmérséklet megjelenítésére. Az időzítő beállításának törléséhez állítsa az órák számát 0-ra, vagy kapcsolja ki a fűtést.

AUTOMATIKUS ESZKÖZAKTIVÁLÁS

Annak beállításához, hogy az időzítő mennyi idő után kapcsolja be a fűtést, aktiválja az időzítőt a mobilalkalmazásban, amikor a fűtőelem készenléti módban van. Az időzítő beállításának törléséhez kapcsolja ki a mobilalkalmazásban, vagy kapcsolja be a készüléket.

SZÜLŐI ZÁR FUNKCIÓ

A gyermekzár funkció aktiválásához (a vezérlőpult lezárásához) nyomja meg és tartsa lenyomva,  amíg meg nem hallja a megkülönböztető hangjelzést. A készülék ezután nem reagál a gombnyomásokra. A lakat ikon világítani kezd a kijelzőn. A zár kikapcsolásához nyomja meg és tartsa lenyomva  ismét, amíg megkülönböztető hangjelzést nem hall.

A HŐMÉRSÉKLET KOMPENZÁLÁS BEÁLLÍTÁSA

A hőmérséklet-kompenzáció beállításához nyomja meg és tartsa lenyomva,  amíg jellegzetes hangjelzést nem hall. Ezután a „+” és „-” gombokkal állítsa be a hőmérséklet-kompenzációt. A beállítási tartomány +9 és -9 között van. A fogaskerék ikon világítani kezd a kijelzőn.

CSENDES ÜZEMMÓD

A gombok hangjának elnémításához nyomja meg és tartsa lenyomva a „-” gombot, amíg a kijelzőn meg nem jelenik a ikon.

A funkció kikapcsolásához nyomja meg és tartsa lenyomva a „-” gombot, amíg megkülönböztető hangjelzést nem hall.

NYITOTT ABLAK ÉRZÉKELŐ FUNKCIÓ

A nyitott ablak észlelése funkció aktiválásához nyomja meg a Nyitott ablak gombot a távirányítón, vagy tartsa lenyomva a „+” gombot a vezérlőpulton, amíg meg nem hallja a jellegzetes hangjelzést. A megnyitott ablak ikonja világít a kijelzőn.

Abban az esetben, ha a készülék hirtelen, jelentős hőmérséklet-csökkenést észlel, a fűtés automatikusan kikapcsol, és a nyitott ablak ikon villogni kezd a kijelzőn.

A funkció kikapcsolásához nyomja meg a Nyitott ablak gombot a távirányítón, vagy nyomja meg és tartsa lenyomva a „+” gombot a vezérlőpulton, amíg meg nem hall egy jellegzetes hangjelzést.

WI-FI FUNKCIÓ

A Wi-Fi funkció aktiválásához nyomja meg és tartsa lenyomva,  amíg meg nem hallja a jellegzetes hangjelzést. A Wi-Fi ikon villogni kezd a kijelzőn.

TÚLMELEGEDÉS VÉDELEM

Ez a fűtőberendezés túlmelegedés elleni védelemmel van felszerelve, amely súlyos túlmelegedés esetén automatikusan kikapcsolja a készüléket. Ha ez megtörténik, húzza ki a készüléket, várjon körülbelül 30 percet, amíg lehűl, és szüntesse meg a túlmelegedés lehetséges okát, pl. valami eltakarja a fűtőtestet. Ellenőrizze, hogy nem sérült-e a készülék, a kábel és a csatlakozó. Ha nincs sérülés, dugja vissza a készüléket, és kapcsolja be a fent leírtak szerint. Ha a fűtés továbbra sem kapcsol be, kérjen segítséget a Yoer szerviztől.

TISZTÍTÁS ÉS KARBANTARTÁS

A készüléket használat közben rendszeresen tisztítani kell az alábbi utasításoknak megfelelően:

1. Tisztítás előtt mindig húzza ki a készüléket, és tartsa távol minden konnektortól. Hagyja lehűlni a készüléket előtte tisztítás.
2. A készülék külső felületének tisztításához használjon enyhén nedves ruhát. Ezután alaposan szárítsa meg egy puha, száraz ruhával, mielőtt újra használná.
3. Ne használjon semmilyen tisztító- vagy vegyszert. Ne hagyja, hogy a készülék vízzel érintkezzen. Ne használjon viaszt vagy olyan termékeket, amelyek fényt kölcsönöznek, mert reagálhatnak a hőre és elszíneződést okozhatnak.
4. Ha a készüléket hosszabb ideig nem használja, győződjön meg arról, hogy teljesen ki van húzva a konnektorból, és tárolja a csomagolásában egyszerű tárolás és későbbi használat céljából. Tisztítsa meg a fűtést a fent említett módon, és távolítsa el a lábakat.
5. Tárolja a készüléket száraz és tiszta helyen.

Modell azonosító(k): IRH03W					
Tétel	Szimbólum	Érték	Egység	Tétel	Egység
Hő kimenet				Írja be a hőség bemenet, számára elektromos tárolás helyi tér melegítőik csak (válassza ki egy)	
Névleges hőség kimenet	Pnom	0.4	kW	kézikönyv hőség díj ellenőrzés, -vel integrált termosztát	Nem
Minimális hőség kimenet (tájékoztató jellegű)	Pmin	N/A	kW	kézikönyv hőség díj ellenőrzés -vel szoba és/vagy szabadtéri hőmérséklet visszacsatolás	Nem
Maximális folyamatos hőség kimenet	Pmax,c	0.4	kW	elektronikus hőség díj ellenőrzés -vel szoba és/vagy szabadtéri hőmérséklet visszacsatolás	Nem
Kiegészítő elektromos áram fogyasztás				ventilátor segített hőség kimenet	
at névleges hőség kimenet	elmax	N/A	kW	Írja be a hőség kimenet/szoba hőmérséklet vezérlés (válasszon egy)	
at minimális hőség kimenet	elmin	N/A	kW	egyetlen szinten hőség kimenet és nem szoba hőmérséklet ellenőrzés	Nem
In készenlétben lévő mód	eISB	0,00095	kW	Két vagy több kézikönyv szakaszok, nem szoba hőmérséklet ellenőrzés	Nem
				-vel szerelő termosztát szoba hőmérséklet ellenőrzés	Nem
				-vel elektronikus szoba hőmérséklet ellenőrzés	Nem
				elektronikus szoba hőmérséklet ellenőrzés plusz nap időzítő	Igen
				elektronikus szoba hőmérséklet ellenőrzés plusz hét időzítő	Igen
				Más ellenőrzés opciók (több válogatások lehetséges)	
				szoba hőmérséklet ellenőrzés, -vel jelenlét érzékelés	Nem
				szoba hőmérséklet ellenőrzés, -vel nyitott ablak érzékelés	Igen
				-vel távolság ellenőrzés opció	Igen
				-vel alkalmazkodó indul ellenőrzés	Ne
				-vel dolgozó idő korlátozás	Ne
				-vel fekete izzó érzékelő	Ne
Érintkezés részletek	Yoer sp. z oo, ul. Bernardyńska 2, 64-000 Kościan, Lengyelország				

KÖRNYEZET



■ Ez a termék újrahasznosítható anyagokat tartalmaz. Ne dobja ki ezt a terméket válogatatlan települési hulladékként. Kérjük, forduljon a helyi önkormányzathoz a legközelebbi gyűjtőpontért.

GARANCIA ÉS JAVÍTÁS

A termékgarancia magában foglalja az anyag- vagy gyártási hibákból eredő hibákat. Ez a garancia csak akkor érvényes, ha a készüléket az utasításoknak megfelelően használták, és feltéve, hogy azt illetéktelen személy nem módosította, javította, nem befolyásolta, illetve nem sérült meg nem megfelelő használat vagy szállítás miatt. A garancia nem vonatkozik az alkatrészek természetes elhasználódásából eredő hibákra, illetve a törhető anyagokra, például üveg- és kerámiatárgyakra.

Ez a jótállás nem korlátozza a vásárló alapvető vagy egyéb, a készülékvásárlásra vonatkozó törvények által biztosított jogait.

Garanciális igény esetén forduljon az ellenőrzött szállítóhoz vagy a Yoer szervizhez. A reklamáció benyújtásakor csatolja a hiba jellegére vonatkozó információkat és a vásárlást igazoló dokumentumot.

IMPORTANTE SALVAGUARDIE

Quando utilizzando elettrico elettrodomestici, di base sicurezza precauzioni dovrebbe essere sempre seguito, compreso il seguente:

1. Leggere attentamente le istruzioni prima dell'uso e conservarle per riferimento futuro.
2. Assicurarsi che la tensione della presa di corrente corrisponda a quella indicata sulla targhetta dati tecnici dell'unità.
3. Per proteggersi da incendi, scosse elettriche e lesioni personali, non immergere il cavo, la spina o l'unità in acqua o altri liquidi.
4. Questo apparecchio può essere utilizzato da bambini di età pari o superiore a 8 anni e da persone con ridotte capacità fisiche, sensoriali o mentali o prive di esperienza e conoscenza, se sono state supervisionate o hanno ricevuto istruzioni sull'uso sicuro dell'apparecchio e se ne comprendono i pericoli. I bambini non devono giocare con l'apparecchio. La pulizia e la manutenzione da parte dell'utente non devono essere eseguite da bambini senza supervisione.
5. I bambini di età inferiore a 3 anni devono essere tenuti lontani a meno che non siano costantemente sorvegliati. I bambini di età compresa tra 3 e 8 anni devono accendere/spegnere l'apparecchio solo a condizione che sia stato posizionato o installato nella sua normale posizione di funzionamento prevista e che siano stati supervisionati o istruiti sull'uso dell'apparecchio in modo sicuro e che comprendano i pericoli coinvolti. I bambini di età compresa tra 3 e 8 anni non devono collegare, regolare e pulire l'apparecchio o eseguire la manutenzione da parte dell'utente.
6. Alcune parti di questo prodotto possono diventare molto calde e causare ustioni. Prestare particolare attenzione in presenza di bambini e persone vulnerabili.
7. Toccare la stufa può causare ustioni, per questo motivo è sconsigliato alle persone con ridotta sensibilità al calore o incapaci di reagire per evitare ustioni.

8. Prima dell'uso, assicurarsi che il riscaldatore e i suoi accessori siano completi e integri. Non utilizzare il dispositivo con corpo, cavo di alimentazione o spina danneggiati o dopo che il dispositivo non funziona correttamente o è stato danneggiato in qualsiasi modo.
9. Se il cavo di alimentazione o qualsiasi altro elemento risulta danneggiato, deve essere sostituito dal servizio di assistenza del produttore o da personale qualificato, per evitare pericoli.
10. Non utilizzare la stufa vicino a benzina, vernice o altri liquidi infiammabili.
11. Mantenere una distanza di almeno 50 cm tra la stufa e materiali infiammabili, tra cui mobili, cuscini, biancheria da letto, carta, vestiti, tende, perché potrebbero causare un incendio.
12. Non coprire la stufa e il cavo di alimentazione.
13. Non spostare l'apparecchio tirandolo dal cavo di alimentazione.
14. Il riscaldatore non deve essere posizionato immediatamente sotto una presa di corrente.
15. Non utilizzare questo riscaldatore nelle immediate vicinanze di una vasca da bagno, una doccia, una piscina o altre fonti d'acqua in cui potrebbe cadere in acqua.
16. Posizionare l'apparecchio su una superficie piana, stabile e resistente al calore oppure montarlo a parete. Utilizzare il prodotto in qualsiasi altra posizione potrebbe causare pericoli.
17. Tenere l'apparecchio a più di 50 cm di distanza dalle pareti, dal soffitto o da altri elettrodomestici. Montare l'apparecchio a un'altezza superiore a 10 cm dal pavimento.
18. Non tentare di riparare, smontare o modificare l'apparecchio. Non ci sono parti riparabili dall'utente all'interno.
19. Evitare di utilizzare prolunghe per cavi di alimentazione.
20. Se si utilizza una prolunga, assicurarsi di non superare la potenza/carico nominale massima della prolunga.
21. Spegnerne il dispositivo e scollegarlo dalla rete elettrica quando non lo si utilizza, durante lo spostamento o la pulizia.
22. Non far cadere o urtare la stufa.
23. Potrebbe esserci traccia di odore durante i primi minuti di utilizzo iniziale. Ciò è normale e scomparirà rapidamente.

24. Lasciare raffreddare completamente la stufa prima di trasportarla e pulirla.
25. Non inserire dita o altri oggetti nell'unità poiché potrebbero causare scosse elettriche o ferire o danneggiare il riscaldatore.
26. Non appoggiare il telecomando, le batterie o altri oggetti sulla stufa.
27. Tenere le batterie fuori dalla portata dei bambini.
28. Non ricaricare le batterie non ricaricabili.
29. Non smontare, aprire o distruggere le batterie.
30. Non riscaldare le batterie. Non esporre le batterie al calore o al fuoco. Evitare di conservarle alla luce diretta del sole.
31. Non cortocircuitare le batterie. Non conservare le batterie alla rinfusa in una scatola o in un cassetto dove potrebbero cortocircuitarsi a vicenda o essere cortocircuitate da altri oggetti metallici.
32. Non rimuovere la batteria dalla confezione originale finché non è necessario utilizzarla.
33. Non sottoporre le batterie a urti meccanici.
34. In caso di perdite dalla batteria, evitare che il liquido entri in contatto con la pelle o gli occhi. In caso di contatto, lavare la zona interessata con abbondanti quantità di acqua e consultare un medico.
35. Assicurarsi che le batterie siano installate correttamente rispettando la polarità (+ e -).
36. L'uso delle batterie da parte dei bambini deve essere supervisionato. Non permettere ai bambini di sostituire le batterie senza la supervisione di un adulto.
37. In caso di ingestione di una batteria, consultare immediatamente un medico.
38. Mantenere le batterie pulite e asciutte.
39. Prima di installare la batteria, pulire i contatti della batteria e anche quelli del telecomando.
40. Selezionare sempre la dimensione e il tipo di batteria corretti più adatti all'uso previsto. Le informazioni fornite con l'attrezzatura per assistere nella corretta selezione della batteria devono essere conservate per riferimento.

41. Rimuovere le batterie dall'apparecchiatura se non la si utilizza per un lungo periodo di tempo.
42. Rimuovere immediatamente le batterie esaurite.
43. Non smaltire le batterie nel fuoco, se non in condizioni di incenerimento approvato e controllato.
44. Le batterie devono essere smaltite negli appositi contenitori contrassegnati presso i punti di smaltimento designati.
45. Il termostato di questa stufa non è dotato di un dispositivo per controllare la temperatura ambiente con precisione. Si raccomanda di non utilizzare questa stufa in stanze piccole quando sono occupate da persone che non sono in grado di uscire dalla stanza da sole, a meno che non venga fornita una supervisione costante.
46. Per evitare pericoli dovuti al ripristino involontario del fusibile termico, questo apparecchio non deve essere alimentato tramite un dispositivo di commutazione esterno, come un timer, né collegato a un circuito che viene regolarmente acceso e spento dalla rete elettrica.
47. Non lasciare l'apparecchio acceso incustodito.
48. Questo apparecchio è destinato esclusivamente all'uso domestico in ambienti chiusi. Qualsiasi altro utilizzo è considerato inappropriato e pericoloso.
49. Il produttore non si assume alcuna responsabilità per eventuali danni derivanti dalla mancata osservanza delle istruzioni per l'uso.



AVVERTIMENTO



TENERE LE BATTERIE FUORI DALLA PORTATA DEI BAMBINI

L'ingestione di una batteria può causare ustioni chimiche, perforazione dei tessuti molli e morte. Gravi ustioni possono verificarsi entro 2 ore dall'ingestione. Consultare immediatamente un medico.

Ostrzeżenie:

Per evitare il surriscaldamento, non coprire l'apparecchio.

CONOSCI IL TUO RISCALDATORE A INFRAROSSI

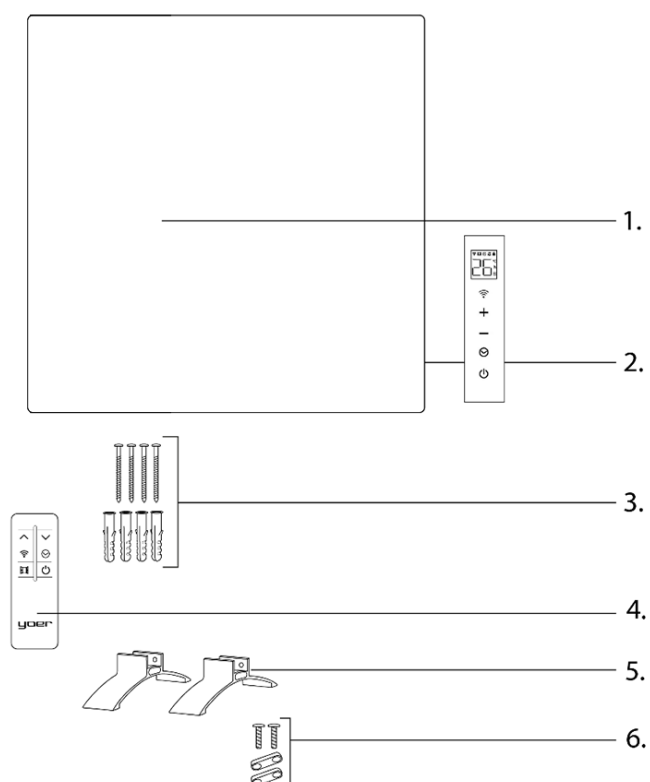

1. Superficie riscaldante
2. Pannello di controllo con display
3. Accessori per il montaggio a parete
4. Telecomando
5. Piedini
6. Accessori per il montaggio dei piedini

TELECOMANDO

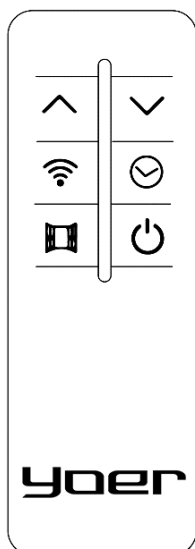

NOTA: Se desideri controllare il dispositivo tramite telecomando , verifica che il dispositivo sia in modalità standby. Premi per passare alla modalità operativa normale.

PANNELLO DI CONTROLLO

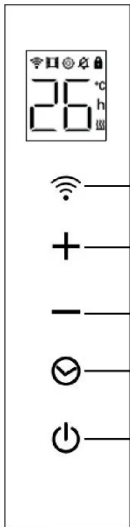

- 1.
- 2.
- 3.
- 4.
- 5.

1. Wi-Fi function
2. Temperature increment button / Open window detection function
3. Temperature decrement button / Silent mode
4. Timer / Setting temperature compensation
5. ON/OFF button / Child lock

INSTALLAZIONE DEI PIEDI

Prima di montare il dispositivo, rimuovere tutte le pellicole protettive.

SUGGERIMENTO: se si desidera montare il dispositivo a parete, non installare i piedini e passare alla sezione "MONTAGGIO A PARETE".

Strumenti necessari (non forniti):

- Cacciavite.
1. Posizionare l'unità su un tavolo coperto con un panno morbido o un asciugamano in modo che la parte inferiore sporga un po' dal bordo. In alternativa, tenendola sollevata, posizionare l'unità in verticale, capovolta.
 2. Inserire le viti nei fori presenti sui piedini e far scorrere delicatamente la copertura di plastica nelle viti.
 3. Fissare le coperture in plastica nei punti designati sul telaio inferiore del riscaldatore, quindi stringere le viti fino a sentire resistenza.
 4. Posizionare con attenzione il riscaldatore sui piedini installati e assicurarsi che sia stabile. Se il riscaldatore sembra allentato, stringere ulteriormente le viti.

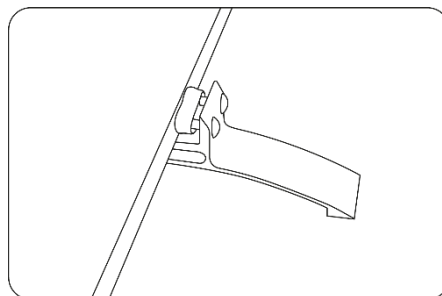

MONTAGGIO A PARETE

Prima di montare il dispositivo, rimuovere tutte le pellicole protettive.

IMPORTANTE:

- Montare la stufa a più di 10 cm dal pavimento. Mantenere una distanza di oltre 50 cm tra la stufa e i materiali infiammabili, tra cui mobili, cuscini, biancheria da letto, carte, vestiti, tende, perché potrebbero causare incendi. Non montare la stufa vicino a cose altamente infiammabili come coprifestre, tende, ecc.

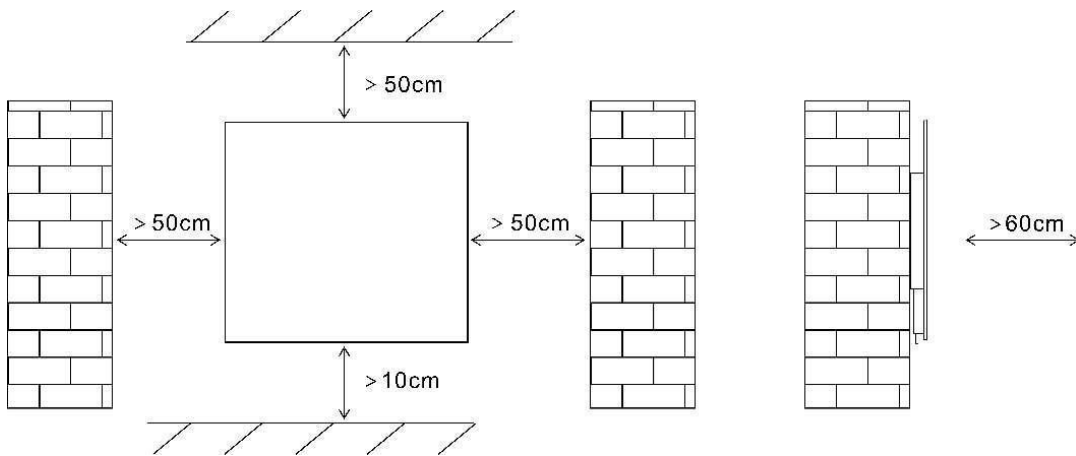

Strumenti necessari (non forniti):

- Trapano
- Punta da trapano da 6 mm adatta alla superficie da trattare
- Martello
- Cacciavite

1. Preparare i fori di montaggio rispettando le distanze come da illustrazione. I fori devono avere una profondità corrispondente ai tasselli.

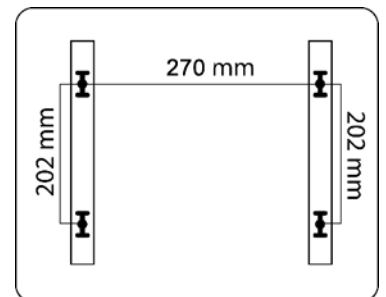

2. Spingere i tasselli nei fori preparati. Se oppongono molta resistenza, usare il martello. I tasselli devono essere a livello del muro. Se i fori sono troppo stretti, togliere i tasselli e forare un po' i fori usando una punta da trapano più grande. Avvitare le viti di montaggio nei tasselli.

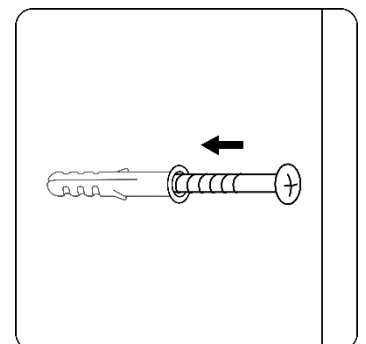

3. Afferrare con cautela il riscaldatore e regolare le viti di montaggio nei fori rotondi sul retro dell'unità. Per alloggiare il riscaldatore nella sua posizione finale, spostare il dispositivo leggermente verso il basso.

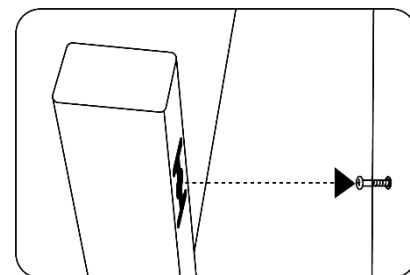

UTILIZZO DEL DISPOSITIVO

ACCENSIONE DEL DISPOSITIVO

Collega il dispositivo. Il dispositivo entrerà in modalità standby.



Premere  per accendere il riscaldatore. Sul display verrà mostrata la temperatura ambiente attuale. Se è inferiore alla temperatura impostata, il riscaldatore inizierà a funzionare. Un'icona che indica il riscaldamento apparirà sul display.

IMPOSTAZIONE DELLA TEMPERATURA

Quando il dispositivo è acceso, utilizzare „+” e „-” per modificare la temperatura impostata. L'intervallo di temperatura è da 5 a 50 °C.

IMPOSTAZIONE DEL TIMER



ACCENSIONE AUTOMATICA

Per impostare l'ora dopo la quale il timer spegnerà il riscaldatore, premere  mentre il dispositivo è acceso. Selezionare il numero di ore premendo  per raggiungere il valore desiderato nell'intervallo 0-24 h. Durante l'impostazione dell'ora, i numeri sul display lampeggeranno. Per applicare l'impostazione selezionata, attendere che smettano di lampeggiare. Il display tornerà a mostrare la temperatura ambiente corrente. Per annullare l'impostazione del timer, impostare il numero di ore su '0' o spegnere il riscaldatore.

ATTIVAZIONE AUTOMATICA DEL DISPOSITIVO

Per impostare l'ora dopo la quale il timer accenderà il riscaldatore, attiva il timer nell'app mobile mentre il riscaldatore è in modalità standby. Per annullare l'impostazione del timer, disattivalo nell'app mobile o accendi il dispositivo.

FUNZIONE BLOCCO PARENTALE

Per attivare la funzione di blocco bambini (bloccare il pannello di controllo), premere e tenere premuto  finché non si sente un segnale acustico distintivo. Il dispositivo smetterà quindi di rispondere alle pressioni dei pulsanti. L'icona del lucchetto si illuminerà sul display. Per disattivare il blocco, premere e tenere premuto  di nuovo finché non si sente un segnale acustico distintivo.

IMPOSTAZIONE DELLA COMPENSAZIONE DELLA TEMPERATURA

Per impostare la compensazione della temperatura, premere e tenere premuto  finché non si sente un segnale acustico distintivo. Quindi, utilizzare i pulsanti „+” e „-” per regolare la compensazione della temperatura. L'intervallo di regolazione è da +9 a -9. L'icona dell'ingranaggio si illuminerà sul display.

MODALITÀ SILENZIOSA

Per disattivare i suoni dei pulsanti, tenere premuto il pulsante „-“ finché non si nota l'icona illuminata sul display.

Per disattivare questa funzione, tenere premuto „-“ finché non si sente un segnale acustico distintivo.

FUNZIONE DI RILEVAMENTO DELLE FINESTRINE APERTE

Per attivare la funzione di rilevamento finestra aperta, premere il pulsante finestra aperta sul telecomando o tenere premuto „+“ sul pannello di controllo finché non si sente un segnale acustico distintivo. L'icona finestra aperta si illuminerà sul display.

Nel caso in cui il dispositivo rilevi un calo improvviso e significativo della temperatura, il riscaldatore si spegnerà automaticamente e l'icona della finestra aperta inizierà a lampeggiare sul display.

Per disattivare la funzione, premere il pulsante di apertura del finestrino sul telecomando oppure tenere premuto „+“ sul pannello di controllo finché non si sente un segnale acustico distintivo.

FUNZIONE WI-FI

Per attivare la funzione Wi-Fi, tieni premuto  finché non senti un segnale acustico distintivo. L'icona Wi-Fi inizierà a lampeggiare sul display.

PROTEZIONE DAL SURRISCALDAMENTO

Questo riscaldatore è dotato di protezione contro il surriscaldamento che spegne automaticamente l'apparecchio in caso di grave surriscaldamento. In tal caso, scollegare l'apparecchio, attendere circa 30 minuti affinché si raffreddi e rimuovere eventuali possibili cause di surriscaldamento, ad esempio qualcosa che copre il riscaldatore. Controllare eventuali danni all'apparecchio, al cavo e alla spina. Se non ci sono danni, ricollegare l'unità e accenderla come descritto sopra. Se il riscaldatore continua a non accendersi, contattare il servizio clienti Yoer per assistenza.

PULIZIA E MANUTENZIONE

L'apparecchio deve essere pulito regolarmente durante l'uso secondo le seguenti istruzioni:

1. Scollegare sempre l'apparecchio e tenerlo lontano da qualsiasi presa prima di pulirlo. Lasciare raffreddare l'apparecchio prima pulizia.
2. Per pulire la superficie esterna dell'apparecchio, utilizzare un panno leggermente umido. Quindi, asciugarlo accuratamente con un panno morbido e asciutto prima di utilizzarlo nuovamente.
3. Non utilizzare prodotti per la pulizia o chimici di alcun tipo. Non lasciare che il dispositivo entri in contatto con l'acqua. Non utilizzare cera o prodotti che creano lucentezza poiché possono reagire al calore e causare scolorimento.
4. Quando l'apparecchio non viene utilizzato per periodi prolungati, assicurarsi che sia completamente scollegato dalla presa e riporlo nella sua confezione per una facile conservazione e un utilizzo successivo. Pulire il riscaldatore come indicato sopra e rimuovere i piedini.
5. Conservare l'apparecchio in un luogo asciutto e pulito.

Modello identificatore(i): IRH03W					
Articolo	Simbolo	Valore	Unità	Articolo	Unità
Calore produzione				Tipo Di Calore ingresso, per elettrico magazzinaggio spazio locale riscaldatori soltanto (selezionare uno)	
Nominale Calore produzione	Nome	0.4	kW	manuale Calore carica controllare, con integrato termostato	NO
Minimo Calore produzione (indicativo)	Pmin	N / A	kW	manuale Calore carica controllare con camera e/o all'aperto temperatura feedback	NO
Massimo continuo Calore produzione	Pressione massima, c	0.4	kW	elettronico Calore carica controllare con camera e/o all'aperto temperatura feedback	NO
Ausiliario elettricità consumo				fan assistito Calore produzione	
A nominale Calore produzione	elmax	N / A	kW	Tipo Di Calore uscita/stanza temperatura controllo (selezionare uno)	
A minimo Calore produzione	olmo	N / A	kW	separare palcoscenico Calore produzione E NO camera temperatura controllare	NO
In stand-by modalità	eLSB	0,00095	kW	Due O Di più manuale fasi, NO camera temperatura controllare	NO
				con meccanico termostato camera temperatura controllare	NO
				con elettronico camera temperatura controllare	NO
				elettronico camera temperatura controllare più giorno timer	Si
				elettronico camera temperatura controllare più settimana timer	Si
				Altro controllare opzioni (multiplo selezioni possibile)	
				camera temperatura controllare, con presenza rilevamento	NO
				camera temperatura controllare, con aprire finestra rilevamento	Si
				con distanza controllare opzione	Si
				con adattabile inizio controllare	NO
				con lavorando tempo limitazione	NO
				con nero lampadina sensore	NO
Contatto dettagli	La tua sp. z oo, ul. Bernardyńska 2, 64-000 Kościan, Polonia				

AMBIENTE



■ Questo prodotto contiene materiali riciclabili. Non smaltire questo prodotto come rifiuto urbano indifferenziato. Contattare il comune locale per conoscere il punto di raccolta più vicino.

GARANZIA E RIPARAZIONE

La garanzia del prodotto include difetti derivanti da difetti di materiale o di fabbricazione. Questa garanzia è valida solo se l'apparecchio è stato utilizzato in conformità alle istruzioni e a condizione che non sia stato modificato, riparato o manomesso da persone non autorizzate o danneggiato da uso improprio o trasporto. La garanzia non si applica a difetti derivanti da usura naturale di componenti o oggetti fragili come articoli in vetro e ceramica.

La presente garanzia non limita i diritti fondamentali del cliente né altri diritti garantiti dalle leggi in materia di acquisto di elettrodomestici.

In caso di richiesta di garanzia, contattare il fornitore verificato o Yoer Service. Durante l'invio della richiesta, allegare informazioni sulla natura del malfunzionamento e una prova di acquisto.

WARUNKI BEZPIECZEŃSTWA

Podczas korzystania z urządzeń elektrycznych należy przestrzegać podstawowych zasad bezpieczeństwa w tym następujących:

1. Przed przystąpieniem do użytkowania dokładnie zapoznaj się z niniejszą instrukcją i zachowaj ją na przyszłość.
2. Upewnij się, że napięcie w gniazdku elektrycznym odpowiada napięciu podanemu na tabliczce znamionowej.
3. By zapobiec pożarowi, porażeniu prądem elektrycznym, bądź zranieniu nie zanurzaj przewodu, wtyczki lub urządzenia w wodzie lub innych cieczach.
4. To urządzenie może być użytkowane przez dzieci w wieku od 8 lat oraz osoby o ograniczonych zdolnościach fizycznych, sensorycznych lub umysłowych bądź nieposiadające odpowiedniego doświadczenia i wiedzy, jeśli są nadzorowane lub zostały poinstruowane odnośnie obsługi urządzenia oraz rozumieją zagrożenia wynikające z jego użytkowania. Należy zwrócić szczególną uwagę, aby dzieci nie bawiły się urządzeniem. Czyszczenie i konserwacja urządzenia nie powinny być wykonywane przez dzieci bez odpowiedniego nadzoru.
5. Zwróć uwagę, aby dzieci w wieku poniżej 3 lat będące bez nadzoru trzymały się z dala urządzenia. Dzieci w wieku od 3 do 8 lat mogą włączać i wyłączać urządzenie wyłącznie pod warunkiem, że zostało ono umieszczone lub zainstalowane w prawidłowej pozycji roboczej oraz jeśli są nadzorowane lub zostały poinstruowane odnośnie obsługi urządzenia oraz rozumieją zagrożenia wynikające z jego użytkowania. Dzieci w wieku od 3 do 8 nie mogą podłączać, regulować ani czyścić i konserwować urządzenia.
6. Niektóre elementy urządzenia mogą stać się bardzo gorące oraz spowodować oparzenia. Zachowaj ostrożność podczas korzystania z urządzenia w obecności dzieci oraz osób wymagających szczególnej opieki.
7. Grzejnik nagrzewa się do wysokich temperatur, dlatego urządzenie nie jest zalecane dla osób o obniżonej tolerancji na ciepło lub niezdolnych do szybkiej reakcji w sytuacji zagrażającej poparzeniem.

8. Przed użyciem upewnij się, że grzejnik oraz załączone akcesoria są kompletne i nieuszkodzone. Nie korzystaj z urządzenia posiadającego uszkodzoną obudowę, przewód zasilający, wtyczkę lub w przypadku jakiegokolwiek innej awarii.
9. Jeśli przewód zasilający lub inny element jest uszkodzony, może zostać naprawiony wyłącznie przez serwis producenta lub wykwalifikowaną do tego osobę, posiadającą odpowiedni certyfikat w celu uniknięcia zagrożenia.
10. Nie korzystaj z grzejnika w otoczeniu benzyny, farb lub innych łatwopalnych cieczy.
11. Zachowaj odstęp minimum 50 cm pomiędzy urządzeniem, a łatwopalnymi materiałami takimi jak meble, poduszki, pościel, papier, ubrania, zastony czy firany, gdyż mogą one przyczynić się do powstania pożaru.
12. Nie przykrywaj grzejnika, ani przewodu zasilającego.
13. Nie poruszaj urządzeniem poprzez ciągnięcie za kabel zasilający.
14. Grzejnik nie może być umieszczony bezpośrednio pod źródłem zasilania elektrycznego.
15. Nie korzystaj z grzejnika w bezpośrednim otoczeniu wanny, prysznic, basenu lub innych źródeł wody, do których mógłby wpaść.
16. Ustaw urządzenie na płaskiej, stabilnej, odpornej na ciepło powierzchni lub zamontuj je na ścianie. Korzystanie z urządzenia w innym miejscu może spowodować zagrożenie. Zachowaj odstęp większy niż 50 cm pomiędzy grzejnikiem, a ścianą, sufitem lub innymi znajdującymi się w pobliżu urządzeniami. Zamontuj urządzenie na wysokości powyżej 10 cm od podłogi.
17. Nie podejmuj prób naprawy, demontażu ani modyfikacji urządzenia. Wewnątrz urządzenia nie występują części, które mogą zostać naprawione samodzielnie przez użytkownika.
18. Unikaj używania przedłużacza kabla zasilającego.
19. W przypadku, gdy korzystasz z przedłużacza, upewnij się, że nie przekraczasz maksymalnej znamionowej mocy / obciążenia przedłużacza.
20. Wyłącz grzejnik, a następnie odłącz urządzenie od zasilania, gdy nie jest ono używane, podczas przenoszenia oraz czyszczenia.

21. Nie dopuszczaj do upuszczeń i/lub uderzeń grzejnika.
22. Podczas pierwszego użycia, w ciągu kilku minut urządzenie może emitować nieprzyjemny zapach. Jest to naturalne zjawisko, które szybko ustąpi.
23. Przed przystąpieniem do przenoszenia lub czyszczenia pozwól, by grzejnik całkowicie ostygł.
24. Nie wkładaj palców ani żadnych przedmiotów do otworów wlotowych lub wylotowych urządzenia, ponieważ może to spowodować porażenie prądem, pożar lub uszkodzenie urządzenia.
25. Nie umieszczaj na grzejniku żadnych przedmiotów, by uniknąć przedostania się ich do wnętrza urządzenia oraz by nie zablokować wylotu powietrza.
26. Trzymaj baterie poza zasięgiem dzieci.
27. Nigdy nie ładuj ponownie baterii jednorazowych.
28. Nie demontuj, nie otwieraj ani nie niszczyć baterii.
29. Nie podgrzewaj baterii. Nie narażaj baterii na działanie wysokiej temperatury lub ognia. Unikaj przechowywania ich w miejscu, w którym byłyby narażone na działanie promieni słonecznych.
30. Nie zwieraj ze sobą baterii. Nie przechowuj baterii w pudełku lub szufladzie, w których przypadkowo mogą się wzajemnie zwierać lub być zwarte za pomocą innych, metalowych przedmiotów.
31. Nie wyjmuj baterii z oryginalnego opakowania, aż do momentu ich użycia.
32. Nie narażaj baterii na działanie wstrząsów mechanicznych.
33. W przypadku wycieku substancji płynnych z baterii nie dopuść do kontaktu substancji ze skórą lub oczami. W przypadku, gdy dojdzie do kontaktu, przemyj dokładnie zanieczyszczony obszar ciała dużą ilością wody oraz zasięgnij porady lekarza.
34. Upewnij się, że baterie są odpowiednio zainstalowane zgodnie z oznaczeniem polaryzacji (+) i (-).
35. Korzystanie z baterii przez dzieci powinno być nadzorowane.
Nie pozwól dzieciom wymieniać baterii bez nadzoru osoby dorosłej.
36. W przypadku połknięcia baterii natychmiast zasięgnij porady lekarza.
37. Przechowuj baterie suche i czyste.
38. Oczyszcz styki na baterii oraz w pilocie przed instalacją baterii.

39. Zawsze wybieraj właściwy rozmiar i typ baterii, najlepiej nadający się do zamierzonego zastosowania. Informacje dostarczone wraz z urządzeniem pomagające w prawidłowym wyborze baterii należy zachować w celach informacyjnych.
40. Wyjmij baterie z pilota, jeśli nie ma być używany przez dłuższy czas.
41. Bezzwłocznie usuń zużyte baterie.
42. Nie wrzucaj baterii do ognia, chyba że w warunkach zatwierdzonego i kontrolowanego procesu recyklingu.
43. Baterie należy wyrzucać do specjalnie oznakowanych pojemników w wyznaczonych punktach.
44. Termostat grzejnika nie jest wyposażony w mechanizm precyzyjnego kontrolowania temperatury w pomieszczeniu. Nie zaleca się korzystania z grzejnika w niewielkich pomieszczeniach, w których przebywają osoby z ograniczoną możliwością samodzielnego poruszania się, chyba że znajdują się pod stałym nadzorem.
45. W celu uniknięcia zagrożenia wynikającego z nieumyślnego resetowania wyłącznika termicznego, urządzenie nie może być zasilane przez zewnętrzne urządzenie przelączające, takie jak regulator czasowy, ani podłączone do regularnie włączanego i wyłączanego, zdalnie sterowanego obwodu elektrycznego.
46. Nie zostawiaj urządzenia bez nadzoru.
47. Urządzenie jest przeznaczone wyłącznie do użytku domowego wewnątrz pomieszczeń. Wszelkie inne użycie uważa się za niewłaściwe oraz niebezpieczne.
48. Producent nie ponosi odpowiedzialności za szkody wynikające z nieprzestrzegania niniejszej instrukcji obsługi.



TRZYMAJ BATERIE POZA ZASIĘGIEM DZIECI

Połknięcie baterii może prowadzić do oparzeń chemicznych, perforacji tkanek miękkich oraz śmierci.

Poważne oparzenia mogą wystąpić w ciągu 2 godzin od połknięcia.

Natychmiast wezwij pomoc medyczną.

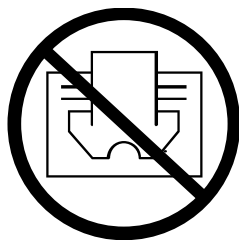

OSTRZEŻENIE:

W celu uniknięcia przegrzania urządzenia, nie należy przykrywać grzejnika.

POZNAJ SWÓJ GRZEJNIK NA PODCZERWIEN

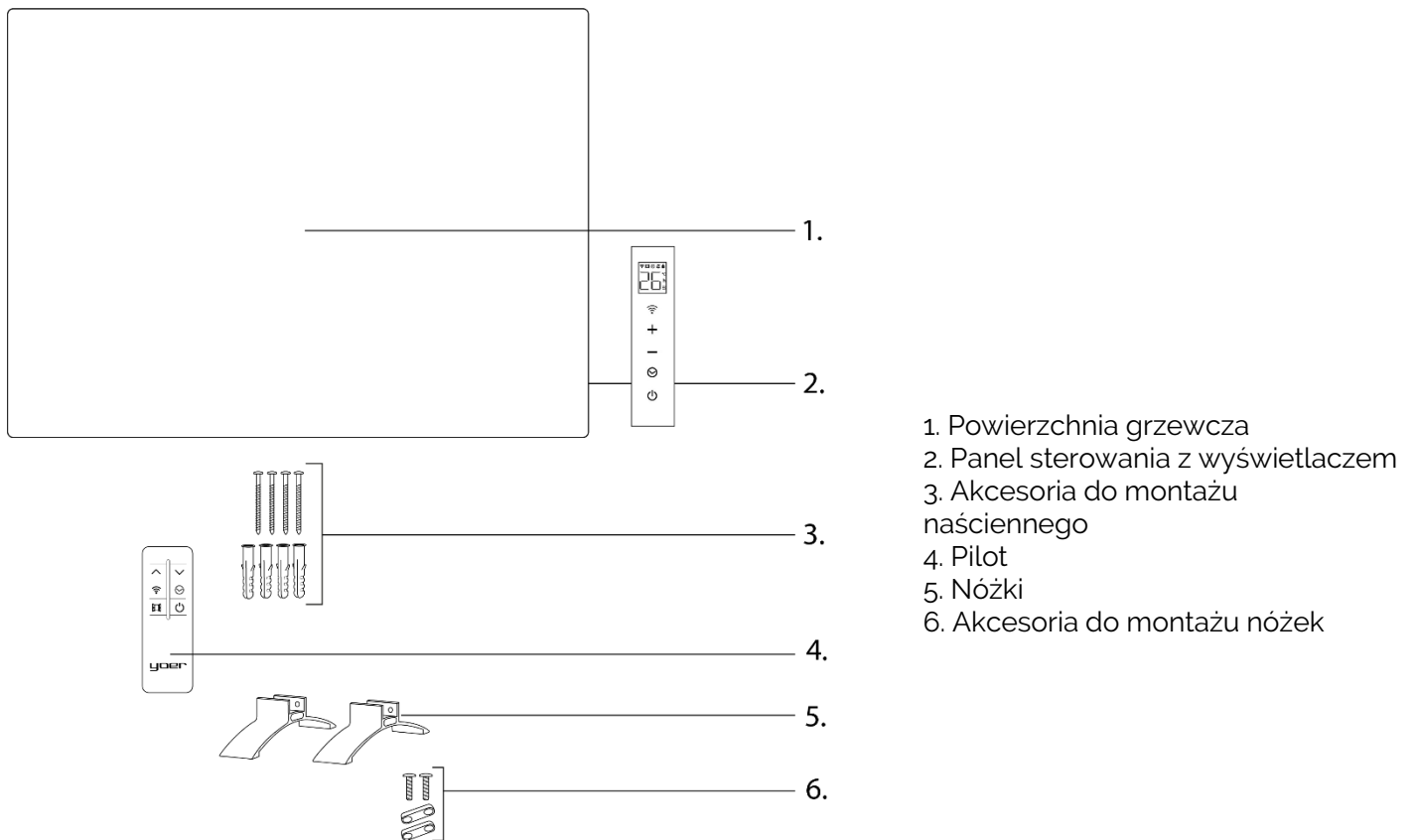

PILOT ZDALNEGO STEROWANIA

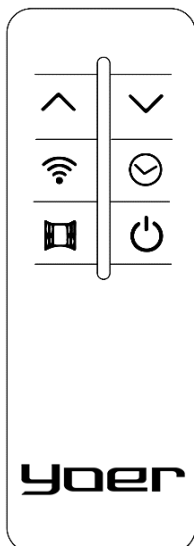

WAŻNE: By móc sterować pilotem należy w pierwszej kolejności upewnić się, czy nie znajduje się on w trybie uśpienia. Aby wybudzić pilot z trybu uśpienia należy nacisnąć .

PANEL STEROWANIA

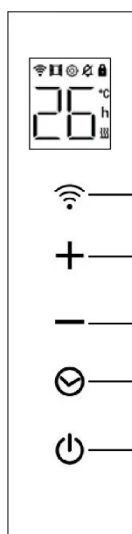

- 1.
- 2.
- 3.
- 4.
- 5.

1. Przycisk Wi-Fi
2. Przycisk zwiększania temperatury / Funkcja wykrywania otwartego okna
3. Przycisk zmniejszania temperatury / Tryb cichy
4. Programator czasowy / Ustawianie kompensacji temperatury
5. Włącznik / wyłącznik / Funkcja blokady rodzicielskiej

MONTAŻ NÓŻEK

Przed przystąpieniem do montażu usuń folie zabezpieczające z urządzenia.

WSKAZÓWKA: Jeśli zamierzasz zamontować urządzenie na ścianie nie montuj nóżek i przejdź do sekcji „MONTAŻ NAŚCIENNY”.

Potrzebne narzędzia (nie załączone w zestawie):

- Śrubokręt.

1. Połóż urządzenie na stole przykrytym miękką szmatką bądź ręcznikiem tak, by jego dolna część wystawała odrobinę poza krawędź. Alternatywnie, przytrzymując, ustaw urządzenie pionowo dolną częścią ku górze.
2. Umieść śruby w umieszczonych na nóżkach otworach, a następnie wsuń delikatnie plastikowe osłony na śruby.
3. Przyłóż plastikowe osłony w wybranych miejscach na dolnej ramie grzejnika, a następnie wkręć śruby do momentu, aż poczujesz opór.
4. Ostrożnie postaw grzejnik na zamontowanych nóżkach i upewnij się, że jest stabilny. Jeśli grzejnik jest luźny, przykręć śrubki mocniej.

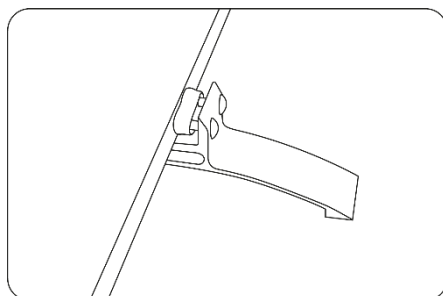

MONTAŻ NAŚCIENNY

Przed przystąpieniem do montażu usuń folie zabezpieczające z urządzenia.

WAŻNE:

- Zamontuj grzejnik na wysokości powyżej 10 cm od podłogi. Zachowaj odstęp większy niż 50cm pomiędzy grzejnikiem, a ścianą, sufitem lub innymi znajdującymi się w pobliżu urządzeniami. Nie montuj grzejnika w pobliżu przedmiotów bardzo łatwopalnych takich jak firany, zastony itp.

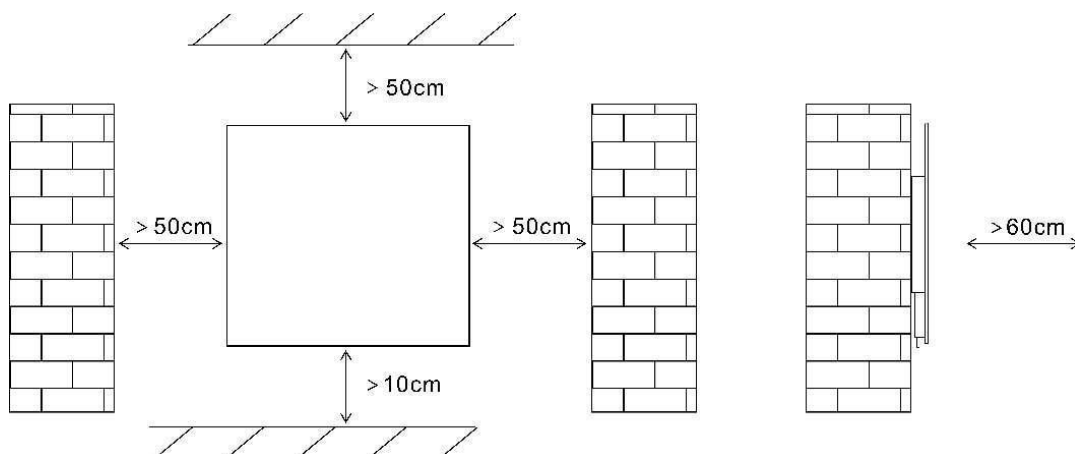

Potrzebne narzędzia (nie załączone w zestawie):

- Wiertarka
- Wiertło rozm. 6 mm odpowiednie do danej powierzchni
- Młotek
- Śrubokręt

1. Przygotuj otwory w ścianie zachowując odległości zgodne ze schematem. Otwory powinny mieć głębokość odpowiadającą kotłom rozporowym.

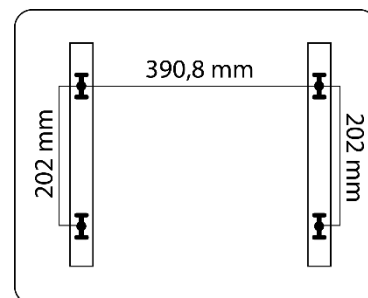

2. Wciśnij kotki w przygotowane otwory. Jeśli napotkasz duży opór, użyj młotka. Kotki powinny być zrównane ze ścianą. Jeśli otwory są zbyt ciasne, wyjmij kotki i rozwiń otwory przy użyciu nieco większego wiertła. Wkręć śruby montażowe do zamontowanych kotków.

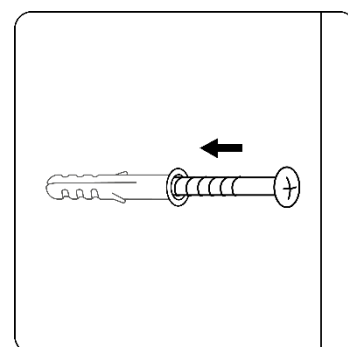

3. Unieś ostrożnie grzejnik i dopasuj wkręcone do kołków śruby montażowe do okrągłych otworów znajdujących się z tyłu urządzenia. By osadzić grzejnik w finalnej pozycji przesunij urządzenie delikatnie w dół.

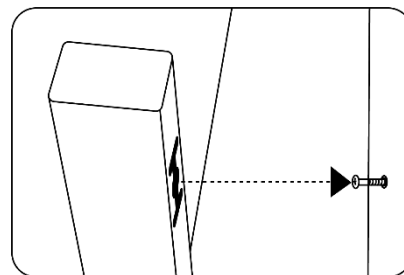

KORZYSTANIE Z URZĄDZENIA

WŁĄCZANIE URZĄDZENIA

Podłącz urządzenie do źródła zasilania. Grzejnik przejdzie w stan czuwania.



Naciśnij , by włączyć grzejnik. Na wyświetlaczu ukaże się aktualna temperatura w pomieszczeniu. Jeśli jest ona mniejsza niż ustawiona temperatura grzejnik rozpocznie pracę. Na wyświetlaczu ukaże się ikona symbolizująca grzanie.

USTAWIANIE TEMPERATURY

Gdy grzejnik jest włączony użyj przycisków „+” i „-”, by zmienić ustawioną temperaturę. Zakres regulacji temperatury wynosi od 5 do 50 °C.

USTAWIANIE PROGRAMATORA CZASOWEGO



AUTOMATYCZNE WYŁĄCZANIE URZĄDZENIA

By ustawić czas po którym programator czasowy ma wyłączyć grzejnik naciśnij  podczas, gdy grzejnik jest włączony. Wybierz liczbę godzin naciskając  do uzyskania pożądanej liczby w zakresie od 0-24 h. Podczas ustawiania godziny liczby na wyświetlaczu będą migać. Aby zastosować wybrane ustawienie poczekaj, aż przestaną migać. Wyświetlacz powróci wówczas do wskazywania bieżącej temperatury. Aby anulować ustawienie programatora czasowego ustaw liczbę godzin na „0” lub wyłącz grzejnik.

AUTOMATYCZNE WŁĄCZANIE URZĄDZENIA

By ustawić czas po którym programator czasowy ma włączyć grzejnik włącz programator czasowy w aplikacji mobilnej podczas gdy grzejnik jest w trybie czuwania. Aby anulować ustawienie programatora czasowego wyłącz go w aplikacji mobilnej lub włącz grzejnik.

FUNKCJA BLOKADY RODZICIELSKIEJ

By uruchomić zabezpieczenie przed dziećmi (zablokować panel sterowania) naciśnij i przytrzymaj  do momentu usłyszenia charakterystycznego sygnału dźwiękowego. Urządzenie przestanie wówczas reagować na naciśnięcia przycisków. Ikona kłódki wówczas podświetli się na wyświetlaczu. Aby wyłączyć blokadę, naciśnij i przytrzymaj  ponownie do momentu usłyszenia charakterystycznego sygnału dźwiękowego.

USTAWIANIE KOMPENSACJI TEMPERATURY

By móc ustawić kompensację temperatury naciśnij i przytrzymaj  do momentu usłyszenia charakterystycznego sygnału dźwiękowego, a następnie za pomocą „+” i „-” ustaw kompensację temperatury. Zakres regulacji wynosi od 9 do -9. Ikona zębatego podświetli się wówczas na wyświetlaczu.

TRYB CICHY

By wyłączyć dźwięk przycisków, naciśnij i przytrzymaj „-” do momentu aż zauważysz, że ikona odpowiadająca funkcji została podświetlona na wyświetlaczu.

By wyłączyć funkcję naciśnij i przytrzymaj „-” do momentu usłyszenia charakterystycznego sygnału dźwiękowego.

FUNKCJA WYKRYWANIA OTWARTEGO OKNA

By włączyć funkcję, naciśnij przycisk otwartego okna na pilocie lub naciśnij i przytrzymaj „+” na panelu sterowania do momentu usłyszenia charakterystycznego sygnału dźwiękowego. Ikona otwartego okna wówczas podświetli się na wyświetlaczu.

W przypadku, gdy urządzenie wykryje nagły, znaczny spadek temperatury, grzejnik wyłączy się automatycznie, a ikona otwartego okna będzie migać na wyświetlaczu.

By wyłączyć funkcję, naciśnij przycisk otwartego okna na pilocie lub naciśnij i przytrzymaj „+” na panelu sterowania do momentu usłyszenia charakterystycznego sygnału dźwiękowego.

FUNKCJA WI-FI

By uruchomić funkcję Wi-Fi, naciśnij i przytrzymaj  do momentu usłyszenia charakterystycznego sygnału dźwiękowego. Ikona Wi-Fi zacznie wówczas migać na wyświetlaczu.

OCHRONA PRZED PRZEGRZANIEM

Urządzenie zostało wyposażone w bezpiecznik termiczny, który automatycznie wyłączy grzejnik w przypadku osiągnięcia zbyt wysokiej temperatury. W takiej sytuacji odłącz urządzenie od zasilania, odczekaj 30 minut aż ostygnie i usuń wszelkie możliwe przyczyny przegrzania np. coś zastaniającego grzejnik. Sprawdź, czy urządzenie, przewód lub wtyczka nie są uszkodzone. Jeśli nie ma żadnych uszkodzeń ponownie podłącz wtyczkę do gniazdka zasilającego i uruchom urządzenie zgodnie z wcześniejszymi instrukcjami. Jeśli grzejnik w dalszym ciągu się nie uruchamia skontaktuj się z serwisem Yoer w celu uzyskania pomocy.

CZYSZCZENIE I KONSERWACJA

Podczas użytkowania urządzenie powinno być regularnie czyszczone zgodnie z następującymi instrukcjami:

1. Przed przystąpieniem do czyszczenia zawsze odłączaj urządzenie od źródła zasilania oraz trzymaj je z dala od wszelkich gniazdek elektrycznych. Pozwól, by urządzenie całkowicie ostygło przed czyszczeniem.
2. Do czyszczenia zewnętrznej powierzchni urządzenia używaj lekko wilgotnej szmatki. Przed ponownym użyciem grzejnika dokładnie wysusz czyszczoną powierzchnię miękką, suchą ściereczką.
3. Nie używaj żadnych produktów chemicznych, ani środków czyszczących. Nie pozwól, aby urządzenie miało styczność z wodą. Nie używaj wosku, ani innych środków nabłyszczających, ponieważ mogą one reagować na ciepło oraz powodować odbarwienia.
4. W przypadku, gdy urządzenie nie będzie użytkowane przez dłuższy czas, upewnij się, że jest całkowicie odłączone od zasilania. W celu łatwego przechowywania oraz późniejszego użycia przechowuj urządzenie w opakowaniu. Wyczyść grzejnik zgodnie z powyższym opisem i zdemontuj nóżki.
5. Przechowuj urządzenie w suchym, czystym miejscu.

Identyfikator(-y) modelu: IRH02W					
Parametr	Oznaczeni	Wartość	Jednostka	Parametr	Jednostka
Moc cieplna				Sposób doprowadzania ciepła wyłącznie w przypadku elektrycznych akumulacyjnych miejscowych ogrzewaczy pomieszczeń (należy wybrać jedną opcję)	
Nominalna moc grzewcza	P _{nom}	0,6	kW	ręczny regulator doprowadzania ciepła z wbudowanym termostatem	Nie
Minimalna moc grzewcza (orientacyjna)	P _{min}	N/A	kW	ręczny regulator doprowadzania ciepła z pomiarem temperatury w pomieszczeniu lub na zewnątrz	Nie
Maksymalna stała moc cieplna	P _{max,c}	0,6	kW	elektroniczny regulator doprowadzania ciepła z pomiarem temperatury w pomieszczeniu lub na zewnątrz	Nie
Zużycie energii elektrycznej na potrzeby własne				moc cieplna regulowana wentylatorem	Nie
Przy nominalnej mocy cieplnej	el _{max}	N/A	kW	Rodzaj mocy cieplnej/regulacja temperatury w pomieszczeniu (należy wybrać jedną opcję)	
Przy minimalnej mocy cieplnej	el _{min}	N/A	kW	jednostopniowa moc cieplna bez regulacji temperatury w	Nie
W trybie czuwania	el _{SB}	0,00095	kW	co najmniej dwa ręczne stopnie bez regulacji temperatury w	Nie
				mechaniczna regulacja temperatury w pomieszczeniu za pomocą	Nie
				elektroniczna regulacja temperatury w pomieszczeniu	Nie
				elektroniczna regulacja temperatury w pomieszczeniu ze sterownikiem dobowym	Tak
				elektroniczna regulacja temperatury w pomieszczeniu ze sterownikiem tygodniowym	Tak
				Inne opcje regulacji (można wybrać kilka)	
				regulacja temperatury w pomieszczeniu z wykrywaniem obecności	Nie
				regulacja temperatury w pomieszczeniu z wykrywaniem otwartego okna	Tak
				z regulacją na odległość	Tak
				z adaptacyjną regulacją startu	Nie
				z ograniczeniem czasu pracy	Nie
				z czujnikiem ciepła promieniowania	Nie
Dane teleadresowe	Yoer sp. z o.o., ul. Bernardyńska 2, 64-000 Kościan, Polska				

ŚRODOWISKO

■ Produkt zawiera materiały nadające się do recyklingu. Nie wyrzucaj produktu razem z odpadami komunalnymi. Skontaktuj się z najbliższym punktem zbiórki odpadów.

WARUNKI GWARANCJI I NAPRAWY

Gwarancja na produkt obejmuje usterki powstałe w wyniku błędów materiałowych lub produkcyjnych. W ramach gwarancji producent zobowiązuje się do naprawy lub wymiany wszelkich wadliwych elementów, pod warunkiem, że urządzenie było używane zgodnie z instrukcją i nie było modyfikowane, naprawiane lub w jakikolwiek sposób naruszane przez nieupoważnioną do tego osobę, ani też uszkodzone w wyniku nieprawidłowego użycia lub transportu. Gwarancja nie obejmuje naturalnego zużycia się elementów, ani elementów łatwo tłukących się, jak szkło, czy ceramika.

Niniejsza gwarancja nie ogranicza ustawowych praw konsumenta ani innych praw, jakie konsument posiada zgodnie z obowiązującymi przepisami, które dotyczą zakupu przedmiotów użytkowych.

W przypadku roszczenia gwarancyjnego należy zwrócić się do specjalistycznego punktu sprzedaży lub bezpośrednio do autoryzowanego serwisu Yoer. W momencie składania reklamacji należy podać rodzaj usterki oraz dołączyć kopię dowodu zakupu..

MĂSURI DE SALVARE IMPORTANTE

Când folosind electric aparate, de bază Siguranță precauții ar trebui să fie întotdeauna urmate, inclusiv următoarele:

1. Citiți toate instrucțiunile înainte de utilizare și păstrați-le pentru referințe ulterioare.
2. Asigurați-vă că tensiunea de la priză corespunde tensiunii indicate pe eticheta de identificare a unității.
3. Pentru a vă proteja împotriva incendiilor, șocurilor electrice și rănirii persoanelor, nu scufundați cablul, ștecherul sau unitatea în apă sau alt lichid.
4. Acest aparat poate fi folosit de copii cu vârsta de la 8 ani și peste și de persoane cu capacități fizice, senzoriale sau mentale reduse sau cu lipsă de experiență și cunoștințe, dacă au primit supraveghere sau instrucțiuni privind utilizarea aparatului într-un mod sigur și înțeleg pericolele implicat. Copiii nu se vor juca cu aparatul. Curățarea și întreținerea utilizatorului nu trebuie efectuate de copii fără supraveghere.
5. Copiii cu vârsta mai mică de 3 ani trebuie ținuti departe, dacă nu sunt supravegheați permanent. Copiii cu vârsta cuprinsă între 3 ani și mai puțin de 8 ani trebuie să pornească/oprească aparatul numai cu condiția ca acesta să fi fost amplasat sau instalat în poziția normală de funcționare prevăzută și să li se acorde supraveghere sau instrucțiuni privind utilizarea aparatului într-un mod sigur și înțelege pericolele implicate. Copiii cu vârsta cuprinsă între 3 ani și mai puțin de 8 ani nu trebuie să regleze și să curețe aparatul sau să efectueze întreținerea de către utilizator.
6. Unele părți ale acestui produs pot deveni foarte fierbinți și pot provoca arsuri. O atenție deosebită trebuie acordată acolo unde sunt prezenți copii și persoane vulnerabile.
7. Atingerea încălzitorului poate provoca arsuri, de aceea nu este recomandat persoanelor cu sensibilitate redusă la căldură sau cu incapacitate de reacție pentru a evita arsurile.
8. Înainte de utilizare, asigurați-vă că încălzitorul și accesoriile sale sunt complete și nedeteriorate. Nu utilizați dispozitivul cu corpul, cablul

- de alimentare sau ștecherul deteriorat sau după ce dispozitivul funcționează defectuos sau a fost deteriorat în vreun fel.
9. Dacă cablul de alimentare sau orice alt element este deteriorat, acesta trebuie înlocuit de către agentul de service al producătorului sau de către persoane calificate similar pentru a evita un pericol.
 10. Nu utilizați încălzitorul în apropierea benzinei, vopselei sau a altor lichide inflamabile.
 11. Păstrați o distanță de cel puțin 50 cm între încălzitor și materialele inflamabile, inclusiv mobilier, perne, lenjerie de pat, hârtii, haine, perdele deoarece acestea pot provoca incendiu.
 12. Nu acoperiți încălzitorul și cablul de alimentare.
 13. Nu mutați aparatul trăgând de cablul de alimentare.
 14. Încălzitorul nu trebuie să fie amplasat imediat sub o priză.
 15. Nu utilizați acest încălzitor în imediata apropiere a unei căzi, duș, piscine sau alte surse de apă, atunci când ar putea cădea în apă.
 16. Așezați aparatul pe o suprafață plană, stabilă, rezistentă la căldură sau montați-l pe perete. Utilizarea produsului în orice altă poziție poate provoca un pericol.
 17. Țineți aparatul la mai mult de 50 cm distanță de pereți, tavan sau alte aparate. Montați dispozitivul la o înălțime de peste 10 cm de podea.
 18. Nu încercați să reparați, dezamblați sau modificați aparatul. În interior nu există piese care pot fi reparate de utilizator.
 19. Evitați utilizarea prelungirilor pentru cablul de alimentare.
 20. Dacă utilizați un prelungitor, asigurați-vă că nu depășiți puterea/sarcina maximă nominală de funcționare a prelungitorului.
 21. Opriți dispozitivul și apoi deconectați-l de la rețea atunci când nu îl utilizați sau când îl mutați sau îl curățați.
 22. Nu scăpați și nu loviți încălzitorul.
 23. Este posibil să existe urme de miros în primele minute de utilizare inițială. Acest lucru este normal și va dispărea rapid.
 24. Lăsați încălzitorul să se răcească complet înainte de transport și curățare.
 25. Nu introduceți degetele sau orice obiect în unitate deoarece poate provoca un șoc electric sau vă poate răni sau deteriora încălzitorul.
 26. Nu puneți telecomanda, bateriile sau orice alte obiecte pe încălzitor.
 27. Nu lăsați bateriile la îndemâna copiilor.

28. Nu reîncărcați bateriile nereîncărcabile.
29. Nu demontați, deschideți sau distrugeți bateriile.
30. Nu încălziți bateriile. Nu expuneți bateriile la căldură sau foc. Evitați depozitarea în lumina directă a soarelui.
31. Nu scurtcircuitați bateriile. Nu depozitați bateriile la întâmplare într-o cutie sau sertar unde acestea se pot scurtcircuita unele pe altele sau pot fi scurtcircuitate de alte obiecte metalice.
32. Nu scoateți o baterie din ambalajul original până când nu este necesară pentru utilizare.
33. Nu supuneți bateriile la șocuri mecanice.
34. În cazul unei scurgeri de baterie, nu lăsați lichidul să intre în contact cu pielea sau cu ochii. Dacă a avut loc contactul, spălați zona afectată cu cantități mari de apă și solicitați sfatul medicului.
35. Asigurați-vă că bateriile sunt instalate corect în ceea ce privește polaritatea (+ și -).
36. Utilizarea bateriilor de către copii trebuie supravegheată. Nu permiteți copiilor să înlocuiască bateriile fără supravegherea unui adult.
37. Solicitați imediat sfatul medicului dacă o baterie a fost înghițită.
38. Păstrați bateriile curate și uscate.
39. Curățați contactele bateriei, precum și cele ale telecomenzii înainte de instalarea bateriei.
40. Selectați întotdeauna dimensiunea și tipul corect de baterie cel mai potrivit pentru utilizarea prevăzută. Informațiile furnizate împreună cu echipamentul pentru a ajuta la alegerea corectă a bateriei trebuie păstrate pentru referință.
41. Scoateți bateriile din echipament dacă nu urmează să fie utilizat pentru o perioadă lungă de timp.
42. Scoateți rapid bateriile uzate .
43. Nu aruncați bateriile în foc decât în condiții de incinerare aprobată și controlată.
44. Bateriile trebuie aruncate în containere special marcate la punctele de eliminare desemnate.

45. Termostatul acestui încălzitor nu este echipat cu un dispozitiv care să controleze temperatura camerei cu precizie. Este recomandat să nu folosiți acest încălzitor în încăperi mici atunci când sunt ocupate de persoane care nu sunt capabile să părăsească singur camera, cu excepția cazului în care este asigurată o supraveghere constantă.
46. Pentru a evita un pericol cauzat de resetarea accidentală a întreruperii termice, acest aparat nu trebuie să fie alimentat printr-un dispozitiv de comutare extern, cum ar fi un temporizator, sau conectat la un circuit care este pornit și oprit în mod regulat de către utilitate.
47. Nu lăsați aparatul aprins nesupravegheat.
48. Acest aparat este destinat numai pentru uz casnic în interior. Orice altă utilizare este considerată inadecvată și periculoasă.
49. Producătorul nu își asumă răspunderea pentru daunele rezultate din nerespectarea fișei de instrucțiuni.



AVERTIZARE

PĂSTRAȚI BATERIALE LA ÎNDEMÂNA COPIILOR

Înghițirea unei baterii poate duce la arsuri chimice, perforarea țesuturilor moi și moartea. Arsurile severe pot apărea în decurs de 2 ore de la ingestie. Solicitați imediat asistență medicală.



Avertisment:

Pentru a evita supraîncălzirea, nu acoperiți aparatul.

CUNOAȘTE-ȚI încălzitorul cu infraroșu

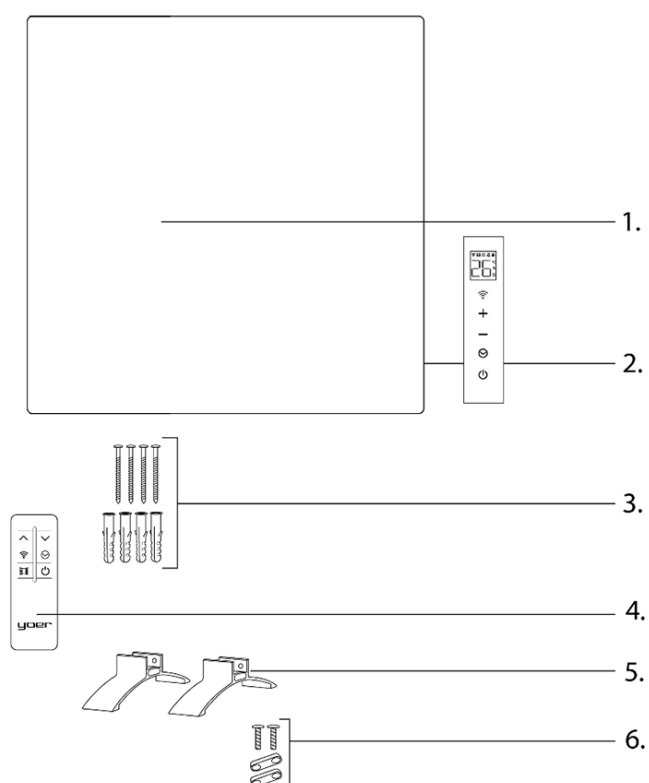

1. Suprafață de încălzire
2. Panou de control cu afișaj
3. Accesorii pentru montare pe perete
4. Telecomandă
5. Picioare
6. Accesorii pentru montarea picioarelor

TELECOMANDA

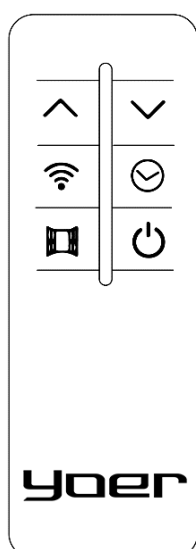

NOTĂ: Dacă doriți să controlați dispozitivul prin telecomandă, verificați dacă dispozitivul este în modul standby . Apăsați pentru a trece la modul de funcționare normală.

PANOUL DE CONTROL

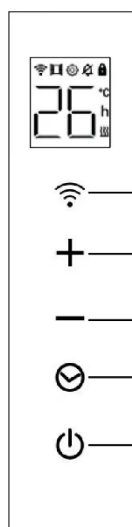

- 1.
- 2.
- 3.
- 4.
- 5.

1. Funcție Wi-Fi
2. Buton de creștere a temperaturii / Funcție de detectare a ferestrei deschise
3. Buton de scădere a temperaturii / Mod silențios
4. Temporizator / Setare compensare temperatură
5. Buton ON/OFF / Blocare pentru copii

INSTALARE PICIOARE

Înainte de a monta dispozitivul, îndepărtați toate foliile de protecție.

SFAT: Dacă doriți să montați dispozitivul pe perete, nu instalați picioare și treceți la secțiunea „MONTARE pe perete”.

Instrumente necesare (nu sunt furnizate):

- Șurubelniță.
1. Puneți unitatea pe o masă acoperită cu o cârpă moale sau un prosop, astfel încât partea de jos să iasă puțin peste margine. Alternativ, în timp ce o țineți sus, puneți unitatea vertical, cu susul în jos.
 2. Introduceți șuruburile în orificiile situate pe picioare și glisați ușor capacul din plastic în șuruburi.
 3. Atașați capacele de plastic la locurile desemnate de pe cadrul inferior al încălzitorului, apoi strângeți șuruburile până când simțiți rezistență.
 4. Așezați cu grijă încălzitorul pe picioarele instalate și asigurați-vă că este stabil. Dacă încălzitorul se simte slăbit, strângeți șuruburile în continuare.

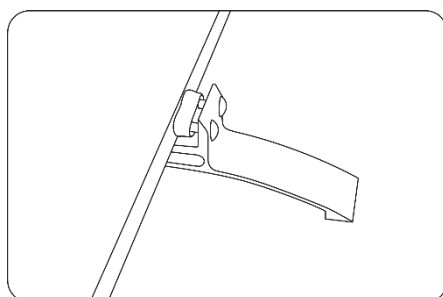

MONTARE PE PERETE

Înainte de a monta dispozitivul, îndepărtați toate foliile de protecție.

IMPORTANT:

- Montați încălzitorul la mai mult de 10 cm deasupra podelei. Păstrați o distanță mai mare de 50 cm între încălzitor și materialele inflamabile, inclusiv mobilier, perne, lenjerie de pat, hârtii, haine, perdele deoarece acestea pot provoca incendiu. Nu montați încălzitorul în jurul unor lucruri foarte combustibile, cum ar fi husele ferestrelor, draperiile etc.

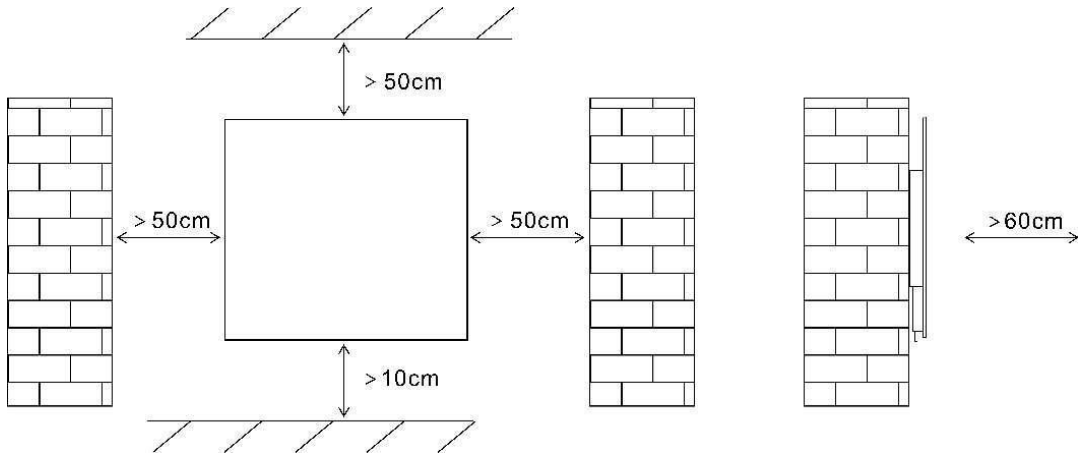

Instrumente necesare (nu sunt furnizate):

- Burghiu
- Burghiu de 6 mm, potrivit pentru suprafața dată
- Ciocan
- Șurubelniță

1. Pregătiți orificiile de montare respectând distanțele conform ilustrației. Găurile ar trebui să aibă o adâncime corespunzătoare diblurilor de perete.

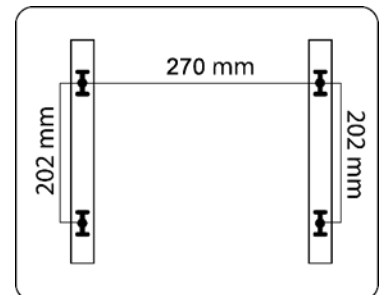

2. Împingeți dopurile de perete în găurile pregătite. Dacă rezistă puternic, folosiți ciocanul. Ștecherile trebuie să fie egale cu peretele. Dacă găurile sunt prea strânse, scoateți dopurile de perete și găuriți puțin găurile folosind un burghiu mai mare. Înșurubați șuruburile de montare în diblurile de perete.

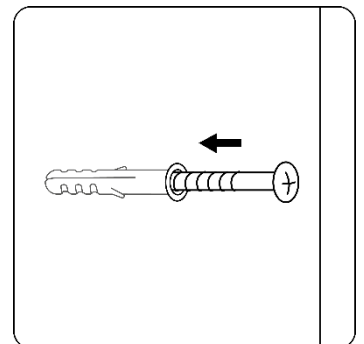

3. Prindeți cu grijă încălzitorul și ajustați șuruburile de montare la orificiile rotunde de pe spatele unității. Pentru a fixa încălzitorul în poziția sa finală, deplasați dispozitivul ușor în jos.

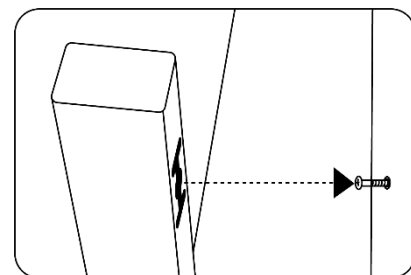

UTILIZAREA DISPOZITIVULUI

PORNIREA DISPOZITIVULUI

Conectați dispozitivul. Dispozitivul va intra în modul standby.



Apăsați  pentru a porni încălzitorul. Pe ecran va fi afișată temperatura actuală a camerei. Dacă este mai mică decât temperatura setată, încălzitorul va începe să funcționeze. Pe ecran va apărea o pictogramă care indică încălzirea.

SETAREA TEMPERATURII

Când dispozitivul este pornit, utilizați „+” și „-” pentru a modifica temperatura setată. Intervalul de temperatură este de la 5 la 50 °C.

SETAREA TIMERULUI



PORNIREA AUTOMATĂ

Pentru a seta timpul după care temporizatorul va opri încălzitorul, apăsați  în timp ce dispozitivul este pornit. Selectați numărul de ore apăsând  pentru a ajunge la valoarea dorită în intervalul 0-24 h. În timpul setării orei, numerele de pe afișaj vor clipi. Pentru a aplica setarea selectată, așteptați până când nu mai clipește. Afișajul va reveni la afișarea temperaturii ambientale curente. Pentru a anula setarea temporizatorului, setați numărul de ore la „0” sau opriți încălzitorul.

ACTIVARE AUTOMATĂ A DISPOZITIVULUI

Pentru a seta timpul după care cronometrul va porni încălzitorul, activați-l în aplicația mobilă în timp ce încălzitorul este în modul de așteptare. Pentru a anula setarea temporizatorului, dezactivați-o în aplicația mobilă sau porniți dispozitivul.

FUNCȚIA DE BLOCARE PARENTALĂ

Pentru a activa funcția de blocare pentru copii (blocarea panoului de control), apăsați și mențineți apăsat  până când auziți un semnal sonor distinctiv. Dispozitivul nu va mai răspunde apoi la apăsarea butoanelor. Pictograma lacătului se va aprinde pe afișaj. Pentru a dezactiva blocarea, țineți apăsat  din nou până când auziți un semnal sonor distinctiv.

REGLAREA COMPENSĂRII TEMPERATURII

Pentru a seta compensarea temperaturii, țineți apăsat  până când auziți un semnal sonor distinctiv. Apoi, utilizați butoanele „+” și „-” pentru a regla compensarea temperaturii. Intervalul de reglare este de la +9 la -9. Pictograma roată se va aprinde pe afișaj.

MOD SILENȚIT

Pentru a dezactiva sunetul butonului, apăsați și mențineți apăsat butonul „-” până când observați pictograma iluminată pe afișaj.

Pentru a dezactiva această funcție, apăsați și mențineți apăsat „-” până când auziți un semnal sonor distinctiv.

FUNCȚIA DE DETECȚIE FEREAȘTRĂ DESCHISĂ

Pentru a activa funcția de detectare a ferestrei deschise, apăsați butonul de deschidere a ferestrei de pe telecomandă sau țineți apăsat „+” de pe panoul de control până când auziți un semnal sonor distinctiv. Pictograma ferestrei deschise se va aprinde pe ecran.

În cazul în care dispozitivul detectează o scădere bruscă și semnificativă a temperaturii, încălzitorul se va opri automat, iar pictograma ferestrei deschise va începe să clipească pe afișaj.

Pentru a dezactiva funcția, apăsați butonul de deschidere a ferestrei de pe telecomandă sau apăsați și mențineți apăsat „+” de pe panoul de control până când auziți un semnal sonor distinctiv.

FUNCȚIE WI-FI

Pentru a activa funcția Wi-Fi, țineți apăsat  până când auziți un semnal sonor distinctiv. Pictograma Wi-Fi va începe să clipească pe afișaj.

PROTECȚIE LA SUPLĂRĂLĂZIRE

Acest încălzitor este echipat cu protecție la supraîncălzire care oprește automat aparatul în cazul unei supraîncălziri severe. Dacă se întâmplă acest lucru, deconectați aparatul din priză, așteptați aproximativ 30 de minute pentru a se răci și îndepărtați orice posibile cauze de supraîncălzire, de exemplu care acoperă încălzitorul. Verificați dacă aparatul, cablul și ștecherul sunt deteriorate. Dacă nu există nicio deteriorare, conectați din nou unitatea și porniți-o așa cum este descris mai sus. Dacă încălzitorul tot nu pornește, vă rugăm să contactați serviciul Yoer pentru asistență.

CURĂȚARE ȘI ÎNTREȚINERE

Aparatul trebuie curățat în mod regulat atunci când este utilizat în conformitate cu următoarele instrucțiuni:

1. Deconectați întotdeauna aparatul și țineți-l departe de orice priză înainte de curățare. Lăsați aparatul să se răcească înainte de curățenie.
2. Pentru a curăța suprafața exterioară a aparatului, utilizați o cârpă ușor umedă. Apoi, uscați-l bine cu o cârpă moale și uscată înainte de a o folosi din nou.
3. Nu utilizați nici un fel de produse de curățare sau chimice. Nu lăsați dispozitivul să intre în contact cu apa. Nu utilizați ceară sau produse care creează strălucire, deoarece acestea pot reacționa la căldură și pot provoca decolorarea.
4. Când aparatul nu este utilizat pentru perioade prelungite, asigurați-vă că este deconectat complet de la priză și depozitați-l în ambalajul său pentru depozitare simplă și utilizare ulterioară. Curățați încălzitorul așa cum s-a menționat mai sus și scoateți picioarele.
5. Depozitați aparatul într-un loc uscat și curat.

Model identificator(i): IRH03W					
Articol	Simbol	Valoare	Unitate	Articol	Unitate
Căldură ieșire				Tip de căldură intrare, pentru electric depozitare spațiu local încălzitoare numai (selecta unul)	
Nominal căldură ieșire	P _{nom}	0,4	kW	manual căldură încărcă controla, cu integrat termostat	Nu
Minim căldură ieșire (indicativ)	P _{min}	N / A	kW	manual căldură încărcă controla cu cameră și/sau în aer liber temperatură feedback	Nu
Maxim continuu căldură ieșire	P _{max,c}	0,4	kW	electronic căldură încărcă controla cu cameră și/sau în aer liber temperatură feedback	Nu
Auxiliar electricitate consum				ventilator asistat căldură ieșire	
La nominal căldură ieșire				Tip de căldură ieșire/camera temperatură control (selectați unul)	
La minim căldură ieșire	e _{lmin}	N / A	kW	singur etapă căldură ieșire și nu cameră temperatură controla	Nu
În așteptare modul	e _{lSB}	0,00095	kW	Două sau Mai mult manual etape, nu cameră temperatură controla	Nu
				cu mecanic termostat cameră temperatură controla	Nu
				cu electronic cameră temperatură controla	Nu
				electronic cameră temperatură controla plus zi cronometrul	Da
				electronic cameră temperatură controla plus săptămână cronometrul	Da
				Alte controla opțiuni (multiplu selectii posibil)	
				cameră temperatură controla, cu prezență detectare	Nu
				cameră temperatură controla, cu deschide fereastră detectare	Da
				cu distanță controla opțiune	Da
				cu adaptativ început controla	Nu
				cu lucru timp prescripție	Nu
				cu negru bec senzor	Nu
Contact detalii	Yoer sp. z oo, ul. Bernardynska 2, 64-000 Kościan, Polonia				

MEDIU

■ Acest produs conține materiale reciclabile. Nu aruncați acest produs ca deșeuri municipale nesortate. Vă rugăm să contactați municipalitatea locală pentru cel mai apropiat punct de colectare.

GARANȚIE ȘI REPARAȚIE

Garanția produsului include defecte rezultate din defecte de material sau de fabricație. Această garanție este valabilă numai dacă aparatul a fost utilizat în conformitate cu instrucțiunile și cu condiția ca acesta să nu fi fost modificat, reparat sau intervenit de vreo persoană neautorizată sau deteriorat prin utilizare greșită sau transport. Garanția nu se aplică defectelor care rezultă din uzura naturală a componentelor sau nici materialelor sparte, cum ar fi articolele din sticlă și ceramică.

Această garanție nu limitează drepturile de bază ale clientului sau orice alte drepturi acordate de legile privind achiziționarea aparatului.

În cazul unei cereri de garanție, vă rugăm să contactați furnizorul verificat sau serviciul Yoer. În timpul depunerii reclamației, atașați informații despre natura defecțiunii și o dovadă de cumpărare.

DÔLEŽITÉ ZÁRUKY

Kedy použitím elektrické spotrebiče, základné bezpečnosť prevencia treba vždy dodržiavať, vrátane nasledujúci:

1. Pred použitím si prečítajte všetky pokyny a odložte si ich pre budúce použitie.
2. Uistite sa, že napätie vo vašej zásuvke zodpovedá napätiu uvedenému na typovom štítku jednotky.
3. Na ochranu pred požiarom, úrazom elektrickým prúdom a zranením osôb neponárajte kábel, zástrčku ani jednotku do vody alebo inej tekutiny.
4. Tento spotrebič môžu používať deti vo veku od 8 rokov a staršie a osoby so zníženými fyzickými, zmyslovými alebo duševnými schopnosťami alebo nedostatkom skúseností a znalostí, ak sú pod dohľadom alebo sú poučené o používaní spotrebiča bezpečným spôsobom a rozumejú nebezpečenstvám. zapojené. Deti sa so spotrebičom nesmú hrať. Čistenie a užívateľskú údržbu nesmú vykonávať deti bez dozoru.
5. Deti mladšie ako 3 roky by sa mali držať mimo dosahu, pokiaľ nie sú neustále pod dozorom. Deti vo veku od 3 rokov do 8 rokov môžu zapínať/vypínať spotrebič iba za predpokladu, že bol umiestnený alebo nainštalovaný v určenej normálnej prevádzkovej polohe a boli pod dohľadom alebo boli poučené o používaní spotrebiča bezpečným spôsobom a pochopiť súvisiace nebezpečenstvá. Deti vo veku od 3 rokov do 8 rokov nesmú spotrebič zapájať, regulovať a čistiť ani vykonávať užívateľskú údržbu.
6. Niektoré časti tohto produktu sa môžu veľmi zohriať a spôsobiť popáleniny. Osobitná pozornosť sa musí venovať tam, kde sú prítomné deti a zraniteľné osoby.
7. Dotyk ohrievača môže spôsobiť popáleniny, preto sa neodporúča pre osoby so zníženou citlivosťou na teplo alebo neschopnosťou reagovať, aby sa vyhli popáleninám.
8. Pred použitím sa uistite, že ohrievač a jeho príslušenstvo sú kompletne a nepoškodené. Zariadenie nepoužívajte s poškodeným telom, napájacím káblom alebo zástrčkou alebo ak zariadenie nefunguje správne alebo bolo akýmkoľvek spôsobom poškodené.

9. Ak je poškodený napájací kábel alebo akýkoľvek iný prvok, musí ho vymeniť servisný zástupca výrobcu alebo podobne kvalifikovaná osoba, aby sa predišlo nebezpečenstvu.
10. Nepoužívajte ohrievač v blízkosti benzínu, farby alebo iných horľavých kvapalín.
11. Medzi ohrievačom a horľavými materiálmi, vrátane nábytku, vankúšov, posteľnej bielizne, papierov, odevov, záclon udržiajte vzdialenosť aspoň 50 cm, pretože môžu spôsobiť požiar.
12. Nezakrývajte ohrievač a napájací kábel.
13. Nehýbte spotrebičom ťahaním za napájací kábel.
14. Ohrievač nesmie byť umiestnený bezprostredne pod zásuvkou.
15. Nepoužívajte tento ohrievač v bezprostrednom okolí vane, sprchy, bazéna alebo iných vodných zdrojov, kde by mohol spadnúť do vody.
16. Spotrebič umiestnite na rovný, stabilný, tepelne odolný povrch alebo ho pripevnite na stenu. Prevádzka produktu v akejkoľvek inej polohe môže spôsobiť nebezpečenstvo.
17. Udržujte spotrebič vo vzdialenosti viac ako 50 cm od stien, stropu alebo iných spotrebičov. Zariadenie namontujte vo výške nad 10 cm od podlahy.
18. Nepokúšajte sa spotrebič opravovať, rozoberať alebo upravovať. Vnútri sa nenachádzajú žiadne časti, ktoré by mohol opraviť používateľ.
19. Vyhnite sa používaniu predlžovacích káblov.
20. Ak používate predlžovací kábel, uistite sa, že neprekračujete maximálny menovitý prevádzkový výkon/zapaženie predlžovacieho kábla.
21. Keď zariadenie nepoužívate alebo keď ho presúvate alebo čistíte, vypnite ho a potom ho odpojte od siete.
22. Nenechajte ohrievač spadnúť ani ho neudierajte.
23. Počas niekoľkých prvých minút po prvom použití môžu byť stopy zápachu. Je to normálne a rýchlo to zmizne.
24. Pred prenášaním a čistením nechajte ohrievač úplne vychladnúť.
25. Nevkladajte prsty ani žiadne predmety do jednotky, pretože by to mohlo spôsobiť zásah elektrickým prúdom alebo zranenie či poškodenie ohrievača.

26. Nekladte diaľkový ovládač, jeho batérie ani žiadne iné predmety na ohrievač.
27. Batérie uchovávajte mimo dosahu detí.
28. Nenabíjajte nenabíjateľné batérie.
29. Batérie nerozoberajte, neotvárajte ani neničte.
30. Batérie nezohrievajte. Batérie nevystavujte teplu ani ohňu. Vyhnite sa skladovaniu na priamom slnku.
31. Batérie neskratujte. Batérie neskladujte náhodne v krabici alebo zásuvke, kde by sa mohli navzájom skratovať alebo byť skratované inými kovovými predmetmi.
32. Batériu nevyberajte z pôvodného obalu, kým ju nepotrebuje použiť.
33. Nevystavujte batérie mechanickým otrasom.
34. V prípade vytečenia batérie nedovoľte, aby sa kvapalina dostala do kontaktu s pokožkou alebo očami. Ak došlo ku kontaktu, umyte postihnuté miesto veľkým množstvom vody a vyhľadajte lekársku pomoc.
35. Uistite sa, že batérie sú vložené správne s ohľadom na polaritu (+ a -).
36. Používanie batérií deťmi by malo byť pod dohľadom. Nedovoľte deťom vymieňať batérie bez dozoru dospeléj osoby.
37. V prípade prehltnutia batérie okamžite vyhľadajte lekársku pomoc.
38. Udržujte batérie čisté a suché.
39. Pred inštaláciou batérie vyčistite kontakty batérie a tiež kontakty diaľkového ovládača.
40. Vždy vyberte správnu veľkosť a typ batérie, ktorý je najvhodnejší pre zamýšľané použitie. Informácie poskytnuté so zariadením, ktoré vám pomôžu pri správnom výbere batérie, by ste si mali uschovať ako referenciu.
41. Vyberte batérie zo zariadenia, ak ho nebudete dlhší čas používať.
42. Vybité batérie ihneď vyberte.
43. Nevhadzujte batérie do ohňa s výnimkou podmienok schváleného a kontrolovaného spaľovania.

44. Batérie by sa mali likvidovať v špeciálne označených nádobách na určených miestach likvidácie.
45. Termostat tohto ohrievača nie je vybavený zariadením na presné ovládanie teploty v miestnosti. Odporúča sa nepoužívať tento ohrievač v malých miestnostiach, kde sú obsadené osobami, ktoré nie sú schopné sami opustiť miestnosť, pokiaľ nie je zabezpečený stály dozor.
46. Aby sa predišlo nebezpečenstvu spôsobenému neúmyselným resetovaním tepelnej poistky, tento spotrebič nesmie byť napájaný cez externé spínacie zariadenie, ako je časovač, alebo pripojený k okruhu, ktorý je pravidelne zapínaný a vypínaný sieťou.
47. Nenechávajte spotrebič zapnutý bez dozoru.
48. Tento spotrebič je určený len na použitie v domácnostiach v interiéri. Akékoľvek iné použitie sa považuje za nevhodné a nebezpečné.
49. Výrobca nepreberá zodpovednosť za škody spôsobené nedodržaním návodu na použitie.



BATÉRIE UCHOVÁVAJTE MIMO DOSAHU DETÍ

Prehltnutie batérie môže viesť k chemickým popáleninám, perforácii mäkkých tkanív a smrti. Ťažké popáleniny sa môžu vyskytnúť do 2 hodín po požití. Okamžite vyhľadajte lekársku pomoc.



Upozornenie:

Aby sa zabránilo prehriatiu, nezakrývajte zariadenie.

POZNAJTE SVOJ INFRAČERVENÝ OHRIEVAČ

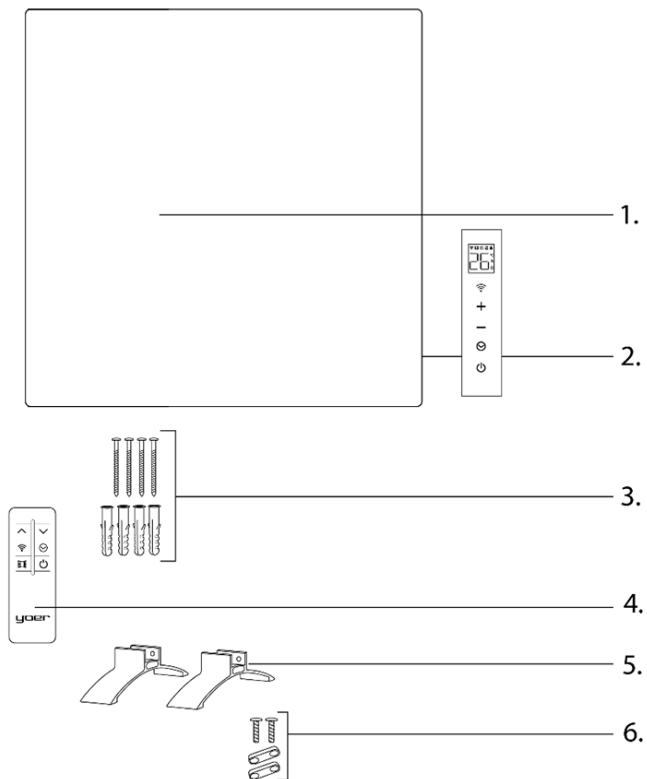

1. Vyhrievacia plocha
2. Ovládací panel s displejom
3. Príslušenstvo na montáž na stenu
4. Diaľkové ovládanie
5. Nohy
6. Príslušenstvo na montáž nôh

DIAĽKOVÉ OVLÁDANIE

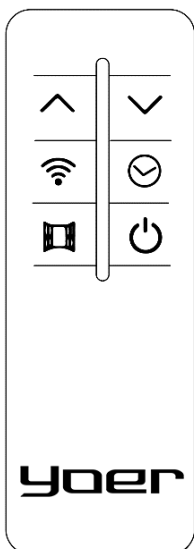

Poznámka: Ak chcete ovládať zariadenie pomocou diaľkového ovládača , skontrolujte, či je zariadenie v pohotovostnom režime. Stlačte na prepnutie do normálnej prevádzky.

OVLÁDACÍ PANEL

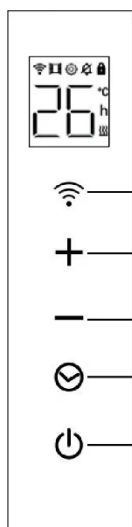

- 1.
- 2.
- 3.
- 4.
- 5.

1. Funkcia Wi-Fi
2. Tlačidlo na zvýšenie teploty / Funkcia detekcie otvoreného okna
3. Tlačidlo na zníženie teploty / Tichý režim
4. Časovač / Nastavenie kompenzácie teploty
5. Tlačidlo ON/OFF / Detská poistka

INŠTALÁCIA NOŽIEK

Pred montážou zariadenia odstráňte všetky ochranné fólie.

TIP: Ak chcete zariadenie namontovať na stenu, neinštalujte nožičky a prejdite na časť „MONTÁŽ NA STENU“.

Potrebné nástroje (nie sú súčasťou dodávky):

- Skrutkovač.
1. Položte jednotku na stôl pokrytý mäkkou handričkou alebo uterákom tak, aby jej spodná časť trochu prečnievala cez okraj. Prípadne, zatiaľ čo ju držíte hore, položte jednotku zvisle, hore nohami.
 2. Vložte skrutky do otvorov umiestnených na nožičkách a jemne zasuňte plastový kryt do skrutiek.
 3. Pripevnite plastové kryty na určené miesta na spodnom ráme ohrievača a potom utiahnite skrutky, kým nepocítite odpor.
 4. Ohrievač opatrne postavte na nainštalované nožičky a uistite sa, že je stabilný. Ak sa zdá, že ohrievač je uvoľnený, utiahnite skrutky ešte viac.

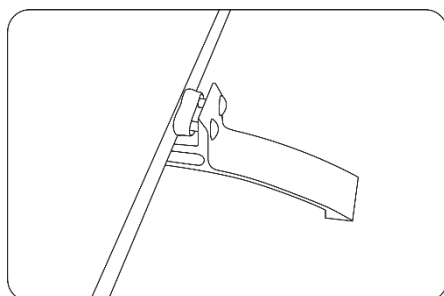

MONTÁŽ NA STENU

Pred montážou zariadenia odstráňte všetky ochranné fólie.

DÔLEŽITÉ:

- Namontujte ohrievač viac ako 10 cm nad podlahu. Udržujte vzdialenosť viac ako 50 cm medzi ohrievačom a horľavými materiálmi, vrátane nábytku, vankúšov, postelnej bielizne, papierov, oblečenia, záclon, pretože môžu spôsobiť požiar. Neinštalujte ohrievač okolo veľmi horľavých vecí, ako sú okenné kryty, závesy atď.

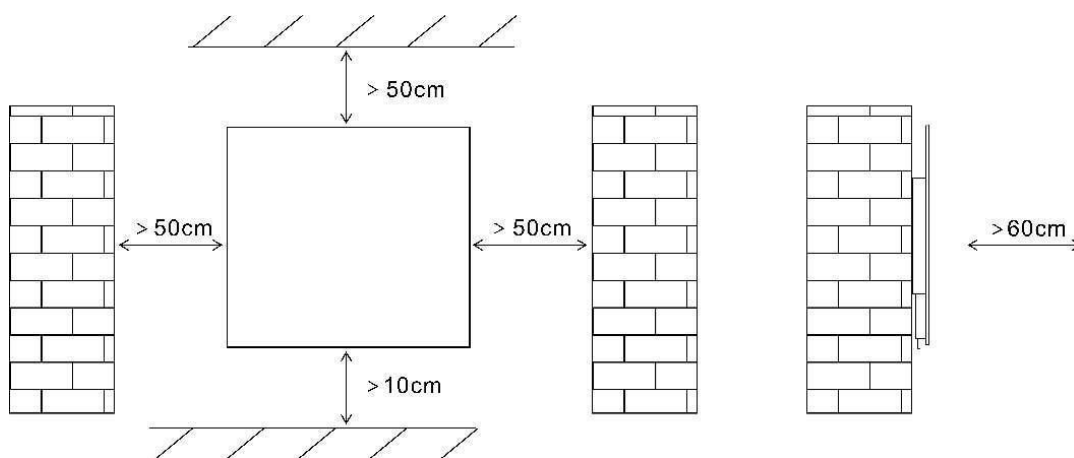

Potrebné nástroje (nie sú súčasťou dodávky):

- Vrtajte
- Vrták veľkosti 6 mm vhodný pre daný povrch
- Kladivo
- Skrutkovač

1. Pripravte montážne otvory s ohľadom na vzdialenosti podľa obrázku. Otvory by mali mať hĺbku zodpovedajúcu hmoždinkám.

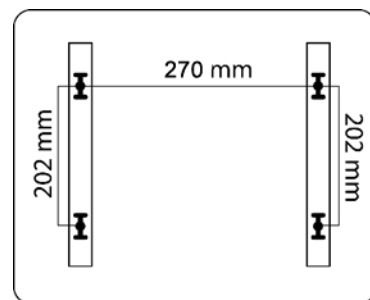

2. Zatlačte hmoždinky do pripravených otvorov. Ak silne odolávajú, použite kladivo. Hmoždinky by mali byť zarovnané so stenou. Ak sú otvory príliš tesné, vyberte hmoždinky a pomocou väčšieho vrtáka trochu vyvrtajte otvory. Zaskrutkujte montážne skrutky do hmoždiniek.

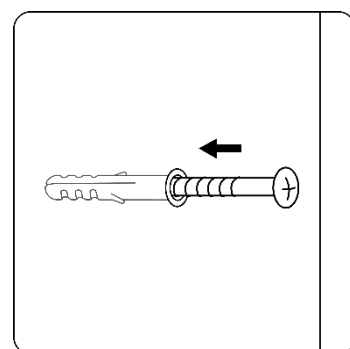

3. Opatrne uchopíte ohrievač a nastavíte upevňovacie skrutky do okrúhlych otvorov na zadnej strane jednotky. Pre uloženie ohrievača do jeho konečnej polohy posuňte zariadenie mierne nadol.

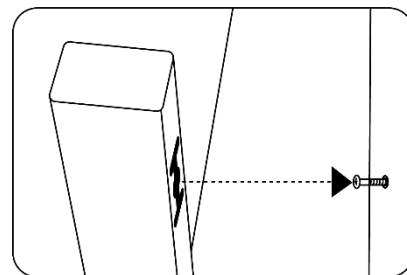

POUŽÍVANIE ZARIADENIA

ZAPNUTIE ZARIADENIA

Zapojte zariadenie. Zariadenie prejde do pohotovostného režimu.



Stlačením  zapnete ohrievač. Na displeji sa zobrazí aktuálna izbová teplota. Ak je nižšia ako nastavená teplota, ohrievač sa spustí. Na displeji sa zobrazí ikona indikujúca ohrev.

NASTAVENIE TEPLoty

Keď je zariadenie zapnuté, pomocou „+“ a „-“ zmeňte nastavenú teplotu. Teplotný rozsah je od 5 do 50°C.

NASTAVENIE ČASOVAČA



AUTOMATICKÉ ZAPNUTIE

Ak chcete nastaviť čas, po ktorom časovač vypne ohrievač, stlačte  keď je zariadenie zapnuté. Zvoľte počet hodín stlačením  aby ste dosiahli požadovanú hodnotu v rozsahu 0-24 h. Počas nastavovania hodín budú čísla na displeji blikať. Ak chcete použiť zvolené nastavenie, počkajte, kým prestanú blikať. Displej sa prepne späť na zobrazenie aktuálnej okolitej teploty. Ak chcete zrušiť nastavenie časovača, nastavte počet hodín na „0“ alebo vypnite ohrievač.

AUTOMATICKÁ AKTIVÁCIA ZARIADENIA

Ak chcete nastaviť čas, po ktorom časovač zapne ohrievač, aktivujte časovač v mobilnej aplikácii, keď je ohrievač v pohotovostnom režime. Ak chcete zrušiť nastavenie časovača, deaktivujte ho v mobilnej aplikácii alebo zapnite zariadenie.

FUNKCIA RODIČOVSKÉHO ZÁMKU

Ak chcete aktivovať funkciu detskej zámky (uzamknutie ovládacieho panela), stlačte a podržte  kým nebudete počuť charakteristický zvukový signál. Zariadenie potom prestane reagovať na stlačenie tlačidiel. Na displeji sa rozsvieti ikona visiaceho zámku. Ak chcete zámok deaktivovať,  znova stlačte a podržte, kým nebudete počuť charakteristický zvukový signál.

NASTAVENIE KOMPENZÁCIE TEPLoty

Ak chcete nastaviť teplotnú kompenzáciu, stlačte a podržte  kým nebudete počuť výrazný zvukový signál. Potom pomocou tlačidiel „+“ a „-“ nastavte teplotnú kompenzáciu. Rozsah nastavenia je od +9 do -9. Na displeji sa rozsvieti ikona ozubeného kolieska.

TICHÝ REŽIM

Ak chcete stlmiť zvuky tlačidiel, stlačte a podržte tlačidlo „-“ , kým si nevšimnete, že sa na displeji rozsvieti ikona.

Ak chcete túto funkciu deaktivovať, stlačte a podržte „-“, kým nezačujete výrazný zvukový signál.

FUNKCIA DETEKcie OTVORENÉHO OKNA

Ak chcete aktivovať funkciu detekcie otvoreného okna, stlačte tlačidlo otvoreného okna na diaľkovom ovládači alebo stlačte a podržte „+“ na ovládacom paneli, kým nebudete počuť charakteristický zvukový signál. Na displeji sa rozsvieti ikona otvoreného okna.

V prípade, že zariadenie zaznamená náhly výrazný pokles teploty, ohrievač sa automaticky vypne a na displeji začne blikať ikona otvoreného okna.

Ak chcete funkciu deaktivovať, stlačte tlačidlo otvoreného okna na diaľkovom ovládači alebo stlačte a podržte „+“ na ovládacom paneli, kým nebudete počuť charakteristický zvukový signál.

FUNKCIA WI-FI

Ak chcete aktivovať funkciu Wi-Fi, stlačte a podržte,  kým nebudete počuť charakteristický zvukový signál. Na displeji začne blikať ikona Wi-Fi.

OCHRANA PRED PREHRIATÍM

Tento ohrievač je vybavený ochranou proti prehriatiu, ktorá automaticky vypne spotrebič v prípade silného prehriatia. Ak k tomu dôjde, odpojte spotrebič, počkajte asi 30 minút, kým vychladne a odstráňte všetky možné príčiny prehriatia, napr. niečo, čo zakrýva ohrievač. Skontrolujte, či nie je poškodený spotrebič, kábel a zástrčka. Ak nie je poškodená, pripojte jednotku späť a zapnite ju podľa vyššie uvedeného popisu. Ak sa ohrievač stále nezapne, požiadajte o pomoc servis Yoer.

ČISTENIE A ÚDRŽBA

Spotrebič by sa mal pri používaní pravidelne čistiť v súlade s nasledujúcimi pokynmi:

1. Pred čistením spotrebič vždy odpojte a držte ho mimo akejkoľvek zásuvky. Pred tým nechajte spotrebič vychladnúť čistenie.
2. Na čistenie vonkajšieho povrchu spotrebiča použite mierne navlhčenú handričku. Potom ho pred ďalším použitím dôkladne osušte mäkkou suchou handričkou.
3. Nepoužívajte žiadne čistiace alebo chemické prostriedky akéhokoľvek druhu. Nedovoľte, aby sa prístroj dostal do kontaktu s vodou. Nepoužívajte vosk ani produkty, ktoré vytvárajú lesk, pretože môžu reagovať na teplo a spôsobiť zmenu farby.
4. Keď sa spotrebič dlhší čas nepoužíva, uistite sa, že je úplne odpojený zo zásuvky a uložte ho do obalu pre jednoduché uskladnenie a neskoršie použitie. Vyčistite ohrievač, ako je uvedené vyššie, a odstráňte nožičky.
5. Spotrebič skladujte na suchom a čistom mieste.

Model identifikátor(y): IRH03W					
Položka	Symbol	Hodnota	Jednotka	Položka	Jednotka
Teplo výstup				Typ z teplo vstup, pre elektrický skladovanie miestny priestor ohrievače iba (vyberte jeden)	
Nominálny teplo výstup	P _{nom}	0,4	kW	manuál teplo poplatok ovládať, s integrovaný termostat	Nie
Minimum teplo výstup (orientačné)	P _{min}	N/A	kW	manuál teplo poplatok ovládanie s miestnosť a/alebo vonkajšie teplota spätná väzba	Nie
Maximálne nepretržitý teplo výstup	P _{max,c}	0,4	kW	elektronické teplo poplatok ovládanie s miestnosť a/alebo vonkajšie teplota spätná väzba	Nie
Pomocný elektriny spotreba				ventilátor asistovaná teplo výstup	Nie
O nominálny teplo výstup	e _{lmax}	N/A	kW	Typ z teplo výstup/miestnosť teplota ovládať (vybrať jeden)	
O minimálne teplo výstup	e _{lmin}	N/A	kW	slobodný etapa teplo výstup a č miestnosť teplota ovládanie	Nie
In pohotovostný režim režim	e _{lSB}	0,00095	kW	Dvaja alebo viac manuál etapy, č miestnosť teplota ovládanie	Nie
				s mechanik termostat miestnosť teplota ovládanie	Nie
				s elektronické miestnosť teplota ovládanie	Nie
				elektronické miestnosť teplota ovládanie plus deň časovač	áno
				elektronické miestnosť teplota ovládanie plus týždeň časovač	áno
				Iné ovládanie možnosti (viacnásobné výbery možné)	
				miestnosť teplota ovládať, s prítomnosť detekcia	Nie
				miestnosť teplota ovládať, s OTVORENÉ okno detekcia	áno
				s vzdialenosť ovládanie možnosť	áno
				s adaptívny začať ovládanie	Nie
				s pracovné čas obmedzenie	Nie
				s čierna žiarovka senzor	Nie
Kontaktovať podrobnosti	Yoer sp. z oo, ul. Bernardyńska 2, 64-000 Kościan, Poľsko				

ŽIVOTNÉ PROSTREDIE



■ Tento výrobok obsahuje recyklovateľné materiály. Nelikvidujte tento výrobok ako netriedený komunálny odpad. Obráťte sa na miestnu samosprávu, kde nájdete najbližšie zberné miesto.

ZÁRUKA A OPRAVA

Záruka na produkt zahŕňa chyby spôsobené materiálovými alebo výrobnými chybami. Táto záruka je platná iba vtedy, ak bol spotrebič používaný v súlade s pokynmi a za predpokladu, že nebol upravovaný, opravovaný alebo doňho nezasahovala žiadna neoprávnená osoba, alebo poškodený nesprávnym používaním alebo prepravou. Záruka sa nevzťahuje na chyby spôsobené prirodzeným opotrebením komponentov alebo rozbitných prvkov, ako sú sklenené a keramické predmety.

Táto záruka neobmedzuje základné ani žiadne iné práva zákazníka, ktoré mu priznávajú zákony týkajúce sa nákupu spotrebiča.

V prípade reklamácie kontaktujte prosím overeného predajcu alebo servis Yoer. Pri reklamácií priložte informácie o povahe poruchy a doklad o kúpe.

POMEMBNO VAROVALA

Kdaj uporabo električni aparati, osnovni varnost previdnostni ukrepi je treba vedno upoštevati, vključno z naslednje:

1. Pred uporabo preberite vsa navodila in jih shranite za prihodnjo uporabo.
2. Prepričajte se, da vaša izhodna napetost ustreza napetosti, ki je navedena na nazivni nalepki enote.
3. Za zaščito pred požarom, električnim udarom in telesnimi poškodbami kabla, vtiča ali enote ne potaplajte v vodo ali drugo tekočino.
4. To napravo lahko uporabljajo otroci, stari 8 let in več, ter osebe z zmanjšanimi fizičnimi, senzoričnimi ali duševnimi sposobnostmi ali s pomanjkanjem izkušenj in znanja, če so pod nadzorom ali so jim poučeni o varni uporabi naprave in razumejo nevarnosti. vključeni. Otroci se ne smejo igrati z aparatom. Čiščenja in uporabniškega vzdrževanja ne smejo izvajati otroci brez nadzora.
5. Otroke, mlajše od 3 let, ne smete držati stran, razen če so pod stalnim nadzorom. Otroci, stari od 3 do 8 let, smejo vklopiti/izklopiti napravo le, če je bila nameščena ali nameščena v predvidenem običajnem delovnem položaju in so bili pod nadzorom ali so prejeli navodila glede varne uporabe naprave in razumeti vključene nevarnosti. Otroci, stari od 3 let do manj kot 8 let, ne smejo priklapljati, regulirati in čistiti naprave ali izvajati uporabniškega vzdrževanja.
6. Nekateri deli tega izdelka se lahko zelo segrejejo in povzročijo opekline. Posebno pozornost je treba nameniti tam, kjer so prisotni otroci in ranljive osebe.
7. Dotik grelnika lahko povzroči opekline, zato ga odsvetujemo osebam z zmanjšano občutljivostjo na toploto ali nezmožnostjo reakcije, da se izognete opeklina.
8. Pred uporabo se prepričajte, da so grelec in njegovi dodatki popolni in nepoškodovani. Naprave ne uporabljajte s poškodovanim ohišjem, napajalnim kablom ali vtičem ali po tem, ko naprava ne deluje pravilno ali je bila kakor koli poškodovana.

9. Če je napajalni kabel ali kateri koli drug element poškodovan, ga mora zamenjati serviser proizvajalca ali podobno usposobljena oseba, da se izognete nevarnosti.
10. Ne uporabljajte grelnika v bližini bencina, barve ali drugih vnetljivih tekočin.
11. Med grelnikom in vnetljivimi materiali, vključno s pohištvom, blazinami, posteljnino, papirji, oblačili, zavesami, naj bo razdalja najmanj 50 cm, ker lahko povzročijo požar.
12. Ne prekrivajte grelnika in napajalnega kabla.
13. Naprave ne premikajte z vleko za napajalni kabel.
14. Grelec ne sme biti nameščen neposredno pod vtičnico.
15. Tega grelnika ne uporabljajte v neposredni bližini kadi, prhe, bazena ali drugih vodnih virov, saj lahko pade v vodo.
16. Napravo postavite na ravno, stabilno površino, odporno na vročino, ali jo namestite na steno. Uporaba izdelka v katerem koli drugem položaju lahko povzroči nevarnost.
17. Naprava naj bo več kot 50 cm oddaljena od sten, stropa ali drugih naprav. Napravo namestite na višino nad 10 cm od tal.
18. Ne poskušajte popravljati, razstavljati ali spreminjati naprave. V notranjosti ni delov, ki bi jih lahko servisiral uporabnik.
19. Izogibajte se uporabi podaljškov napajalnega kabla.
20. Če uporabljate podaljšek, poskrbite, da ne presežete največje nazivne delovne moči/obremenitve podaljška.
21. Izklopite napravo in jo nato odklopite iz električnega omrežja, ko je ne uporabljate ali ko premikate ali čistite.
22. Pazite, da vam grelec ne pade na tla in ne udari.
23. V prvih nekaj minutah začetne uporabe se lahko pojavi sled vonja. To je normalno in bo hitro izginilo.
24. Pred prenašanjem in čiščenjem počakajte, da se grelnik popolnoma ohladi.
25. Ne vstavljajte prstov ali kakršnih koli predmetov v enoto, ker lahko povzroči električni udar ali poškodbe ali poškodbe grelnika.
26. Na grelec ne postavljajte daljinskega upravljalnika, njegovih baterij ali drugih predmetov.
27. Baterije hranite izven dosega otrok.

28. Ne polnite baterij, ki jih ni mogoče polniti.
29. Ne razstavljajte, odpirajte ali uničujte baterij.
30. Ne segrevajte baterij. Baterij ne izpostavljajte vročini ali ognju. Izogibajte se shranjevanju na neposredni sončni svetlobi.
31. Ne povzročajte kratkega stika baterij. Baterij ne shranjujte naključno v škatli ali predalu, kjer lahko pride do kratkega stika med seboj ali zaradi drugih kovinskih predmetov.
32. Ne vzemite baterije iz originalne embalaže, dokler ni potrebna za uporabo.
33. Baterij ne izpostavljajte mehanskim udarcem.
34. Če baterija pušča, ne dovolite, da tekočina pride v stik s kožo ali očmi. Če je prišlo do stika, sperite prizadeto mesto z veliko vode in poiščite zdravniško pomoč.
35. Prepričajte se, da so baterije pravilno nameščene glede na polariteto (+ in -).
36. Otroci morajo uporabljati baterije pod nadzorom. Otrokom ne dovolite zamenjave baterij brez nadzora odrasle osebe.
37. Če ste baterijo zaužili, takoj poiščite zdravniško pomoč.
38. Baterije naj bodo čiste in suhe.
39. Pred namestitvijo baterije očistite kontakte baterije in tudi tiste na daljinskem upravljalniku.
40. Vedno izberite pravilno velikost in vrsto baterije, ki je najbolj primerna za predvideno uporabo. Informacije, ki so priložene opremi za pomoč pri pravilni izbiri baterije, je treba hraniti kot referenco.
41. Odstranite baterije iz opreme, če je ne boste uporabljali dlje časa.
42. Takoj odstranite izpraznjene baterije .
43. Baterij ne mečite v ogenj, razen pod pogoji odobrenega in nadzorovanega sežiganja.
44. Baterije je treba odvreči v posebej označene posode na določenih mestih za odlaganje.

45. Termostat tega grelnika ni opremljen z napravo za natančen nadzor sobne temperature. Priporočljivo je, da tega grelnika ne uporabljate v majhnih prostorih, kjer so osebe, ki ne morejo same zapustiti prostora, razen če je zagotovljen stalni nadzor.
46. Da bi se izognili nevarnosti zaradi nenamerne ponastavitve toplotnega izklopa, te naprave ne smete napajati prek zunanje preklopne naprave, kot je časovnik, ali priključiti na tokokrog, ki ga redno vklaplja in izklaplja oskrba.
47. Naprave ne puščajte vključene brez nadzora.
48. Ta naprava je namenjena samo za uporabo v gospodinjstvu v zaprtih prostorih. Vsaka druga uporaba se šteje za neprimerno in nevarno.
49. Proizvajalec ne prevzema odgovornosti za škodo, ki bi nastala zaradi neupoštevanja navodil.



OPOZORILO

**BATERIJE HRANITE IZVEN DOSEGA
OTROK**

Zaužitje baterije lahko povzroči kemične opekline, predrtje mehkega tkiva in smrt. Hude opekline se lahko pojavijo v 2 urah po zaužitju. Takoj poiščite zdravniško pomoč.



Opozorilo:

Da preprečite pregrevanje, ne pokrivajte naprave.

SPOZNAJTE SVOJ INFRARDEČI GRELEC

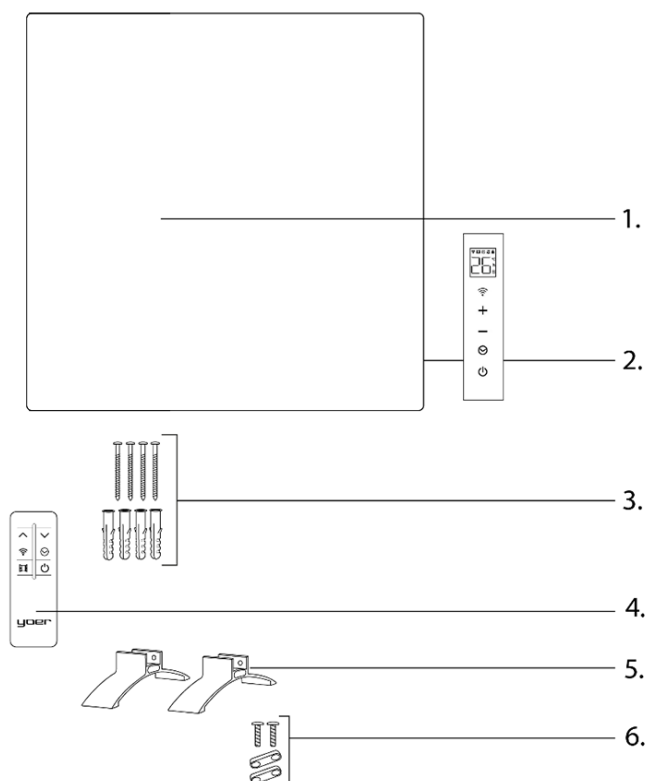

1. Grelna površina
2. Nadzorna plošča z zaslonom
3. Dodatki za montažo na steno
4. Daljinski upravljalnik
5. Noge
6. Dodatki za pritrditev nog

DALJINSKI UPRAVLJALNIK

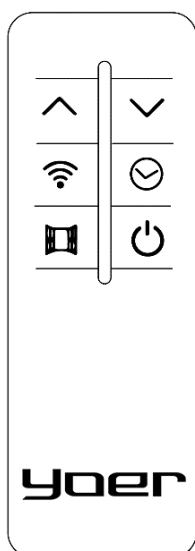

Opomba: Če želite upravljati napravo z daljinskim upravljalnikom, preverite, ali je naprava v stanju pripravljenosti . Pritisnite za preklon v normalen način delovanja.

40

NADZORNA PLOŠČA

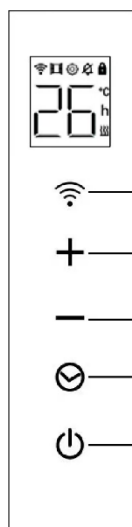

1. Funkcija Wi-Fi
2. Gumb za povečanje temperature / Funkcija zaznavanja odprtega okna
3. Gumb za zmanjšanje temperature / Tihi način
4. Časovnik / Nastavitev kompenzacije temperature
5. Gumb ON/OFF / Otroška zaščita

NAMESTITEV NOŽIC

Pred montažo naprave odstranite vse zaščitne folije.

NASVET: Če želite napravo namestiti na steno, ne nameščajte nogic in pojdite na razdelek "MONTAŽA NA STEN".

Potrebna orodja (niso priložena):

- Izvijač.
1. Enoto postavite na mizo, prekrito z mehko krpo ali brisačo, tako da njen spodnji del štrli čez rob. Druga možnost je, da enoto, medtem ko jo držite dvignjeno, postavite navpično, z glavo navzdol.
 2. Vstavite vijake v luknje na nogah in nežno potisnite plastični pokrov v vijake.
 3. Pritrdite plastične pokrove na označena mesta na spodnjem okvirju grelnika, nato privijte vijake, dokler ne začutite upora.
 4. Previdno namestite grelec na nameščene noge in se prepričajte, da je stabilen. Če se zdi, da je grelnik zrahljan, še bolj privijte vijake.

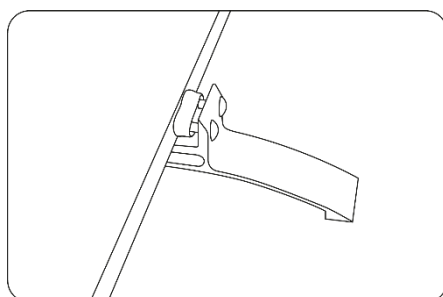

STENSKA MONTAŽA

Pred montažo naprave odstranite vse zaščitne folije.

POMEMBNO:

- Grelec namestite več kot 10 cm nad tlemi. Med grelnikom in vnetljivimi materiali, vključno s pohištvom, blazinami, posteljnino, papirji, oblačili, zavesami, naj bo razdalja večja od 50 cm, ker lahko povzročijo požar. Grelnika ne nameščajte okoli zelo vnetljivih stvari, kot so okenske prevleke, zavesa itd.

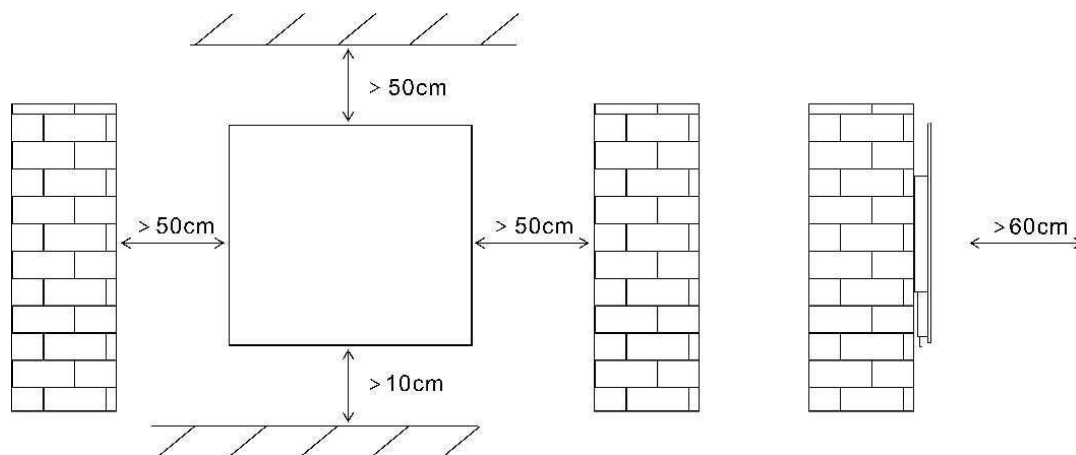

Potrebna orodja (niso priložena):

- Vrtalnik
- Sveder velikosti 6 mm, primeren za dano površino
- Kladio
- Izvijač

1. Pripravite montažne luknje ob upoštevanju razdalje v skladu s sliko. Luknje morajo imeti globino, ki ustreza stenskim vložkom.

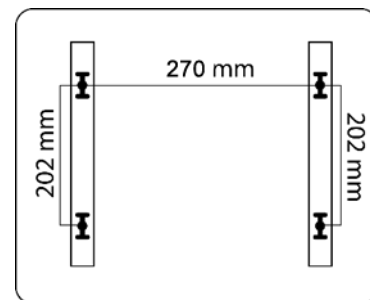

2. Stenske vložke potisnite v pripravljene luknje. Če se močno upirajo, uporabite kladio. Čepi naj bodo poravnani s steno. Če so luknje pretesne, odstranite vložke in z večjim svedrom izvrtajte luknje. Privijte pritrdilne vijake v stenske vložke.

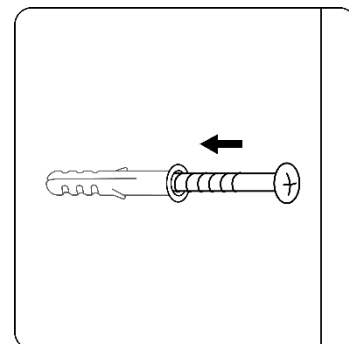

3. Previdno primite grelec in prilagodite pritrdilne vijake na okrogle luknje na zadnji strani enote. Da grelec postavite v končni položaj, premaknite napravo rahlo navzdol.

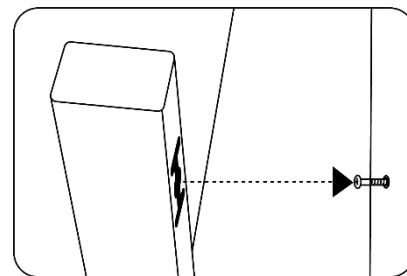

UPORABA NAPRAVE

VKLOP NAPRAVE

Priključite napravo. Naprava bo prešla v stanje pripravljenosti.



Pritisnite  za vklop grelca. Na zaslonu bo prikazana trenutna sobna temperatura. Če je nižja od nastavljene temperature, bo grelnik začel delovati. Na zaslonu se prikaže ikona, ki označuje ogrevanje.

NASTAVITEV TEMPERATURE

Ko je naprava vklopljena, uporabite »+« in »-« za spreminjanje nastavljene temperature. Temperaturno območje je od 5 do 50 °C.

NASTAVITEV ČASOVNIKA



AVTOMATSKI VKLOP

Če želite nastaviti čas, po katerem bo časovnik izklopil grelec, pritisnite  ko je naprava vklopljena. S pritiskom na izberite število ur,  da dosežete zeleno vrednost v območju 0-24 h. Med nastavitvijo ure bodo številke na zaslonu utripale. Če želite uporabiti izbrano nastavitev, počakajte, da prenehata utripati. Zaslom se bo preklopil nazaj na prikaz trenutne temperature okolja. Če želite preklicati nastavitev časovnika, nastavite število ur na '0' ali izklopite grelec.

AVTOMATSKA AKTIVACIJA NAPRAVE

Če želite nastaviti čas, po katerem bo časovnik vklopil grelec, aktivirajte časovnik v mobilni aplikaciji, medtem ko je grelec v stanju pripravljenosti. Če želite preklicati nastavitev časovnika, jo deaktivirajte v mobilni aplikaciji ali vklopite napravo.

FUNKCIJA STARŠEVSKEGA ZAKLEPANJA

Če želite aktivirati funkcijo otroške ključavnice (zaklepanje nadzorne plošče), pritisnite in držite  dokler ne zaslišite značilnega zvočnega signala. Naprava se bo nato prenehala odzivati na pritiske gumbov. Na zaslonu bo zasvetila ikona ključavnice. Če želite deaktivirati zaklepanje,  znova pritisnite in držite, dokler ne zaslišite značilnega zvočnega signala.

NASTAVITEV TEMPERATURNE KOMPENZACIJE

Če želite nastaviti temperaturno kompenzacijo, pritisnite in držite  dokler ne zaslišite značilnega zvočnega signala. Nato uporabite gumba „+“ in „-“ za nastavitev temperaturne kompenzacije. Območje nastavitve je od +9 do -9. Na zaslonu bo zasvetila ikona zobnika.

TIHI NAČIN

Če želite utišati zvoke tipk, pritisnite in držite tipko „-“, dokler na zaslonu ne opazite osvetljene ikone. Če želite deaktivirati to funkcijo, pritisnite in držite „-“ dokler ne zaslišite značilnega zvočnega signala.

FUNKCIJA ZAZNAVANJA ODPRTEGA OKNA

Funkcijo zaznavanja odprtega okna aktivirate tako, da na daljinskem upravljalniku pritisnete gumb za odprto okno ali na nadzorni plošči pritisnete in držite »+«, dokler ne zaslišite značilnega zvočnega signala. Na zaslonu bo zasvetila ikona odprtega okna.

V primeru, da naprava zazna nenaden, občuten padec temperature, se bo grelec samodejno izklopil, na zaslonu pa bo začela utripati ikona odprtega okna.

Funkcijo deaktivirate tako, da na daljinskem upravljalniku pritisnete gumb za odpiranje okna ali pritisnete in držite »+« na nadzorni plošči, dokler ne zaslišite značilnega zvočnega signala.

WI-FI FUNKCIJA

Za aktiviranje funkcije Wi-Fi pritisnite in držite,  dokler ne zaslišite značilnega zvočnega signala. Ikona Wi-Fi bo začela utripati na zaslonu.

ZAŠČITA PRED PREGRETJEM

Ta grelnik je opremljen z zaščito pred pregrevanjem, ki samodejno izklopi napravo v primeru močnega pregrevanja. Če se to zgodi, izključite aparat iz električnega omrežja, počakajte približno 30 minut, da se ohladi in odstranite morebitne vzroke za pregrevanje, npr. nekaj, kar pokriva grelec. Preverite, ali so naprava, kabel in vtič poškodovani. Če ni poškodb, enoto ponovno priključite in vklopite, kot je opisano zgoraj. Če se grelnik še vedno ne vklopi, se za pomoč obrnite na Yoer servis.

ČIŠČENJE IN VZDRŽEVANJE

Napravo je treba med uporabo redno čistiti v skladu z naslednjimi navodili:

1. Pred čiščenjem vedno odklopite aparat in ga hranite stran od vtičnice. Pustite, da se naprava pred tem ohladi čiščenje.
2. Za čiščenje zunanje površine aparata uporabite rahlo vlažno krpo. Nato ga pred ponovno uporabo temeljito osušite z mehko, suho krpo.
3. Ne uporabljajte kakršnih koli čistilnih ali kemičnih izdelkov. Naprava ne sme priti v stik z vodo. Ne uporabljajte voska ali izdelkov, ki ustvarjajo sijaj, saj lahko reagirajo na vročino in povzročijo razbarvanje.
4. Če naprave ne boste uporabljali dlje časa, se prepričajte, da je popolnoma izklopljena iz vtičnice in jo shranite v embalaži za enostavno shranjevanje in kasnejšo uporabo. Očistite grelnik, kot je navedeno zgoraj, in odstranite noge.
5. Napravo hranite na suhem in čistem mestu.

Model identifikator(ji): IRH03W					
Postavka	Simbol	Vrednost	Enota	Postavka	Enota
Toplota izhod				Vrsta od toplota vnos, za električni shranjevanje lokalni prostor grelci samo (izberite ena)	
Nominalno toplota izhod	P _{nom}	0,4	kW	priročnik toplota polnjenje nadzor, z integrirano termostat	št
Najmanjša toplota izhod (okvirno)	P _{min}	N/A	kW	priročnik toplota polnjenje nadzor z soba in/ali na prostem temperaturo povratne informacije	št
Največ neprekinjeno toplota izhod	P _{max,c}	0,4	kW	elektronski toplota polnjenje nadzor z soba in/ali na prostem temperaturo povratne informacije	št
Pomožni električna energija porabo				ventilator pomagali toplota izhod	
				Vrsta od toplota izhod/soba temperaturo nadzor (izberite ena)	
pri nominalno toplota izhod	el _{max}	N/A	kW	samski oder toplota izhod in št soba temperaturo nadzor	št
pri najmanj toplota izhod	el _{min}	N/A	kW	Dva oz več priročnik stopnje, št soba temperaturo nadzor	št
notri pripravljenost način	el _{SB}	0,00095	kW	z mehanik termostat soba temperaturo nadzor	št
				z elektronski soba temperaturo nadzor	št
				elektronski soba temperaturo nadzor plus dan časovnik	ja
				elektronski soba temperaturo nadzor plus teden časovnik	ja
				drugo nadzor možnosti (večkrat izbire mogoče)	
				soba temperaturo nadzor, z prisotnost odkrivanje	št
				soba temperaturo nadzor, z odprto okno odkrivanje	ja
				z oddaljenost nadzor možnost	ja
				z prilagodljivo začetek nadzor	št
				z delajo čas omejitev	št
				z črna žarnica senzor	št
Kontakt podrobnosti	Yoer sp. z oo, ul. Bernardyńska 2, 64-000 Kościan, Poljska				

OKOLJE



■ Ta izdelek vsebuje materiale, ki jih je mogoče reciklirati. Tega izdelka ne odvrzite med neločene komunalne odpadke. Za najbližje zbirno mesto se obrnite na lokalno občino.

GARANCIJA IN POPRAVILO

Garancija izdelka vključuje napake, ki so posledica napak v materialu ali izdelavi. Ta garancija velja le, če je bil aparat uporabljen v skladu z navodili in pod pogojem, da ga ni spreminjala, popravljala ali vanj posegala nepooblaščen oseba ali da je bil poškodovan zaradi napačne uporabe ali transporta. Garancija ne velja za okvare, ki so posledica naravne obrabe komponent ali lomljivih predmetov, kot so stekleni in keramični predmeti.

Ta garancija ne omejuje kupčevih osnovnih ali drugih pravic, ki jih daje zakonodaja v zvezi z nakupom aparata.

V primeru uveljavljanja garancije se obrnite na preverjenega prodajalca ali servis Yoer. Ob oddaji reklamacije priložite podatke o naravi okvare in dokazilo o nakupu.

ВАЖЛИВО ЗАХОДИ

Коли використовуючи електричні прилади, основний безпеки запобіжні заходи слід завжди дотримуватися, в т.ч наступне:

Коли використовуючи електричні прилади, основний безпеки запобіжні заходи слід завжди дотримуватися, в т.ч наступне:

1. Перед використанням прочитайте всі інструкції та збережіть їх для подальшого використання.
2. Переконайтеся, що напруга вашої розетки відповідає напрузі, зазначеній на паспортній табличці пристрою.
3. Для захисту від пожежі, ураження електричним струмом і травмування людей не занурюйте шнур, вилку або пристрій у воду чи іншу рідину.
4. Цим пристроєм можуть користуватися діти віком від 8 років і особи з обмеженими фізичними, сенсорними чи розумовими здібностями або без досвіду та знань, якщо вони перебувають під наглядом або отримали інструкції щодо безпечного використання приладу та розуміють небезпеку. залучений. Діти не повинні гратися з пристроєм. Чищення та технічне обслуговування не повинні виконуватися дітьми без нагляду.
5. Дітей до 3 років слід тримати подалі, якщо вони не знаходяться під постійним наглядом. Діти віком від 3 років до 8 років повинні вмикати/вимикати прилад лише за умови, що він був розміщений або встановлений у призначеному для нього нормальному робочому положенні та перебував під наглядом або проінструктований щодо безпечного використання приладу та розуміти пов'язані з цим небезпеки. Дітям віком від 3 років до 8 років забороняється вмикати, регулювати та чистити прилад або виконувати технічне обслуговування.
6. Деякі частини цього виробу можуть сильно нагріватися та викликати опіки. Особливу увагу слід приділяти місцям, де присутні діти та незахищені люди.
7. Дотик до обігрівача може призвести до опіків, тому не рекомендується людям зі зниженою чутливістю до тепла або нездатністю реагувати, щоб уникнути опіків.

8. Перед використанням переконайтеся, що обігрівач та його аксесуари повні та непошкоджені. Не користуйтеся пристроєм із пошкодженим корпусом, шнуром живлення чи вилкою, а також після того, як пристрій несправно працює чи було пошкоджено будь-яким чином.
9. Якщо шнур живлення або будь-який інший елемент пошкоджено, його має замінити сервісний агент виробника або особа з аналогічною кваліфікацією, щоб уникнути небезпеки.
10. Не використовуйте обігрівач поблизу бензину, фарби чи інших легкозаймистих рідин.
11. Тримайте відстань не менше 50 см між обігрівачем і легкозаймистими матеріалами, включаючи меблі, подушки, постільну білизну, папери, одяг, штори, оскільки вони можуть спричинити пожежу.
12. Не накривайте обігрівач і шнур живлення.
13. Не пересувайте прилад, тягнучи за кабель живлення.
14. Обігрівач не можна розташовувати безпосередньо під розеткою.
15. Не використовуйте цей обігрівач у безпосередній близькості від ванни, душу, басейну чи інших джерел води, оскільки він може впасти у воду.
16. Розмістіть прилад на рівній, стійкій, жаростійкій поверхні або закріпіть його на стіні. Експлуатація виробу в будь-якому іншому положенні може спричинити небезпеку.
17. Тримайте прилад на відстані більше 50 см від стін, стелі чи інших приладів. Встановіть пристрій на висоті понад 10 см від підлоги.
18. Не намагайтеся ремонтувати, розбирати або модифікувати прилад. Всередині немає частин, які обслуговує користувач.
19. Уникайте використання подовжувачів кабелю живлення.
20. Якщо ви використовуєте подовжувач, переконайтеся, що ви не перевищили максимальну номінальну робочу потужність/навантаження подовжувача.
21. Вимкніть пристрій, а потім від'єднайте його від електромережі, коли він не використовується, пересувається чи чиститься.
22. Не кидайте та не вдаряйте обігрівач.
23. Протягом перших кількох хвилин першого використання може з'явитися слід запаху. Це нормально і швидко зникне.

24. Перед перенесенням і чищенням дайте обігрівачу повністю охолонути.
25. Не вставляйте пальці чи будь-які предмети в пристрій, оскільки це може призвести до ураження електричним струмом або поранення або пошкодження нагрівача.
26. Не кладіть пульт дистанційного керування, його батареї чи будь-які інші предмети на обігрівач.
27. Тримайте батареї в недоступному для дітей місці.
28. Не перезаряджайте неперезаряджувані батареї.
29. Не розбирайте, не відкривайте та не знищуйте батареї.
30. Не нагрівайте батареї. Не піддавайте батареї впливу тепла або вогню. Уникайте зберігання під прямими сонячними променями.
31. Не допускайте короткого замикання батарей. Не зберігайте батареї випадково в ящику чи ящику, де вони можуть закоротити одна одну або закоротити їх іншими металевими предметами.
32. Не виймайте батарею з її оригінальної упаковки, доки вона не знадобиться для використання.
33. Не піддавайте батареї механічним ударам.
34. У разі витоку батареї не допускайте потрапляння рідини на шкіру або в очі. Якщо відбувся контакт, промийте уражену ділянку великою кількістю води та зверніться до лікаря.
35. Переконайтеся, що батареї встановлено правильно з дотриманням полярності (+ і –).
36. За використанням батарейок дітьми слід стежити. Не дозволяйте дітям замінювати батареї без нагляду дорослих.
37. негайно зверніться до лікаря, якщо ви проковтнули батарею.
38. Тримайте батареї чистими та сухими.
39. Перед встановленням батареї очистіть контакти батареї, а також контакти пульта дистанційного керування.
40. Завжди вибирайте правильний розмір і тип акумулятора, який найбільше підходить для використання за призначенням. Інформацію, що надається разом з обладнанням, щоб допомогти правильно вибрати акумулятор, слід зберігати для довідки.

41. Вийміть батареї з обладнання, якщо воно не використовуватиметься протягом тривалого часу.
42. Негайно виймайте розряджені батареї.
43. Не кидайте батареї у вогонь, за винятком умов схваленого та контрольованого спалювання.
44. Батареї слід утилізувати в спеціально позначених контейнерах у спеціально відведених пунктах утилізації.
45. Термостат цього обігрівача не оснащений пристроєм для точного контролю кімнатної температури. Рекомендується не використовувати цей обігрівач у невеликих приміщеннях, якщо в них проживають люди, які не можуть самотійно покинути приміщення, якщо не забезпечено постійний нагляд.
46. Щоб уникнути небезпеки через ненавмисне скидання термозапобіжника, цей прилад не можна живити через зовнішній перемикаючий пристрій, наприклад таймер, або підключати до ланцюга, який регулярно вмикає та вимикає електромережа.
47. Не залишайте прилад увімкненим без нагляду.
48. Цей прилад призначений для використання лише в домашніх умовах. Будь-яке інше використання вважається невідповідним і небезпечним.
49. Виробник не несе відповідальності за пошкодження, спричинені недотриманням інструкцій.



УВАГА



ЗБЕРІГАЙТЕ БАТАРЕЇ В МЕРІ ДОСТУПНОСТІ ДІТЕЙ

Проковтування батареї може призвести до хімічних опіків, перфорації м'яких тканин і смерті. Сильні опіки можуть виникнути протягом 2 годин після проковтування. Негайно зверніться до лікаря.

Увага:

Щоб уникнути перегріву, не накривайте прилад.

ЗНАЙТЕ СВІЙ ІНФРАЧЕРВОНИЙ ОБІГРІВАЧ

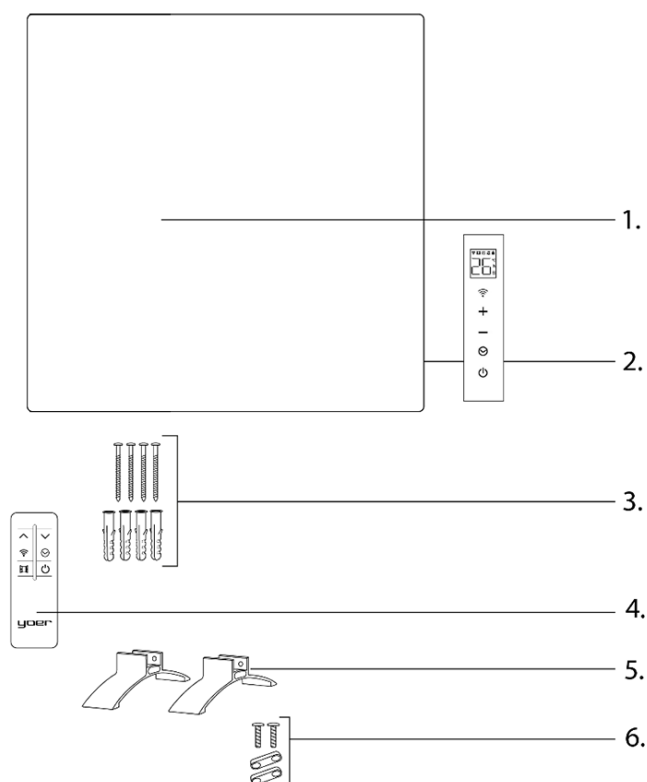

1. Нагрівальна поверхня
2. Панель керування з дисплеєм
3. Аксесуари для настінного кріплення
4. Пульт дистанційного керування
5. Ніжки
6. Аксесуари для кріплення ніжок

ПУЛЬТ ДИСТАНЦІЙНОГО КЕРУВАННЯ

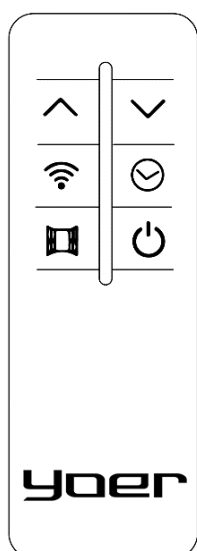

Примітка: Якщо ви хочете керувати пристроєм за допомогою пульта дистанційного керування, переконайтеся , що пристрій знаходиться в режимі очікування. Натисніть для переходу в звичайний режим роботи.

ПАНЕЛЬ УПРАВЛІННЯ

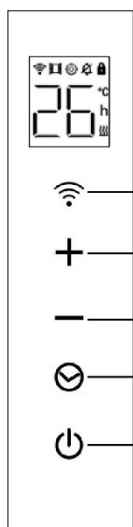

1. Функція Wi-Fi
2. Кнопка збільшення температури / Функція виявлення відкритого вікна
3. Кнопка зменшення температури / Тихий режим
4. Таймер / Налаштування компенсації температури
5. Кнопка ВКЛ/ВИКЛ / Блокування від дітей

ВСТАНОВЛЕННЯ НІЖОК

Перед встановленням пристрою зніміть усі захисні плівки.

ПОРАДА. Якщо ви хочете встановити пристрій на стіну, не встановлюйте ніжки, а переходьте до розділу «НАСТІННИЙ МОНТАЖ».

Необхідні інструменти (не входять в комплект):

- Викрутка.
1. Поставте пристрій на стіл, накритий м'якою тканиною або рушником, так, щоб його нижня частина трохи виступала за край. Крім того, тримаючи його вгорі, поставте пристрій вертикально, догори дном.
 2. Вставте гвинти в отвори, розташовані на ніжках, і обережно вставте пластикову кришку в гвинти.
 3. Прикріпіть пластикові кришки до призначених місць на нижній рамі обігрівача, потім затягніть гвинти, доки не відчуєте опір.
 4. Обережно встановіть обігрівач на встановлені ніжки та переконайтеся, що він стабільний. Якщо нагрівач відчувається ослабленим, затягніть гвинти ще більше.

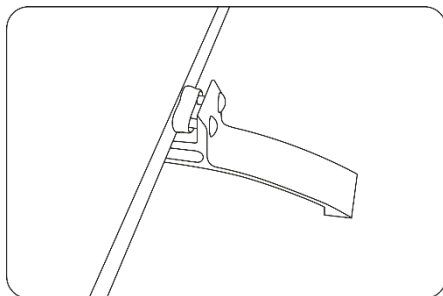

НАСТІННИЙ МОНТАЖ

Перед встановленням пристрою зніміть усі захисні плівки.

ВАЖЛИВО:

- Встановіть обігрівач на висоті більше 10 см від підлоги. Тримайте відстань більше 50 см між обігрівачем і легкозаймистими матеріалами, включаючи меблі, подушки, постільну білизну, папери, одяг, штори, оскільки вони можуть спричинити пожежу. Не встановлюйте обігрівач навколо дуже горючих речей, таких як віконні кришки, штори тощо.

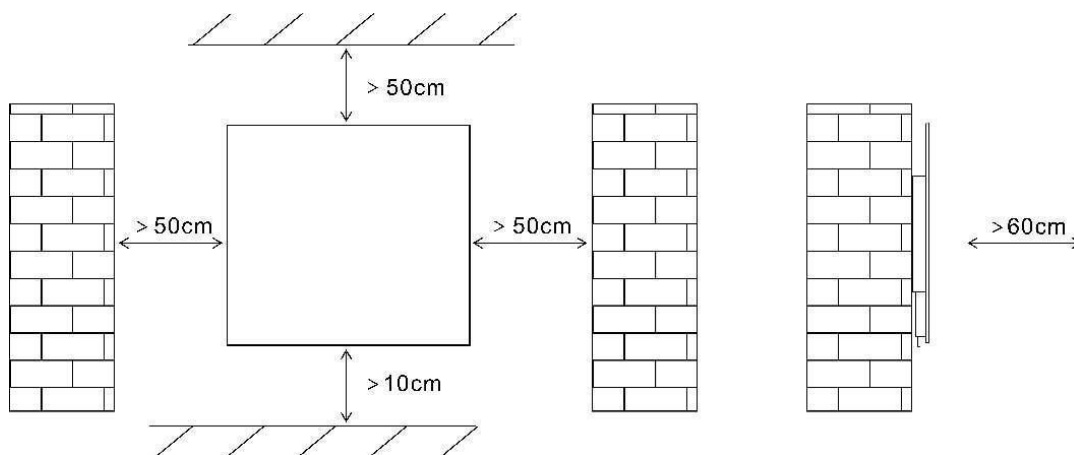

Необхідні інструменти (не входять в комплект):

- дріль
- Розмір свердла 6 мм, що підходить для даної поверхні
- Молоток
- Викрутка

1. Підготуйте монтажні отвори, дотримуючись відстаней відповідно до ілюстрації. Глибина отворів повинна відповідати дюбелям.

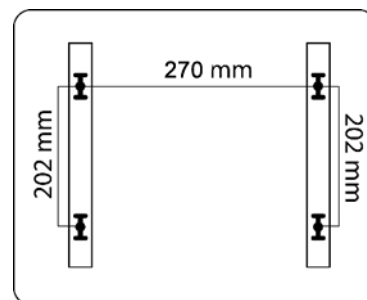

2. Просуньте дюбелі в підготовлені отвори. Якщо вони чинять сильний опір, використовуйте молоток. Заглушки повинні бути рівними зі стіною. Якщо отвори занадто тісні, вийміть дюбелі та трохи просвердліть отвори за допомогою більшого свердла. Закрутіть кріпильні гвинти в дюбелі.

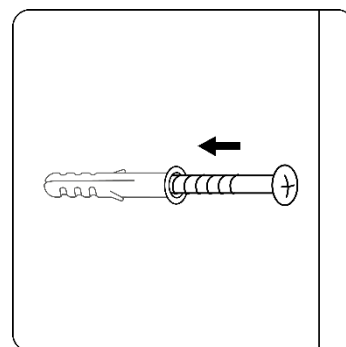

3. Обережно візьміть нагрівач і відрегулюйте кріпильні гвинти до круглих отворів на задній панелі пристрою. Щоб зафіксувати обігрівач у кінцевому положенні, перемістіть пристрій трохи вниз.

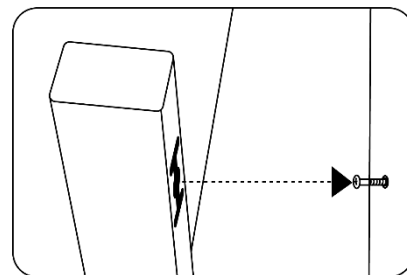

ВИКОРИСТАННЯ ПРИСТРОЮ

УВІМКНЕННЯ ПРИСТРОЮ

Підключіть пристрій до мережі. Пристрій перейде в режим очікування.



Натисніть , щоб увімкнути обігрівач. На дисплеї буде показано поточну кімнатну температуру. Якщо вона нижче встановленої температури, обігрівач почне працювати. На дисплеї з'явиться значок, що вказує на нагрівання.

ВСТАНОВЛЕННЯ ТЕМПЕРАТУРИ

Коли пристрій увімкнено, використовуйте «+» і «-», щоб змінити встановлену температуру. Діапазон температур від 5 до 50 °С.

ВСТАНОВЛЕННЯ ТАЙМЕРА



АВТОМАТИЧНЕ ВКЛЮЧЕННЯ

Щоб встановити час, через який таймер вимкне обігрівач, натисніть , коли пристрій увімкнено. Виберіть кількість годин, натиснувши , щоб досягти потрібного значення в діапазоні 0-24 год. Під час налаштування годин цифри на дисплеї блиматимуть. Щоб застосувати вибране налаштування, зачекайте, поки вони перестануть блимати. Дисплей знову переключиться на відображення поточної температури навколишнього середовища. Щоб скасувати налаштування таймера, встановіть кількість годин на «0» або вимкніть обігрівач.

АВТОМАТИЧНА АКТИВАЦІЯ ПРИСТРОЮ

Щоб встановити час, через який таймер вмикає обігрівач, активуйте таймер у мобільному додатку, коли обігрівач перебуває в режимі очікування. Щоб скасувати налаштування таймера, вимкніть його в мобільному додатку або увімкніть пристрій.

ФУНКЦІЯ БАТЬКІВСЬКОГО БЛОКУВАННЯ

Щоб увімкнути функцію блокування від дітей (заблокувати панель керування), натисніть і утримуйте  поки не почуєте характерний звуковий сигнал. Після цього пристрій перестане реагувати на натискання кнопок. На дисплеї засвітиться значок замка. Щоб вимкнути блокування, натисніть і утримуйте  ще раз, доки не почуєте характерний звуковий сигнал.

НАЛАШТУВАННЯ ТЕМПЕРАТУРНОЇ КОМПЕНСАЦІЇ

Щоб встановити температурну компенсацію, натисніть і утримуйте,  доки не почуєте чіткий звуковий сигнал. Потім за допомогою кнопок «+» і «-» відрегулюйте температурну компенсацію. Діапазон регулювання від +9 до -9. На дисплеї засвітиться значок шестірни.

ТИХИЙ РЕЖИМ

Щоб вимкнути звуки кнопок, натисніть і утримуйте кнопку «-», поки не помітите, що на дисплеї засвітиться значок.

Щоб вимкнути цю функцію, натисніть і утримуйте «-», поки не почуєте характерний звуковий сигнал.

ФУНКЦІЯ ВИЗНАЧЕННЯ ВІДКНА

Щоб увімкнути функцію виявлення відкритого вікна, натисніть кнопку відкритого вікна на пульті дистанційного керування або натисніть і утримуйте «+» на панелі керування, доки не почуєте характерний звуковий сигнал. На дисплеї засвітиться значок відкритого вікна.

Якщо прилад зафіксує раптове значне зниження температури, обігрівач автоматично вимкнеться, а на дисплеї почне блимати значок відкритого вікна.

Щоб вимкнути функцію, натисніть кнопку відкриття вікна на пульті дистанційного керування або натисніть і утримуйте «+» на панелі керування, доки не почуєте характерний звуковий сигнал.

ФУНКЦІЯ WI-FI

Щоб активувати функцію Wi-Fi, натисніть і утримуйте,  доки не почуєте характерний звуковий сигнал. На дисплеї почне блимати значок Wi-Fi.

ЗАХИСТ ВІД ПЕРЕГРІВУ

Цей нагрівач оснащений захистом від перегріву, який автоматично вимикає прилад у разі сильного перегріву. Якщо це сталося, вимкніть прилад, зачекайте приблизно 30 хвилин, поки він охолоне

, і усуньте всі можливі причини перегріву, наприклад, щось закриває обігрівач. Перевірте, чи не пошкоджено прилад, шнур і вилку. Якщо пошкодженень немає, знову підключіть пристрій і ввімкніть його, як описано вище. Якщо обігрівач все ще не вмикається, будь ласка, зверніться по допомогу до служби Yoer.

ЧИЩЕННЯ ТА ОБСЛУГОВУВАННЯ

Під час використання прилад слід регулярно чистити відповідно до наступних інструкцій:

1. Завжди вимикайте прилад із розетки та тримайте його подалі від розетки перед чищенням. Перед цим дайте приладу охолонути очищення.
2. Щоб очистити зовнішню поверхню приладу, використовуйте злегка вологу тканину. Потім ретельно витріть його м'якою сухою тканиною перед повторним використанням.
3. Не використовуйте будь-які чистячі чи хімічні засоби. Не допускайте контакту пристрою з водою. Не використовуйте віск або продукти, що створюють блиск, оскільки вони можуть реагувати на нагрівання та спричинити зміну кольору.
4. Якщо прилад не використовується протягом тривалого часу, переконайтеся, що він повністю відключений від розетки та зберігається в упаковці для зручного зберігання та подальшого використання. Очистіть обігрівач, як зазначено вище, і зніміть ніжки.
5. Зберігайте прилад у сухому та чистому місці.

Модель ідентифікатор(и): IRH03W					
Пункт	символ	Значення	одиниця	Пункт	одиниця
Тепло вихід				Тип з тепло введення, для електричний зберігання локальний простір обігрівачі тільки (виберіть один)	
Іменний тепло вихід	Pном	0,4	кВт	посібник тепло заряд КОНТРОЛЬ, з інтегрований термостат	немає
мінімум тепло вихід (орієнтовний)	Pmin	N/A	кВт	посібник тепло заряд КОНТРОЛЬ з кімната та/або відкритий температура зворотній зв'язок	немає
Максимум безперервний тепло вихід	Pmax,c	0,4	кВт	електронні тепло заряд КОНТРОЛЬ з кімната та/або відкритий температура зворотній зв'язок	немає
Допоміжний електроенергія споживання				вентилятор допомагав тепло вихід	
на номінальний тепло вихід	elmax	N/A	кВт	Тип з тепло вихід/кімн температура керування (вибір один)	
на мінімум тепло вихід	ельмін	N/A	кВт	неодружений етап тепло вихід і немає кімната температура КОНТРОЛЬ	немає
в режим очікування режим	eLSB	0,00095	кВт	Два або більше посібник етапи, немає кімната температура КОНТРОЛЬ	немає
				з механік термостат кімната температура КОНТРОЛЬ	немає
				з електронні кімната температура КОНТРОЛЬ	немає
				електронні кімната температура КОНТРОЛЬ плюс день таймер	так
				електронні кімната температура КОНТРОЛЬ плюс тиждень таймер	так
				інше КОНТРОЛЬ параметри (кілька виділення можливо)	
				кімната температура КОНТРОЛЬ, з наявність виявлення	немає
				кімната температура КОНТРОЛЬ, з ВІДЧИНЕНО вікно виявлення	так
				з відстань КОНТРОЛЬ варіант	так
				з адаптивний початок КОНТРОЛЬ	нем
				з працює час обмеження	нем
				з чорний цибулина датчик	нем
контакт деталі	Yoer sp. z oo, вул. Bernardyńska 2, 64-000 Kościan, Poland				

НАВКОЛИШНЄ СЕРЕДОВИЩЕ



■ Цей продукт містить матеріали, які можна переробити. Не викидайте цей продукт як несортовані міські відходи. Будь ласка, зверніться до місцевого муніципалітету щодо найближчого пункту прийому.

ГАРАНТІЯ ТА РЕМОНТ

Гарантія на виріб поширюється на дефекти, спричинені дефектами матеріалу або виробництва. Ця гарантія дійсна лише в тому випадку, якщо прилад використовувався відповідно до інструкцій і за умови, що він не був модифікований, не ремонтований або не втручався в роботу будь-якою неавторизованою особою або був пошкоджений внаслідок неправильного використання або транспортування. Гарантія не поширюється на дефекти, що виникли внаслідок природного зносу компонентів або предметів, що б'ються, таких як скло та кераміка.

Ця гарантія не обмежує основні або будь-які інші права клієнта, надані законодавством щодо придбання приладу.

У разі претензії по гарантії, будь ласка, зверніться до перевіреного постачальника або служби Yoer. Під час подання претензії додайте інформацію про характер несправності та документ, що підтверджує покупку.

yoer

Beautiful and Intelligent Home Appliances

Yoer sp. z o.o.
Bernardyńska 2
64-000 Kościan
Poland
www.yoer.pl

