

# yoer

Beautiful and Intelligent Home Appliances

## Nutrimo SJ01BK



CZ	●	INSTRUKCE K OBSLUZE	3
DE	●	INSTRUKTIONEN ZUR BEDIENUNG	13
EN	●	INSTRUCTION MANUAL	24
ES	●	INSTRUCCIONES DE USO	34
FR	●	INSTRUCTIONS D'UTILISATION	45
HRV	●	UPUTE ZA UPORABU	55
HU	●	HASZNÁLATI ÚTMUTATÓ	64
IT	●	ISTRUZIONI PER L'USO	74
PL	●	INSTRUKCJA OBSŁUGI	84
RO	●	INSTRUCȚIUNI DE UTILIZARE	95
SK	●	NÁVOD NA OBSLUHU	104
SL	●	NAVODILA ZA UPORABO	114
UA	●	ІНСТРУКЦІЯ З ЕКСПЛУАТАЦІЇ	124

## **DŮLEŽITÉ ZABEZPEČENÍ**

**Když použitím elektrický spotřebiče, základní bezpečnost opatření je třeba vždy dodržovat, vč následující:**

1. Před použitím si přečtěte všechny pokyny a uschovejte je pro budoucí použití.
2. Ujistěte se, že napětí vaší zásuvky odpovídá napětí uvedenému na typovém štítku.
3. Ujistěte se, že je zásuvka řádně uzemněna.
4. Umístěte zařízení na stabilní, rovný, plochý, tvrdý a suchý povrch.
5. Udržujte zařízení mimo zdroje vlhkosti, tepla a přímého slunečního záření.
6. Udržujte zařízení mimo dosah benzínu, hořlavých plynů, kamen a jiných zdrojů tepla.
7. Nepokládejte zařízení na rozpálený plynový nebo elektrický sporák ani do jejich těsné blízkosti. Nevkládejte zařízení do trouby.
8. Pro ochranu před požárem, úrazem elektrickým proudem a zraněním neponořujte kabel, zástrčku nebo jednotku do vody nebo jiných kapalin.
9. Tento spotřebič mohou používat děti ve věku 8 let a starší a osoby se sníženými fyzickými, smyslovými nebo duševními schopnostmi nebo bez z zažit a znalost -li oni mít byl daný dohled nebo pokyny týkající se používání spotřebiče bezpečným způsobem a porozumět souvisejícím nebezpečím. Děti by si se spotřebičem neměly hrát. Čištění a uživatel údržba mošt ne vyrobeno podle děti bez dozoru.
10. Udržujte zařízení a jeho napájecí kabel mimo dosah dětí mladších 8 let.
11. Nenechávejte napájecí kabel viset přes okraj stolu, pultu nebo se dotýkat horkých povrchů .
12. Zařízení nepoužívejte, pokud je jeho napájecí kabel nebo zástrčka poškozená nebo v případě jakékoli jiné poruchy.
13. Li a zásobování šňůra nebo žádný ostatní živel je poškozený, to mošt být nahrazen servisním zástupcem výrobce nebo

kvalifikovanou osobou s příslušnou certifikací, aby se předešlo nebezpečí. Zařízení používejte pouze tehdy, jsou-li všechny jeho součásti a příslušenství správně sestaveny.

14. Když z výstupu šťávy nevytéká žádná šťáva, zařízení vypněte. Počkejte, až se šnek zastaví, a poté zajistěte uzávěr výstupu šťávy. Odpojte zařízení od zdroje napájení.
15. zařízení vypněte, odpojte jej a počkejte, až zařízení zcela vychladne.
16. Nedotýkejte se zástrčky mokřýma rukama, protože by mohlo dojít k úrazu elektrickým proudem.
17. Neobsluhujte zařízení mokřýma rukama nebo bosí.
18. Pokud se během provozu zařízení objeví neobvyklý zvuk nebo zápach, okamžitě jej vypněte a odpojte ze sítě.
19. Pokud zařízení náhle přestane fungovat, vypněte jej a okamžitě odpojte ze zásuvky, nechte jednotku zcela vychladnout, znovu ji zapojte a znovu zapněte.
20. Pokud automatická ochrana proti přehřátí často vypíná zařízení, kontaktujte zákaznický servis.
21. Nepoužívejte prodlužovací kabel.
22. Při použití prodlužovacího kabelu se ujistěte, že nepřekračujete maximální jmenovitý provozní výkon / zatížení prodlužovacího kabelu.
23. Když odpojení a zařízení, držet podle a zástrčka, ne a šňůra.
24. Nepokoušejte se spotřebič opravovat, rozebírat nebo upravovat. Uvnitř nejsou žádné části, které by mohl uživatel opravit.
25. Spotřebič není určen k ovládnání externím časovačem nebo samostatným systémem dálkového ovládnání.
26. Nikdy v zařízení nepoužívejte příslušenství, které není doporučeno výrobcem, protože by mohlo dojít k nesprávné funkci zařízení, jeho poškození nebo poškození.
27. Nevkládejte prsty nebo jiné části těla nebo předměty do pohyblivých částí zařízení nebo vstupního otvoru. K tlačení produktů by se měl používat pouze posunovač, který je součástí

sady.

28. Pokud se jídlo zasekne, použijte posunovač, který je součástí sady, k posunutí zaseknutého produktu. Pokud je jídlo stále zablokované, použijte funkci zpětného chodu.
29. Netlačte na jídlo rukama ani jinými částmi těla nebo předměty!
30. Nepřetěžujte zařízení nadměrným množstvím jídla nebo přílišným tlačáním (tlačítko).
31. Zařízení nezakrývejte a nedovolte, aby se zařízení dostalo do kontaktu s hořlavými materiály.
32. Při vyprazdňování nádoby na dužinu a džbánu a při čištění zařízení a jeho příslušenství buďte opatrní.
33. Do zařízení nevkládejte žádné tvrdé materiály, led, velké pecky a semena nebo mražené produkty. Před vložením zmrazené přísady do spotřebiče počkejte alespoň 10 minut, aby přísada mírně rozmrzla.
34. Nikdy nepřepĺňujte přiloženou nádobu na dužinu a džbán na šťávu. Pravidelně vyprazdňujte nádobu na dužinu a džbán na šťávu a kontrolujte, zda není zařízení zablokované.
35. Ne ponořte zařízení do vody nebo jiné kapaliny.
36. Nepoužívejte zařízení nepřetržitě déle než 20 minut. Mezi každým použitím nechte zařízení 5-10 minut vychladnout.
37. Používejte zařízení pouze k účelům, ke kterým je určeno.
38. Když je zařízení zapnuté, nenechávejte ho bez dozoru.
39. Zařízení není určeno pro venkovní použití.
40. Tento spotřebič je určen pouze pro domácí použití na suchém povrchu. Jakékoli jiné použití je považováno za nevhodné a nebezpečné.
41. Výrobce nepřebírá odpovědnost za škody způsobené nedodržením návodu k použití.

**POZNEJTE SVŮJ POMALÝ ODŠŤAVŇOVAČ**

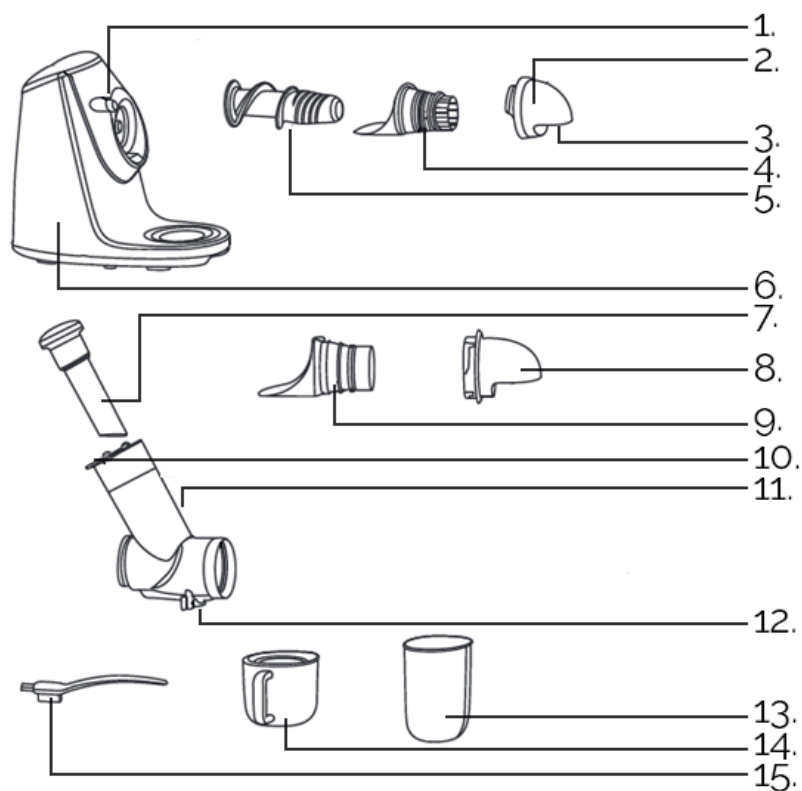

- |                    |  |
|--------------------|--|
| 1. Uzamykací spona | 8. Koncovka sorbetu                        |
| 2. Koncovka šťávy  | 9. Sítko na sorbet                         |
| 3. Výstup buničiny | 10. Vstupní otvor s bezpečnostním uzávěrem |
| 4. Šťáva sítko     | 11. Buben                                  |
| 5. Auger           | 12. Šťáva vývod s uzávěrem                 |
| 6. Základ          | 13. Nádoba na buničinu                     |
| 7. Posunovač       | 14. Šťáva džbán                            |
|                    | 15. Čistění štětec                         |

## OVLÁDACÍ PANEL



**ON / OFF** – Stiskněte pro spuštění nebo zastavení provozu zařízení.



**"REV"** – Stiskněte pro uvolnění zaseknutého jídla. Zařízení pak bude obracet jídlo asi 3 sekundy a automaticky se zastaví.

## SHROMÁŽDĚNÍ

### Pro přípravu šťávy

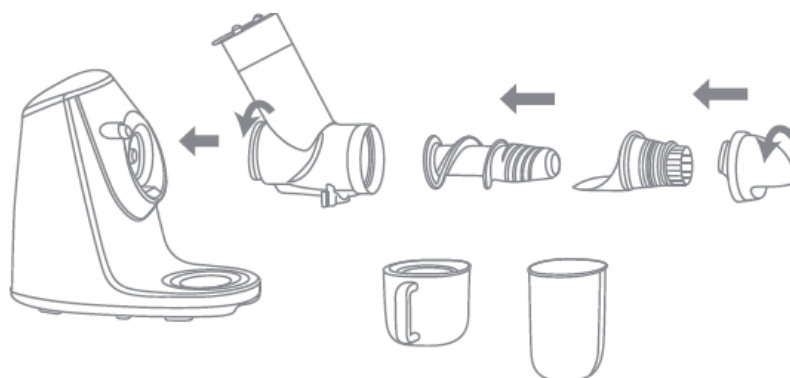

1. Před prvním použitím zařízení a veškeré příslušenství důkladně umyjte v souladu s částí ČIŠTĚNÍ A ÚDRŽBA.
2. Umístěte šnek do bubnu, nasadte sítko na šťávu, jak je znázorněno na obrázku. Nasadte koncovku šťávy a otočte jí proti směru hodinových ručiček, aby se zajistila.
3. Připevněte jednotku k základně a zajistěte ji otočením proti směru hodinových ručiček. Charakteristické cvaknutí bude indikovat, že je buben správně připevněn.
4. Umístěte nádobu na šťávu pod výpusť šťávy. Umístěte nádobu na dužinu pod výstup na dužinu.

### Na přípravu sorbetu

K přípravě sorbetu použijte sítko na sorbet a koncovku na sorbet. Poté umístěte nádobu na šťávu pod výpusť dužiny.

### Pro přípravu pyré/dětské stravy

K přípravě jakéhokoli pyré nebo dětské výživy použijte sítko na sorbet a koncovku na sorbet. Poté umístěte nádobu na šťávu pod výpusť dužiny.



**Tip:** Správně připravte jídlo vařením, pečením nebo vařením vybrané zeleniny nebo ovoce v páře. Do vstupního otvoru vložte ovoce a zeleninu a poté přidejte trochu uvařené tekutiny, aby se zachovaly všechny živiny, které se mohly uvolnit do vody během vaření.

## PŘED POUŽITÍM ZAŘÍZENÍ

1. Potraviny důkladně omyjte .
2. Odstraňte z jídla velké pecky a semena. Do zařízení nevkládejte led.
3. Před vložením zmrazených potravin do spotřebiče počkejte alespoň 10 minut, aby se přísady dostatečně rozmrazily.
4. Ovoce jako jablka, hrušky apod. lze vkládat celé nebo nakrájet na větší kousky do vstupního otvoru bez nutnosti loupání. Výrobky s tvrdou slupkou a chemicky ošetřené nebo voskované výrobky je třeba před vložením do odšťavňovače oloupat. Hrozny, bobule a další drobné ovoce by měly být odděleny od stonků a umístěny po jednom. Výrobky s tvrdou a vláknitou strukturou by měly být nakrájeny na větší nebo menší kousky, aby se usnadnil proces odšťavňování.
5. Do zařízení nevkládejte vláknité výrobky nebo tvrdé a dřevnaté stonky.

## POUŽÍVÁNÍ ZAŘÍZENÍ

### Pozor:

1. Aby se přísady nezasekly, doporučuje se nejprve vložit všechny přísady do vstupního otvoru a poté stisknout . Nepřepřeházejte zařízení.
2. Pokud se přísady zaseknou, odblokujte je pomocí přiloženého zatlačovače. Pokud problém přetrvává, použijte funkci zpětného chodu k vrácení zablokovaného produktu. V případě potřeby opakujte tento krok několikrát a poté stisknutím  restartujte zařízení.

### Tipy :

1. Vždy použití čerstvé přísady .
2. Pokud jsou plody velmi vodnaté (např. melouny), vkládejte je pomalu, abyste získali co nejvíce šťávy.
3. Při odšťavňování velmi malého ovoce může být šťáva značně zakalená. V tomto případě ovoce odšťavňujte velmi pomalu, aby nedošlo k ucpání stroje.
4. Při odšťavňování jablek a banánů obvykle nezískáte čistou šťávu.
5. Šťávu vypijte ihned po přípravě. Pokud potřebujete šťávu uchovat několik hodin, umístěte ji do chladničky ve vhodné nádobě. Přidat citrón šťáva ke zlepšení jeho zachování .
6. Dužninu lze použít k výrobě džemů, kompotů atd.



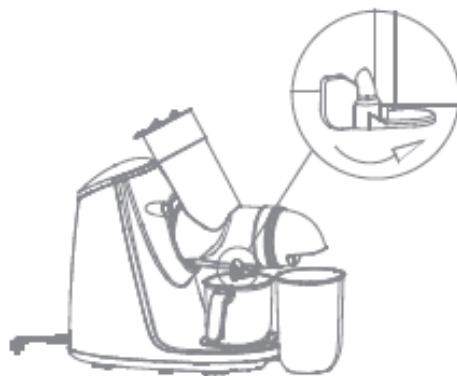

1. Odjistěte uzávěr šťávy.



2. Ujistěte se, že bezpečnostní uzávěr není zajištěn.
3. Do vstupního otvoru postupně vkládejte umyté kousky potravin nebo celé produkty uvedené v části PŘED POUŽITÍM PŘÍSTROJE.  
Zajistěte bezpečnostní uzávěr, abyste mohli větší přísadu nebo produkt zcela zatlačit do zařízení.



4. Zajistěte bezpečnostní uzávěr a poté vložte posunovač, aby se potraviny protlačily.
5. Připojte zařízení ke zdroji napájení a stisknutím  spusťte provoz zařízení.
6. Když z výpusti šťávy nevytéká žádná šťáva, vypněte zařízení stisknutím  . Počkejte, až se šnek zastaví, a poté zajistěte uzávěr šťávy. Odpojte zařízení od zdroje napájení.
7. Vyprázdněte nádobu čerpadla a nádobu na šťávu.

**Důležité:** Nádobu na šťávu a nádobu na dužinu nejsou vhodné pro skladování šťávy nebo jiných produktů.



## ČIŠTĚNÍ A ÚDRŽBA

### POZOR:

- Před provedením kterékoli z následujících akcí vypněte zařízení a odpojte jej od zdroje napájení.
- Čištění by mělo být prováděno pravidelně, po každém použití zařízení.
- K čištění žádných částí tohoto zařízení nepoužívejte korozivní chemikálie.
- Šnek lze bezpečně mýt v myčce na nádobí. Pamatujte, že tímto způsobem nesmíte mýt ostatní příslušenství a součásti zařízení.
- Neponořujte zařízení do vody nebo jiné kapaliny.

1. Stiskněte a podržte zajišťovací sponu a vyjměte buben otočením ve směru hodinových ručiček.



2. Demontovat vše příslušenství použitý .



3. Umyjte šnek a použitá sítká teplou vodou a připojeným kartáčem.



4. Každé příslušenství omyjte čistou teplou vodou. Pokud je vložka silně znečištěná, můžete přidat trochu prostředku na mytí nádobí.
5. Opláchněte každou položku čistou teplou vodou.
6. Všechny části důkladně osušte měkkým, suchým a čistým hadříkem.
7. K čištění krytu přístroje použijte mírně navlhčený měkký hadřík a poté kryt důkladně osušte měkkým, suchým a čistým hadříkem.

## STERILIZACE

Příslušenství se doporučuje pravidelně a důkladně sterilizovat.

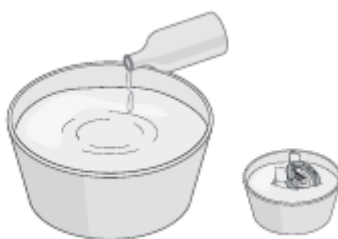

1. Pro sterilizaci příslušenství se doporučuje ponořit je do teplé vody s malým množstvím jedlé sody nebo prostředku na mytí nádobí a nechat asi 30 minut působit.

## ŘEŠENÍ PROBLÉMŮ

Problém	možné příčina	Řešení
Zařízení nefunguje	Zástrčka je odpojena ze zásuvky.	Zapojte zástrčku do elektrické zásuvky.
	Zařízení bylo nesprávně nainstalováno.	Ujistěte se, že všechny součásti a příslušenství zařízení byly správně nainstalovány.
	Zařízení bylo poškozeno.	Kontaktujte servis Yoer.
Není možné demontovat buben / Zařízení samo zastaví svůj provoz	Uvnitř bubnu je zaseknuté jídlo.	Vypněte zařízení a odstraňte přilepené potraviny. Do spotřebiče nevkládejte led, mražené produkty, velké kameny nebo semínka.
	V bubnu je příliš mnoho přísad.	Vypněte zařízení a odstraňte přilepené potraviny. Nepřeplňujte zařízení. Výrobky umísťujte pomalu a postupně do vstupního otvoru.
	Zařízení bylo poškozeno.	Kontaktujte servis Yoer.
Netěsnost šťáva	Víčko šťávy nebylo zajištěno.	Nasadte uzávěr šťávy.
	V bubnu je příliš mnoho přísad.	Nepřeplňujte zařízení. Výrobky umísťujte pomalu a postupně do vstupního otvoru.

## PROSTŘEDÍ



■ Tento výrobek obsahuje recyklovatelné materiály. Nelikvidujte tento výrobek jako netříděný komunální odpad. Ohledně nejbližšího sběrného místa se prosím obraťte na místní obec.

## ZÁRUKA A OPRAVA

Záruka na produkt zahrnuje vady způsobené materiálovými nebo výrobními vadami. Tato záruka je platná pouze v případě, že byl spotřebič používán v souladu s pokyny a za předpokladu, že nebyl upravován, opravován nebo do něj zasahováno neoprávněnou osobou nebo poškozen nesprávným používáním nebo přepravou. Záruka se nevztahuje na vady vzniklé přirozeným opotřebením součástí nebo na rozbitné předměty, jako jsou skleněné a keramické předměty.

Tato záruka neomezuje základní ani žádná jiná práva zákazníka týkající se nákupu spotřebiče udělená zákony.

V případě reklamace se prosím obraťte na ověřeného prodejce nebo na Yoer Service. K reklamaci přiložte informace o povaze závady a doklad o koupi.

## **WICHTIGE SICHERHEITSHINWEISE**

**Beim Gebrauch von elektrischen Geräten sollten immer grundlegende Sicherheitsvorkehrungen beachtet werden, einschließlich der folgenden:**

1. Lesen Sie vor der Verwendung alle Anweisungen durch und bewahren Sie sie zum späteren Nachschlagen auf.
2. Stellen Sie sicher, dass Ihre Steckdosenspannung mit der auf dem Typenschild angegebenen Spannung übereinstimmt.
3. Stellen Sie sicher, dass die Steckdose ordnungsgemäß geerdet ist.
4. Stellen Sie das Gerät auf eine stabile, ebene, flache, harte und trockene Oberfläche.
5. Halten Sie das Gerät von Feuchtigkeitsquellen, Hitze und direkter Sonneneinstrahlung fern.
6. Halten Sie das Gerät von Benzin, brennbaren Gasen, Öfen und anderen Wärmequellen fern.
7. Stellen Sie das Gerät nicht auf einen heißen Gas- oder Elektroherd oder in die unmittelbare Nähe eines solchen. Stellen Sie das Gerät nicht in einen Backofen.
8. Zum Schutz vor Feuer, Stromschlag und Verletzungen dürfen Kabel, Stecker oder Gerät nicht in Wasser oder andere Flüssigkeiten getaucht werden.
9. Dieses Gerät kann von Kindern ab 8 Jahren und Personen mit eingeschränkten physischen, sensorischen oder geistigen Fähigkeiten oder Mangel an von Erfahrung Und Wissen Wenn Sie haben gewesen gegeben Beaufsichtigte Personen oder Personen, die in die sichere Verwendung des Geräts eingewiesen wurden und die damit verbundenen Gefahren verstehen. Kinder sollten nicht mit dem Gerät spielen. Reinigung Und Benutzer Wartung muss nicht gemacht von Kinder ohne Aufsicht.
10. Bewahren Sie das Gerät und das Netzkabel außerhalb der Reichweite von Kindern unter 8 Jahren auf.
11. Achten Sie darauf, dass das Netzkabel nicht über die Tisch- oder Thekenkante hängt oder heiße Oberflächen berührt.

12. Verwenden Sie das Gerät nicht, wenn das Netzkabel oder der Stecker beschädigt sind oder wenn eine andere Fehlfunktion vorliegt.
13. Wenn Die liefern Kabel oder beliebig andere Element Ist beschädigt, Es muss Sei Um Gefährdungen zu vermeiden, muss der Austausch durch den Kundendienst des Herstellers oder eine qualifizierte Person mit der entsprechenden Zertifizierung erfolgen.
14. Verwenden Sie das Gerät nur, wenn alle Komponenten und Zubehörteile ordnungsgemäß montiert sind.
15. Schalten Sie das Gerät aus, wenn kein Saft mehr aus dem Saftauslass kommt. Warten Sie, bis die Förderschnecke zum Stillstand kommt und verschließen Sie dann die Saftauslasskappe. Trennen Sie das Gerät von der Stromquelle.
16. Schalten Sie das Gerät aus, ziehen Sie den Stecker und warten Sie, bis das Gerät vollständig abgekühlt ist, bevor Sie es bewegen, reinigen oder Zubehör montieren oder demontieren.
17. Berühren Sie den Netzstecker nicht mit nassen Händen, da dies zu einem Stromschlag führen kann.
18. Bedienen Sie das Gerät nicht mit nassen Händen oder barfuß.
19. Sollten während des Betriebs des Geräts ungewöhnliche Geräusche oder Gerüche auftreten, schalten Sie es sofort aus und ziehen Sie den Netzstecker.
20. Sollte das Gerät plötzlich nicht mehr funktionieren, schalten Sie es sofort aus und ziehen Sie den Netzstecker. Lassen Sie das Gerät vollständig abkühlen, stecken Sie den Stecker wieder ein und schalten Sie es wieder ein.
21. Wenn der automatische Überhitzungsschutz das Gerät häufig abschaltet, wenden Sie sich an den Kundendienst.
22. Vermeiden Sie die Verwendung eines Verlängerungskabels.
23. Achten Sie bei Verwendung eines Verlängerungskabels darauf, dass Sie die maximale Nennbetriebsleistung/-belastung des Verlängerungskabels nicht überschreiten.

24. Wann Ausstecken Die Gerät, halten von Die Stecker, nicht Die Kabel.
25. Versuchen Sie nicht, das Gerät zu reparieren, zu zerlegen oder zu modifizieren. Es enthält keine Teile, die vom Benutzer gewartet werden können.
26. Das Gerät ist nicht für die Steuerung über eine externe Zeitschaltuhr oder ein separates Fernbedienungssystem vorgesehen.
27. Verwenden Sie für das Gerät niemals Zubehör, das vom Hersteller nicht empfohlen wird, da dies zu Funktionsstörungen oder Schäden am Gerät führen kann.
28. Stecken Sie keine Finger oder andere Körperteile oder Gegenstände in die beweglichen Geräteteile oder die Einlassöffnung. Zum Schieben der Produkte darf ausschließlich der im Set enthaltene Stopfer verwendet werden.
29. Sollten Lebensmittel stecken bleiben, verwenden Sie den im Set enthaltenen Stopfer, um das festsitzende Produkt zu bewegen. Sollte das Lebensmittel weiterhin blockiert sein, verwenden Sie die Rücklauffunktion. Schieben Sie Lebensmittel nicht mit den Händen oder anderen Körperteilen oder Gegenständen nach!
30. Überlasten Sie das Gerät nicht durch zu große Lebensmittelmengen oder durch zu starken Druck (Stopfer).
31. Decken Sie das Gerät nicht ab und lassen Sie es nicht mit brennbaren Materialien in Kontakt kommen.
32. Gehen Sie beim Entleeren des Tresterbehälters und des Saftbehälters sowie beim Reinigen des Geräts und des Zubehörs vorsichtig vor.
33. Geben Sie keine harten Materialien, Eis, große Kerne und Samen oder gefrorene Produkte in das Gerät. Bevor Sie eine gefrorene Zutat in das Gerät geben, warten Sie mindestens 10 Minuten, damit die Zutat leicht auftauen kann.
34. Überfüllen Sie den mitgelieferten Tresterbehälter und Saftkrug niemals. Leeren Sie Tresterbehälter und Saftkrug regelmäßig und

- prüfen Sie, ob das Gerät nicht verstopft ist.
35. Nicht Tauchen Sie das Gerät nicht in Wasser oder andere Flüssigkeiten.
  36. Benutzen Sie das Gerät nicht länger als 20 Minuten am Stück.
  37. Lassen Sie das Gerät zwischen jedem Gebrauch 5–10 Minuten abkühlen.
  38. Verwenden Sie das Gerät nur bestimmungsgemäß.
  39. Lassen Sie das eingeschaltete Gerät nicht unbeaufsichtigt.
  40. Das Gerät ist nicht für den Einsatz im Freien vorgesehen.
  41. Dieses Gerät ist nur für den Gebrauch im Haushalt auf trockenen Oberflächen vorgesehen. Jede andere Verwendung gilt als ungeeignet und gefährlich.
  42. Für Schäden, die durch Nichtbefolgen der Gebrauchsanweisung entstehen, übernimmt der Hersteller keine Haftung.



**KENNEN SIE IHREN SLOW JUICER**

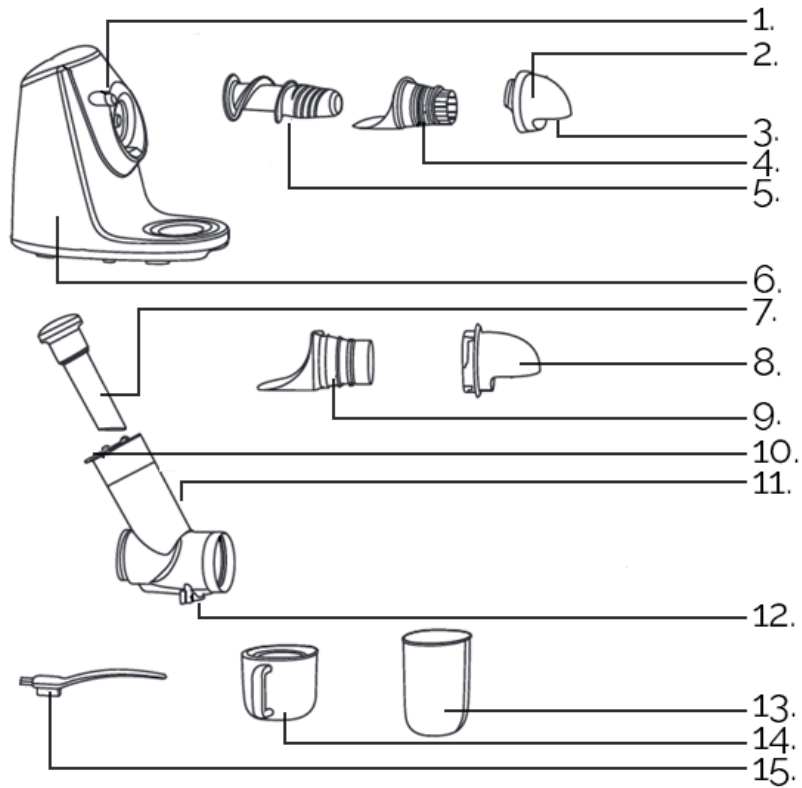

- |    |                  |     |                                     |
|----|------------------|-----|-------------------------------------|
| 1. | Verschlussclip   | 8.  | Sorbet Endkappe                     |
| 2. | Saft-Endkappe    | 9.  | Sorbetsieb                          |
| 3. | Zellstoffauslass | 10. | Einlassöffnung mit Sicherheitskappe |
| 4. | Saftpressensieb  | 11. | Trommel                             |
| 5. | Schnecke         | 12. | Saftauslauf mit Kappe               |
| 6. | Base             | 13. | Tresterbehälter                     |
| 7. | Pusher           | 14. | Saftkrug                            |
|    |                  | 15. | Reinigungsbürst                     |

## BEDIENFELD



**Start / Stop** – Drücken Sie, um den Betrieb des Geräts zu starten oder zu stoppen.



**Reverse** – Drücken Sie, um verklemmte Lebensmittel zu lösen. Das Gerät kehrt das Lebensmittel dann für etwa 3 Sekunden um und stoppt automatisch.

## MONTAGE

### Zur Saftzubereitung

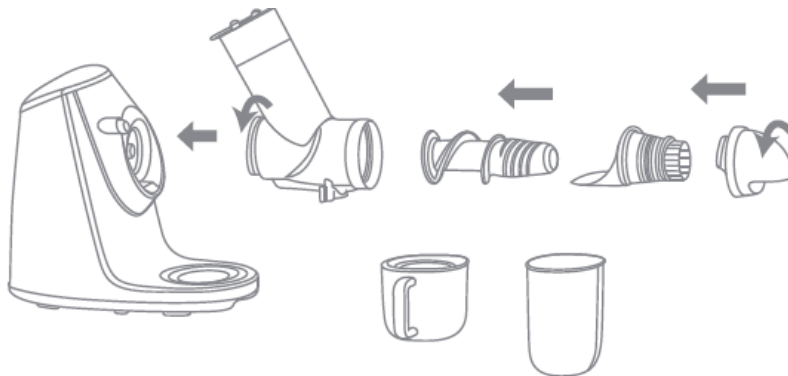

1. Waschen Sie das Gerät und sämtliche Zubehörteile vor dem ersten Gebrauch gründlich gemäß dem Abschnitt REINIGUNG UND WARTUNG.
2. Platzieren Sie die Schnecke in der Trommel und befestigen Sie das Saftsieb wie in der Abbildung gezeigt. Setzen Sie die Saftverschlusskappe auf und drehen Sie sie gegen den Uhrzeigersinn, um sie zu verriegeln.
3. Befestigen Sie die Einheit an der Basis und drehen Sie sie dann gegen den Uhrzeigersinn, um sie zu verriegeln. Ein charakteristisches Klicken zeigt an, dass die Trommel richtig befestigt ist.
4. Stellen Sie die Saftkanne unter den Saftauslass. Stellen Sie den Tresterbehälter unter den Tresterauslass.

### Sorbet zubereiten

Um Sorbet zuzubereiten, verwenden Sie ein Sorbetsieb und einen Sorbetverschluss. Stellen Sie dann den Saftkrug unter den Fruchtfleischauslass.

### Zubereitung von Pürees/Babynahrung

Zur Zubereitung von Püree oder Babynahrung verwenden Sie ein Sorbetsieb und einen Sorbetverschluss. Stellen Sie dann den Saftkrug unter den Fruchtfleischauslass.

**Tipp:** Bereiten Sie Lebensmittel richtig zu, indem Sie das gewünschte Gemüse oder Obst kochen, backen oder dämpfen. Legen Sie Obst und Gemüse in die Einfüllöffnung und geben Sie dann etwas Kochflüssigkeit hinzu, um alle Nährstoffe zu erhalten, die beim Kochen ins Wasser abgegeben wurden.



---

## VOR DER VERWENDUNG DES GERÄTS

1. Lebensmittel gründlich waschen.
2. Entfernen Sie große Kerne und Samen aus den Lebensmitteln. Geben Sie kein Eis in das Gerät.
3. Bevor Sie Tiefkühlkost in das Gerät geben, warten Sie mindestens 10 Minuten, damit die Zutaten ausreichend auftauen können.
4. Obst wie Äpfel, Birnen etc. können ganz oder in größere Stücke geschnitten in die Einfüllöffnung gegeben werden, ohne dass sie geschält werden müssen. Produkte mit harter Schale sowie chemisch behandelte oder gewachste Produkte sollten vor dem Einfüllen in den Entsafter geschält werden. Trauben, Beeren und andere kleine Früchte sollten vom Stiel getrennt und einzeln hineingegeben werden. Produkte mit harter und faseriger Struktur sollten in größere oder kleinere Stücke geschnitten werden, um den Entsaftungsvorgang zu erleichtern.
5. Legen Sie keine faserigen Produkte oder harte und holzige Stiele in das Gerät.

## VERWENDUNG DES GERÄTS

### Wichtig:

1. Um ein Feststecken der Zutaten zu vermeiden, empfiehlt es sich, zunächst alle Zutaten in die Einfüllöffnung zu geben und dann  zu drücken. Überfüllen Sie das Gerät nicht.
2. Sollten die Zutaten stecken bleiben, verwenden Sie den mitgelieferten Stopfer, um sie zu lösen. Sollte das Problem weiterhin bestehen, verwenden Sie die Rückwärtsfunktion, um das blockierte Produkt zu lösen. Wiederholen Sie diesen Schritt bei Bedarf mehrmals und drücken Sie dann , um das Gerät neu zu starten.

### Tipps:

1. Verwenden Sie nur frische Zutaten.
2. Wenn das Obst sehr wässrig ist (Melonen usw.), geben Sie es langsam hinzu, um so viel Saft wie möglich zu extrahieren.
3. Wenn Sie sehr kleine Früchte entsaften, kann der Saft sehr trüb sein. Entsaften Sie die Früchte in diesem Fall sehr langsam, um ein Verstopfen des Geräts zu vermeiden.
4. Normalerweise erhalten Sie beim Entsaften von Äpfeln und Bananen keinen reinen Saft.
5. Trinken Sie den Saft sofort nach der Zubereitung. Wenn der Saft mehrere Stunden aufbewahrt werden muss, legen Sie ihn in einem geeigneten Behälter in den Kühlschrank. Geben Sie dem Saft dann Zitronensaft hinzu, um seine Haltbarkeit zu verbessern.
6. Aus dem Fruchtfleisch lassen sich Marmeladen, Kompotte etc. zubereiten.

1. Entriegeln Sie die Saftkappe.

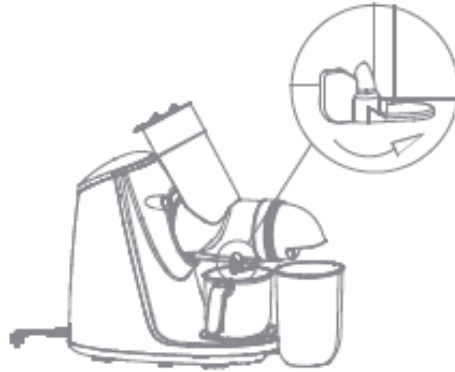

2. Stellen Sie sicher, dass die Sicherheitskappe nicht eingerastet ist.
3. Geben Sie gewaschene Lebensmittelstücke oder ganze Produkte, die im Abschnitt „VOR GEBRAUCH DES GERÄTS“ erwähnt werden, nach und nach in die Einlassöffnung. Rasten Sie die Sicherheitskappe ein, damit Sie die größere Zutat oder das Produkt vollständig in das Gerät schieben können.



4. Betätigen Sie die Sicherheitskappe und setzen Sie dann den Stopfer ein, um die Lebensmittel durchzudrücken.
5. Schließen Sie das Gerät an eine Stromquelle an und drücken Sie dann auf , um das Gerät zu starten.
6. Schalten Sie das Gerät aus, wenn kein Saft mehr aus dem Saftauslass kommt. Warten Sie, bis die Förderschnecke stoppt und klappen Sie dann die Saftkappe auf. Trennen Sie das Gerät von der Stromquelle.
7. Entleeren Sie den Pumpbehälter und die Saftkanne.

**Wichtig:** Die Saftkanne und der Tresterbehälter sind nicht zur Aufbewahrung von Saft oder anderen Produkten geeignet.



## REINIGUNG UND INSTANDHALTUNG

### VORSICHT:

- Schalten Sie das Gerät aus und trennen Sie es von der Stromquelle, bevor Sie eine der folgenden Aktionen ausführen.
- Die Reinigung sollte regelmäßig nach jedem Gebrauch des Geräts durchgeführt werden.
- Verwenden Sie zum Reinigen von Geräteteilen keine ätzenden Chemikalien.
- Die Schnecke kann problemlos in der Spülmaschine gereinigt werden. Denken Sie daran, andere Zubehörteile und Komponenten des Geräts nicht auf diese Weise zu reinigen.
- Tauchen Sie das Gerät nicht in Wasser oder andere Flüssigkeiten.

1. Halten Sie den Verriegelungsclip gedrückt und drehen Sie die Trommel im Uhrzeigersinn, um sie zu entfernen.



2. Sämtliches verwendetes Zubehör demontieren.



3. Reinigen Sie die Bohrschnecke und die verwendeten Siebe mit warmem Wasser und der beiliegenden Bürste.



4. Waschen Sie jedes Zubehörteil mit sauberem, warmem Wasser. Bei starker Verschmutzung können Sie etwas Spülmittel hinzufügen.
5. Spülen Sie jeden Gegenstand mit sauberem, warmem Wasser ab.
6. Trocknen Sie alle Teile gründlich mit einem weichen, trockenen und sauberen Tuch.
7. Verwenden Sie zum Reinigen des Gerätegehäuses ein leicht angefeuchtetes, weiches Tuch und trocknen Sie das Gehäuse anschließend gründlich mit einem weichen, trockenen und sauberen Tuch ab.

## STERILISATION

Es wird empfohlen, Zubehör regelmäßig und gründlich zu sterilisieren.

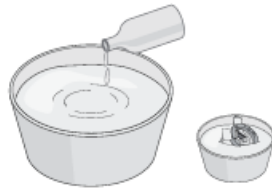

- Um das Zubehör zu sterilisieren, empfiehlt es sich, es in warmes Wasser mit einer kleinen Menge Natron oder Spülmittel einzutauchen und etwa 30 Minuten einwirken zu lassen.

## FEHLERBEHEBUNG

Problem	Mögliche Ursache	Lösung
Das Gerät funktioniert nicht	Der Stecker ist aus der Steckdose gezogen.	Stecken Sie den Stecker in die Steckdose.
	Das Gerät wurde falsch installiert.	Stellen Sie sicher, dass alle Komponenten und Zubehörteile des Geräts ordnungsgemäß installiert wurden.
	Das Gerät wurde beschädigt.	Kontaktieren Sie Yoer Service.
Es ist nicht möglich, die Trommel zu demontieren / Das Gerät stoppt seinen Betrieb von selbst	In der Trommel stecken Speisereste fest.	Schalten Sie das Gerät aus und entfernen Sie die festsitzenden Lebensmittel. Geben Sie kein Eis, keine gefrorenen Produkte, keine großen Steine oder Körner in das Gerät.
	Es sind zu viele Zutaten in der Trommel.	Schalten Sie das Gerät aus und entfernen Sie die festsitzenden Lebensmittel. Überfüllen Sie das Gerät nicht. Füllen Sie die Produkte langsam und nach und nach in die Einfüllöffnung.
	Das Gerät wurde beschädigt.	Kontaktieren Sie Yoer Service.
Auslaufender Saft	Der Saftverschluss ist nicht eingerastet.	Setzen Sie die Saftkappe auf.
	Es sind zu viele Zutaten in der Trommel.	Überfüllen Sie das Gerät nicht. Füllen Sie die Produkte langsam und nach und nach in die Einfüllöffnung.

## UMFELD



■ Dieses Produkt enthält wiederverwertbare Materialien. Entsorgen Sie dieses Produkt nicht im unsortierten Hausmüll. Bitte wenden Sie sich an Ihre Gemeindeverwaltung, um die nächstgelegene Sammelstelle zu erfahren.

## GARANTIE UND REPARATUR

Die Produktgarantie umfasst Mängel, die auf Material- oder Herstellungsfehler zurückzuführen sind. Diese Garantie gilt nur, wenn das Gerät gemäß den Anweisungen verwendet wurde und sofern es nicht von unbefugten Personen verändert, repariert oder manipuliert oder durch Missbrauch oder Transport beschädigt wurde. Die Garantie gilt nicht für Mängel, die auf natürlichen Verschleiß von Komponenten oder zerbrechliche Gegenstände wie Glas und Keramik zurückzuführen sind.

Diese Garantie schränkt die grundlegenden oder sonstigen Rechte des Kunden, die ihm durch das Gesetz beim Kauf von Geräten zustehen, nicht ein.

Im Garantiefall wende Dich bitte an den verifizierten Händler oder an den Yoer Service. Bitte füge der Reklamation eine Beschreibung der Störung sowie einen Kaufbeleg bei.

---

## **IMPORTANT SAFEGUARDS**

**When using electrical appliances, basic safety precautions should always be followed, including the following:**

1. Read all instructions before using and keep for future reference.
2. Make sure that your outlet voltage corresponds to the voltage stated on the rating label.
3. Make sure the outlet is properly grounded.
4. Place the device on a stable, even, flat, hard, dry surface.
5. Keep the device away from sources of moisture, heat and direct sunlight.
6. Keep the device away from gasoline, flammable gases, stoves and other heat sources.
7. Do not place the device on a heated gas or electric stove or in close proximity to them. Do not insert the device into an oven.
8. To protect against fire, electrical shock and injury do not immerse cord, plug or unit in water or other liquids.
9. This appliance can be used by children aged 8 years old and above and persons with reduced physical, sensory or mental capabilities or lack of experience and knowledge if they have been given supervision or instruction concerning use of the appliance in a safe way and understand the hazards involved. Children should not play with the appliance. Cleaning and user maintenance must not be made by children without supervision.
10. Keep the device and its power cord away from children under 8 years old.
11. Do not allow the power cord to hang over the edge of the table, counter, or to touch hot surfaces.
12. Do not use the device if its power cord or plug is damaged, or in case of any other malfunction.
13. If the supply cord or any other element is damaged, it must be replaced by the manufacturer's service agent or a qualified person with the appropriate certification in order to avoid hazard.
14. Use the device only when all its components and accessories



are properly assembled.

15. Turn off the device when no juice comes out of the juice outlet. Wait until the auger stops and then engage the juice outlet cap. Disconnect the device from the power source.
16. Turn the device off, unplug it and wait until the device cools down completely before moving, cleaning, assembling or disassembling accessories.
17. Do not touch the power plug with wet hands, because it might cause electrical shock.
18. Do not operate the device with wet hands or barefoot.
19. If during operation of the device an unusual noise or smell appears, immediately turn it off and unplug it.
20. If the device suddenly ceases operation, turn it off and unplug it immediately, allow the unit to cool down completely, plug it back in and turn it back on.
21. If the automatic overheating protection turns off the device often, contact customer service.
22. Avoid using an extension lead.
23. When using an extension lead please ensure you do not exceed the maximum rated running wattage / load of the extension lead.
24. When unplugging the device, hold by the plug, not the cord.
25. Do not attempt to repair, disassemble or modify the appliance. There are no user-serviceable parts inside.
26. The appliance is not intended to be controlled by an external timer or separate remote-control system.
27. Never use any accessories not recommended by the manufacturer in the device, because it might cause the device to operate improperly, damage it, or cause harm.
28. Do not insert fingers or any other body parts or objects into the moving parts of the device or the inlet opening. Only the pusher included in the set should be used to push the products.
29. If food becomes stuck, use the pusher included in the set to

move the stuck product. If the food is still blocked, use the reverse function.

30. Do not push food with your hands or any other body parts or objects!
31. Do not overload the device with excessive amounts of food or by pushing it too hard (pusher).
32. Do not cover the device or allow the device to come into contact with flammable materials.
33. Exercise caution when emptying the pulp container and juice jug and when cleaning the device and its accessories.
34. Do not put any hard materials, ice, large pits and seeds, or frozen products into the device. Before placing a frozen ingredient in the appliance, wait at least 10 minutes to allow the ingredient to thaw slightly.
35. Never overfill the included pulp container and juice jug. Empty the pulp container and juice jug regularly and check whether the device is not blocked.
36. Do not submerge the device in water or any other liquid.
37. Do not use the device continuously for more than 20 minutes.
38. Allow the device to cool down for 5-10 minutes between each use.
39. Only use the device for its intended purposes.
40. Do not leave the device unattended when turned on.
41. The device is not intended for outdoor use.
42. This appliance is intended for household use only, on dry surfaces. Any other use is considered inappropriate and dangerous.
43. The manufacturer does not accept liability for damage resulting from failure to follow the instruction sheet.

**KNOW YOUR SLOW JUICER**

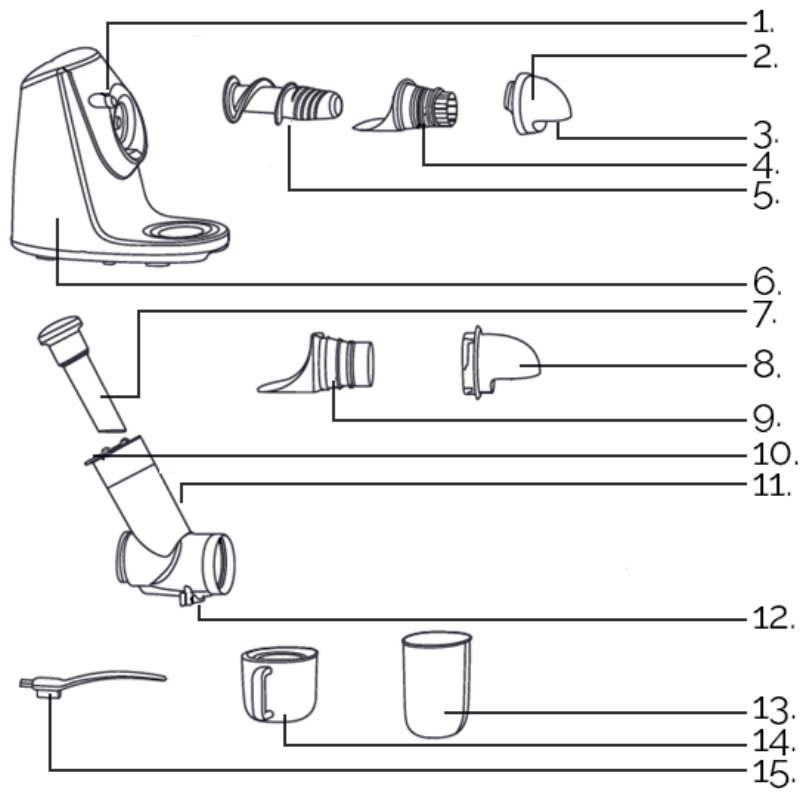

- |                   |                                   |
|-------------------|-----------------------------------|
| 1. Locking clip   | 8. Sorbet end cap                 |
| 2. Juice end cap  | 9. Sorbet strainer                |
| 3. Pulp outlet    | 10. Inlet opening with safety cap |
| 4. Juice strainer | 11. Drum                          |
| 5. Auger          | 12. Juice outlet with cap         |
| 6. Base           | 13. Pulp container                |
| 7. Pusher         | 14. Juice jug                     |
|                   | 15. Cleaning brush                |

## CONTROL PANEL



**ON / OFF** – Press to start or stop the device operation.



**"REV"** – Press to unlock jammed food. The device will then reverse the food for about 3 seconds and automatically stop.

## ASSEMBLY

### For juice preparation

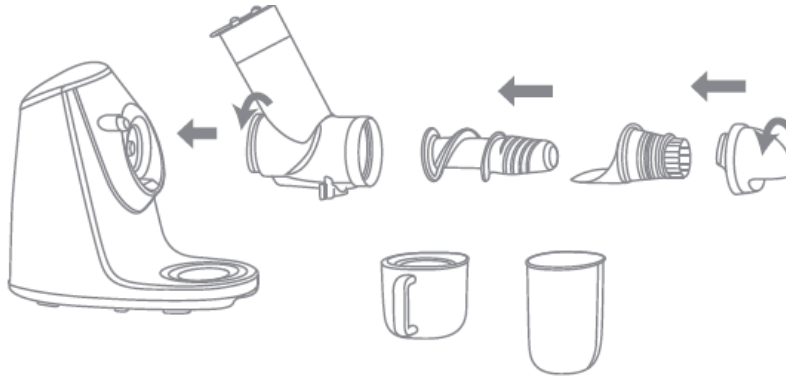

1. Wash the device and all accessories thoroughly before first use in accordance with CLEANING AND MAINTENANCE section.
2. Place the auger in the drum, attach the juice strainer as shown in the picture. Put on the juice end cap and turn it counterclockwise to lock it.
3. Attach the unit to the base, then turn counterclockwise to lock. A characteristic click will indicate that the drum is properly attached.
4. Place the juice jug under the juice outlet. Place the pulp container under the pulp outlet.

### For sorbet preparation

To prepare sorbet, use a sorbet strainer and a sorbet end cap. Then place the juice jug under the pulp outlet.

### For purees/baby food preparation

To prepare any puree or baby food, use a sorbet strainer and a sorbet end cap. Then place the juice jug under the pulp outlet.

**Tip:** Prepare food properly by boiling, baking or steaming your chosen vegetables or fruit. Place fruit and vegetables in the inlet opening, then add some cooked liquid to retain any nutrients that may have been released into the water during cooking.



---

## BEFORE USING THE DEVICE

1. Wash food thoroughly.
2. Remove large pits and seeds from food. Do not put ice in the device.
3. Before placing frozen food in the appliance, wait at least 10 minutes to allow the ingredients to thaw sufficiently.
4. Fruit such as apples, pears, etc. can be placed whole or cut into larger pieces into the inlet opening without the need to peel them. Products with a hard skin and chemically treated or waxed products should be peeled before placing them in the juicer. Grapes, berries and other small fruits should be separated from the stems and placed in one at a time. Products with a hard and fibrous structure should be cut into larger or smaller pieces to facilitate the juicing process.
5. Do not place stringy products or hard and woody stems in the device.

## USING THE DEVICE

### Caution:

1. To avoid ingredients getting stuck, it is recommended to first place all ingredients into the inlet opening and then press . Do not overfill the device.
2. If the ingredients get stuck, use the included pusher to unblock them. If the problem still persists, use the reverse function to undo the blocked product. Repeat this step several times if necessary, then press  to restart the device.

### Tips:

1. Always use fresh ingredients.
2. If the fruits are very watery (e.g., melons), insert them slowly to extract as much juice as possible.
3. When juicing very small fruits, the juice can be quite cloudy. In this case, juice the fruits very slowly to avoid clogging the machine.
4. Typically, when juicing apples and bananas, you will not get a clear juice.
5. Drink the juice immediately after preparation. If you need to store the juice for a few hours, place it in the refrigerator in a suitable container. Add lemon juice to improve its preservation.
6. The pulp can be used to make jams, compotes, etc.

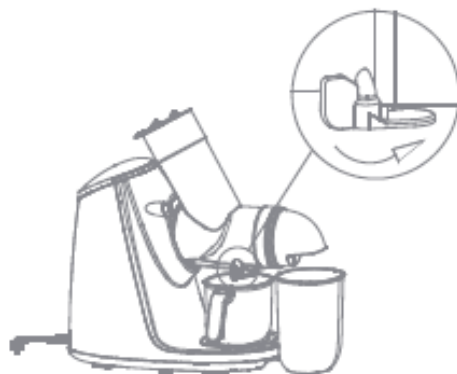

1. Unlock the juice cap.



2. Make sure the safety cap is not engaged.
3. Gradually place washed pieces of food or whole products mentioned in the BEFORE USING THE APPLIANCE section into the inlet opening.

Engage the safety cap so that you can push the larger ingredient or product completely into the device.



4. Engage the safety cap and then insert the pusher to push the food through.
5. Connect the device to a power source, then press  to start the device's operation.
6. Turn off the device by pressing  when no juice comes out of the juice outlet. Wait until the auger stops and then engage the juice cap. Disconnect the device from the power source.
7. Empty the pump container and juice jug.

**Important:** The juice jug and pulp container are not suitable for storing juice or other products.



## CLEANING AND MAINTENANCE

### CAUTION:

- Before performing any of the following actions, turn off the device and disconnect it from the power source.
- Cleaning should be performed regularly, after each use of the device.
- Do not use corrosive chemicals to clean any parts of this device.
- The auger can be safely washed in the dishwasher. Remember not to wash other accessories and components of the device in this way.
- Do not immerse the device in water or any other liquid.

1. Press and hold the locking clip and turn the drum clockwise to remove it.



2. Dismantle all accessories used.



3. Wash the auger and the strainers used with warm water and the attached brush.



4. Wash each accessory using clean, warm water. You can add a little dishwashing liquid if the element is heavily dirty.
5. Rinse each item with clean, warm water.
6. Dry all parts thoroughly with a soft, dry, clean cloth.
7. To clean the housing of the device, use a slightly damp, soft cloth, and then dry the housing thoroughly with a soft, dry, clean cloth.

## STERILIZATION

It is recommended to sterilize accessories regularly and thoroughly.



1. To sterilize the accessories, it is recommended to immerse them in warm water with a small amount of baking soda or dishwashing liquid and leave for about 30 minutes.

## TROUBLESHOOTING

Problem	Possible cause	Solution
The device does not work	The plug is disconnected from the power socket.	Plug the plug into the power socket.
	The device has been installed incorrectly.	Make sure that all components and accessories of the device have been installed correctly.
	The device has been damaged.	Contact Yoer service.
It is not possible to dismantle the drum / The device stops its operation on its own	There is stuck food inside the drum.	Turn off the device and remove the stuck food. Do not place ice, frozen products, large stones or seeds in the appliance.
	There are too many ingredients in the drum.	Turn off the device and remove the stuck food. Do not overfill the device. Place the products slowly and gradually into the inlet opening.
	The device has been damaged.	Contact Yoer service.
Leaking juice	The juice cap has not been engaged.	Engage the juice cap.
	There are too many ingredients in the drum.	Do not overfill the device. Place the products slowly and gradually into the inlet opening.



---

## ENVIRONMENT



■ This product contains recyclable materials. Do not dispose this product as unsorted municipal waste. Please contact your local municipality for the nearest collection point.

## WARRANTY AND REPAIR

The product warranty includes defects resulting from material or manufacturing defects. This warranty is only valid if the appliance has been used in accordance with the instructions, and provided that it has not been modified, repaired or interfered with by any unauthorized person or damaged by misuse or transportation. The warranty does not apply to defects resulting from natural wear of components or nor breakables such as glass and ceramic items.

This warranty does not limit the customer's basic or any other rights granted by laws regarding appliance purchase.

In the event of a warranty claim please contact the verified vendor or Yoer Service. While submitting the claim please attach information on the nature of the malfunction and a proof of purchase.

## **IMPORTANTE SALVAGUARDIAS**

**Cuando usando eléctrico accesorios, básico seguridad precauciones siempre se debe seguir, incluyendo la siguiente:**

1. Lea todas las instrucciones antes de usar y consérvelas para futuras consultas.
2. Asegúrese de que el voltaje de su toma de corriente corresponda con el voltaje indicado en la etiqueta de clasificación.
3. Asegúrese de que la toma de corriente esté correctamente conectada a tierra.
4. Coloque el dispositivo sobre una superficie estable, uniforme, plana, dura y seca.
5. Mantenga el dispositivo alejado de fuentes de humedad, calor y luz solar directa.
6. Mantenga el dispositivo alejado de gasolina, gases inflamables, estufas y otras fuentes de calor.
7. No coloque el dispositivo sobre una estufa de gas o eléctrica caliente ni cerca de ellas. No introduzca el dispositivo en un horno.
8. Para protegerse contra incendios, descargas eléctricas y lesiones, no sumerja el cable, el enchufe ni la unidad en agua ni en otros líquidos.
9. Este aparato puede ser utilizado por niños a partir de 8 años y personas con capacidades físicas, sensoriales o mentales reducidas o que carezcan de experiencia y conocimiento si ellos tener estado dado supervisión o instrucción sobre el uso del aparato de forma segura y comprender los peligros que implica. Los niños no deben jugar con el aparato. Limpieza y usuario mantenimiento debe no hecho por niños sin supervisión.
10. Mantenga el dispositivo y su cable de alimentación fuera del alcance de los niños menores de 8 años.
11. No permita que el cable de alimentación cuelgue del borde de la mesa o mostrador, ni que toque superficies calientes .
12. No utilice el dispositivo si el cable de alimentación o el enchufe

- están dañados o en caso de cualquier otro mal funcionamiento.
13. Si el suministrar cable o cualquier otro elemento es dañado, él debe ser reemplazado por el agente de servicio del fabricante o una persona calificada con la certificación adecuada para evitar peligros.
  14. Utilice el dispositivo únicamente cuando todos sus componentes y accesorios estén correctamente ensamblados.
  15. Apague el dispositivo cuando no salga jugo por la salida de jugo. Espere hasta que el sinfín se detenga y luego coloque la tapa de salida de jugo. Desconecte el dispositivo de la fuente de alimentación.
  16. Apague el dispositivo, desconéctelo y espere hasta que se enfríe completamente antes de moverlo, limpiarlo, montarlo o desmontarlo accesorios.
  17. No toque el enchufe de alimentación con las manos mojadas, ya que podría provocar una descarga eléctrica.
  18. No utilice el dispositivo con las manos mojadas o descalzo.
  19. Si durante el funcionamiento del dispositivo aparece un ruido o un olor inusual, apáguelo inmediatamente y desenchúfelo.
  20. Si el dispositivo deja de funcionar repentinamente, apáguelo y desconéctelo inmediatamente, deje que la unidad se enfríe completamente, vuelva a enchufarla y enciéndala nuevamente.
  21. Si la protección automática contra sobrecalentamiento apaga el dispositivo con frecuencia, comuníquese con el servicio de atención al cliente.
  22. Evite utilizar un cable de extensión.
  23. Al utilizar un cable de extensión, asegúrese de no exceder la potencia/carga nominal máxima de funcionamiento del cable de extensión.
  24. Cuando desenchufando el dispositivo, sostener por el enchufar, no el cable.
  25. No intente reparar, desmontar ni modificar el aparato. No contiene piezas que el usuario pueda reparar.

26. El aparato no está diseñado para ser controlado por un temporizador externo o un sistema de control remoto independiente.
27. Nunca utilice ningún accesorio no recomendado por el fabricante en el dispositivo, ya que podría provocar que el dispositivo funcione incorrectamente, dañarlo o causarle daños.
28. No introduzca los dedos ni ninguna otra parte del cuerpo ni ningún objeto en las partes móviles del dispositivo ni en la abertura de entrada. Para empujar los productos solo se debe utilizar el empujador incluido en el kit.
29. Si el alimento se queda atascado, utilice el empujador incluido en el set para mover el producto atascado. Si el alimento sigue atascado, utilice la función inversa.
30. ¡No empuje los alimentos con las manos ni con ninguna otra parte del cuerpo ni con ningún objeto!
31. No sobrecargue el aparato con cantidades excesivas de alimentos ni empujándolo con demasiada fuerza (empujador).
32. No cubra el dispositivo ni permita que entre en contacto con materiales inflamables.
33. Tenga cuidado al vaciar el recipiente de pulpa y la jarra de jugo y al limpiar el dispositivo y sus accesorios.
34. No introduzca materiales duros, hielo, semillas o carozos grandes ni productos congelados en el aparato. Antes de introducir un ingrediente congelado en el aparato, espere al menos 10 minutos para que se descongele un poco.
35. Nunca llene demasiado el recipiente para pulpa ni la jarra para jugo incluidos. Vacíe el recipiente para pulpa y la jarra para jugo con regularidad y verifique que el dispositivo no esté bloqueado.
36. No Sumerja el dispositivo en agua o cualquier otro líquido.
37. No utilice el dispositivo de forma continua durante más de 20 minutos.
38. Deje que el dispositivo se enfríe durante 5 a 10 minutos entre cada uso.

Utilice el dispositivo únicamente para los fines previstos.

No deje el dispositivo desatendido cuando esté encendido.

39. El dispositivo no está diseñado para uso en exteriores.

40. Este aparato está destinado únicamente al uso doméstico sobre superficies secas. Cualquier otro uso se considera inapropiado y peligroso.

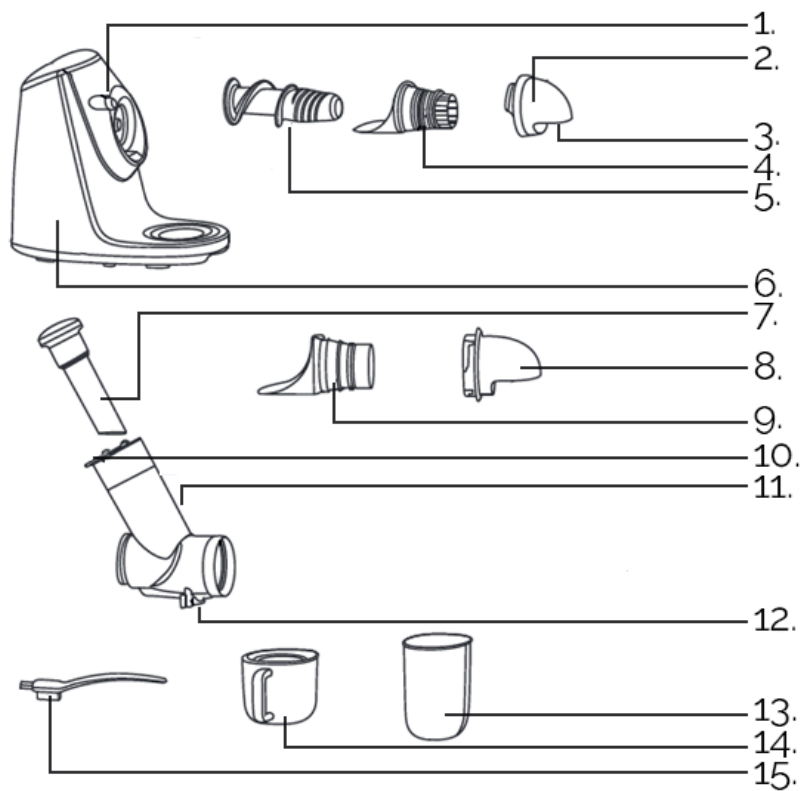

41. El fabricante no acepta responsabilidad por daños resultantes del incumplimiento de la hoja de instrucciones.

## CONOZCA SU EXPRIMIDOR LENTO



- |                    |  |
|--------------------|--|
| 1. Clip de bloqueo | 8. Tapa de extremo de sorbete                  |
| 2. del jugo        | 9. Colador de sorbete                          |
| 3. Salida de pulpa | 10. Abertura de entrada con tapón de seguridad |
| 4. Jugo colador    | 11. Tambor                                     |
| 5. Barrena         | 12. Jugo salida con tapa                       |
| 6. Base            | 13. Contenedor de pulpa                        |
| 7. Empujador       | 14. Jugo jarra                                 |
|                    | 15. Limpieza cepillar                          |

## PANEL DE CONTROL

-  **ON / OFF** – Presione para iniciar o detener el funcionamiento del dispositivo..
-  **"REV"** – Presione para desbloquear alimentos atascados. El dispositivo invertirá el movimiento de los alimentos durante aproximadamente 3 segundos y se detendrá automáticamente.

## ASAMBLEA

### Para preparar jugo

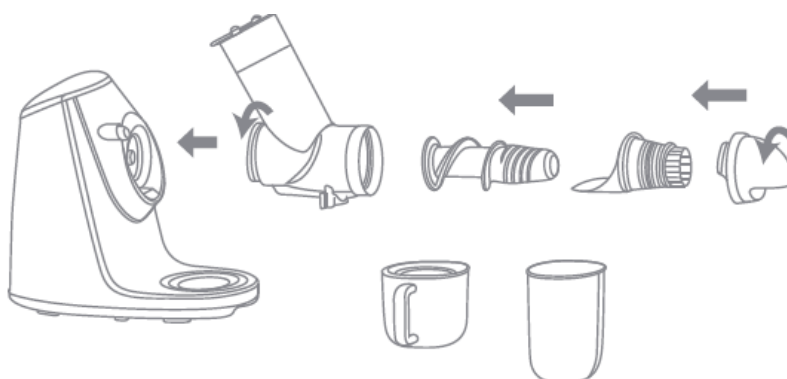

1. Lave bien el dispositivo y todos los accesorios antes del primer uso de acuerdo con la sección LIMPIEZA Y MANTENIMIENTO.
2. Coloque el sinfín en el tambor, coloque el colador de jugo como se muestra en la imagen. Coloque la tapa del extremo del jugo y gírela en sentido contrario a las agujas del reloj para bloquearla.
3. Coloque la unidad en la base y luego gírela en sentido contrario a las agujas del reloj para trabarla. Un clic característico indicará que el tambor está correctamente colocado.
4. Coloque la jarra de jugo debajo de la salida de jugo. Coloque el recipiente para pulpa debajo de la salida de pulpa.

### Para la preparación de sorbetes

Para preparar el sorbete, utilice un colador y una tapa para sorbetes. A continuación, coloque la jarra de zumo debajo de la salida de pulpa.

### Para preparar purés/comida para bebés

Para preparar cualquier puré o papilla para bebé, utilice un colador para sorbetes y una tapa para sorbetes. A continuación, coloque la jarra de zumo debajo de la salida de pulpa.



**Consejo:** Prepare los alimentos adecuadamente hirviendo, horneando o cocinando al vapor las frutas o verduras elegidas. Coloque las frutas y verduras en la abertura de entrada y luego agregue un poco de líquido de cocción para retener los nutrientes que puedan haberse liberado en el agua durante la cocción.

## ANTES DE USAR EL DISPOSITIVO

1. Lave bien los alimentos .
2. Quite los carozos y las semillas grandes de los alimentos. No coloque hielo en el dispositivo.
3. Antes de colocar alimentos congelados en el aparato, espere al menos 10 minutos para permitir que los ingredientes se descongelen lo suficiente.
4. Las frutas como manzanas, peras, etc. se pueden colocar enteras o cortadas en trozos más grandes en la abertura de entrada sin necesidad de pelarlas. Los productos con piel dura y los productos tratados químicamente o encerados se deben pelar antes de colocarlos en el exprimidor. Las uvas, bayas y otras frutas pequeñas se deben separar de los tallos y colocar de una en una. Los productos con una estructura dura y fibrosa se deben cortar en trozos más grandes o más pequeños para facilitar el proceso de exprimido.
5. No coloque productos fibrosos ni tallos duros y leñosos en el dispositivo.

## USO DEL DISPOSITIVO

### Precaución:

1. Para evitar que los ingredientes se queden atascados, se recomienda colocar primero todos los ingredientes en la abertura de entrada y luego presionar . No llene demasiado el dispositivo.
2. Si los ingredientes se atascan, utilice el empujador incluido para desbloquearlos. Si el problema persiste, utilice la función inversa para deshacer el producto bloqueado. Repita este paso varias veces si es necesario, luego presione  para reiniciar el dispositivo.

### Consejos:

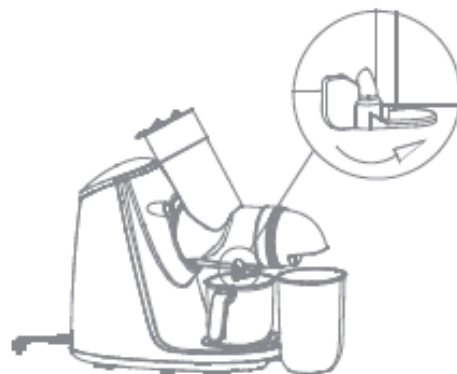

1. Siempre usar fresco ingredientes .
  2. Si las frutas son muy acuosas (por ejemplo, melones), introdúzcalas lentamente para extraer el máximo jugo posible.
  3. Al exprimir frutas muy pequeñas, el jugo puede quedar bastante turbio. En este caso, exprima las frutas muy lentamente para evitar que se obstruya la máquina.
  4. Por lo general, al hacer jugo de manzanas y plátanos, no se obtiene un jugo claro.
  5. Beba el jugo inmediatamente después de prepararlo. Si necesita conservar el jugo durante algunas horas, colóquelo en el refrigerador en un recipiente adecuado . limón jugo para mejorar es preservación .
  6. La pulpa se puede utilizar para hacer mermeladas, compotas, etc.
1. Desbloquee la tapa del jugo.





2. Asegúrese de que la tapa de seguridad no esté colocada.
3. Coloque gradualmente los trozos de comida lavados o los productos enteros mencionados en la sección ANTES DE USAR EL APARATO en la abertura de entrada.  
Coloque la tapa de seguridad para poder empujar el ingrediente o producto más grande completamente dentro del dispositivo.



4. Coloque la tapa de seguridad y luego inserte el empujador para empujar los alimentos.
5. Conecte el dispositivo a una fuente de alimentación, luego presione  para iniciar el funcionamiento del dispositivo.
6. Apague el dispositivo presionando  cuando no salga jugo por la salida de jugo. Espere hasta que el sinfín se detenga y luego coloque la tapa del jugo. Desconecte el dispositivo de la fuente de alimentación.
7. Vacíe el recipiente de la bomba y la jarra de jugo.

**Importante:** La jarra de jugo y el recipiente para pulpa no son adecuados para almacenar jugo u otros productos.



## LIMPIEZA Y MANTENIMIENTO

### PRECAUCIÓN:

- Antes de realizar cualquiera de las siguientes acciones, apague el dispositivo y desconéctelo de la fuente de alimentación.
- La limpieza debe realizarse periódicamente, después de cada uso del dispositivo.
- No utilice productos químicos corrosivos para limpiar ninguna pieza de este dispositivo.
- El sinfín se puede lavar sin problemas en el lavavajillas. Recuerde no lavar otros accesorios y componentes del dispositivo de esta manera.
- No sumerja el dispositivo en agua ni en ningún otro líquido.

1. Mantenga presionado el clip de bloqueo y gire el tambor en el sentido de las agujas del reloj para quitarlo.



2. Desmantelar todo accesorios usado .



3. Lave el sinfín y los filtros utilizados con agua tibia y el cepillo adjunto.



4. Lave cada accesorio con agua limpia y tibia. Puede agregar un poco de líquido lavavajillas si el elemento está muy sucio.
5. Enjuague cada artículo con agua limpia y tibia.
6. Seque bien todas las piezas con un paño suave, seco y limpio.
7. Para limpiar la carcasa del dispositivo, utilice un paño suave ligeramente húmedo y luego seque bien la carcasa con un paño suave, seco y limpio.

## ESTERILIZACIÓN

Se recomienda esterilizar los accesorios periódicamente y en profundidad.

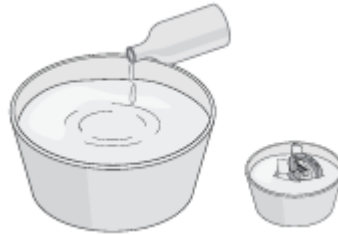

1. Para esterilizar los accesorios, se recomienda sumergirlos en agua tibia con una pequeña cantidad de bicarbonato o lavavajillas y dejarlos reposar durante unos 30 minutos.

## SOLUCIÓN DE PROBLEMAS

Problema	Posible causa	Solución
El dispositivo no funciona	El enchufe está desconectado de la toma de corriente.	Conecte el enchufe a la toma de corriente.
	El dispositivo se ha instalado incorrectamente.	Asegúrese de que todos los componentes y accesorios del dispositivo se hayan instalado correctamente.
	El dispositivo ha sido dañado.	Contacte con el servicio técnico de Yoer.
No es posible desmontar el tambor / El dispositivo deja de funcionar por sí solo	Hay comida atascada dentro del tambor.	Apague el aparato y retire los alimentos atascados. No introduzca hielo, productos congelados, piedras grandes ni semillas en el aparato.
	Hay demasiados ingredientes en el tambor.	Apague el aparato y retire los alimentos atascados. No llene demasiado el aparato. Coloque los productos lenta y gradualmente en la abertura de entrada.
	El dispositivo ha sido dañado.	Contacte con el servicio técnico de Yoer.
Fugas jugo	La tapa del jugo no está colocada.	Coloque la tapa del jugo.
	Hay demasiados ingredientes en el tambor.	No llene demasiado el dispositivo. Coloque los productos en la abertura de entrada de forma lenta y gradual.

## AMBIENTE



Este producto contiene materiales reciclables. No deseche este producto junto con los residuos municipales sin clasificar. Póngase en contacto con su municipio local para conocer el punto de recolección más cercano.

## GARANTÍA Y REPARACIÓN

La garantía del producto incluye los defectos resultantes de defectos de material o fabricación. Esta garantía sólo es válida si el aparato se ha utilizado de acuerdo con las instrucciones y siempre que no haya sido modificado, reparado o manipulado por ninguna persona no autorizada o dañado por un uso indebido o transporte. La garantía no se aplica a los defectos resultantes del desgaste natural de los componentes ni a los elementos frágiles como el vidrio y la cerámica.

Esta garantía no limita los derechos básicos del cliente ni ningún otro derecho otorgado por las leyes con respecto a la compra de electrodomésticos.

En caso de una reclamación de garantía, póngase en contacto con el vendedor verificado o con el servicio técnico de Yoer. Al presentar la reclamación, adjunte información sobre la naturaleza del mal funcionamiento y un comprobante de compra.

## **IMPORTANTES GARANTIES**

**Quand en utilisant électrique appareils électroménagers, basique sécurité précautions doit toujours être suivi, y compris ce qui suit:**

1. Lisez toutes les instructions avant utilisation et conservez-les pour référence ultérieure.
2. Assurez-vous que la tension de votre prise correspond à la tension indiquée sur l'étiquette signalétique.
3. Assurez-vous que la prise est correctement mise à la terre.
4. Placez l'appareil sur une surface stable, plane, dure et sèche.
5. Gardez l'appareil à l'abri des sources d'humidité, de chaleur et de la lumière directe du soleil.
6. Gardez l'appareil loin de l'essence, des gaz inflammables, des cuisinières et d'autres sources de chaleur.
7. Ne placez pas l'appareil sur une cuisinière à gaz ou électrique chaude ou à proximité immédiate de celle-ci. N'insérez pas l'appareil dans un four.
8. Pour vous protéger contre les incendies, les chocs électriques et les blessures, ne plongez pas le cordon, la fiche ou l'appareil dans l'eau ou d'autres liquides.
9. Cet appareil peut être utilisé par des enfants âgés de 8 ans et plus et par des personnes ayant des capacités physiques, sensorielles ou mentales réduites ou manquant de de expérience et connaissance si ils avoir a été donné surveillance ou instruction concernant l'utilisation de l'appareil en toute sécurité et comprendre les dangers encourus. Les enfants ne doivent pas jouer avec l'appareil. Nettoyage et utilisateur entretien doit pas fait par enfants sans surveillance.
10. Gardez l'appareil et son cordon d'alimentation hors de portée des enfants de moins de 8 ans.
11. Ne laissez pas le cordon d'alimentation pendre du bord de la table, du comptoir ou toucher des surfaces chaudes .
12. N'utilisez pas l'appareil si son cordon d'alimentation ou sa fiche est

- endommagé, ou en cas de tout autre dysfonctionnement.
13. Si le fournisseur corde ou n'importe lequel autre élément est endommagé, il doit être remplacé par l'agent de service du fabricant ou une personne qualifiée possédant la certification. N'utilisez l'appareil que lorsque tous ses composants et accessoires sont correctement assemblés.
  14. Éteignez l'appareil lorsqu'aucun jus ne sort de la sortie de jus. Attendez que la vis sans fin s'arrête, puis enclenchez le bouchon de sortie de jus. Débranchez l'appareil de la source d'alimentation.
  15. Éteignez l'appareil, débranchez-le et attendez qu'il refroidisse complètement avant de déplacer, de nettoyer, d'assembler ou de démonter des accessoires.
  16. Ne touchez pas la fiche d'alimentation avec les mains mouillées, car cela pourrait provoquer un choc électrique.
  17. N'utilisez pas l'appareil avec les mains mouillées ou pieds nus.
  18. Si pendant le fonctionnement de l'appareil un bruit ou une odeur inhabituelle apparaît, éteignez-le immédiatement et débranchez-le.
  19. Si l'appareil cesse soudainement de fonctionner, éteignez-le et débranchez-le immédiatement, laissez-le refroidir complètement, rebranchez-le et rallumez-le.
  20. Si la protection automatique contre la surchauffe éteint souvent l'appareil, contactez le service client.
  21. Évitez d'utiliser une rallonge.
  22. Lorsque vous utilisez une rallonge, assurez-vous de ne pas dépasser la puissance/charge nominale maximale de la rallonge.
  23. Quand débrancher le appareil, prise par le prise, pas le corde.
  24. N'essayez pas de réparer, de démonter ou de modifier l'appareil. Il ne contient aucune pièce réparable par l'utilisateur.
  25. L'appareil n'est pas destiné à être contrôlé par une minuterie externe ou un système de télécommande séparé.
  26. N'utilisez jamais d'accessoires non recommandés par le fabricant dans l'appareil, car cela pourrait entraîner un mauvais fonctionnement de l'appareil, l'endommager ou causer des dommages. N'insérez pas les doigts ou toute autre partie du corps ou objet dans les pièces mobiles de l'appareil ou dans l'ouverture d'entrée. Seul le poussoir inclus dans le kit doit être utilisé pour

- pousser les produits.
27. Si des aliments restent coincés, utilisez le poussoir inclus dans le kit pour déplacer le produit coincé. Si les aliments sont toujours bloqués, utilisez la fonction marche arrière.
  28. Ne poussez pas les aliments avec vos mains ou toute autre partie du corps ou objet !
  29. Ne surchargez pas l'appareil avec des quantités excessives d'aliments ou en le poussant trop fort (poussoir).
  30. Ne couvrez pas l'appareil et ne laissez pas l'appareil entrer en contact avec des matériaux inflammables.
  31. Soyez prudent lorsque vous videz le récipient à pulpe et le récipient à jus et lorsque vous nettoyez l'appareil et ses accessoires.
  32. N'introduisez pas de matières dures, de glace, de gros noyaux ou graines, ni de produits congelés dans l'appareil. Avant d'introduire un ingrédient congelé dans l'appareil, attendez au moins 10 minutes pour permettre à l'ingrédient de décongeler légèrement.
  33. Ne remplissez jamais excessivement le récipient à pulpe et le récipient à jus fournis. Videz régulièrement le récipient à pulpe et le récipient à jus et vérifiez si l'appareil n'est pas obstrué.
  34. Ne pas immerger l'appareil dans l'eau ou tout autre liquide.
  35. N'utilisez pas l'appareil en continu pendant plus de 20 minutes.
  36. Laissez l'appareil refroidir pendant 5 à 10 minutes entre chaque utilisation.
  37. N'utilisez l'appareil que pour l'usage auquel il est destiné.
  38. Ne laissez pas l'appareil sans surveillance lorsqu'il est allumé.
  39. L'appareil n'est pas destiné à une utilisation en extérieur.
  40. Cet appareil est destiné à un usage domestique uniquement, sur des surfaces sèches. Toute autre utilisation est considérée comme inappropriée et dangereuse.
  41. Le fabricant décline toute responsabilité pour les dommages résultant du non-respect de la notice d'instructions.

CONNAISSEZ VOTRE EXTRAIT DE JUS LENT

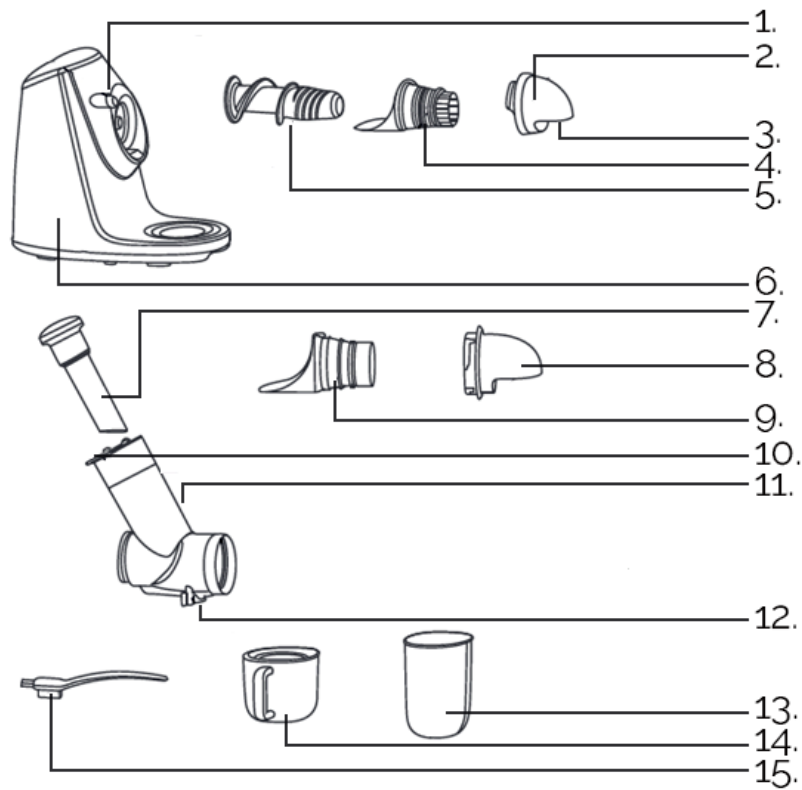

- |                    |   |
|--------------------|---|
| 1. De verrouillage | 8. Embout sorbet                                |
| 2. Bouchon à jus   | 9. Passoire à sorbet                            |
| 3. Sortie pulpe    | 10. Ouverture d'entrée avec bouchon de sécurité |
| 4. Jus passoire    | 11. Tambour                                     |
| 5. Tarière         | 12. Jus sortie avec capuchon                    |
| 6. Base            | 13. Conteneur à pulpe                           |
| 7. Poussoir        | 14. Jus cruche                                  |
|                    | 15. Nettoyage brosse                            |



## PANNEAU DE CONTRÔLE



**ON / OFF** – Appuyez pour démarrer ou arrêter le fonctionnement de l'appareil.



**"REV"** – Appuyez pour débloquer les aliments coincés. L'appareil fera alors reculer les aliments pendant environ 3 secondes, puis s'arrêtera automatiquement.

## ASSEMBLÉE

### Pour la préparation de jus

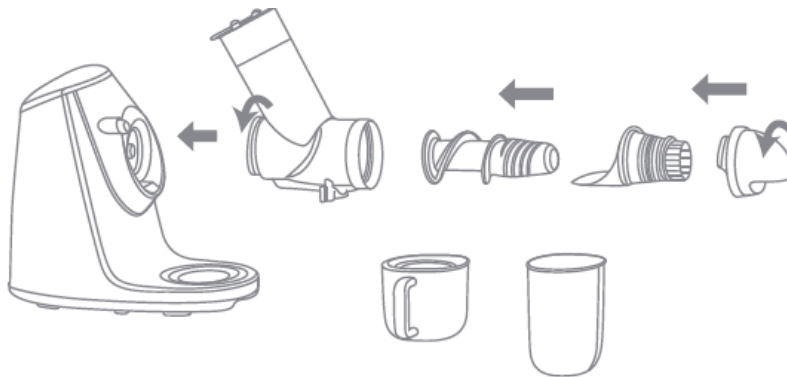

1. Lavez soigneusement l'appareil et tous les accessoires avant la première utilisation conformément à la section NETTOYAGE ET ENTRETIEN.
2. Placez la vis sans fin dans le tambour, fixez le filtre à jus comme indiqué sur la photo. Placez le bouchon d'extrémité du jus et tournez-le dans le sens inverse des aiguilles d'une montre pour le verrouiller.
3. Fixez l'unité à la base, puis tournez dans le sens inverse des aiguilles d'une montre pour verrouiller. Un clic caractéristique indique que le tambour est correctement fixé.
4. Placez le pichet à jus sous la sortie du jus. Placez le récipient à pulpe sous la sortie de pulpe.

### Pour la préparation du sorbet

Pour préparer le sorbet, utilisez une passoire à sorbet et un embout à sorbet. Placez ensuite le pichet à jus sous la sortie de pulpe.

### Pour la préparation de purées/aliments pour bébé

Pour préparer une purée ou un aliment pour bébé, utilisez une passoire à sorbet et un embout à sorbet. Placez ensuite le pichet à jus sous la sortie de pulpe.



**Conseil:** Préparez correctement vos aliments en faisant bouillir, cuire au four ou à la vapeur les légumes ou les fruits de votre choix. Placez les fruits et légumes dans l'ouverture d'entrée, puis ajoutez un peu de liquide cuit pour conserver les nutriments qui auraient pu être libérés dans l'eau pendant la cuisson.

## AVANT D'UTILISER L'APPAREIL

1. Lavez soigneusement les aliments .
2. Retirez les gros noyaux et les pépins des aliments. Ne mettez pas de glace dans l'appareil.
3. Avant de placer les aliments surgelés dans l'appareil, attendez au moins 10 minutes pour permettre aux ingrédients de décongeler suffisamment.
4. Les fruits tels que les pommes, les poires, etc. peuvent être placés entiers ou coupés en morceaux plus gros dans l'ouverture d'entrée sans avoir besoin de les peler. Les produits à peau dure et les produits traités chimiquement ou cirés doivent être pelés avant de les placer dans l'extracteur de jus. Les raisins, les baies et autres petits fruits doivent être séparés des tiges et placés un par un. Les produits à structure dure et fibreuse doivent être coupés en morceaux plus ou moins gros pour faciliter le processus d'extraction du jus.
5. Ne placez pas de produits filandreux ou de tiges dures et ligneuses dans l'appareil.

## UTILISATION DE L'APPAREIL

### Prudence:

1. Pour éviter que les ingrédients ne restent coincés, il est recommandé de placer d'abord tous les ingrédients dans l'ouverture d'entrée, puis d'appuyer sur . Ne remplissez pas trop l'appareil.
2. Si les ingrédients restent bloqués, utilisez le poussoir fourni pour les débloquer. Si le problème persiste, utilisez la fonction marche arrière pour débloquer le produit bloqué. Répétez cette étape plusieurs fois si nécessaire, puis appuyez  pour redémarrer l'appareil.

### Conseils :

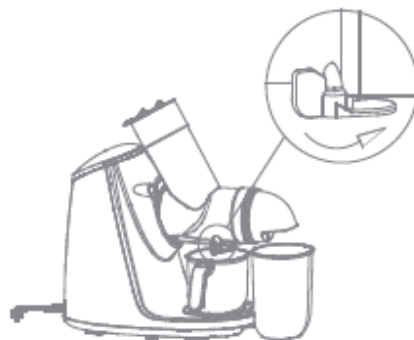

1. Toujours utiliser frais ingrédients .
2. Si les fruits sont très aqueux (par exemple les melons), insérez-les lentement pour extraire le plus de jus possible.
3. Lors de l'extraction de très petits fruits, le jus peut être assez trouble. Dans ce cas, extrayez le jus très lentement pour éviter d'obstruer la machine.
4. En règle générale, lorsque vous extrayez du jus de pommes et de bananes, vous n'obtiendrez pas un jus clair.
5. Buvez le jus immédiatement après sa préparation. Si vous devez conserver le jus pendant quelques heures, placez-le au réfrigérateur dans un récipient adapté. Ajoutez citron jus pour améliorer c'est préservation .
6. La pulpe peut être utilisée pour faire des confitures, des compotes, etc.

1. Déverrouillez le bouchon du jus.



2. Assurez-vous que le capuchon de sécurité n'est pas engagé.
3. Introduisez progressivement les morceaux d'aliments lavés ou les produits entiers mentionnés dans la section AVANT D'UTILISER L'APPAREIL dans l'ouverture d'entrée.  
Enclenchez le capuchon de sécurité afin de pouvoir pousser complètement l'ingrédient ou le produit le plus gros dans l'appareil.



4. Enclenchez le bouchon de sécurité puis insérez le poussoir pour pousser les aliments à travers.
5. Connectez l'appareil à une source d'alimentation, puis appuyez  pour démarrer le fonctionnement de l'appareil.
6. Éteignez l'appareil en appuyant sur  lorsque le jus ne sort plus de la sortie de jus. Attendez que la vis sans fin s'arrête puis enclenchez le bouchon de jus. Débranchez l'appareil de la source d'alimentation.
7. Videz le récipient de la pompe et le pichet à jus.

**Important:** Le pichet à jus et le récipient à pulpe ne conviennent pas au stockage de jus ou d'autres produits.



## NETTOYAGE ET

## ENTRETIEN

### PRUDENCE:

- Avant d'effectuer l'une des actions suivantes, éteignez l'appareil et débranchez-le de la source d'alimentation.
- Le nettoyage doit être effectué régulièrement, après chaque utilisation de l'appareil.
- N'utilisez pas de produits chimiques corrosifs pour nettoyer les pièces de cet appareil.
- La tarière peut être lavée en toute sécurité au lave-vaisselle. N'oubliez pas de ne pas laver les autres accessoires et composants de l'appareil de cette façon.

- Ne pas immerger l'appareil dans l'eau ou tout autre liquide.
1. Appuyez et maintenez le clip de verrouillage et tournez le tambour dans le sens des aiguilles d'une montre pour le retirer.



2. Démanteler tous accessoires utilisés.



3. Lavez la tarière et les crépines utilisées avec de l'eau tiède et la brosse fournie.



4. Lavez chaque accessoire à l'eau claire et tiède. Vous pouvez ajouter un peu de liquide vaisselle si l'élément est très sale.
5. Rincez chaque article avec de l'eau propre et tiède.
6. Séchez soigneusement toutes les pièces avec un chiffon doux, sec et propre.
7. Pour nettoyer le boîtier de l'appareil, utilisez un chiffon doux légèrement humide, puis séchez soigneusement le boîtier avec un chiffon doux, sec et propre.

## STÉRILISATION

Il est recommandé de stériliser régulièrement et soigneusement les accessoires.



1. Pour stériliser les accessoires, il est recommandé de les immerger dans de l'eau tiède avec une petite quantité de bicarbonate de soude ou de liquide vaisselle et de laisser agir environ 30 minutes.

## DÉPANNAGE

Problème	Possible cause	Solution
L'appareil ne fonctionne pas	La fiche est débranchée de la prise de courant.	Branchez la fiche dans la prise de courant.
	L'appareil a été installé de manière incorrecte.	Assurez-vous que tous les composants et accessoires de l'appareil ont été correctement installés.
	L'appareil a été endommagé.	Contactez votre service.
Il n'est pas possible de démonter le tambour / L'appareil arrête son fonctionnement tout seul	Il y a de la nourriture coincée à l'intérieur du tambour.	Éteignez l'appareil et retirez les aliments coincés. Ne placez pas de glace, de produits congelés, de grosses pierres ou des graines dans l'appareil.
	Il y a trop d'ingrédients dans le tambour.	Éteignez l'appareil et retirez les aliments coincés. Ne remplissez pas trop l'appareil. Placez les produits lentement et progressivement dans l'ouverture d'entrée.
	L'appareil a été endommagé.	Contactez votre service.
Fuite jus	Le bouchon du réservoir à jus n'a pas été enclenché.	Engagez le bouchon du jus.
	Il y a trop d'ingrédients dans le tambour.	Ne remplissez pas trop l'appareil. Introduisez les produits lentement et progressivement dans l'ouverture d'admission.

## ENVIRONNEMENT



■ Ce produit contient des matériaux recyclables. Ne jetez pas ce produit avec les déchets municipaux non triés. Veuillez contacter votre municipalité pour connaître le point de collecte le plus proche.

## GARANTIE ET RÉPARATION

La garantie du produit couvre les défauts résultant de défauts de matériaux ou de fabrication. Cette garantie n'est valable que si l'appareil a été utilisé conformément aux instructions et à condition qu'il n'ait pas été modifié, réparé ou altéré par une personne non autorisée ou endommagé par une mauvaise utilisation ou un transport. La garantie ne s'applique pas aux défauts résultant de l'usure naturelle des composants ou des objets cassants tels que les articles en verre et en céramique.

Cette garantie ne limite pas les droits fondamentaux du client ni aucun autre droit accordé par les lois concernant l'achat d'appareils électroménagers.

En cas de réclamation au titre de la garantie, veuillez contacter le vendeur vérifié ou le service Yoer. Lors de la soumission de la réclamation, veuillez joindre des informations sur la nature du dysfonctionnement et une preuve d'achat.

## **VAŽNO ZAŠTITE**

**Kada korištenjem električni uređaji, Osnovni, temeljni sigurnost mjere predostrožnosti treba uvijek slijediti, uključujući sljedeće:**

1. Pročitajte sve upute prije uporabe i sačuvajte ih za buduću upotrebu.
2. Provjerite odgovara li vaš izlazni napon naponu navedenom na nazivnoj naljepnici.
3. Provjerite je li utičnica ispravno uzemljena.
4. Postavite uređaj na stabilnu, ravnu, tvrdu i suhu površinu.
5. Držite uređaj dalje od izvora vlage, topline i izravne sunčeve svjetlosti.
6. Držite uređaj podalje od benzina, zapaljivih plinova, peći i drugih izvora topline.
7. Ne stavljajte uređaj na zagrijani plinski ili električni štednjak niti u njihovoj neposrednoj blizini. Ne stavljajte uređaj u pećnicu.
8. Za zaštitu od požara, strujnog udara i ozljeda nemojte uranjati kabel, utikač ili jedinicu u vodu ili druge tekućine.
9. Ovaj uređaj mogu koristiti djeca starija od 8 godina i osobe sa smanjenim fizičkim, osjetilnim ili mentalnim sposobnostima ili nedostatkom iskustvo i znanje ako oni imati bio dano nadzor ili upute u vezi s korištenjem uređaja na siguran način i razumjeti uključene opasnosti. Djeca se ne smiju igrati s uređajem. Čišćenje i korisnik održavanje morati ne napravio po djeca bez nadzora.
10. Uređaj i njegov kabel za napajanje držite dalje od djece mlađe od 8 godina.
11. Nemojte dopustiti da kabel za napajanje visi preko ruba stola, pulta ili da dodiruje vruće površine.
12. Nemojte koristiti uređaj ako je kabel za napajanje ili utikač oštećen ili u slučaju bilo kakvog drugog kvara.
13. Ako the opskrbiti kabel ili bilo koji drugo element je oštećeno, to morati biti zamijeniti serviser proizvođača ili kvalificirana osoba s odgovarajućim certifikatom kako bi se izbjegle opasnosti.
14. Koristite uređaj samo ako su svi njegovi dijelovi i dodaci ispravno

---

sastavljeni.

15. Isključite uređaj kada sok ne izlazi iz otvora za sok. Pričekajte dok se puž ne zaustavi, a zatim uključite poklopac izlaza soka. Isključite uređaj iz izvora napajanja.
16. Isključite uređaj, odspojite ga i pričekajte dok se uređaj potpuno ne ohladi prije premještanja, čišćenja, sastavljanja ili rastavljanja dodataka.
17. Nemojte dirati utikač mokrim rukama jer to može uzrokovati strujni udar.
18. Nemojte rukovati uređajem mokrih ruku ili bosih nogu.
19. Ako se tijekom rada uređaja pojavi neobičan zvuk ili miris, odmah ga isključite i izvucite utikač.
20. Ako uređaj iznenada prestane raditi, odmah ga isključite i odspojite, ostavite uređaj da se potpuno ohladi, ponovno ga uključite i ponovno uključite.
21. Ako automatska zaštita od pregrijavanja često isključuje uređaj, obratite se korisničkoj službi.
22. Izbjegavajte korištenje produžnog kabela.
23. Kada koristite produžni kabel, pazite da ne premašite maksimalnu nazivnu radnu snagu / opterećenje produžnog kabela.
24. Kada isključivanje iz struje the uređaj, držati po the utikač, ne the kabel.
25. Ne pokušavajte popravljati, rastavljati ili modificirati uređaj. Unutra nema dijelova koje može servisirati korisnik.
26. Uređaj nije namijenjen za upravljanje vanjskim timerom ili zasebnim sustavom daljinskog upravljanja.
27. U uređaju nikada nemojte koristiti dodatke koje proizvođač nije preporučio, jer to može uzrokovati neispravan rad uređaja, oštetiti ga ili prouzročiti štetu.
28. Nemojte gurati prste ili druge dijelove tijela ili predmete u pokretne dijelove uređaja ili ulazni otvor. Za guranje proizvoda smije se koristiti samo potiskivač koji je uključen u set.
29. Ako se hrana zaglavi, upotrijebite potiskivač koji je uključen u set da



---

pomaknete zaglavljani proizvod. Ako je hrana i dalje blokirana, upotrijebite obrnutu funkciju.

Nemojte gurati hranu rukama ili drugim dijelovima tijela ili predmetima!

30. Ne opterećujte uređaj prevelikim količinama hrane ili ga prejako gurajte (gurač).
31. Nemojte pokrivati uređaj niti dopustiti da uređaj dođe u dodir sa zapaljivim materijalima.
32. Budite oprezni prilikom pražnjenja spremnika za pulpu i vrča za sok te prilikom čišćenja uređaja i njegovih dodataka.
33. Ne stavljajte tvrde materijale, led, velike koštice i sjemenke ili smrznute proizvode u uređaj. Prije nego što smrznuti sastojak stavite u uređaj, pričekajte najmanje 10 minuta da se sastojak malo otopi.
34. Nikada nemojte prepuniti priloženu posudu za pulpu i vrč za sok. Redovito praznite posudu za pulpu i vrč za sok i provjeravajte da uređaj nije blokirani. nemojte uronite uređaj u vodu ili bilo koju drugu tekućinu.
35. Ne koristite uređaj neprekidno dulje od 20 minuta.
36. Ostavite uređaj da se ohladi 5-10 minuta između svake upotrebe.
37. Koristite uređaj samo u svrhu za koju je namijenjen.
38. Ne ostavljajte uključeni uređaj bez nadzora.
39. Uređaj nije namijenjen za vanjsku upotrebu.
40. Ovaj uređaj je namijenjen isključivo za korištenje u kućanstvu, na suhim površinama. Svaka druga uporaba smatra se neprikladnom i opasnom.
41. Proizvođač ne prihvaća odgovornost za štetu nastalu nepoštivanjem uputa.

## UPOZNAJTE SVOJ SPORI SOKOVNIK

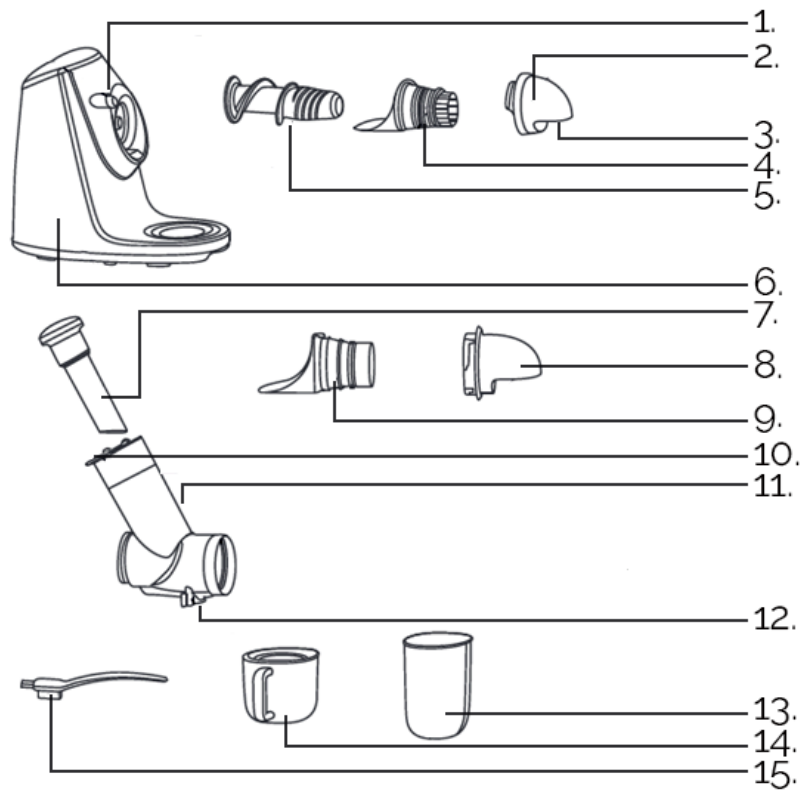

- |                     |   |
|---------------------|---|
| 1. Za zaključavanje | 8. Sorbet završna kapica                |
| 2. Čep za sok       | 9. Cjedilo za sorbet                    |
| 3. Izlaz pulpe      | 10. Ulazni otvor sa sigurnosnom kapicom |
| 4. Sok cjedilo      | 11. Buban                               |
| 5. Pužnica          | 12. Sok izlaz s čepom                   |
| 6. Baza             | 13. Posuda za pulpu                     |
| 7. Gurač            | 14. Sok vrč                             |
|                     | 15. Čišćenje četka                      |

## UPRAVLJAČKA PLOČA



**ON / OFF** – Pritisnite za pokretanje ili zaustavljanje rada uređaja.



**“REV”** – Pritisnite za otpuštanje zaglavljene hrane. Uređaj će tada obrnuti smjer kretanja hrane na oko 3 sekunde i automatski se zaustaviti.

## SKUPŠTINA

### Za pripremu soka

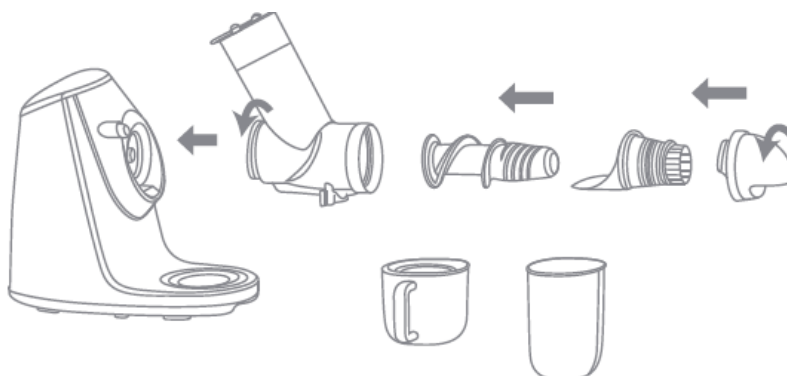

1. Prije prve uporabe temeljito operite uređaj i sav pribor u skladu s odjeljkom ČIŠĆENJE I ODRŽAVANJE.
2. Postavite puž u bubanj, pričvrstite cjedilo za sok kao što je prikazano na slici. Stavite poklopac za sok i okrenite ga u smjeru suprotnom od kazaljke na satu kako biste ga zaključali.
3. Pričvrstite jedinicu na bazu, a zatim je okrenite u smjeru suprotnom od kazaljke na satu za zaključavanje. Karakterističan klik pokazat će da je bubanj ispravno pričvršćen.
4. Postavite vrč za sok ispod izlaza za sok. Stavite spremnik za pulpu ispod izlaza za pulpu.

### Za pripremu sorbeta

Za pripremu sorbeta koristite cjedilo za sorbet i završni poklopac za sorbet. Zatim stavite vrč za sok ispod izlaza za pulpu.

### Za pripremu kašica/dječje hrane

Za pripremu bilo kojeg pirea ili dječje hrane koristite cjedilo za sorbet i završni poklopac za sorbet. Zatim stavite vrč za sok ispod izlaza za pulpu.



**Savjet:** Pravilno pripremajte hranu kuhanjem, pečenjem ili kuhanjem na pari odabranog povrća ili voća. Stavite voće i povrće u ulazni otvor, a zatim dodajte malo kuhane tekućine kako biste zadržali sve hranjive tvari koje su možda otpuštene u vodu tijekom kuhanja.

## PRIJE UPOTREBE UREĐAJA

1. Temeljito operite hranu .
2. Uklonite velike koštice i sjemenke iz hrane. Nemojte stavljati led u uređaj.
3. Prije stavljanja zamrznute hrane u uređaj pričekajte najmanje 10 minuta kako bi se sastojci dovoljno otopili.
4. Voće kao što su jabuke, kruške itd. možete staviti cijelo ili izrezano na veće komade u ulazni otvor bez potrebe za guljenjem kore. Proizvode s tvrdom korom i kemijski tretirane ili voštane proizvode potrebno je oguliti prije stavljanja u sokovnik. Grožđe, bobice i drugo malo voće treba odvojiti od peteljki i staviti jedno po jedno. Proizvode tvrde i vlaknaste strukture treba narezati na veće ili manje komade kako bi se olakšao cijedenje soka.
5. Nemojte stavljati žilaste proizvode ili tvrde i drvenaste stabljike u uređaj.

## KORIŠTENJE UREĐAJA

### Oprez:

1. Kako biste izbjegli zaglavljivanje sastojaka, preporuča se prvo staviti sve sastojke u ulazni otvor, a zatim pritisnuti . Nemojte prepuniti uređaj.
2. Ako sastojci zapnu, upotrijebite priloženi potiskivač da ih odblokirate. Ako problem i dalje postoji, upotrijebite obrnutu funkciju za poništavanje blokirano proizvoda. Ponovite ovaj korak nekoliko puta ako je potrebno, a zatim pritisnite  za ponovno pokretanje uređaja.

### Savjeti :

1. Uvijek koristiti svježe sastojci .
2. Ako je voće jako vodenasto (npr. dinja), ubacite ga polako kako biste izvukli što više soka.
3. Kod cijedenja vrlo sitnog voća, sok može biti prilično mutan. U tom slučaju cijedite voće vrlo sporo kako biste izbjegli začepljenje stroja.
4. Tipično, kada cijedite jabuke i banane, nećete dobiti bistar sok.
5. Sok popijte odmah nakon pripreme. Ako sok trebate čuvati nekoliko sati, stavite ga u hladnjak u odgovarajuću posudu. Dodati limun sok za poboljšanje njegov očuvanje .
6. Od pulpe se mogu praviti džemovi, kompoti itd.

1. Otključajte čep soka.

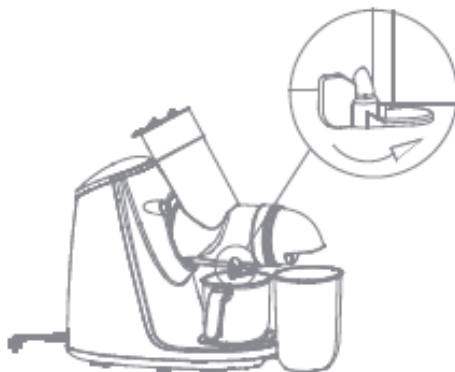



2. Uvjerite se da sigurnosna kapica nije uključena.

- Postupno stavlajte oprane komade hrane ili cijele proizvode navedene u odjeljku PRIJE UPOTREBE APARATA u ulazni otvor.

Uključite sigurnosni čep tako da veći sastojak ili proizvod možete potpuno gurnuti u uređaj.



- Uključite sigurnosni poklopac, a zatim umetnite potiskivač da progurate hranu.
- Spojite uređaj na izvor napajanja, zatim pritisnite  za početak rada uređaja.
- Isključite uređaj pritiskom na  kada iz otvora za sok ne počne izlaziti sok. Pričekajte dok se puž ne zaustavi, a zatim uključite poklopac za sok. Isključite uređaj iz izvora napajanja.
- Ispraznite spremnik pumpe i vrč za sok.

**Važno:** Vrč za sok i posuda za pulpu nisu prikladni za čuvanje soka ili drugih proizvoda.



## ČIŠĆENJE I ODRŽAVANJE

### OPREZ:

- Prije izvođenja bilo koje od sljedećih radnji, isključite uređaj i odspojite ga s izvora napajanja.
  - Čišćenje treba provoditi redovito, nakon svake uporabe uređaja.
  - Ne koristite korozivne kemikalije za čišćenje dijelova ovog uređaja.
  - Svrdo se može sigurno prati u perilici posuđa. Zapamtite da ne smijete prati druge dodatke i komponente uređaja na ovaj način.
  - Nemojte uranjati uređaj u vodu ili bilo koju drugu tekućinu.
- Pritisnite i držite kopču za zaključavanje i okrenite bubanj u smjeru kazaljke na satu kako biste ga uklonili.

2. Rastaviti sve pribor koristi se



3. Operite svrdlo i cjedila koja se koriste toplom vodom i priloženom četkom.



4. Svaki pribor operite čistom, toplom vodom. Možete dodati malo sredstva za pranje posuđa ako je element jako zaprljan.  
 5. Svaki predmet isperite čistom, toplom vodom.  
 6. Sve dijelove temeljito osušite mekom, suhom i čistom krpom.  
 7. Kućište uređaja očistite blago vlažnom, mekom krpom, a zatim temeljito osušite kućište mekom, suhom i čistom krpom.

## STERILIZACIJA

1. Preporuča se redovito i temeljito sterilizirati pribor.



2. Za sterilizaciju pribora preporuča se uroniti ga u toplu vodu s malom količinom sode bikarbone ili sredstva za pranje posuđa i ostaviti oko 30 minuta.

**RJEŠAVANJE PROBLEMA**

<b>Problem</b>	<b>moguće uzrok</b>	<b>Otopina</b>
Uređaj ne radi	Utikač je izvučen iz utičnice.	Uključite utikač u utičnicu.
	Uređaj je pogrešno instaliran.	Provjerite jesu li sve komponente i dodaci uređaja ispravno instalirani.
	Uređaj je oštećen.	Kontaktirajte Yoer servis.
Nije moguće rastaviti bubanj / Uređaj sam prekida rad	U bubnju je zaglavljena hrana.	Isključite uređaj i uklonite zaglavljenu hranu. Ne stavljajte led, smrznute proizvode, veliko kamenje ili sjemenke u uređaj.
	U bubnju ima previše sastojaka.	Isključite uređaj i uklonite zaglavljenu hranu. Nemojte prepuniti uređaj. Stavite proizvode polako i postupno u ulazni otvor.
	Uređaj je oštećen.	Kontaktirajte Yoer servis.
Curenje sok	Poklopac za sok nije uključen.	Uključite poklopac soka.
	U bubnju ima previše sastojaka.	Nemojte prepuniti uređaj. Stavite proizvode polako i postupno u ulazni otvor.

**OKOLIŠ**

■ Ovaj proizvod sadrži materijale koji se mogu reciklirati. Ne odlažite ovaj proizvod kao nerazvrstani gradski otpad. Obratite se lokalnoj općini za najbliže sabirno mjesto.

**GARANCIJA I POPRAVAK**

Jamstvo proizvoda uključuje nedostatke koji proizlaze iz nedostataka u materijalu ili proizvodnji. Ovo jamstvo vrijedi samo ako je uređaj korišten u skladu s uputama i pod uvjetom da nije modificiran, popravlján ili da u njega nije utjecala neovlaštena osoba ili da nije oštećen neovlaštenom uporabom ili transportom. Jamstvo se ne odnosi na nedostatke koji su rezultat prirodnog trošenja komponenti ili lomljivih predmeta kao što su stakleni i keramički predmeti.

Ovo jamstvo ne ograničava kupčeva osnovna ili bilo koja druga prava dodijeljena zakonima u vezi s kupnjom uređaja.

U slučaju jamstvenog zahtjeva obratite se provjerenom dobavljaču ili servisu Yoer. Prilikom podnošenja reklamacije priložite podatke o vrsti kvara i dokaz o kupnji

## **FONTOS BIZTONSÁGI ELŐÍRÁSOK**

**Amikor segítségével elektromos készülékek, alapvető biztonság óvintézkedések mindig követni kell, beleértve a következő:**

1. Használat előtt olvassa el az összes utasítást, és őrizze meg későbbi használatra.
2. Győződjön meg arról, hogy a kimeneti feszültség megegyezik a névleges címkén feltüntetett feszültséggel.
3. Győződjön meg arról, hogy a konnektor megfelelően földelve van.
4. Helyezze a készüléket stabil, egyenletes, sík, kemény, száraz felületre.
5. Tartsa távol a készüléket nedvességtől, hőtől és közvetlen napfénytől.
6. Tartsa távol a készüléket benzintől, gyúlékony gázoktól, tűzhelyektől és egyéb hőforrásoktól.
7. Ne helyezze a készüléket fűtött gáz- vagy elektromos tűzhelyre vagy azok közelébe. Ne helyezze a készüléket sütőbe.
8. A tűz, áramütés és sérülés elleni védelem érdekében ne merítse vízbe vagy más folyadékba a vezetéket, a csatlakozódugót vagy az egységet.
9. Ezt a készüléket 8 éves vagy annál idősebb gyermekek, valamint csökkent fizikai, érzékszervi vagy szellemi képességű vagy hiányos személyek használhatják. a tapasztalat és tudás ha azok van volt adott felügyeletet vagy a készülék biztonságos használatára vonatkozó utasításokat, és megértse az ezzel járó veszélyeket. Gyermekek nem játszhatnak a készülékkel. Tisztítás és felhasználó karbantartás kell nem készült által gyerekek felügyelet nélkül.
10. Tartsa távol a készüléket és a tápkábelt 8 év alatti gyermekektől.
11. Ne hagyja, hogy a tápkábel lelógjon az asztal széléről, a pultról, és ne érjen hozzá forró felületekhez .
12. Ne használja a készüléket, ha annak tápkábele vagy csatlakozója megsérült, vagy bármilyen más meghibásodás esetén.
13. Ha a kábel zsinór vagy bármilyen más elem van sérült, azt kell legyen A veszély elkerülése érdekében a gyártó szervize vagy a



- megfelelő minősítéssel rendelkező szakképzett személy cserélje ki.
14. A készüléket csak akkor használja, ha minden alkatrésze és tartozéka megfelelően össze van szerelve.
  15. Kapcsolja ki a készüléket, ha nem folyik le le a gyümölcsle kimenetén. Várja meg, amíg a csiga leáll, majd zárja vissza a gyümölcsle kifolyó sapkáját. Válassza le a készüléket az áramforrásról.
  16. kapcsolja ki a készüléket, húzza ki a konnektorból, és várja meg, amíg a készülék teljesen lehűl.
  17. Ne érintse meg a hálózati csatlakozódugót nedves kézzel, mert áramütést okozhat.
  18. Ne működtesse a készüléket nedves kézzel vagy mezítláb.
  19. Ha a készülék működése közben szokatlan zajt vagy szagot észlel, azonnal kapcsolja ki és húzza ki a konnektorból.
  20. Ha a készülék hirtelen leáll, azonnal kapcsolja ki és húzza ki a konnektorból, hagyja teljesen kihűlni, majd dugja vissza, majd kapcsolja be.
  21. Ha az automatikus túlmelegedés elleni védelem gyakran kikapcsolja a készüléket, forduljon az ügyfélszolgálathoz.
  22. Kerülje a hosszabbító vezeték használatát.
  23. Ha hosszabbítót használ, ügyeljen arra, hogy ne lépje túl a hosszabbító vezeték maximális névleges teljesítményét/terhelését.
  24. Amikor kihúzása a eszköz, tart által a dugó, nem a zsinór.
  25. Ne próbálja megjavítani, szétszerelni vagy módosítani a készüléket. A belsejében nincsenek felhasználó által javítható alkatrészek.
  26. A készülék nem külső időzítővel vagy külön távirányító rendszerrel vezérelhető.
  27. Soha ne használjon a gyártó által nem ajánlott tartozékokat a készülékben, mert az a készülék hibás működését, károsodását vagy kárt okozhat.
  28. Ne dugja be ujjait vagy más testrészeit vagy tárgyait a készülék mozgó részeibe vagy a bemeneti nyílásba. A termékek tolásához csak a készletben található tolót szabad használni.
  29. Ha az étel elakad, használja a készletben található nyomógombot az elakadt termék mozgatásához. Ha az étel továbbra is elakadt, használja a fordított funkciót. Ne nyomja meg az ételt kézzel vagy más testrészszel vagy tárggyal!

30. Ne terhelje túl a készüléket túlzott mennyiségű élelmiszerrel, vagy ne nyomja túl erősen (toló).
31. Ne takarja le a készüléket, és ne engedje, hogy gyúlékony anyagokkal érintkezzen.
32. Legyen körültekintő a péptartály és a gyümölcslé ürítésekor, valamint a készülék és tartozékai tisztítása során.
33. Ne tegyen kemény anyagokat, jeget, nagy gödröket és magvakat vagy fagyasztott termékeket a készülékbe. Mielőtt a fagyasztott hozzávalót a készülékbe helyezné, várjon legalább 10 percet, hogy az összetevő kissé felolvadjon.
34. Soha ne töltse túl a mellékelt péptartályt és a gyümölcslé kancsót. Rendszeresen ürítse ki a péptartályt és a gyümölcslé kancsót, és ellenőrizze, hogy nincs-e eltömődve a készülék.
35. Nem merítse a készüléket vízbe vagy más folyadékba.
36. Ne használja a készüléket folyamatosan 20 percnél tovább. Minden használat között 5-10 percig hagyja lehűlni a készüléket.
37. A készüléket csak a rendeltetésének megfelelően használja.
38. Bekapcsolt állapotban ne hagyja felügyelet nélkül a készüléket.
39. A készülék nem kültéri használatra készült.
40. Ez a készülék kizárólag háztartási használatra készült, száraz felületeken. Minden más használat nem megfelelő és veszélyes.
41. A gyártó nem vállal felelősséget a használati utasítás figyelmen kívül hagyásából eredő károkért.

## ISMERD A LASSÚ GYORSÍTÓT

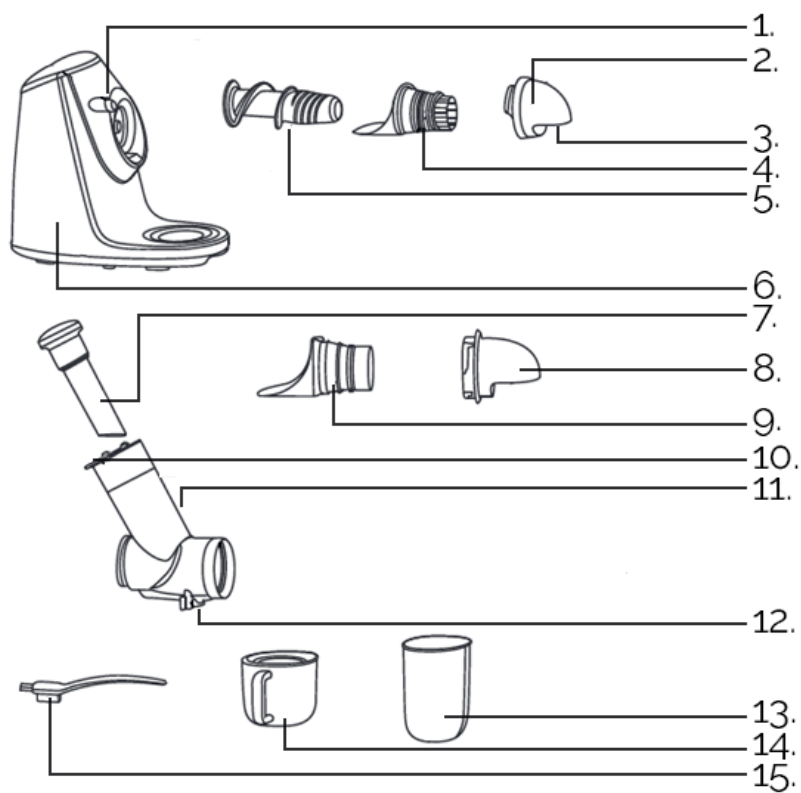

- |                        |   |
|------------------------|---|
| 1. Zárókapocs          | 8. Sorbet végsapka                      |
| 2. Gyümölcslé végsapka | 9. Sorbet szűrő                         |
| 3. Pulp kimenet        | 10. Bemeneti nyílás biztonsági kupakkal |
| 4. Lé szűrő            | 11. Dob                                 |
| 5. Auger               | 12. Lé kivezetés kupakkal               |
| 6. Alap.               | 13. Péptartály                          |
| 7. Toló                | 14. Lé kancsó                           |
|                        | 15. Tisztítás kefe                      |

## VEZÉRLŐPULT



**ON / OFF** – Press to start or stop the device operation.



**"REV"** – Press to unlock jammed food. The device will then reverse the food for about 3 seconds and automatically stop.

## ÖSSZESZERELÉS

### Gyümölcslé készítéséhez

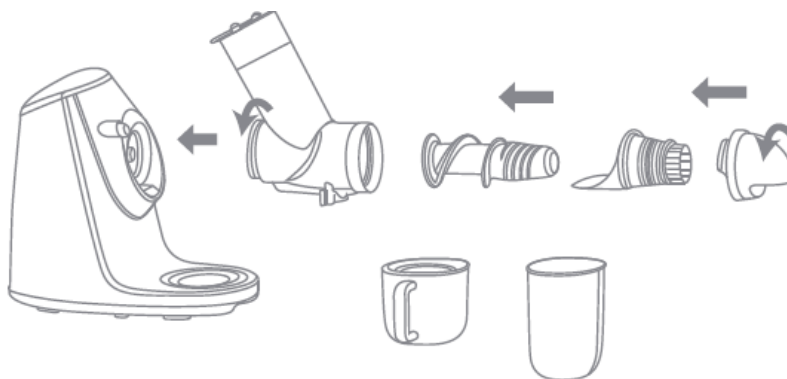

1. Az első használat előtt alaposan mossa le a készüléket és az összes tartozékot a TISZTÍTÁS ÉS KARBANTARTÁS fejezet szerint.
2. Helyezze a csigát a dobba, rögzítse a lészűrőt a képen látható módon. Helyezze fel a gyümölcslé zárósapkáját, és zárja el az óramutató járásával ellentétes irányba.
3. Rögzítse az egységet az alaphoz, majd a rögzítéshez forgassa el az óramutató járásával ellentétes irányba. Jellegzetes kattánás jelzi, hogy a dob megfelelően van rögzítve.
4. Helyezze a gyümölcslé kannát a gyümölcslé kifolyó alá. Helyezze a péptartályt a pépkimenet alá.

### Sorbet elkészítéséhez

Sorbet elkészítéséhez használjon sörbetszűrőt és sorbet végsapkát. Ezután helyezze a gyümölcslé kancsót a pép kiömlőnyílása alá.

### Püré/bébiétel elkészítéséhez

Bármilyen püré vagy bébiétel elkészítéséhez használjon sörbetszűrőt és egy sorbet zárókupakot. Ezután helyezze a gyümölcslé kancsót a pép kiömlőnyílása alá.



**Tipp:** Készítse elő megfelelően az ételt a kiválasztott zöldségek vagy gyümölcsök forralásával, sütésével vagy párolásával. Helyezzen gyümölcsöt és zöldséget a bemeneti nyílásba, majd adjon hozzá egy kis főtt folyadékot, hogy megtartsa a főzés során a vízbe kerülő tápanyagokat.

## A KÉSZÜLÉK HASZNÁLATA ELŐTT

1. Mossa meg alaposan az ételt .
2. Távolítsa el a nagy magokat és magokat az élelmiszerből. Ne tegyen jeget a készülékbe.
3. Mielőtt fagyasztott élelmiszert helyezne a készülékbe, várjon legalább 10 percet, hogy az összetevők megfelelően felolvadjanak.
4. Gyümölcsöt, például almát, körtét stb. egészben vagy nagyobb darabokra vágva be lehet helyezni a bemeneti nyílásba anélkül, hogy meg kellene hámozni őket. A kemény héjú és a kémiaailag kezelt vagy viaszolt termékeket le kell hámozni, mielőtt a facsaróba helyezné őket. A szőlőt, bogyót és egyéb apró gyümölcsöket el kell választani a szárától, és egyenként kell beletenni. A kemény és rostos szerkezetű termékeket kisebb-nagyobb darabokra kell vágni, hogy megkönnyítsük a préselési folyamatot.
5. Ne helyezzen szálkás terméket vagy kemény és fás szárat a készülékbe.

## A KÉSZÜLÉK HASZNÁLATA

### Vigyázat:

1. Az összetevők elakadásának elkerülése érdekében ajánlatos először az összes összetevőt a bemeneti nyílásba helyezni, majd megnyomni a gombot . Ne töltse túl a készüléket.
2. Ha az összetevők elakadnak, használja a mellékelt nyomógombot a blokkolás feloldásához. Ha a probléma továbbra is fennáll, használja a fordított funkciót a blokkolt termék visszavonásához. Ha szükséges, ismételje meg ezt a lépést többször, majd nyomja meg a gombot  az eszköz újraindításához.

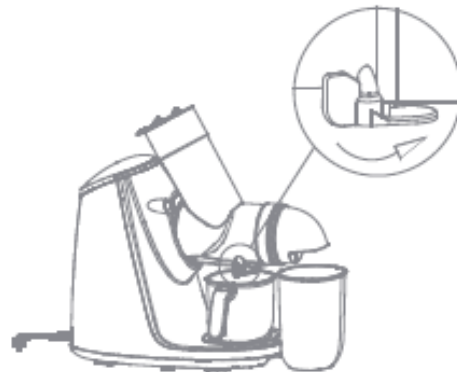

### Tipppek :

1. Mindig használjon friss összetevőket .
  2. Ha a gyümölcsök nagyon vizesek (pl. dinnye), lassan helyezze be őket, hogy a lehető legtöbb levét kivonja.
  3. Nagyon apró gyümölcsök préselésekor a lé meglehetősen zavaros lehet. Ebben az esetben nagyon lassan öntse le a gyümölcsöket, hogy elkerülje a gép eltömődését.
  4. Az alma és a banán facsarásakor általában nem lesz tiszta leve.
  5. Elkészítés után azonnal igya meg a levét. Ha a gyümölcslevet néhány órán át kell tárolnia, tegye a hűtőszekrénybe megfelelő edényben. Hozzáadás citrom lé javítására annak megőrzése .
  6. A pépből lekvárokat, kompótokat stb.
1. Nyissa ki a gyümölcslé kupakját.



2. Győződjön meg arról, hogy a biztonsági sapka nincs bepattanva.
3. Fokozatosan helyezze be a bemeneti nyílásba a mosott élelmiszerdarabokat vagy egész termékeket, amelyeket a KÉSZÜLÉK HASZNÁLATA ELŐTT fejezetben említettek.  
Rögzítse a biztonsági kupakot, hogy a nagyobb összetevőt vagy terméket teljesen be tudja nyomni a készülékbe.



4. Rögzítse a biztonsági kupakot, majd helyezze be a tolót, hogy átnyomja az ételt.
5. Csatlakoztassa a készüléket egy áramforráshoz, majd nyomja meg a gombot  az eszköz működésének elindításához.
6. Kapcsolja ki a készüléket a megnyomásával,  ha nem folyik le lé a gyümölcslé kimenetén. Várja meg, amíg a csiga leáll, majd zárja be a lésapkát. Válassza le a készüléket az áramforrásról.
7. Ürítse ki a pumpás tartályt és a gyümölcslé kancsót.  
**Fontos:** A gyümölcslé és a péptartály nem alkalmas gyümölcslé vagy egyéb termékek tárolására.



## TISZTÍTÁS ÉS KARBANTARTÁS

### VIGYÁZAT:

- A következő műveletek bármelyikének elvégzése előtt kapcsolja ki a készüléket, és húzza ki az áramforrásból.
- A készüléket minden egyes használat után rendszeresen tisztítani kell.
- Ne használjon maró hatású vegyszereket a készülék alkatrészeinek tisztításához.
- A csiga mosogatógépben biztonságosan elmosható. Ne feledje, hogy a készülék egyéb tartozékait és alkatrészeit ne mosson ilyen módon.
- Ne merítse a készüléket vízbe vagy más folyadékba.

1. Nyomja meg és tartsa lenyomva a rögzítőkapcsot, és az eltávolításhoz forgassa el a dobot az óramutató járásával megegyező irányba.



2. Szétszerelni minden kiegészítők használt.



3. Mossa le a csigát és a használt szűrőket meleg vízzel és a hozzá tartozó kefével.



4. Minden tartozékot tiszta, meleg vízzel mosson el. Ha az elem erősen szennyezett, hozzáadhat egy kis mosogatószert.
5. Öblítse le az egyes elemeket tiszta, meleg vízzel.
6. Alaposan szárítsa meg az összes alkatrészt puha, száraz, tiszta ruhával.
7. A készülék házának tisztításához használjon enyhén nedves, puha ruhát, majd alaposan szárítsa meg a házat egy puha, száraz, tiszta ruhával.

## STERILIZÁCIÓ

A tartozékok rendszeres és alapos sterilizálása javasolt.



1. A tartozékok sterilizálásához ajánlott meleg vízbe meríteni, kevés szódbikarbónával vagy mosogatószerrel, és körülbelül 30 percig hagyni.

**HIBAELHÁRÍTÁS**

<b>Probléma</b>	<b>Lehetséges ok</b>	<b>Megoldás</b>
A készülék nem működik	A csatlakozódugó ki van húzva a konnektorból.	Dugja be a dugót a konnektorba.
	A készüléket helytelenül telepítették.	Győződjön meg arról, hogy a készülék minden alkatrésze és tartozéka megfelelően van beszerelve.
	A készülék megsérült.	Lépjen kapcsolatba a szervizzel.
A dob szétszerelése nem lehetséges / A készülék magától leáll	Elakadt élelmiszer van a dob belsejében.	Kapcsolja ki a készüléket, és távolítsa el az elakadt élelmiszert. Ne tegyen jeget, fagyasztott termékeket, nagy köveket vagy magvakat a készülékbe.
	Túl sok összetevő van a dobban.	Kapcsolja ki a készüléket, és távolítsa el az elakadt élelmiszert. Ne töltse túl a készüléket. Helyezze a termékeket lassan és fokozatosan a bemeneti nyílásba.
	A készülék megsérült.	Lépjen kapcsolatba a szervizzel.
Szivárog lé	A gyümölcslé kupakja nem záródott be.	Zárja be a lé kupakját.
	Túl sok összetevő van a dobban.	Ne töltse túl a készüléket. Helyezze a termékeket lassan és fokozatosan a bemeneti nyílásba.



## KÖRNYEZET



■ Ez a termék újrahasznosítható anyagokat tartalmaz. Ne dobja ki ezt a terméket válogatatlan települési hulladékként. Kérjük, forduljon a helyi önkormányzathoz a legközelebbi gyűjtőpontért.

## GARANCIA ÉS JAVÍTÁS

A termékgarancia magában foglalja az anyag- vagy gyártási hibákból eredő hibákat. Ez a garancia csak akkor érvényes, ha a készüléket az utasításoknak megfelelően használták, és feltéve, hogy azt illetéktelen személy nem módosította, javította, nem befolyásolta, illetve nem sérült meg nem megfelelő használat vagy szállítás miatt. A garancia nem vonatkozik az alkatrészek természetes elhasználódásából eredő hibákra, illetve a törhető anyagokra, például üveg- és kerámiatárgyakra.

Ez a jótállás nem korlátozza a vásárló alapvető vagy egyéb, a készülékvásárlásra vonatkozó törvények által biztosított jogait.

Garanciális igény esetén forduljon az ellenőrzött szállítóhoz vagy a Yoer szervizhez. A reklamáció benyújtásakor csatolja a hiba jellegére vonatkozó információkat és a vásárlást igazoló dokumentumot.

## **IMPORTANTE SALVAGUARDIE**

**Quando utilizzando elettrico elettrodomestici, di base sicurezza precauzioni dovrebbe essere sempre seguito, compreso il seguente:**

1. Leggere attentamente le istruzioni prima dell'uso e conservarle per riferimento futuro.
2. Assicuratevi che la tensione della vostra presa di corrente corrisponda a quella indicata sulla targhetta identificativa.
3. Assicurarvi che la presa sia correttamente messa a terra.
4. Posizionare il dispositivo su una superficie stabile, uniforme, piana, dura e asciutta.
5. Tenere il dispositivo lontano da fonti di umidità, calore e luce solare diretta.
6. Tenere il dispositivo lontano da benzina, gas infiammabili, fornelli e altre fonti di calore.
7. Non posizionare il dispositivo su una stufa a gas o elettrica riscaldata o nelle immediate vicinanze di esse. Non inserire il dispositivo in un forno.
8. Per proteggersi da incendi, scosse elettriche e lesioni, non immergere il cavo, la spina o l'unità in acqua o altri liquidi.
9. Questo apparecchio può essere utilizzato da bambini di età pari o superiore a 8 anni e da persone con capacità fisiche, sensoriali o mentali ridotte o prive di Di esperienza E conoscenza Se Essi Avere stato dato supervisione o istruzione relativa all'uso dell'apparecchio in modo sicuro e comprendere i pericoli coinvolti. I bambini non devono giocare con l'apparecchio. Pulizia E utente manutenzione dovere non fatto di bambini senza supervisione.
10. Tenere il dispositivo e il cavo di alimentazione lontano dalla portata dei bambini di età inferiore agli 8 anni.
11. Non lasciare che il cavo di alimentazione penda dal bordo del tavolo o del bancone o che tocchi superfici calde .
12. Non utilizzare il dispositivo se il cavo di alimentazione o la spina sono danneggiati o in caso di qualsiasi altro malfunzionamento.

13. Se IL fornitura corda O Qualunque altro elemento È danneggiato, Esso dovere Essere sostituito dal servizio di assistenza del produttore o da una persona qualificata con adeguata certificazione per evitare pericoli.
14. Utilizzare il dispositivo solo quando tutti i suoi componenti e accessori sono correttamente assemblati.
15. Spegner il dispositivo quando non esce succo dall'uscita del succo. Attendere che la coclea si fermi e quindi innestare il tappo dell'uscita del succo. Scollegare il dispositivo dalla fonte di alimentazione.
16. Spegner il dispositivo, scollegarlo e attendere che si raffreddi completamente prima di spostare, pulire, montare o smontare gli accessori.
17. Non toccare la spina di alimentazione con le mani bagnate, perché potrebbe causare scosse elettriche.
18. Non utilizzare l'apparecchio con le mani bagnate o a piedi nudi.
19. Se durante il funzionamento dell'apparecchio si avverte un rumore o un odore insolito, spegnerlo immediatamente e scollegarlo dalla presa di corrente.
20. Se il dispositivo smette improvvisamente di funzionare, spegnerlo e scollegarlo immediatamente, lasciare che l'unità si raffreddi completamente, ricollegarlo e riaccenderlo.
21. Se la protezione automatica contro il surriscaldamento spegne spesso il dispositivo, contattare il servizio clienti.
22. Evitare di utilizzare una prolunga.
23. Quando si utilizza una prolunga, assicurarsi di non superare la potenza/carico nominale massima della prolunga.
24. Quando staccare la spina IL dispositivo, Presa di IL tappo, non IL corda.
25. Non tentare di riparare, smontare o modificare l'apparecchio. Non ci sono parti riparabili dall'utente all'interno.
26. L'apparecchio non è progettato per essere controllato da un timer esterno o da un sistema di controllo remoto separato.
27. Non utilizzare mai nel dispositivo accessori non consigliati dal

- 
- produttore, poiché potrebbero comprometterne il funzionamento, danneggiarlo o arrecargli danni.
28. Non inserire dita o altre parti del corpo o oggetti nelle parti mobili del dispositivo o nell'apertura di ingresso. Per spingere i prodotti, utilizzare solo lo spingitore incluso nel set.
  29. Se il cibo rimane bloccato, utilizzare lo spingitore incluso nel set per spostare il prodotto bloccato. Se il cibo è ancora bloccato, utilizzare la funzione inversa. Non spingere il cibo con le mani o con altre parti del corpo o oggetti!
  30. Non sovraccaricare l'apparecchio con quantità eccessive di cibo o spingendolo con troppa forza (pressatore).
  31. Non coprire il dispositivo né lasciarlo entrare in contatto con materiali infiammabili.
  32. Prestare attenzione quando si svuota il contenitore della polpa e la caraffa del succo e quando si pulisce l'apparecchio e i suoi accessori.
  33. Non mettere materiali duri, ghiaccio, noccioli e semi grandi o prodotti congelati nel dispositivo. Prima di mettere un ingrediente congelato nell'apparecchio, attendere almeno 10 minuti per consentire all'ingrediente di scongelarsi leggermente.
  34. Non riempire mai eccessivamente il contenitore della polpa e la caraffa del succo inclusi. Svuotare regolarmente il contenitore della polpa e la caraffa del succo e controllare che il dispositivo non sia bloccato.
  35. Non fare immergere il dispositivo in acqua o in qualsiasi altro liquido.
  36. Non utilizzare il dispositivo ininterrottamente per più di 20 minuti. Lasciare raffreddare il dispositivo per 5-10 minuti tra un utilizzo e l'altro.
  37. Utilizzare il dispositivo solo per lo scopo per cui è stato progettato.
  38. Non lasciare il dispositivo incustodito quando è acceso.
  39. Il dispositivo non è destinato all'uso all'esterno.
  40. Questo apparecchio è destinato esclusivamente all'uso domestico, su superfici asciutte. Qualsiasi altro utilizzo è considerato inappropriato e pericoloso.

41. Il produttore non si assume alcuna responsabilità per eventuali danni derivanti dalla mancata osservanza delle istruzioni per l'uso.

## CONOSCI IL TUO SUCCHIATORE LENTO

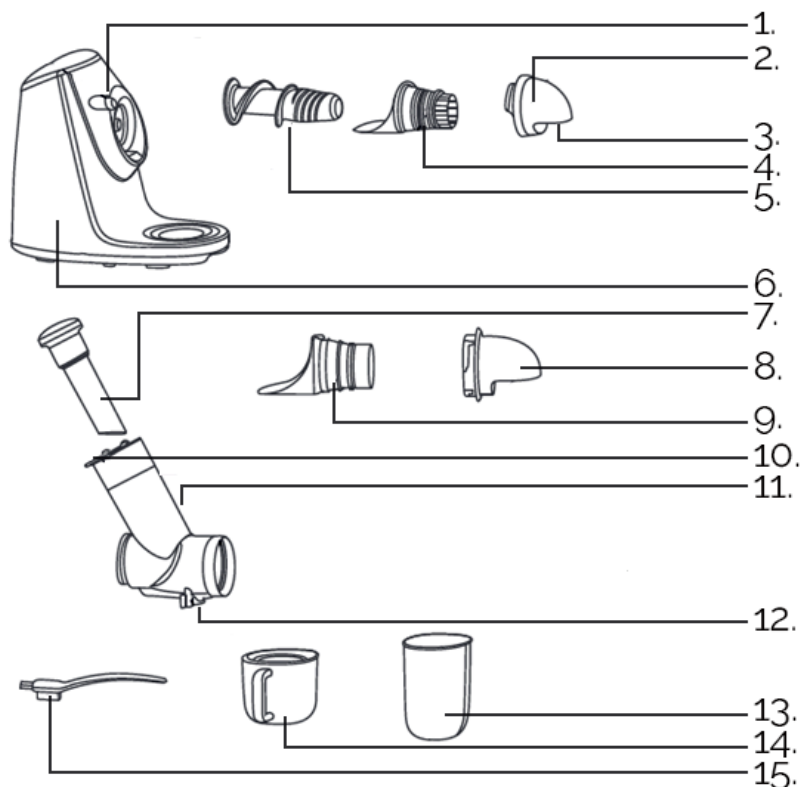

- |                              |   |
|------------------------------|---|
| 1. di bloccaggio             | 8. Tappo terminale sorbetto                     |
| 2. Tappo terminale del succo | 9. Colino per sorbetto                          |
| 3. Uscita polpa              | 10. Apertura di ingresso con tappo di sicurezza |
| 4. Succo colino              | 11. Tamburo                                     |
| 5. Coclea                    | 12. Succo presa con tappo                       |
| 6. Base                      | 13. Contenitore per polpa                       |
| 7. Spingitore                | 14. Succo brocca                                |
|                              | 15. Pulizia spazzola                            |

## PANNELLO DI CONTROLLO



**ON / OFF** – Premere per avviare o arrestare il funzionamento del dispositivo.



**“REV”** – Premere per sbloccare il cibo inceppato. Il dispositivo invertirà quindi il cibo per circa 3 secondi e si fermerà automaticamente.

## ASSEMBLAGGIO

### Per la preparazione del succo

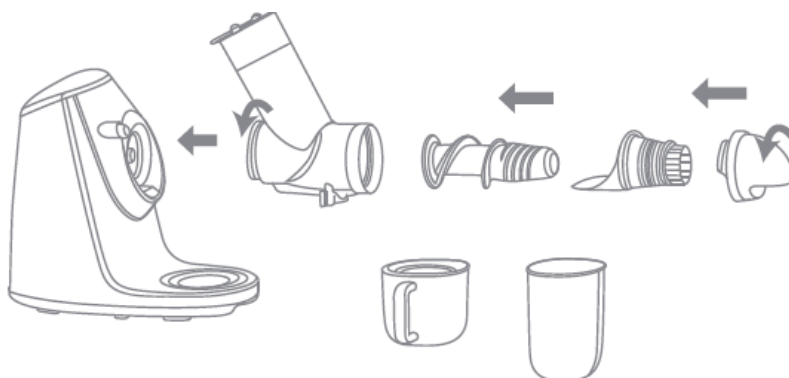

1. Lavare accuratamente il dispositivo e tutti gli accessori prima del primo utilizzo, come indicato nella sezione PULIZIA E MANUTENZIONE.
2. Posizionare la coclea nel tamburo, collegare il filtro del succo come mostrato nell'immagine. Mettere il tappo terminale del succo e ruotarlo in senso antiorario per bloccarlo.
3. Fissare l'unità alla base, quindi ruotare in senso antiorario per bloccarla. Un clic caratteristico indicherà che il tamburo è fissato correttamente.
4. Posizionare la caraffa del succo sotto l'uscita del succo. Posizionare il contenitore della polpa sotto l'uscita della polpa.

### Per la preparazione del sorbetto

Per preparare il sorbetto, utilizzare un colino per sorbetto e un tappo terminale per sorbetto. Quindi posizionare la caraffa del succo sotto l'uscita della polpa.

### Per la preparazione di puree/pappe per bambini

Per preparare qualsiasi purea o pappa per bambini, utilizzare un colino per sorbetto e un tappo terminale per sorbetto. Quindi posizionare la caraffa per il succo sotto l'uscita della polpa.



**Suggerimento:** prepara il cibo in modo appropriato facendo bollire, cuocere al forno o a vapore le verdure o la frutta che hai scelto. Metti la frutta e la verdure nell'apertura di ingresso, quindi aggiungi un po' di liquido cotto per trattenere eventuali nutrienti che potrebbero essere stati rilasciati nell'acqua durante la cottura.

## PRIMA DI UTILIZZARE IL DISPOSITIVO

1. Lavare accuratamente gli alimenti .
2. Rimuovere i noccioli e i semi più grandi dagli alimenti. Non mettere ghiaccio nel dispositivo.
3. Prima di introdurre gli alimenti congelati nell'elettrodomestico, attendere almeno 10 minuti per consentire agli ingredienti di scongelarsi a sufficienza.
4. Frutta come mele, pere, ecc. può essere inserita intera o tagliata in pezzi più grandi nell'apertura di ingresso senza bisogno di sbucciarla. I prodotti con una buccia dura e quelli trattati chimicamente o cerati devono essere sbucciati prima di essere inseriti nello spremiagrumi. Uva, bacche e altri piccoli frutti devono essere separati dai gambi e inseriti uno alla volta. I prodotti con una struttura dura e fibrosa devono essere tagliati in pezzi più grandi o più piccoli per facilitare il processo di spremitura.
5. Non mettere nell'apparecchio prodotti fibrosi o con steli duri e legnosi.

## UTILIZZO DEL DISPOSITIVO

### Attenzione:

1. Per evitare che gli ingredienti si attacchino, si consiglia di posizionare prima tutti gli ingredienti nell'apertura di ingresso e poi premere . Non riempire eccessivamente il dispositivo.
2. Se gli ingredienti si bloccano, utilizzare lo spingitore incluso per sbloccarli. Se il problema persiste, utilizzare la funzione inversa per annullare il prodotto bloccato. Ripetere questo passaggio più volte se necessario, quindi premere  per riavviare il dispositivo.

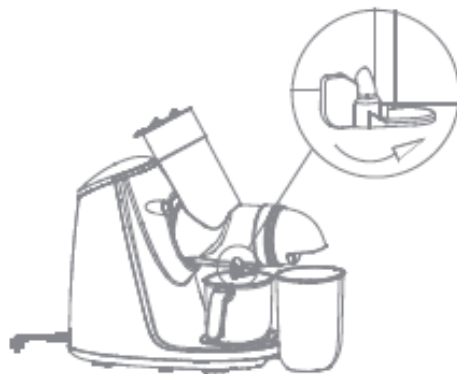

### Suggerimenti :

1. Sempre utilizzo fresco ingredienti .
  2. Se i frutti sono molto acquosi (ad esempio i meloni), inseriteli lentamente per estrarre più succo possibile.
  3. Quando si spremono frutti molto piccoli, il succo può essere piuttosto torbido. In questo caso, spremere i frutti molto lentamente per evitare di intasare la macchina.
  4. In genere, quando si spremono mele e banane, il succo non è limpido.
  5. Bevi il succo subito dopo la preparazione. Se devi conservare il succo per qualche ora, mettilo in frigorifero in un contenitore adatto. Aggiungi limone succo per migliorare suo conservazione .
  6. La polpa può essere utilizzata per preparare marmellate, composte, ecc.
1. Sbloccare il tappo del succo.



2. Assicurarsi che il tappo di sicurezza non sia inserito.
3. Inserire gradualmente i pezzi di cibo lavati o i prodotti interi menzionati nella sezione PRIMA DI UTILIZZARE L'APPARECCHIO nell'apertura di ingresso.  
Inserire il tappo di sicurezza in modo da poter spingere l'ingrediente o il prodotto più grande completamente nel dispositivo.



4. Inserire il tappo di sicurezza e poi inserire lo spingitore per spingere il cibo attraverso.
5. Collegare il dispositivo a una fonte di alimentazione, quindi premere  per avviare il funzionamento del dispositivo.
6. Spegnerlo premendo  quando non esce succo dall'uscita del succo. Attendere che la coclea si fermi e quindi innestare il tappo del succo. Scollegare il dispositivo dalla fonte di alimentazione.
7. Svuotare il contenitore della pompa e la caraffa del succo.  
**Importante:** la caraffa del succo e il contenitore della polpa non sono adatti per conservare succhi o altri prodotti.



## PULIZIA E MANUTENZIONE

### ATTENZIONE:

- Prima di eseguire una qualsiasi delle seguenti azioni, spegnere il dispositivo e scollegarlo dalla fonte di alimentazione.
- La pulizia deve essere eseguita regolarmente, dopo ogni utilizzo del dispositivo.
- Non utilizzare prodotti chimici corrosivi per pulire nessuna parte di questo dispositivo.
- La coclea può essere lavata in tutta sicurezza in lavastoviglie. Ricordatevi di non lavare in questo modo altri accessori e componenti del dispositivo.
- Non immergere il dispositivo in acqua o in altri liquidi.



1. Premere e tenere premuta la clip di bloccaggio e ruotare il tamburo in senso orario per rimuoverlo.



2. Smantellare Tutto accessori usato.



3. Lavare la coclea e i filtri utilizzati con acqua calda e la spazzola in dotazione.



4. Lavare ogni accessorio con acqua pulita e calda. È possibile aggiungere un po' di detersivo per piatti se l'elemento è molto sporco.
5. Risciacquare ogni capo con acqua pulita e calda.
6. Asciugare accuratamente tutte le parti con un panno morbido, asciutto e pulito.
7. Per pulire l'alloggiamento del dispositivo, utilizzare un panno morbido e leggermente umido, quindi asciugarlo accuratamente con un panno morbido, asciutto e pulito.

## STERILIZZAZIONE

Si consiglia di sterilizzare regolarmente e accuratamente gli accessori.



1. Per sterilizzare gli accessori, si consiglia di immergerli in acqua tiepida con una piccola quantità di bicarbonato o detersivo per piatti e lasciarli agire per circa 30 minuti.

**RISOLUZIONE DEI PROBLEMI**

<b>Problema</b>	<b>Possibile causa</b>	<b>Soluzione</b>
Il dispositivo non funziona	La spina è staccata dalla presa di corrente.	Inserire la spina nella presa di corrente.
	Il dispositivo è stato installato in modo errato.	Assicurarsi che tutti i componenti e gli accessori del dispositivo siano stati installati correttamente.
	Il dispositivo è stato danneggiato.	Contattare il servizio clienti Yoer.
Non è possibile smontare il tamburo / L'apparecchio interrompe il suo funzionamento da solo	C'è del cibo incastrato all'interno del cestello.	Spegnere l'apparecchio e rimuovere il cibo incastrato. Non mettere ghiaccio, prodotti congelati, pietre grandi o semi nell'apparecchio.
	Ci sono troppi ingredienti nel tamburo.	Spegnere il dispositivo e rimuovere il cibo incastrato. Non riempire eccessivamente il dispositivo. Collocare i prodotti lentamente e gradualmente nell'apertura di ingresso.
	Il dispositivo è stato danneggiato.	Contattare il servizio clienti Yoer.
Perdita succo	Il tappo del succo non è stato inserito.	Inserire il tappo del succo.
	Ci sono troppi ingredienti nel tamburo.	Non riempire eccessivamente il dispositivo. Collocare i prodotti lentamente e gradualmente nell'apertura di ingresso.

## AMBIENTE



■ Questo prodotto contiene materiali riciclabili. Non smaltire questo prodotto come rifiuto urbano indifferenziato. Contattare il comune locale per conoscere il punto di raccolta più vicino.

## GARANZIA E RIPARAZIONE

La garanzia del prodotto include difetti derivanti da difetti di materiale o di fabbricazione. Questa garanzia è valida solo se l'apparecchio è stato utilizzato in conformità alle istruzioni e a condizione che non sia stato modificato, riparato o manomesso da persone non autorizzate o danneggiato da uso improprio o trasporto. La garanzia non si applica a difetti derivanti da usura naturale di componenti o oggetti fragili come articoli in vetro e ceramica.

La presente garanzia non limita i diritti fondamentali del cliente né altri diritti garantiti dalle leggi in materia di acquisto di elettrodomestici.

In caso di richiesta di garanzia, contattare il fornitore verificato o Yoer Service. Durante l'invio della richiesta, allegare informazioni sulla natura del malfunzionamento e una prova di acquisto.

## **WARUNKI BEZPIECZEŃSTWA**

**Podczas korzystania z urządzeń elektrycznych należy przestrzegać podstawowych zasad bezpieczeństwa w tym następujących:**

1. Przed przystąpieniem do użytkowania dokładnie zapoznaj się z niniejszą instrukcją i zachowaj ją na przyszłość.
2. Upewnij się, że napięcie w gniazdku elektrycznym odpowiada napięciu podanemu na tabliczce znamionowej.
3. Upewnij się, że gniazdko jest odpowiednio uziemione.
4. Umieść urządzenie na stabilnej, równej, płaskiej, twardej, suchej powierzchni.
5. Trzymaj urządzenie z dala od źródeł wilgoci, ciepła oraz bezpośredniego światła słonecznego.
6. Trzymaj urządzenie z dala od benzyny, łatwopalnych gazów, kuchenek i innych źródeł ciepła.
7. Nie stawiaj urządzenia na rozgrzanej kuchence gazowej, kuchence elektrycznej ani w ich pobliżu. Nie umieszczaj urządzenia w piekarniku.
8. By zapobiec pożarowi, porażeniu prądem elektrycznym, bądź zranieniu nie zanurzaj przewodu, wtyczki lub urządzenia w wodzie lub innych cieczach.
9. To urządzenie może być użytkowane przez osoby o ograniczonych zdolnościach fizycznych, sensorycznych lub umysłowych bądź nieposiadające odpowiedniego doświadczenia i wiedzy, jeśli są nadzorowane i zostały poinstruowane odnośnie obsługi urządzenia oraz rozumieją zagrożenia wynikające z jego użytkowania. Należy zwrócić szczególną uwagę, aby dzieci nie bawiły się urządzeniem. Czyszczenie i konserwacja urządzenia nie powinny być wykonywane przez dzieci bez odpowiedniego nadzoru.
10. Przechowuj urządzenie oraz jego przewód z dala od dzieci młodszych niż 8 lat.
11. Nie pozwól, aby przewód zasilający zwisał z krawędzi stołu, blatu lub dotykał gorących powierzchni.

12. Nie korzystaj z urządzenia posiadającego uszkodzony przewód, wtyczkę lub w przypadku jakiegokolwiek innej awarii.
13. Jeśli przewód zasilający jest uszkodzony, może zostać naprawiony wyłącznie przez serwis producenta lub wykwalifikowaną do tego osobę w celu uniknięcia zagrożenia.
14. Korzystaj z urządzenia wyłącznie wtedy, gdy wszystkie jego elementy i akcesoria są prawidłowo zamocowane.
15. Wyłącz urządzenie w momencie, gdy z wylotu soku nie wycieka sok. Odczekaj, aż ślimak zatrzyma się, a następnie załącz blokadę wylotu soku. Odłącz urządzenie od źródła zasilania.
16. Wyłącz urządzenie, odłącz je od zasilania oraz odczekaj, aż urządzenie całkowicie ostygnie przed przystąpieniem do przenoszenia, czyszczenia, przed montażem oraz demontażem akcesoriów.
17. Nie chwytaj wtyczki zasilającej mokrymi rękoma, gdyż może to doprowadzić do porażenia prądem elektrycznym.
18. Nie używaj urządzenia mokrymi rękami lub stojąc boso.
19. Jeżeli podczas pracy urządzenia pojawi się nietypowy dźwięk lub zapach, natychmiast wyłącz urządzenie i odłącz zasilanie.
20. Jeżeli urządzenie nagle przestanie działać, bezzwłocznie wyłącz je, a następnie odłącz je od zasilania, pozwól urządzeniu całkowicie ostygnąć, podłącz urządzenie do zasilania i włącz je ponownie.
21. Jeżeli system automatycznego zabezpieczenia przed przegrzaniem często wyłącza urządzenie skontaktuj się z serwisem producenta.
22. Unikaj korzystania z przedłużacza kabla zasilającego.
23. Gdy używasz przedłużacza upewnij się, że nie przekraczasz znamionowej mocy / obciążenia przedłużacza.
24. Podczas odłączania urządzenia od zasilania trzymaj za wtyczkę, nie za przewód.
25. Nie podejmuj prób naprawy, demontażu ani modyfikacji urządzenia. Wewnątrz urządzenia nie występują części, które mogą zostać naprawione samodzielnie przez użytkownika.
26. Nigdy nie podłączaj urządzenia do zewnętrznego regulatora

- czasowego, bądź odrębnego systemu zdalnego sterowania.
27. Nie używaj akcesoriów nie rekomendowanych przez producenta, gdyż może spowodować to niepoprawną pracę urządzenia, jego uszkodzenie, bądź zranienia.
  28. Nie wkładaj palców, ani żadnych innych części ciała oraz przedmiotów do ruchomych części urządzenia ani otworu wlotowego. Do wtłaczania produktów należy używać wyłącznie dołączonego do zestawu popychacza.
  29. W przypadku zablokowania się pożywienia, użyj dołączonego do zestawu popychacza, aby przesunąć zablokowany produkt. Jeśli żywność nadal pozostaje zablokowana skorzystaj z biegu wstecznego. Nie dopychaj pożywienia za pomocą rąk, ani żadnych innych części ciała lub przedmiotów!
  30. Nie przeciążaj urządzenia nadmierną ilością pożywienia, ani zbyt silnym jego popychaniem (popychaczem).
  31. Nie przykrywaj urządzenia ani nie dopuszczaj do kontaktu urządzenia z łatwopalnymi materiałami.
  32. Zachowaj ostrożność podczas opróżniania pojemnika i dzbanka oraz w trakcie czyszczenia urządzenia oraz jego akcesoriów.
  33. Nie wkładaj do urządzenia jakichkolwiek twardych materiałów, lodu, dużych pestek i nasion oraz produktów mrożonych. Przed umieszczeniem zamrożonego składnika w urządzeniu, odczekaj co najmniej 10 minut, aby składnik mógł się nieco rozmrozić.
  34. Nigdy nie przepelniaj dołączonego pojemnika i dzbanka. Regularnie opróżniaj pojemnik i dzbanek oraz sprawdzaj, czy urządzenie nie jest zablokowane.
  35. Nie zanurzaj urządzenia w wodzie ani w żadnej innej cieczy.
  36. Nie używaj urządzenia w sposób ciągły dłużej niż 20 minut. Pozwól urządzeniu stygnąć przez 5-10 minut pomiędzy każdym użyciem.
  37. Nie korzystaj z urządzenia w sposób niezgodny z jego przeznaczeniem.
  38. Nie zostawiaj włączonego urządzenia bez nadzoru.

39. Nigdy nie korzystaj z urządzenia na wolnym powietrzu.
40. Urządzenie jest przeznaczone wyłącznie do użytku domowego (nie dla celów komercyjnych). Wszelkie inne użycie uważa się za niewłaściwe oraz niebezpieczne.
41. Producent nie ponosi odpowiedzialności za szkody wynikające z nieprzestrzegania niniejszej instrukcji obsługi.

## POZNAJ SWOJĄ WYCISKARKĘ WOLNOOBROTOWĄ

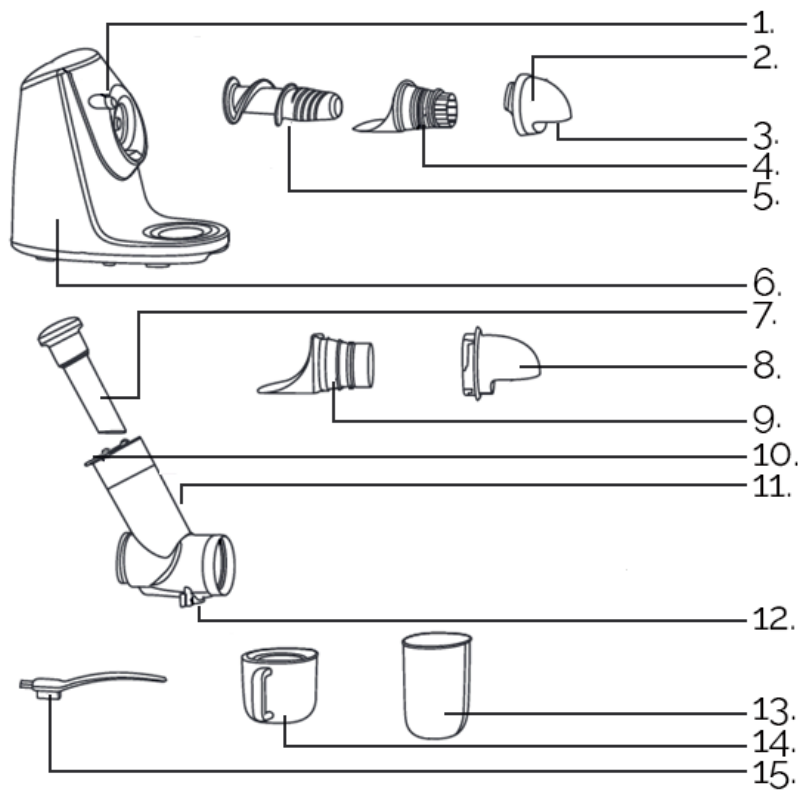

- |                      |                               |
|----------------------|-------------------------------|
| 1. Przycisk blokady  | 8. Nakładka do sorbetu        |
| 2. Nakładka do soku  | 9. Sito do sorbetu            |
| 3. Wylot miąższu     | 10. Otwór wlotowy z osłoną    |
| 4. Sito do soku      | 11. Korpus wyciskacza soku    |
| 5. Ślimak            | 12. Wylot soku wraz z blokadą |
| 6. Korpus urządzenia | 13. Pojemnik na miąższ        |
| 7. Popychacz         | 14. Dzbanek na sok            |
|                      | 15. Szczotka do czyszczenia   |



## PANEL STEROWANIA



**Włącznik / wyłącznik** – Naciśnij by uruchomić lub zatrzymać pracę urządzenia



**„REV”** – Bieg wsteczny. Naciśnij by odblokować zablokowaną żywność. Urządzenie wówczas przez ok. 3 sekundy cofa pożywienie, a następnie automatycznie zatrzymuje swoją pracę.

## MONTAŻ URZADZENIA

### Przyrządzanie soku

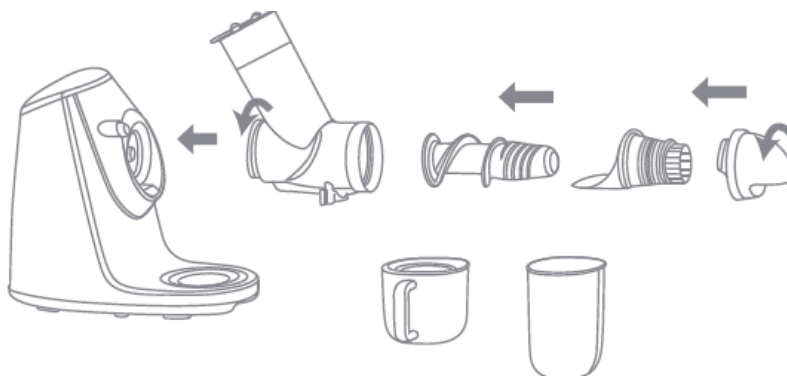

1. Dokładnie umyj urządzenie oraz wszystkie akcesoria przed pierwszym użyciem postępując zgodnie z wskazówkami zawartymi w sekcji CZYSZCZENIE I KONSERWACJA.
2. Umieść ślimak w korpusie wyciskacza, przymocuj sito do soku w pokazany na rysunku sposób. Nałóż nakładkę do soku i przekręć ją ruchem przeciwnym do ruchu wskazówek zegara by móc ją zablokować.
3. Przymocuj całość do korpusu urządzenia, a następnie przekręć ruchem przeciwnym do ruchu wskazówek zegara by zablokować. Charakterystyczne kliknięcie zasygnalizuje prawidłowe przymocowanie korpusu wyciskacza.
4. Umieść dzbanek na sok pod wylotem soku. Umieść pojemnik na miąższ pod wylotem miąższu.

### Przyrządzanie sorbetu

By móc przyrządzić sorbet użyj sita do sorbetu oraz nakładki do sorbetu. Umieść wówczas dzbanek na sok pod wylotem miąższu.

### Przyrządzanie puree / posiłków dla niemowląt

By móc przyrządzić dowolne puree lub posiłki dla niemowląt użyj sita do sorbetu oraz nakładki do sorbetu. Umieść wówczas dzbanek na sok pod wylotem miąższu.



**Wskazówka:** Przygotuj żywność odpowiednio, gotując, piekąc lub gotując na parze wybrane warzywa lub owoce. Umieść owoce i warzywa w otworze wlotowym, a następnie dodaj trochę ugotowanego płynu, aby zachować składniki odżywcze, które mogły uwolnić się do wody podczas gotowania.

## PRZED KORZYSTANIEM Z URZĄDZENIA

1. Dokładnie umyj żywność.
2. Usuń z pożywienia duże pestki i nasiona. Nie umieszczaj w urządzeniu lodu.
3. Przed umieszczeniem zamrożonego pożywienia w urządzeniu, odczekaj co najmniej 10 minut, aby składniki mogły się wystarczająco rozmrozić.
4. Owoce, takie jak jabłka, gruszki itp. można wkładać do otworu wlotowego w całości lub pokrojone na większe kawałki, bez potrzeby obierania. Produkty o twardej skórce oraz traktowane chemicznie lub woskowane należy obrać przed włożeniem do wyciskarki. Winogrona, jagody i inne drobne owoce powinny być odrywane od łodyg i wkładane pojedynczo. Produkty o twardej i włóknistej strukturze należy pokroić na większe lub mniejsze kawałki, aby ułatwić proces wyciskania soku.
5. Nie umieszczaj w urządzeniu tykawatych produktów oraz twardych i zdrewniałych łodyg.

## KORZYSTANIE Z URZĄDZENIA

### Ważne:

1. Aby uniknąć blokowania się składników, zaleca się najpierw umieścić wszystkie składniki w korpusie wyciskacza, a następnie nacisnąć . Nie przepętniaj urządzenia.
2. W przypadku zablokowania się składników, użyj dołączonego popychacza aby je odblokować. Jeżeli problem nadal występuje, skorzystaj z biegu wstecznego „REV”, aby cofnąć zablokowany produkt. W razie potrzeby powtórz tę czynność kilkakrotnie, a następnie naciśnij , aby wznowić pracę urządzenia.

### Wskazówki:

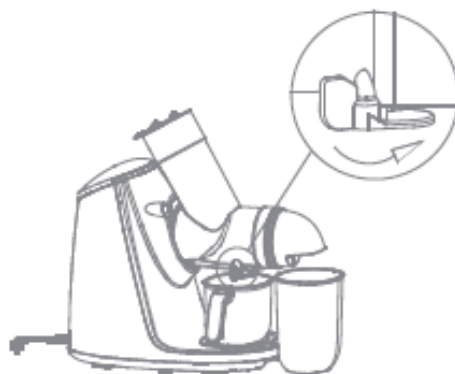

1. Zawsze używaj świeżych składników.
2. Jeśli owoce są bardzo wodniste (np. melony), wkładaj je powoli, aby uzyskać jak najwięcej soku.
3. Przy wyciskaniu bardzo drobnych owoców, sok może być mocno mętny. W takiej sytuacji wyciskaj owoce bardzo powoli, aby uniknąć zablokowania urządzenia.
4. Przy wyciskaniu jabłek i bananów zwykle nie uzyskasz klarownego soku.
5. Sok należy spożywać od razu po przygotowaniu. Jeśli musisz go przechować przez kilka godzin, umieść go w lodówce w odpowiednim pojemniku. Dodaj sok z cytryny, aby przedłużyć jego trwałość.
6. Miąższ można wykorzystać do przygotowania dżemów, kompotów itp.

1. Odblokuj blokadę wylotu soku.



2. Upewnij się, że osłona wlotu nie jest zamknięta.
3. Umieść do otworu wlotowego stopniowo umyte kawatki żywności lub całe produkty wymienione w sekcji PRZED KORZYSTANIEM Z URZĄDZENIA.  
Zamknij osłonę, by móc przepchnąć większy składnik lub produkt w całości do wnętrza urządzenia.



4. Zamknij osłonę, a następnie wsuń w otwór w osłonie przepychacz by móc przetłoczyć żywność.
5. Podłącz urządzenie do źródła zasilania, a następnie naciśnij  by uruchomić urządzenie.
6. Wyłącz urządzenie w momencie, gdy z otworu wylotowego nie wycieka żaden sok. W tym celu naciśnij . Odczekaj, aż ślimak zatrzyma się, a następnie załóż blokadę wylotu soku. Odłącz urządzenie od źródła zasilania.
7. Opróżnij pojemnik i dzbanek.  
**Ważne:** Dzbanek na sok oraz pojemnik na miąższ nie nadaje się do przechowywania soku lub innych artykułów.



## CZYSZCZENIE I KONSERWACJA

### UWAGA:

- Wyłącz i odłącz urządzenie od źródła zasilania przed przystąpieniem do poniższych czynności.
  - Czyszczenie należy wykonać regularnie, po każdym użyciu urządzenia.
  - Nie używaj żrących produktów chemicznych do czyszczenia jakichkolwiek elementów tego urządzenia.
  - Ślimak można myć bezpiecznie w zmywarce. Pamiętaj, żeby nie myć w ten sposób pozostałych akcesoriów oraz elementów urządzenia.
  - Nie zanurzaj urządzenia w wodzie ani w żadnej innej cieczy!
1. Naciśnij i przytrzymaj przycisk blokady oraz przekręć korpus wyciskacza zgodnie z ruchem wskazówek zegara by móc go wyjąć.



2. Zdemontuj wszystkie użyte akcesoria.



3. Umyj ślimak oraz użyte sita za pomocą ciepłej wody oraz dołączonej szczotki.



4. Umyj każdy element używając czystej, ciepłej wody. Możesz dodać odrobinę płynu do mycia naczyń w przypadku, gdy urządzenie jest mocno zabrudzone.

5. Oplucz każdy element czystą, ciepłą wodą.
6. Wysusz dokładnie wszystkie części za pomocą miękkiej, suchej, czystej szmatki.
7. Do czyszczenia obudowy urządzenia użyj lekko wilgotnej, miękkiej szmatki, a następnie dokładnie osusz obudowę za pomocą miękkiej, suchej, czystej szmatki.

## STERYLIZACJA

Zalecane jest regularne, dokładne przeprowadzanie sterylizacji akcesoriów.



1. By móc wysterylizować akcesoria zaleca się zanurzyć je w ciepłej wodzie z niewielką ilością sody oczyszczonej lub płynu do mycia naczyń i pozostawić na ok. 30 minut.

## ROZWIĄZYWANIE PROBLEMÓW

Problem	Możliwa przyczyna	Rozwiązanie
Urządzenie nie działa	Wtyczka jest odłączona od gniazdka zasilającego.	Podłącz wtyczkę do gniazdka zasilającego.
	Urządzenie zostało nieprawidłowo zamontowane.	Upewnij się, że wszystkie elementy i akcesoria urządzenia zostały zamontowane w prawidłowy sposób.
	Urządzenie uległo uszkodzeniu.	Skontaktuj się z serwisem Yoer.
Brak możliwości zdemontowania korpusu wyciskacza soku / Urządzenie samoistnie zatrzymuje swoją pracę	Wewnątrz korpusu wyciskacza znajduje się zablokowana żywność.	Wyłącz urządzenie i usuń blokującą żywność. Nie umieszczaj w urządzeniu lodu, zamrożonych produktów, dużych pestek ani nasion.
	W korpusie wyciskacza znajduje się zbyt duża ilość składników.	Wyłącz urządzenie i usuń blokującą żywność. Nie przepelniaj urządzenia. Umieszczaj produkty powoli, stopniowo do otworu wlotowego.
	Urządzenie uległo uszkodzeniu.	Skontaktuj się z serwisem Yoer.
Wyciekający sok	Blokada wylotu soku nie została załączona.	Załącz blokadę wylotu soku.
	W korpusie wyciskacza znajduje się zbyt duża ilość składników.	Nie przepelniaj urządzenia. Umieszczaj produkty powoli, stopniowo do otworu wlotowego.

**ŚRODOWISKO**

■ Produkt zawiera materiały nadające się do recyklingu. Nie wyrzucaj produktu razem z odpadami komunalnymi. Skontaktuj się z najbliższym punktem zbiórki odpadów.

**WARUNKI GWARANCJI I NAPRAWY**

Gwarancja na produkt obejmuje usterki powstałe w wyniku błędów materiałowych lub produkcyjnych. W ramach gwarancji producent zobowiązuje się do naprawy lub wymiany wszelkich wadliwych elementów, pod warunkiem, że urządzenie było używane zgodnie z instrukcją i nie było modyfikowane, naprawiane lub w jakikolwiek sposób naruszane przez nieupoważnioną do tego osobę, ani też uszkodzone w wyniku nieprawidłowego użycia lub transportu. Gwarancja nie obejmuje naturalnego zużycia się elementów, ani elementów łatwo tłukących się, jak szkło, czy ceramika.

Niniejsza gwarancja nie ogranicza ustawowych praw konsumenta ani innych praw, jakie konsument posiada zgodnie z obowiązującymi przepisami, które dotyczą zakupu przedmiotów użytkowych.

W przypadku roszczenia gwarancyjnego należy zwrócić się do specjalistycznego punktu sprzedaży lub bezpośrednio do autoryzowanego serwisu Yoer. W momencie składania reklamacji należy podać rodzaj usterki oraz dołączyć kopię dowodu zakupu..

## MĂSURI DE SALVARE IMPORTANTE

**Când folosind electric aparate, de bază Siguranță precauții ar trebui să fie întotdeauna urmate, inclusiv următoarele:**

1. Citiți toate instrucțiunile înainte de utilizare și păstrați-le pentru referințe ulterioare.
2. Asigurați-vă că tensiunea de la priză corespunde tensiunii indicate pe eticheta de identificare.
3. Asigurați-vă că priza este împământată corect.
4. Așezați dispozitivul pe o suprafață stabilă, plană, tare și uscată.
5. Țineți dispozitivul departe de surse de umiditate, căldură și lumina directă a soarelui.
6. Țineți aparatul departe de benzină, gaze inflamabile, sobe și alte surse de căldură.
7. Nu așezați dispozitivul pe un aragaz încălzit cu gaz sau electric sau în imediata apropiere a acestora. Nu introduceți dispozitivul într-un cuptor.
8. Pentru a vă proteja împotriva incendiilor, șocurilor electrice și rănilor, nu scufundați cablul, ștecherul sau unitatea în apă sau în alte lichide.
9. Acest aparat poate fi folosit de copii cu vârsta de 8 ani și peste și de persoane cu capacități fizice, senzoriale sau mentale reduse sau cu lipsă de experiență și cunoștințe dacă ei au fost dat supravegherea sau instruirea cu privire la utilizarea aparatului într-un mod sigur și înțelegerea pericolelor implicate. Copiii nu trebuie să se joace cu aparatul. Curățenie și utilizator întreținere necesitate nu făcut de copii fără supraveghere.
10. Țineți dispozitivul și cablul de alimentare departe de copiii sub 8 ani.
11. Nu lăsați cablul de alimentare să atârne peste marginea mesei, blatului sau să atingă suprafețele fierbinți .
12. Nu utilizați dispozitivul dacă cablul de alimentare sau ștecherul său sunt deteriorate sau în cazul oricărei alte defecțiuni.
13. Dacă cel livra cordon sau orice alte element este deteriorat, ea necesitate fi înlocuit de agentul de service al producătorului

- sau de o persoană calificată cu certificarea corespunzătoare pentru a evita pericolul.
14. Utilizați dispozitivul numai atunci când toate componentele și accesoriile sale sunt asamblate corespunzător.
  15. Opriți dispozitivul când nu iese suc din orificiul de evacuare a sucului. Așteptați până când melcul se oprește și apoi cuplați capacul de evacuare a sucului. Deconectați dispozitivul de la sursa de alimentare.
  16. Opriți dispozitivul, deconectați-l și așteptați până când dispozitivul se răcește complet înainte de a muta, curăța, asambla sau dezasambla accesoriile.
  17. Nu atingeți ștecherul cu mâinile ude, deoarece ar putea provoca șoc electric.
  18. Nu utilizați dispozitivul cu mâinile ude sau desculț.
  19. Dacă în timpul funcționării dispozitivului apare un zgomot sau un miros neobișnuit, opriți-l imediat și scoateți-l din priză.
  20. Dacă dispozitivul încetează brusc să funcționeze, opriți-l și deconectați-l imediat, lăsați unitatea să se răcească complet, conectați-l din nou și porniți-l din nou.
  21. Dacă protecția automată la supraîncălzire oprește dispozitivul des, contactați serviciul pentru clienți.
  22. Evitați utilizarea unui prelungitor.
  23. Când utilizați un prelungitor, vă rugăm să vă asigurați că nu depășiți puterea maximă nominală de funcționare/sarcina a prelungitorului.
  24. Când deconectarea cel dispozitiv, tine de cel priza, nu cel cordon.
  25. Nu încercați să reparați, dezasamblați sau modificați aparatul. În interior nu există piese care pot fi reparate de utilizator.
  26. Aparatul nu este conceput pentru a fi controlat de un temporizator extern sau de un sistem separat de telecomandă.
  27. Nu utilizați niciodată accesorii nerecomandate de producător în dispozitiv, deoarece ar putea cauza funcționarea necorespunzătoare a dispozitivului, deteriorarea acestuia sau deteriorarea acestuia.
  28. Nu introduceți degetele sau alte părți ale corpului sau obiecte în părțile mobile ale dispozitivului sau în orificiul de admisie. Pentru a împinge produsele trebuie folosit doar împingătorul inclus în set.
  29. Dacă alimentele se blochează, utilizați împingătorul inclus în set



---

pentru a muta produsul blocat. Dacă mâncarea este încă blocată, utilizați funcția inversă.

30. Nu împingeți alimentele cu mâinile sau cu alte părți ale corpului sau cu obiecte!
31. Nu supraîncărcați dispozitivul cu cantități excesive de alimente sau împingându-l prea tare (împingător).
32. Nu acoperiți dispozitivul și nu lăsați dispozitivul să intre în contact cu materiale inflamabile.
33. Aveți grijă când goliți recipientul pentru pulpă și recipientul pentru suc și când curățați dispozitivul și accesoriile acestuia.
34. Nu introduceți materiale dure, gheață, gropi și semințe mari sau produse congelate în dispozitiv. Înainte de a introduce un ingredient congelat în aparat, așteptați cel puțin 10 minute pentru a permite ingredientului să se dezghețe ușor.
35. Nu umpleți niciodată în exces recipientul pentru pulpă și recipientul pentru suc incluse. Goliți în mod regulat recipientul pentru pulpă și vasul pentru suc și verificați dacă dispozitivul nu este blocat.
36. Nu scufundați dispozitivul în apă sau orice alt lichid.
37. Nu utilizați dispozitivul în mod continuu mai mult de 20 de minute.
38. Lăsați dispozitivul să se răcească timp de 5-10 minute între fiecare utilizare.
39. Utilizați dispozitivul numai în scopurile prevăzute.
40. Nu lăsați dispozitivul nesupravegheat când este pornit.
41. Aparatul nu este destinat utilizării în aer liber.

Acest aparat este destinat numai pentru uz casnic, pe suprafețe uscate. Orice altă utilizare este considerată inadecvată și periculoasă.

## CUNOAȘTE-ȚI STORCĂTORUL LENT

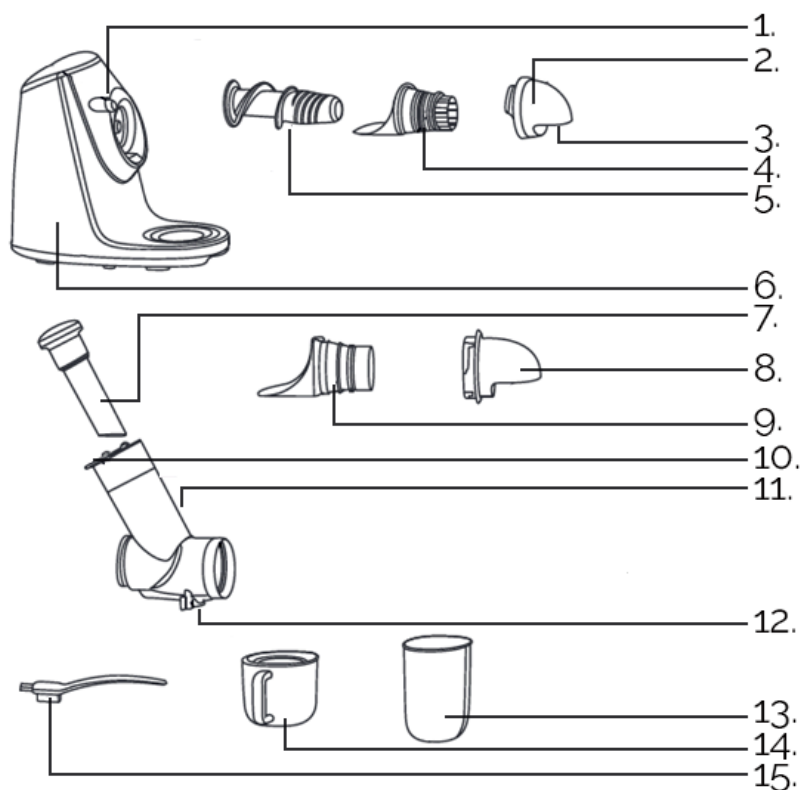

- |                     |   |
|---------------------|---|
| 1. De blocare       | 8. Capac de sorbet                            |
| 2. Suc              | 9. Filtru de sorbet                           |
| 3. Evacuarea pulpei | 10. Orificiu de admisie cu capac de siguranta |
| 4. Suc sita         | 11. Tambur                                    |
| 5. Melc             | 12. Suc priza cu capac                        |
| 6. Baza             | 13. Recipient pentru pulpă                    |
| 7. Impingator       | 14. Suc ulcior                                |
|                     | 15. Curatenie perie                           |

## PANOUL DE CONTROL



**ON / OFF** – Apăsați pentru a porni sau opri funcționarea dispozitivului..



**“REV”** – Apăsați pentru a debloca alimentele blocate. Dispozitivul va inversa apoi alimentele pentru aproximativ 3 secunde și se va opri automat.

## ASAMBLARE

### Pentru prepararea sucului

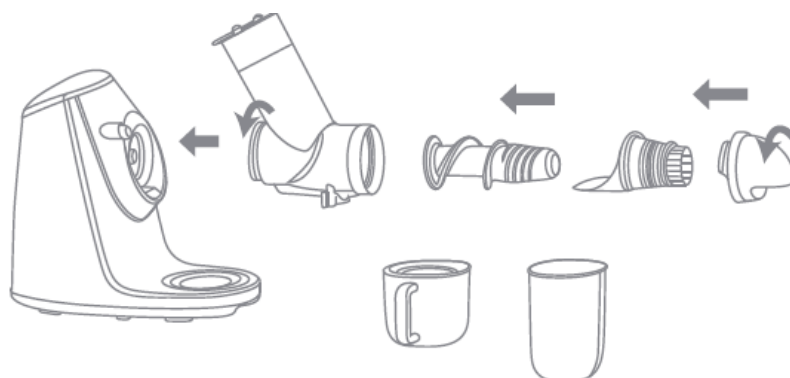

1. Spălați bine dispozitivul și toate accesoriile înainte de prima utilizare, în conformitate cu secțiunea CURĂȚARE ȘI ÎNTREȚINERE.
2. Puneți melcul în tambur, atașați sita de suc așa cum se arată în imagine. Puneți capacul de capăt pentru suc și rotiți-l în sens invers acelor de ceasornic pentru a-l bloca.
3. Atașați unitatea la bază, apoi rotiți în sens invers acelor de ceasornic pentru a bloca. Un clic caracteristic va indica faptul că tamburul este atașat corect.
4. Puneți vasul de suc sub orificiul de evacuare a sucului. Așezați recipientul pentru pulpă sub orificiul de evacuare pentru pulpă.

### Pentru prepararea sorbetului

Pentru a pregăti sorbetul, utilizați o strecurătoare de sorbet și un capac de capăt pentru sorbet. Apoi puneți vasul de suc sub orificiul de evacuare pentru pulpă.

### Pentru piureuri/prepararea alimentelor pentru copii

Pentru a pregăti orice piure sau mâncare pentru copii, utilizați o strecurătoare de sorbet și un capac de sorbet. Apoi puneți vasul de suc sub orificiul de evacuare pentru pulpă.



**Sfat:** Pregătiți alimentele în mod corespunzător prin fierbere, coacere sau fierbere la abur legumele sau fructele alese. Puneți fructele și legumele în orificiul de admisie, apoi adăugați puțin lichid gătit pentru a reține orice nutrienți care ar fi putut fi eliberați în apă în timpul gătirii.

## ÎNAINTE DE A UTILIZA DISPOZITIVUL

1. Spălați bine alimentele.
2. Îndepărtați sâmburii mari și semințele din alimente. Nu puneți gheață în dispozitiv.
3. Înainte de a introduce alimente congelate în aparat, așteptați cel puțin 10 minute pentru a permite ingredientelor să se dezghețe suficient.
4. Fructele precum merele, perele etc. pot fi așezate întregi sau tăiate în bucăți mai mari în orificiul de admisie, fără a fi nevoie să le curățați. Produsele cu pielea tare și produsele tratate chimic sau cu ceară trebuie decojite înainte de a le introduce în storcator. Strugurii, boabele și alte fructe mici trebuie separate de tulpini și așezate pe rând. Produsele cu o structură tare și fibroasă trebuie tăiate în bucăți mai mari sau mai mici pentru a facilita procesul de stoarcere.
5. Nu așezați produse sprinoase sau tulpini tari și lemnoase în dispozitiv.

## UTILIZAREA DISPOZITIVULUI

### Atenție:

1. Pentru a evita blocarea ingredientelor, se recomandă să introduceți mai întâi toate ingredientele în orificiul de admisie și apoi să apăsați . Nu umpleți excesiv dispozitivul.
2. Dacă ingredientele se blochează, folosiți împingătorul inclus pentru a le debloca. Dacă problema persistă, utilizați funcția inversă pentru a anula produsul blocat. Repetați acest pas de mai multe ori dacă este necesar, apoi apăsați  pentru a reporni dispozitivul.

### Sfaturi :

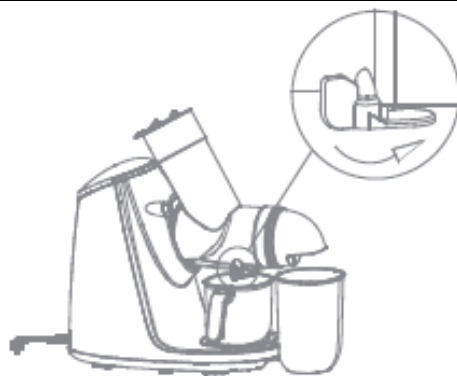

1. Întotdeauna utilizare proaspăt ingrediente.
2. Dacă fructele sunt foarte apoase (de exemplu, pepenii), introduceți-le încet pentru a extrage cât mai mult suc.
3. Când se stoarce fructe foarte mici, sucul poate fi destul de turbure. În acest caz, strângeți fructele foarte încet pentru a evita înfundarea mașinii.
4. În mod obișnuit, atunci când stoarceți mere și banane, nu veți obține un suc limpede.
5. Bea sucul imediat după preparare. Dacă trebuie să păstrați sucul pentru câteva ore, puneți-l la frigider într-un recipient adecvat. Adăuga lămâie suc pentru a îmbunătăți sale conservare.

1. Pulpa poate fi folosită pentru a face gemuri, compoturi etc.
2. Deblocați capacul pentru suc.



3. Asigurați-vă că capacul de siguranță nu este cuplat.
4. Așezați treptat bucățile de alimente spălate sau produsele întregi menționate în secțiunea ÎNAINTE DE UTILIZARE A APARATULUI în orificiul de admisie.  
Fixați capacul de siguranță, astfel încât să puteți împinge complet ingredientul sau produsul mai mare în dispozitiv.



5. Cuplați capacul de siguranță și apoi introduceți împingătorul pentru a împinge alimentele.
6. Conectați dispozitivul la o sursă de alimentare, apoi apăsați  pentru a începe funcționarea dispozitivului.
7. Opriți dispozitivul apăsând  când nu iese suc din orificiul de evacuare a sucului. Așteptați până când melcul se oprește și apoi cuplați capacul de suc. Deconectați dispozitivul de la sursa de alimentare.
8. Goliți recipientul pompei și recipientul pentru suc.

**Important:** Ulciorul pentru suc și recipientul pentru pulpă nu sunt potrivite pentru depozitarea sucului sau a altor produse.



## CURĂȚARE ȘI ÎNTREȚINERE

### ATENȚIE:

- Înainte de a efectua oricare dintre următoarele acțiuni, opriți dispozitivul și deconectați-l de la sursa de alimentare.
- Curățarea trebuie efectuată în mod regulat, după fiecare utilizare a dispozitivului.
- Nu utilizați substanțe chimice corozive pentru a curăța nicio parte a acestui dispozitiv.
- Snecul poate fi spălat în siguranță în mașina de spălat vase. Nu uitați să nu spălați alte accesorii și componente ale dispozitivului în acest fel.
- Nu scufundați dispozitivul în apă sau în orice alt lichid.

1. Apăsați și țineți apăsat clema de blocare și rotiți tamburul în sensul acelor de ceasornic pentru a-l scoate.



2. Demontează toate accesoriile folosite.



3. Spălați melcul și strecurătoarele folosite cu apă caldă și peria atașată.



4. Spălați fiecare accesoriu cu apă curată și caldă. Puteți adăuga puțin lichid de spălat vase dacă elementul este foarte murdar.
5. Clătiți fiecare articol cu apă curată și caldă.
6. Uscați bine toate piesele cu o cârpă moale, uscată și curată.
7. Pentru a curăța carcasa dispozitivului, utilizați o cârpă moale, ușor umedă, apoi uscați bine carcasa cu o cârpă moale, uscată și curată.

**STERILIZARE**

Se recomandă sterilizarea accesoriilor în mod regulat și minuțios.



3. Pentru sterilizarea accesoriilor se recomandă scufundarea lor în apa caldă cu o cantitate mică de bicarbonat de sodiu sau lichid de spălat vase și lăsarea timpului de aproximativ 30 de minute.

**DEPANARE**

<b>Problemă</b>	<b>Posibil cauza</b>	<b>Soluție</b>
Aparatul nu funcționează	Ștecherul este deconectat de la priză.	Conectați ștecherul în priză.
	Dispozitivul a fost instalat incorect.	Asigurați-vă că toate componentele și accesoriile dispozitivului au fost instalate corect.
	Dispozitivul a fost deteriorat.	Contactați serviciul Yoer.
Nu este posibilă demontarea tamburului / Aparatul își oprește funcționarea de la sine	Există mâncare blocată în interiorul tamburului.	Opriti dispozitivul și îndepărtați alimentele blocate. Nu puneți gheață, produse congelate, pietre mari sau semințe în aparat.
	Sunt prea multe ingrediente în tambur.	Opriti dispozitivul și îndepărtați alimentele blocate. Nu umpleți excesiv dispozitivul. Puneți produsele încet și treptat în orificiul de admisie.
	Dispozitivul a fost deteriorat.	Contactați serviciul Yoer.
Scurge suc	Capacul pentru suc nu a fost cuplat.	Angajați capacul de suc.
	Sunt prea multe ingrediente în tambur.	Nu umpleți excesiv dispozitivul. Puneți produsele încet și treptat în orificiul de admisie.

**MEDIU**

■ Acest produs conține materiale reciclabile. Nu aruncați acest produs ca deșeuri municipale nesortate. Vă rugăm să contactați municipalitatea locală pentru cel mai apropiat punct de colectare.

**GARANȚIE ȘI REPARAȚIE**

Garanția produsului include defecte rezultate din defecte de material sau de fabricație. Această garanție este valabilă numai dacă aparatul a fost utilizat în conformitate cu instrucțiunile și cu condiția ca acesta să nu fi fost modificat, reparat sau intervenit de vreo persoană neautorizată sau deteriorat prin utilizare greșită sau transport. Garanția nu se aplică defectelor care rezultă din uzura naturală a componentelor sau nici materialelor sparte, cum ar fi articolele din sticlă și ceramică.

Această garanție nu limitează drepturile de bază ale clientului sau orice alte drepturi acordate de legile privind achiziționarea aparatului.

În cazul unei cereri de garanție, vă rugăm să contactați furnizorul verificat sau serviciul Yoer. În timpul depunerii reclamației, atașați informații despre natura defecțiunii și o dovadă de cumpărare.



## **DÔLEŽITÉ ZÁRUKY**

**Kedy použitím elektrické spotrebiče, základné bezpečnosť prevencia treba vždy dodržiavať, vrátane nasledujúci:**

1. Pred použitím si prečítajte všetky pokyny a odložte si ich pre budúce použitie.
2. Uistite sa, že napätie vašej zásuvky zodpovedá napätiu uvedenému na typovom štítku.
3. Uistite sa, že zásuvka je správne uzemnená.
4. Zariadenie umiestnite na stabilný, rovný, tvrdý a suchý povrch.
5. Udržujte zariadenie mimo zdrojov vlhkosti, tepla a priameho slnečného žiarenia.
6. Udržujte zariadenie mimo dosahu benzínu, horľavých plynov, sporákov a iných zdrojov tepla.
7. Neumiestňujte prístroj na vyhrievaný plynový alebo elektrický sporák ani do ich tesnej blízkosti. Nevkladajte prístroj do rúry na pečenie.
8. Na ochranu pred požiarom, úrazom elektrickým prúdom a zranením neponárajte kábel, zástrčku ani jednotku do vody alebo iných tekutín.
9. Tento spotrebič môžu používať deti vo veku 8 rokov a viac a osoby so zníženými fyzickými, zmyslovými alebo duševnými schopnosťami alebo s nedostatkom z skúsenosti a vedomosti ak oni mať bol daný dozor alebo pokyny týkajúce sa používania spotrebiča bezpečným spôsobom a pochopte súvisiace nebezpečenstvá. Deti by sa so spotrebičom nemali hrať. Upratovanie a užívateľ údržbu musí nie vyrobené podľa deti bez dozoru.
10. Zariadenie a jeho napájací kábel uchovávajte mimo dosahu detí mladších ako 8 rokov.
11. Nedovoľte, aby napájací kábel visel cez okraj stola, pultu alebo aby sa dotýkal horúcich povrchov .
12. Zariadenie nepoužívajte, ak je poškodený jeho napájací kábel

- alebo zástrčka, alebo v prípade akejkoľvek inej poruchy.
13. Ak a zásobovanie šnúra alebo akékoľvek iné prvok je poškodený, to musí byť vymenený servisným zástupcom výrobcu alebo kvalifikovanou osobou s príslušným osvedčením, aby sa predišlo nebezpečenstvu.
  14. Prístroj používajte iba vtedy, keď sú všetky jeho súčasti a príslušenstvo správne zmontované.
  15. Keď z výpustu šťavy nevyteká žiadna šťava, zariadenie vypnite. Počkajte, kým sa závitovka zastaví, a potom zaistíte uzáver výstupu šťavy. Odpojte zariadenie od zdroja napájania.
  16. zariadenie vypnite, odpojte zo siete a počkajte, kým zariadenie úplne nevychladne.
  17. Nedotýkajte sa zástrčky mokrými rukami, pretože by to mohlo spôsobiť úraz elektrickým prúdom.
  18. Neobsluhujte prístroj mokrými rukami alebo bosými nohami.
  19. Ak sa počas prevádzky zariadenia objaví nezvyčajný zvuk alebo zápach, okamžite ho vypnite a odpojte zo siete.
  20. Ak zariadenie náhle prestane fungovať, okamžite ho vypnite a odpojte, nechajte zariadenie úplne vychladnúť, znova ho zapojte a zapnite.
  21. Ak automatická ochrana proti prehriatiu často vypína zariadenie, kontaktujte zákaznický servis.
  22. Nepoužívajte predlžovací kábel.
  23. Keď používate predlžovací kábel, uistite sa, že neprekračujete maximálny menovitý prevádzkový výkon/zatáženie predlžovacieho kábla.
  24. Kedy odpojenie a zariadenie, držať podľa a zástrčka, nie a šnúra.
  25. Nepokúšajte sa spotrebič opravovať, rozoberať alebo upravovať. Vnútri sa nenachádzajú žiadne časti, ktoré by mohol opraviť používateľ.
  26. Spotrebič nie je určený na ovládanie externým časovačom alebo samostatným systémom diaľkového ovládania.
  27. V zariadení nikdy nepoužívajte príslušenstvo, ktoré neodporúča výrobca, pretože by to mohlo spôsobiť nesprávne fungovanie zariadenia, jeho poškodenie alebo poškodenie.
  28. Nevkladajte prsty ani žiadne iné časti tela alebo predmety do pohyblivých častí zariadenia alebo vstupného otvoru. Na

zatlačenie produktov by sa mal používať iba posúvač, ktorý je súčasťou súpravy.

29. Ak sa jedlo zasekne, použite posúvač, ktorý je súčasťou súpravy, aby ste uviaznutý výrobok posunuli. Ak je jedlo stále zablokované, použite funkciu spätného chodu.
30. Netlačte na jedlo rukami ani inými časťami tela alebo predmetmi!
31. Nepreťažujte prístroj nadmerným množstvom jedla alebo príliš silným tlakom (tlačidlo).
32. Zariadenie nezakrývajte a nedovoľte, aby sa zariadenie dostalo do kontaktu s horľavými materiálmi.
33. Pri vyprázdňovaní nádoby na dužinu a džúsu a pri čistení zariadenia a jeho príslušenstva buďte opatrní.
34. Do zariadenia nevkladajte žiadne tvrdé materiály, ľad, veľké kôstky a semená ani mrazené produkty. Pred vložением mrazenej suroviny do spotrebiča počkajte aspoň 10 minút, aby sa surovina mierne rozmrazila.
35. Nikdy neprepĺňajte pribalenú nádobu na dužinu a džbán na štavu. Pravidelne vyprázdňujte nádobu na dužinu a nádobu na štavu a kontrolujte, či nie je zariadenie zablokované.
36. nie ponorte zariadenie do vody alebo inej tekutiny.
37. Zariadenie nepoužívajte nepretržite dlhšie ako 20 minút.
38. Medzi každým použitím nechajte prístroj 5-10 minút vychladnúť.
39. Prístroj používajte iba na účely, na ktoré je určený.
40. Keď je zariadenie zapnuté, nenechávajte ho bez dozoru.
41. Zariadenie nie je určené na vonkajšie použitie.

Tento spotrebič je určený len na použitie v domácnosti na suchých povrchoch. Akékoľvek iné použitie sa považuje za nevhodné a nebezpečné.

Výrobca nepreberá zodpovednosť za škody spôsobené nedodržaním návodu na použitie.

## POZNAJ SVOJ POMALÝ ODŠŤAVOVAČ

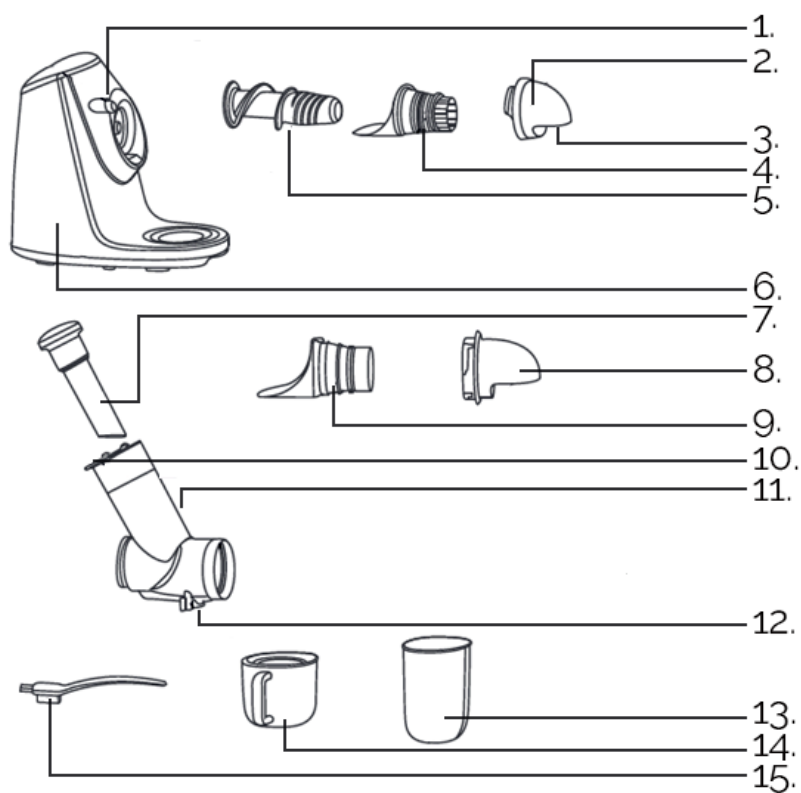

- |                     |  |
|---------------------|--|
| 1. Uzamykacia spona | 8. Koncovka sorbetu                        |
| 2. Koncovka šťavy   | 9. Sitko na sorbet                         |
| 3. Výstup buničiny  | 10. Vstupný otvor s bezpečnostným uzáverom |
| 4. Šťava sitko      | 11. Bubon                                  |
| 5. Auger            | 12. Šťava vývod s uzáverom                 |
| 6. Základ           | 13. Nádobu na dužinu                       |
| 7. Tlačidlo         | 14. Šťava džbán                            |
|                     | 15. Upratovanie štetec                     |

## OVLÁDACÍ PANEL



**ON / OFF** – Stlačte pre spustenie alebo zastavenie prevádzky zariadenia.



**“REV”** – Stlačte pre uvoľnenie zaseknutého jedla. Zariadenie potom zmení smer na približne 3 sekundy a automaticky sa zastaví.

## MONTÁŽ

### Na prípravu šťavy

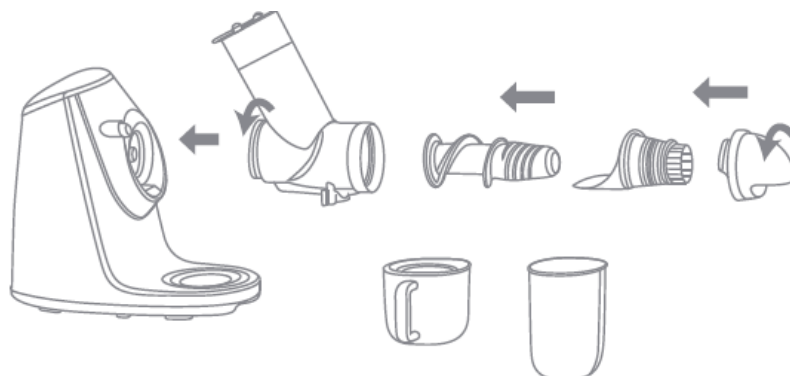

1. Pred prvým použitím prístroj a všetko príslušenstvo dôkladne umyte v súlade s časťou ČISTENIE A ÚDRŽBA.
2. Vložte závitovku do bubna, nasadte sitko na šťavu, ako je znázornené na obrázku. Nasadte koncový uzáver šťavy a otočte ho proti smeru hodinových ručičiek, aby ste ho zaistili.
3. Pripevnite jednotku k základni a potom ju zaistite otočením proti smeru hodinových ručičiek. Charakteristické cvaknutie signalizuje, že bubon je správne pripevnený.
4. Nádobu na šťavu umiestnite pod výpust šťavy. Nádobu na dužinu umiestnite pod výpust dužiny.

### Na prípravu sorbetu

Na prípravu sorbetu použite sitko na sorbet a koncovku na sorbet. Potom postavte nádobu na šťavu pod výpust dužiny.

### Na pyrė/prípravu detskej stravy

Na prípravu akéhokoľvek pyrė alebo detskej výživy použite sitko na sorbet a koncovku na sorbet. Potom postavte nádobu na šťavu pod výpust dužiny.



**Tip:** Jedlo správne pripravte varením, pečením alebo dusením zvolenej zeleniny alebo ovocia. Do vstupného otvoru vložte ovocie a zeleninu, potom pridajte trochu uvarenej tekutiny, aby sa zachovali všetky živiny, ktoré sa mohli uvoľniť do vody počas varenia.

## PRED POUŽITÍM ZARIADENIA

1. Jedlo dôkladne umyte.
2. Odstráňte veľké kôstky a semená z jedla. Do zariadenia nevkladajte ľad.
3. Pred vložením mrazených potravín do spotrebiča počkajte aspoň 10 minút, aby sa suroviny dostatočne rozmrazili.
4. Ovocie ako jablká, hrušky a pod. je možné vložiť celé alebo nakrájať na väčšie kúsky do vstupného otvoru bez toho, aby ste ich museli šúpať. Výrobky s tvrdou šupkou a chemicky ošetrené alebo voskované výrobky je potrebné pred vložením do odšťavovača olúpať. Hrozno, bobule a iné drobné ovocie by mali byť oddelené od stoniek a umiestnené po jednom. Výrobky s tvrdou a vláknitou štruktúrou by sa mali nakrájať na väčšie alebo menšie kúsky, aby sa uľahčil proces odšťavovania.
5. Do zariadenia neumiestňujte vláknité výrobky ani tvrdé a drevnaté stonky.

## POUŽÍVANIE ZARIADENIA

### Pozor:

1. Aby ste predišli zaseknutiu ingrediencií, odporúča sa najskôr vložiť všetky ingrediencie do vstupného otvoru a potom stlačiť . Zariadenie nepreplňajte.
2. Ak sa ingrediencie zaseknú, pomocou priloženého posúvača ich odblokujte. Ak problém stále pretrváva, použite funkciu spätného chodu na vrátenie zablokovaného produktu. V prípade potreby opakujte tento krok niekoľkokrát a potom stlačením  reštartujte zariadenie.

### Tipy:

1. Vždy použite čerstvé prísady .
2. Ak sú plody veľmi vodnaté (napr. melóny), vkladajte ich pomaly, aby ste získali čo najviac šťavy.
3. Pri odšťavovaní veľmi malého ovocia môže byť šťava poriadne zakalená. V tomto prípade odšťavujte ovocie veľmi pomaly, aby ste predišli upchatiu stroja.
4. Pri odšťavovaní jablák a banánov zvyčajne nezískate čistú šťavu.
5. Šťavu vypite ihneď po príprave. Ak potrebujete šťavu skladovať niekoľko hodín, umiestnite ju do chladničky vo vhodnej nádobe. Pridať citrón šťavy na zlepšenie jeho konzervácia .
6. Dužinu možno použiť na výrobu džemov, kompótov atď.

1. Odomknite uzáver šťavy.

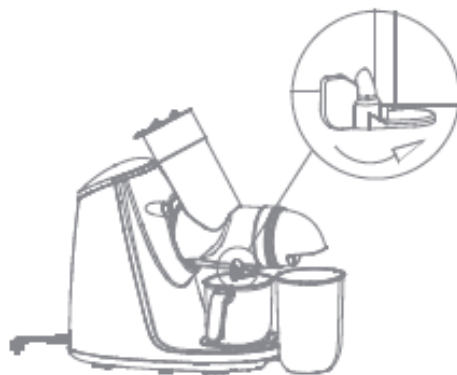



2. Uistite sa, že bezpečnostný uzáver nie je zasunutý.

3. Do vstupného otvoru postupne vkladajte umyté kúsky potravín alebo celé produkty uvedené v časti PRED POUŽITÍM SPOTREBIČA.

Nasadte bezpečnostný uzáver, aby ste mohli väčšiu ingredienciu alebo produkt úplne zatlačiť do zariadenia.



4. Nasadte bezpečnostný uzáver a potom vložte posúvač, aby sa jedlo pretlačilo.  
 5. Pripojte zariadenie k zdroju napájania a potom stlačením  spustíte prevádzku zariadenia.  
 6. Keď z výpustu šťavy nevyteká žiadna šťava, prístroj vypnite stlačením . Počkajte, kým sa závitovka zastaví, a potom nasadte uzáver šťavy. Odpojte zariadenie od zdroja napájania.  
 7. Vyprázdňte nádobu pumpy a nádobu na šťavu.

**Dôležité:** Nádobu na šťavu a nádobu na dužinu nie sú vhodné na skladovanie šťavy alebo iných produktov.



## ČISTENIE A ÚDRŽBA

### POZOR:

- Pred vykonaním ktorejkoľvek z nasledujúcich činností vypnite zariadenie a odpojte ho od zdroja napájania.
  - Čistenie by sa malo vykonávať pravidelne, po každom použití zariadenia.
  - Na čistenie žiadnych častí tohto zariadenia nepoužívajte korozívne chemikálie.
  - Šnek je možné bezpečne umývať v umývačke riadu. Nezabudnite, že týmto spôsobom neumývajte ostatné príslušenstvo a súčasti zariadenia.
  - Zariadenie neponárajte do vody ani inej tekutiny.
1. Stlačte a podržte uzamykaciu sponu a otočte bubon v smere hodinových ručičiek, aby ste ho vybrali.



2. Demontovať všetky príslušenstvo použité.



3. Umyte šnek a použité sitá teplou vodou a priloženou kefou.



4. Každé príslušenstvo umyte čistou, teplou vodou. Ak je prvok silne znečistený, môžete pridať trochu prostriedku na umývanie riadu.
5. Opláchnite každú položku čistou teplou vodou.
6. Všetky časti dôkladne osušte mäkkou, suchou a čistou handričkou.
7. Na čistenie krytu zariadenia použite mierne navlhčenú mäkkú handričku a potom kryt dôkladne osušte mäkkou, suchou a čistou handričkou.

## STERILIZÁCIA

Príslušenstvo sa odporúča pravidelne a dôkladne sterilizovať.



1. Na sterilizáciu príslušenstva sa odporúča ponoriť ho do teplej vody s malým množstvom jedlej sódy alebo prostriedku na umývanie riadu a nechať pôsobiť asi 30 minút.



**RIEŠENIE PROBLÉMOV**

<b>Problém</b>	<b>možné spôsobiť</b>	<b>Riešenie</b>
Zariadenie nefunguje	Zástrčka je odpojená od elektrickej zásuvky.	Zapojte zástrčku do elektrickej zásuvky.
	Zariadenie bolo nesprávne nainštalované.	Uistite sa, že všetky komponenty a príslušenstvo zariadenia boli správne nainštalované.
	Zariadenie bolo poškodené.	Kontaktujte servis Yoer.
Bubon nie je možné rozobrať / Zariadenie samo zastaví svoju činnosť	Vo vnútri bubna je zaseknuté jedlo.	Vypnite zariadenie a odstráňte zaseknuté jedlo. Do spotrebiča nekladajte ľad, mrazené produkty, veľké kamene alebo semená.
	V bubne je príliš veľa prísad.	Vypnite zariadenie a odstráňte zaseknuté jedlo. Zariadenie nepreplňajte. Výrobky vkladajte pomaly a postupne do vstupného otvoru.
	Zariadenie bolo poškodené.	Kontaktujte servis Yoer.
Netesnosť šťavy	Uzáver šťavy nebol zasunutý.	Nasadte uzáver šťavy.
	V bubne je príliš veľa prísad.	Zariadenie nepreplňajte. Výrobky vkladajte pomaly a postupne do vstupného otvoru.

## ŽIVOTNÉ PROSTREDIE



■ Tento výrobok obsahuje recyklovateľné materiály. Nelikvidujte tento výrobok ako netriedený komunálny odpad. Obráťte sa na miestnu samosprávu, kde nájdete najbližšie zberné miesto.

## ZÁRUKA A OPRAVA

Záruka na produkt zahŕňa chyby spôsobené materiálovými alebo výrobnými chybami. Táto záruka je platná iba vtedy, ak bol spotrebič používaný v súlade s pokynmi a za predpokladu, že nebol upravovaný, opravovaný alebo doňho nezasahovala žiadna neoprávnená osoba, alebo poškodený nesprávnym používaním alebo prepravou. Záruka sa nevzťahuje na chyby spôsobené prirodzeným opotrebením komponentov alebo rozbitných prvkov, ako sú sklenené a keramické predmety.

Táto záruka neobmedzuje základné ani žiadne iné práva zákazníka, ktoré mu priznávajú zákony týkajúce sa nákupu spotrebiča.

V prípade reklamácie kontaktujte prosím overeného predajcu alebo servis Yoer. Pri reklamácií priložte informácie o povahe poruchy a doklad o kúpe.

## **POMEMBNO VAROVALA**

**Kdaj uporabo električni aparati, osnovni varnost previdnostni ukrepi je treba vedno upoštevati, vključno z naslednje:**

1. Pred uporabo preberite vsa navodila in jih shranite za prihodnjo uporabo.
2. Prepričajte se, da vaša izhodna napetost ustreza napetosti, ki je navedena na nazivni nalepki.
3. Prepričajte se, da je vtičnica pravilno ozemljena.
4. Napravo postavite na stabilno, ravno, ravno, trdo in suho površino.
5. Napravo hranite stran od virov vlage, toplote in neposredne sončne svetlobe.
6. Napravo hranite stran od bencina, vnetljivih plinov, peči in drugih virov toplote.
7. Naprave ne postavljajte na segret plinski ali električni štedilnik ali v njuno neposredno bližino. Naprave ne vstavljajte v pečico.
8. Za zaščito pred požarom, električnim udarom in poškodbami kabla, vtiča ali enote ne potaplajte v vodo ali druge tekočine.
9. Ta aparat lahko uporabljajo otroci, stari 8 let in več, ter osebe z zmanjšanimi fizičnimi, senzoričnimi ali duševnimi sposobnostmi ali pomanjkanjem od izkušnje in znanja če oni imajo bil dano nadzorom ali navodili glede varne uporabe aparata in razumeti s tem povezane nevarnosti. Otroci se ne smejo igrati z aparatom. Čiščenje in uporabnik vzdrževanje mora ne narejeno avtor otroci brez nadzora.
10. Napravo in njen napajalni kabel hranite izven dosega otrok, mlajših od 8 let.
11. Ne dovolite, da napajalni kabel visi čez rob mize, pulta ali da se dotika vročih površin.
12. Naprave ne uporabljajte, če je njen napajalni kabel ali vtič poškodovan ali v primeru kakršne koli druge okvare.
13. če the ponudba vrvica oz katerikoli drugo element je poškodovan, to mora biti zamenja proizvajalčev serviser ali usposobljena oseba z ustreznim certifikatom, da se izognete nevarnosti.
14. Napravo uporabljajte le, če so vse njene komponente in dodatki pravilno sestavljeni.
15. Izklopite napravo, ko iz odprtine za sok ne teče sok. Počakajte, da se polž ustavi, nato pa zaprite pokrovček za izpust soka. Odklopite napravo iz vira napajanja.

16. Izklopite napravo, jo odklopite in počakajte, da se popolnoma ohladi, preden premaknete, očistite, sestavite ali razstavite dodatke.
17. Vtiča se ne dotikajte z mokrimi rokami, ker lahko povzroči električni udar.
18. Naprave ne uporabljajte z mokrimi rokami ali bosi.
19. Če se med delovanjem naprave pojavi nenavaden hrup ali vonj, jo takoj izklopite in izključite iz električnega omrežja.
20. Če naprava nenadoma preneha delovati, jo takoj izklopite in izvlecite iz električnega omrežja, počakajte, da se enota popolnoma ohladi, jo ponovno priključite in ponovno vključite.
21. Če avtomatska zaščita pred pregrevanjem pogosto izklopi napravo, se obrnite na službo za pomoč uporabnikom.
22. Izogibajte se uporabi podaljška.
23. Pri uporabi podaljška poskrbite, da ne presežete največje nazivne delovne moči/obremenitve podaljška.
24. kdaj odklop the naprava, drži avtor the vtikač, ne the vrvica.
25. Ne poskušajte popravljati, razstavljati ali spreminjati naprave. V notranjosti ni delov, ki bi jih lahko servisiral uporabnik.
26. Aparat ni predviden za upravljanje z zunanjim časovnikom ali ločenim sistemom za daljinsko upravljanje.
27. V napravi nikoli ne uporabljajte dodatkov, ki jih proizvajalec ne priporoča, ker lahko povzročijo nepravilno delovanje naprave, jo poškodujejo ali povzročijo škodo.
28. Ne vstavljajte prstov ali drugih delov telesa ali predmetov v gibljive dele naprave ali vstopno odprtino. Za potiskanje izdelkov uporabljajte samo potiskalo, ki je priloženo v kompletu.
29. Če se hrana zatakne, uporabite potiskalo, ki je priloženo v kompletu, da premaknete zataknjen izdelek. Če je hrana še vedno blokirana, uporabite obratno funkcijo.
30. Ne potiskajte hrane z rokami ali drugimi deli telesa ali predmeti!
31. Naprave ne preobremenjujte s prevelikimi količinami hrane ali s premočnim potiskanjem (potiskalo).
32. Naprave ne prekrivajte in ne dovolite, da pride v stik z vnetljivimi materiali.
33. Pri praznjenju posode za pulpo in vrča za sok ter pri čiščenju naprave in njenih dodatkov bodite previdni.

34. V napravo ne dajajte trdih materialov, ledu, velikih koščic in semen ali zamrznjenih izdelkov. Preden zamrznjeno sestavino položite v aparat, počakajte vsaj 10 minut, da se sestavina rahlo odtali.
35. Nikoli ne napolnite preveč priložene posode za pulpo in vrča za sok. Redno praznite posodo za pulpo in vrč za sok ter preverjajte, ali naprava ni zamašena.
36. ne napravo potopite v vodo ali katero koli drugo tekočino.
37. Naprave ne uporabljajte neprekinjeno več kot 20 minut.
38. Pustite, da se naprava ohladi 5-10 minut med vsako uporabo.
39. Napravo uporabljajte le za predvidene namene.
40. Vključene naprave ne puščajte brez nadzora.  
Naprava ni namenjena zunanji uporabi.  
Ta aparat je namenjen samo za uporabo v gospodinjstvu, na suhih površinah. Vsaka druga uporaba se šteje za neprimerno in nevarno.
41. Proizvajalec ne prevzema odgovornosti za škodo, ki bi nastala zaradi neupoštevanja navodil.

## SPOZNAJTE SVOJ POČASNI SOKOVNIK

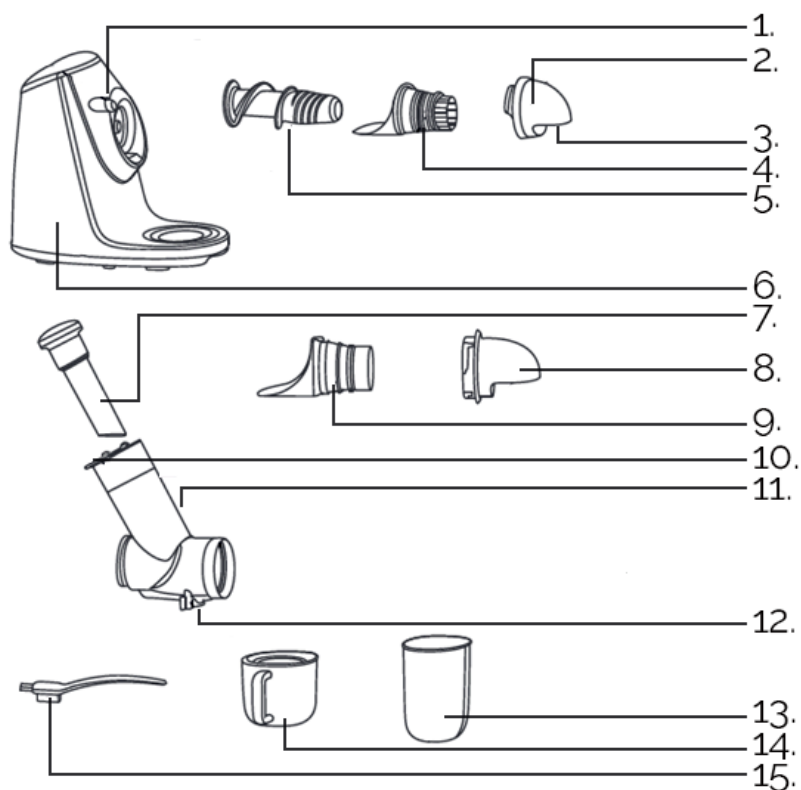

- |                    |   |
|--------------------|---|
| 1. Zaklepna sponka | 8. Končna kapica za sorbet                  |
| 2. Za sok          | 9. Cedilo za sorbet                         |
| 3. Izhod celuloze  | 10. Vhodna odprtina z varnostnim pokrovčkom |
| 4. Sok cedilo      | 11. Boben                                   |
| 5. Polž            | 12. Sok izhod s pokrovčkom                  |
| 6. Osnova          | 13. Posoda za pulpo                         |
| 7. Potiskalec      | 14. Sok vrč                                 |
|                    | 15. Čiščenje krtačo                         |

## NADZORNA PLOŠČA



**ON / OFF** – Pritisnite za začetek ali zaustavitev delovanja naprave.



**“REV”** – Pritisnite za odklepanje zagostene hrane. Naprava bo nato obrnila smer hrane za približno 3 sekunde in se samodejno ustavila.

## MONTAŽA

### Za pripravo sokov

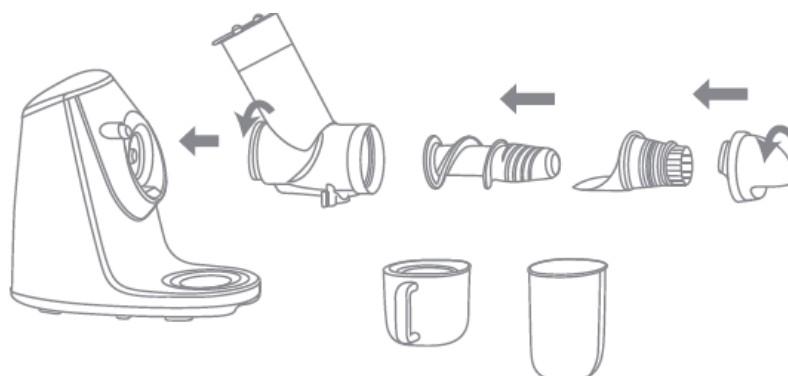

1. Napravo in vse pripomočke pred prvo uporabo temeljito operite v skladu z razdelkom ČIŠČENJE IN VZDRŽEVANJE.
2. Postavite polž v boben, pritrdite cedilo za sok, kot je prikazano na sliki. Namestite pokrovček za sok in ga obrnite v nasprotni smeri urinega kazalca, da se zaskoči.
3. Enoto pritrdite na podstavek in jo obrnite v nasprotni smeri urinega kazalca, da se zaskoči. Značilen klik bo pokazal, da je boben pravilno pritrjen.
4. Vrč za sok postavite pod odprtino za sok. Posodo za pulpo postavite pod odprtino za pulpo.

### Za pripravo sorbeta

Za pripravo sorbeta uporabite cedilo za sorbet in pokrovček za sorbet. Nato postavite vrč za sok pod odprtino za pulpo.

### Za pripravo kašic/otroške hrane

Za pripravo katerega koli pireja ali otroške hrane uporabite cedilo za sorbet in pokrovček za sorbet. Nato postavite vrč za sok pod odprtino za pulpo.



**Namig** : Hrano pravilno pripravite tako, da izbrano zelenjavo ali sadje skuhate, spečete ali poparite. Sadje in zelenjavo dajte v dovodno odprtino, nato dodajte nekaj kuhane tekočine, da zadržite vsa hranila, ki so se med kuhanjem morda sprostila v vodo.

## PRED UPORABO NAPRAVE

1. Živila temeljito operite .
2. Iz hrane odstranite velike koščice in semena. V napravo ne dajajte ledu.
3. Preden vstavite zamrznjeno hrano v aparat, počakajte vsaj 10 minut, da se sestavine dovolj odtalijo.
4. Sadje, kot so jabolka, hruške ipd., lahko položite celo ali narezano na večje kose v dovodno odprtino, ne da bi jih morali olupiti. Izdelke s trdo lupino in kemično obdelane ali povoskane izdelke olupite, preden jih daste v sokovnik. Grozdje, jagode in drugo drobno sadje je treba ločiti od pecljev in jih položiti eno za drugo. Izdelke s trdo in vlaknasto strukturo narežite na večje ali manjše kose, da olajšate sočenje.
5. V napravo ne postavljajte nitastih izdelkov ali trdih in olesenelih stebel.

## UPORABA NAPRAVE

### Pozor:

1. Da se sestavine ne zataknejo, je priporočljivo, da vse sestavine najprej položite v vstopno odprtino in nato pritisnete . Naprave ne napolnite preveč.
2. Če se sestavine zataknejo, jih s priloženim potiskalom odblokirate. Če se težava še vedno pojavlja, uporabite obratno funkcijo za razveljavitev blokirane izdelka. Po potrebi ta korak večkrat ponovite, nato pa pritisnite  za ponovni zagon naprave.

### Nasveti:

1. Vedno uporaba sveže sestavine.
2. Če je sadje zelo vodeno (npr. melone), ga vstavite počasi, da iztisnete čim več soka.
3. Pri sočenju zelo majhnih sadežev je lahko sok precej moten. V tem primeru iztisnite sok iz sadja zelo počasi, da preprečite zamašitev stroja.
4. Običajno pri sočenju jabolk in banan ne boste dobili bistrega soka.
5. Sok popijte takoj po pripravi. Če morate sok shraniti za nekaj ur, ga v primerni posodi postavite v hladilnik. Dodaj limona sok za izboljšanje njegov ohranjanje.
6. Meso lahko uporabimo za pripravo marmelad, kompotov itd.

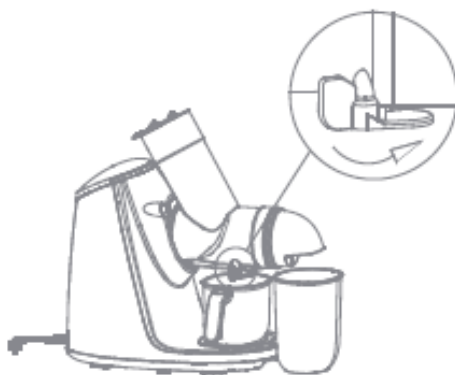

1. Odklenite pokrov soka.





2. Prepričajte se, da varnostni pokrov ni zaskočen.
3. Oprane kose hrane ali cele izdelke, omenjene v poglavju PRED UPORABO APARATA, postopoma položite v dovodno odprtino.  
Zaskočite varnostni pokrovček, tako da lahko večjo sestavino ali izdelek popolnoma potisnete v napravo.



4. Zaskočite varnostni pokrovček in nato vstavite potiskalo, da hrano potisnete skozi.
5. Napravo priključite na vir napajanja in pritisnite  za začetek delovanja naprave.
6. Napravo izklopite s pritiskom na , ko iz odprtine za sok ne priteče sok. Počakajte, da se polž ustavi, nato pa zaprite pokrov soka. Odklopite napravo iz vira napajanja.
7. Izpraznite posodo črpalke in vrč za sok.

**Pomembno:** Vrč za sok in posoda za pulpo nista primerna za shranjevanje soka ali drugih izdelkov.



## ČIŠČENJE IN VZDRŽEVANJE

### POZOR:

- Pred izvedbo katerega koli od naslednjih dejanj izklopite napravo in jo odklopite iz vira napajanja.
- Čiščenje je treba izvajati redno, po vsaki uporabi naprave.
- Za čiščenje delov te naprave ne uporabljajte jedkih kemikalij.
- Polž lahko varno pomivate v pomivalnem stroju. Ne pozabite, da na ta način ne perete drugih dodatkov in komponent naprave.
- Naprave ne potaplajte v vodo ali katero koli drugo tekočino.

1. Pritisnite in držite zaklepno sponko ter zavrtite boben v smeri urinega kazalca, da ga odstranite.



2. Razstaviti vse dodatki rabljeno.



3. Uporabljeni polž in cedila operite s toplo vodo in priloženo krtačo.



4. Vsak dodatek operite s čisto, toplo vodo. Če je element močno umazan, lahko dodate malo tekočine za pomivanje posode.
5. Vsak predmet sperite s čisto, toplo vodo.
6. Vse dele temeljito osušite z mehko, suho in čisto krpo.
7. Za čiščenje ohišja naprave uporabite rahlo navlaženo, mehko krpo, nato pa ohišje temeljito osušite z mehko, suho in čisto krpo.

## STERILIZACIJA

Priporočljivo je, da pribor redno in temeljito sterilizirate.



1. Za sterilizacijo pripomočkov je priporočljivo, da jih potopite v toplo vodo z majhno količino sode bikarbone ali sredstva za pomivanje posode in pustite približno 30 minut.

**ODPRAVLJANJE TEŽAV**

<b>Težava</b>	<b>Možno vzrok</b>	<b>rešitev</b>
Naprava ne deluje	Vtič je izključen iz električne vtičnice.	Vtič vtaknite v električno vtičnico.
	Naprava je bila nepravilno nameščena.	Prepričajte se, da so vsi sestavni deli in dodatki naprave pravilno nameščeni.
	Naprava je bila poškodovana.	Kontaktirajte servis Yoer.
Bobna ni mogoče razstaviti / Naprava sama preneha delovati	V bobnu je obtičala hrana.	Izklopite napravo in odstranite zataknjeno hrano. V napravo ne dajajte ledu, zamrznjenih izdelkov, velikih kamnov ali semen.
	V bobnu je preveč sestavin.	Izklopite napravo in odstranite zataknjeno hrano. Naprave ne napolnite preveč. Izdelke počasi in postopoma vlagajte v vstopno odprtino.
	Naprava je bila poškodovana.	Kontaktirajte servis Yoer.
Puščanje sok	Pokrovček za sok ni bil vklopljen.	Zaprite pokrov soka.
	V bobnu je preveč sestavin.	Naprave ne napolnite preveč. Izdelke počasi in postopoma vlagajte v vstopno odprtino.

## OKOLJE



■ Ta izdelek vsebuje materiale, ki jih je mogoče reciklirati. Tega izdelka ne odvrzite med neločene komunalne odpadke. Za najbližje zbirno mesto se obrnite na lokalno občino.

## GARANCIJA IN POPRAVILO

Garancija izdelka vključuje napake, ki so posledica napak v materialu ali izdelavi. Ta garancija velja le, če je bil aparat uporabljen v skladu z navodili in pod pogojem, da ga ni spreminjala, popravljala ali vanj posegala nepooblaščen oseba ali da je bil poškodovan zaradi napačne uporabe ali transporta. Garancija ne velja za okvare, ki so posledica naravne obrabe komponent ali lomljivih predmetov, kot so stekleni in keramični predmeti.

Ta garancija ne omejuje kupčevih osnovnih ali drugih pravic, ki jih daje zakonodaja v zvezi z nakupom aparata.

V primeru uveljavljanja garancije se obrnite na preverjenega prodajalca ali servis Yoer. Ob oddaji reklamacije priložite podatke o naravi okvare in dokazilo o nakupu.

## **ВАЖЛИВО ЗАХОДИ**

**Коли використовуючи електричні прилади, основний безпеки запобіжні заходи слід завжди дотримуватися, в т.ч наступне:**

**Коли використовуючи електричні прилади, основний безпеки запобіжні заходи слід завжди дотримуватися, в т.ч наступне:**

1. Перед використанням прочитайте всі інструкції та збережіть їх для подальшого використання.
2. Переконайтеся, що напруга вашої розетки відповідає напрузі, зазначеній на паспортній табличці.
3. Переконайтеся, що розетка правильно заземлена.
4. Помістіть пристрій на стійку, рівну, плоску, тверду, суху поверхню.
5. Тримайте пристрій подалі від джерел вологи, тепла та прямих сонячних променів.
6. Тримайте пристрій подалі від бензину, горючих газів, печей та інших джерел тепла.
7. Не ставте пристрій на розігріту газову або електричну плиту або в безпосередній близькості від них. Не вставляйте пристрій у піч.
8. Щоб захиститися від пожежі, ураження електричним струмом і травм, не занурюйте шнур, вилку або пристрій у воду чи інші рідини.
9. Цим приладом можуть користуватися діти віком від 8 років і особи з обмеженими фізичними, сенсорними або розумовими здібностями або з досвід і знання якщо вони мати був дано нагляду або отримати інструкції щодо безпечного використання приладу та розуміти пов'язані з цим небезпеки. Діти не повинні гратися з пристроєм. прибирання і користувача обслуговування повинен ні зробив за діти без нагляду.
10. Тримайте пристрій та шнур живлення подалі від дітей віком до 8 років.
11. Не дозволяйте шнуру живлення звисати з краю столу, прилавка або торкатися гарячих поверхонь .
12. Не використовуйте пристрій, якщо його шнур живлення чи вилка

- пошкоджені, або у разі будь-якої іншої несправності.
13. Якщо в постачання шнур або будь-який інші елемент є пошкоджений, це повинен бути замінити сервісним агентом виробника або кваліфікованою особою з відповідним сертифікатом, щоб уникнути небезпеки.
  14. Використовуйте пристрій лише тоді, коли всі його компоненти та аксесуари зібрані належним чином.
  15. Вимикайте пристрій, коли з отвору для соку не витікає сік. Зачекайте, доки шнек зупиниться, а потім закрийте кришку випускного отвору для соку. Від'єднайте пристрій від джерела живлення.
  16. Вимкніть пристрій, від'єднайте його від мережі та зачекайте, поки пристрій повністю охолоне, перш ніж переміщати, чистити, складати або розбирати аксесуари.
  17. Не торкайтеся вилки мокрими руками, оскільки це може призвести до ураження електричним струмом.
  18. Не використовуйте пристрій мокрими руками або босоніж.
  19. Якщо під час роботи пристрою з'являється незвичний шум або запах, негайно вимкніть його та від'єднайте від мережі.
  20. Якщо пристрій раптово перестав працювати, негайно вимкніть його та від'єднайте від мережі, дайте пристрою повністю охолонути, знову підключіть його та знову увімкніть.
  21. Якщо автоматичний захист від перегріву часто вимикає пристрій, зверніться до служби підтримки клієнтів.
  22. Уникайте використання подовжувача.
  23. Використовуючи подовжувач, переконайтеся, що ви не перевищили максимальну номінальну робочу потужність/навантаження подовжувача.
  24. Коли відключення в пристрій, утримувати за вилка, ні в шнур.
  25. Не намагайтеся ремонтувати, розбирати або модифікувати прилад. Всередині немає частин, які обслуговує користувач.
  26. Прилад не призначений для керування зовнішнім таймером або окремою системою дистанційного керування.
  27. Ніколи не використовуйте для пристрою аксесуари, не рекомендовані виробником, оскільки це може призвести до неправильної роботи пристрою, його пошкодження чи заподіяння шкоди.

28. Не вставляйте пальці або будь-які інші частини тіла або предмети в рухомі частини пристрою або вхідний отвір. Для штовхання продуктів слід використовувати тільки штовхач, який входить до комплекту.
29. Якщо їжа застрягла, використовуйте штовхач, який входить до комплекту, щоб перемістити застряглий продукт. Якщо їжа все ще заблокована, скористайтеся функцією реверсу. Не штовхайте їжу руками або іншими частинами тіла чи предметами!
30. Не перевантажуйте пристрій надмірною кількістю їжі або надто сильно натискайте на нього (штовхач).
31. Не накривайте пристрій та не допускайте його контакту з легкозаймистими матеріалами.
32. Будьте обережні під час спорожнення контейнера для м'якоті та глечика для соку, а також під час чищення пристрою та його аксесуарів.
33. Не кладіть у пристрій тверді матеріали, лід, великі кісточки та насіння або заморожені продукти. Перш ніж покласти заморожений інгредієнт у прилад, зачекайте принаймні 10 хвилин, щоб інгредієнт трохи розморозився.
34. Ніколи не переповнюйте контейнер для м'якоті та глечик для соку. Регулярно спорожнюйте контейнер для м'якоті та глечик для соку та перевіряйте, чи не заблоковано пристрій.
35. Не варто занурити пристрій у воду або будь-яку іншу рідину.
36. Не використовуйте пристрій безперервно більше 20 хвилин. Дайте пристрою охолонути протягом 5-10 хвилин між кожним використанням.
37. Використовуйте прилад лише за призначенням.
38. Не залишайте включений пристрій без нагляду.
39. Прилад не призначений для використання на вулиці.
40. Цей прилад призначений лише для побутового використання на сухих поверхнях. Будь-яке інше використання вважається невідповідним і небезпечним.

41. Виробник не несе відповідальності за пошкодження, спричинені недотриманням інструкцій.

### ЗНАЙТЕ СВОЮ ПОВІЛЬНУ СОКОВИЖИМАЛКУ

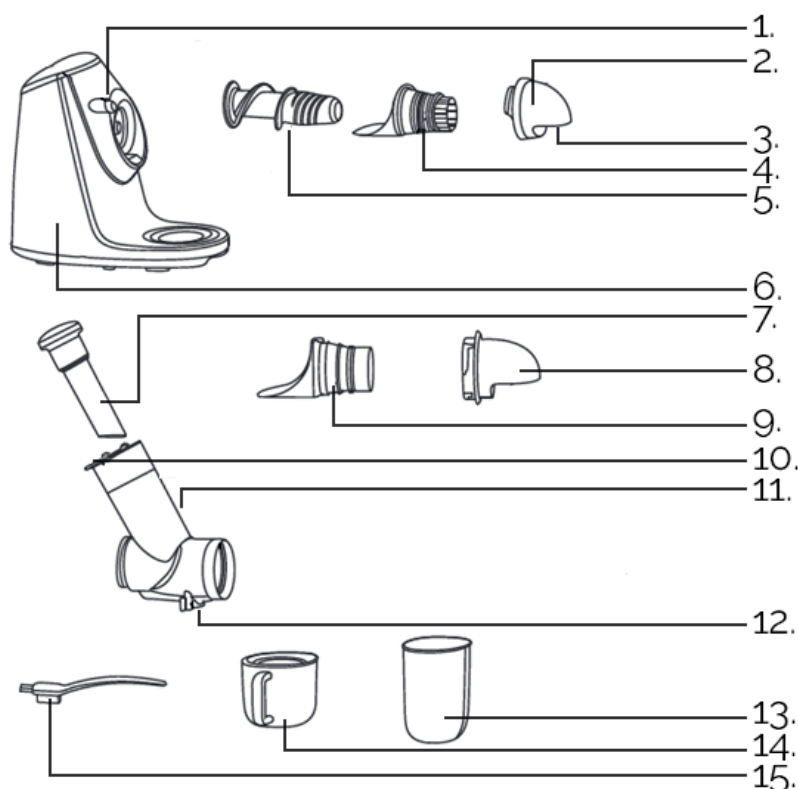

- |                     |   |
|---------------------|---|
| 1. Фіксатор         | 8. Заглушка для сорбету                   |
| 2. Кришка для соку  | 9. Ситечко для сорбету                    |
| 3. Вихід для пульпи | 10. Вхідний отвір із запобіжним ковпачком |
| 4. сік ситечко      | 11. Барабан                               |
| 5. Шнек             | 12. сік розетка з кришкою                 |
| 6. Основа           | 13. Ємність для м'якоті                   |
| 7. Штовхач          | 14. сік глечик                            |
|                     | 15. Прибирання пензлик                    |



## ПАНЕЛЬ УПРАВЛІННЯ



**ON / OFF** – Натисніть, щоб запустити або зупинити роботу пристрою.



**“REV”** – Натисніть, щоб розблокувати застряглу їжу. Пристрій розверне їжу приблизно на 3 секунди, а потім автоматично зупиниться.

## МОНТАЖ

### Для приготування соку

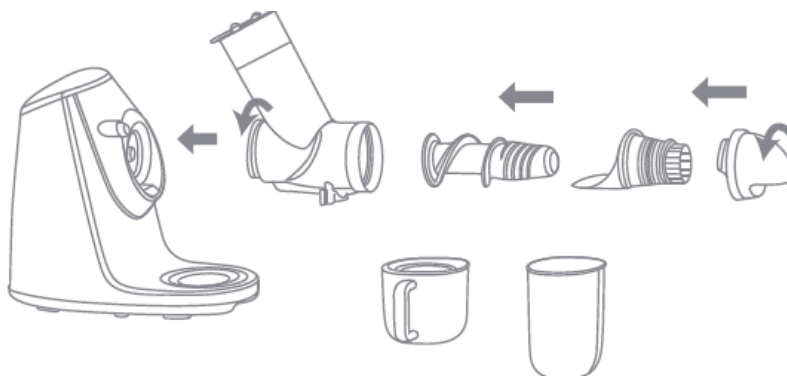

1. Ретельно вимийте пристрій і всі аксесуари перед першим використанням відповідно до розділу ЧИЩЕННЯ ТА ОБСЛУГОВУВАННЯ.
2. Помістіть шнек у барабан, прикріпіть ситечко для соку, як показано на малюнку. Одягніть торцеву кришку соку та поверніть її проти годинникової стрілки, щоб зафіксувати.
3. Прикріпіть пристрій до основи, потім поверніть проти годинникової стрілки, щоб зафіксувати. Характерне клацання свідчатиме про те, що барабан прикріплений правильно.
4. Помістіть глечик для соку під вихідний отвір для соку. Помістіть контейнер для м'якоті під випускний отвір для м'якоті.

### Для приготування сорбету

Щоб приготувати сорбет, використовуйте ситечко для сорбету та торцеву кришку. Потім поставте глечик для соку під вихідний отвір для м'якоті.

### Для приготування пюре/дитячого харчування

Для приготування будь-якого пюре або дитячого харчування використовуйте ситечко для сорбету та кришку для сорбету. Потім поставте глечик для соку під вихідний отвір для м'якоті.



**Порада:** готуйте їжу належним чином, відварюючи, запікаючи або готуючи на пару вибрані овочі чи фрукти. Помістіть фрукти та овочі у вхідний отвір, потім додайте трохи приготовленої рідини, щоб зберегти будь-які поживні речовини, які могли потрапити у воду під час варіння.

## ПЕРЕД ВИКОРИСТАННЯМ ПРИСТРОЮ

1. Ретельно мийте їжу .
2. Видаляйте з їжі великі кісточки та насіння. Не кладіть лід у пристрій.
3. Перш ніж класти заморожені продукти в прилад, зачекайте принаймні 10 хвилин, щоб інгредієнти достатньо розморозилися.
4. Такі фрукти, як яблука, груші тощо, можна покласти цілими або нарізаними на більші шматочки у вхідний отвір, не очищаючи їх від шкірки. Продукти з твердою шкіркою, хімічно оброблені або вощені продукти слід очистити від шкірки перед тим, як класти їх у соковижималку. Виноград, ягоди та інші дрібні фрукти необхідно відокремити від плодоніжок і помістити по одному. Продукти з твердою і волокнистою структурою слід нарізати на більші або дрібніші частини, щоб полегшити процес віджимання соку.
5. Не кладіть у пристрій волокнисті продукти або тверді та дерев'яні стебла.

## ВИКОРИСТАННЯ ПРИСТРОЮ

### Увага:

1. Щоб уникнути застрявання інгредієнтів, рекомендується спочатку помістити всі інгредієнти у вхідний отвір, а потім натиснути . Не переповнюйте пристрій.
2. Якщо інгредієнти застрягли, скористайтеся штовхачем, що входить у комплект, щоб розблокувати їх. Якщо проблема не зникає, скористайтеся функцією реверсу, щоб скасувати заблокований продукт. За потреби повторіть цей крок кілька разів, а потім натисніть , щоб перезавантажити пристрій.

### Поради:

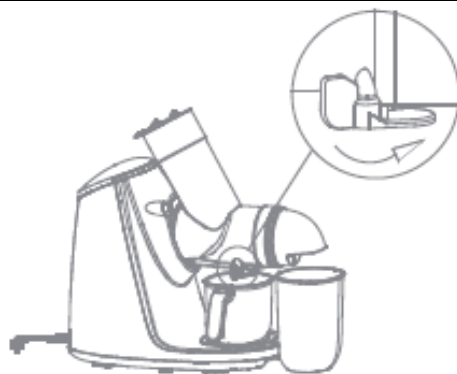

1. Завжди використовувати свіжий інгредієнти .
  2. Якщо фрукти дуже водянисті (наприклад, дині), вставляйте їх повільно, щоб отримати якомога більше соку.
  3. При вичавлюванні дуже маленьких плодів сік може бути досить каламутним. У цьому випадку вичавлюйте сік із фруктів дуже повільно, щоб уникнути засмічення машини.
  4. Як правило, при вичавлюванні соку з яблук і бананів ви не отримаєте прозорий сік.
  5. Випийте сік відразу після приготування. Якщо потрібно зберігати сік кілька годин, помістіть його в холодильник у відповідній ємності. додати лимон сік для поліпшення його збереження.
  6. З м'якоті можна варити варення, компоти тощо.
- 
1. Розблокуйте кришку соку.



2. Переконайтеся, що запобіжний ковпачок не зачеплено.
3. Поступово помістіть вимиті шматочки їжі або цілі продукти, зазначені в розділі ПЕРЕД ВИКОРИСТАННЯМ ПРИЛАДУ, у вхідний отвір.

Зафіксуйте запобіжний ковпачок, щоб можна було повністю заштовхнути більший інгредієнт або продукт у пристрій.



4. Зафіксуйте запобіжний ковпачок, а потім вставте штовхач, щоб проштовхнути їжу.
5. Підключіть пристрій до джерела живлення, потім натисніть,  щоб почати роботу пристрою.
6. Вимкніть пристрій, натиснувши кнопку , коли з отвору для соку не потече сік. Зачекайте, доки шнек зупиниться, а потім зафіксуйте кришку соку. Від'єднайте пристрій від джерела живлення.
7. Спорожніть контейнер насоса та глечик для соку.

**Важливо:** глечик для соку та контейнер для м'якоті не призначені для зберігання соку чи інших продуктів.



## ЧИЩЕННЯ ТА ОБСЛУГОВУВАННЯ

### УВАГА:

- Перш ніж виконувати будь-яку з наведених нижче дій, вимкніть пристрій і від'єднайте його від джерела живлення.
  - Очищення слід проводити регулярно, після кожного використання пристрою.
  - Не використовуйте їдкі хімікати для очищення будь-яких частин цього пристрою.
  - Шнек можна безпечно мити в посудомийній машині. Пам'ятайте, що не можна мити таким чином інші аксесуари та компоненти пристрою.
  - Не занурюйте пристрій у воду чи будь-яку іншу рідину.
1. Натисніть і утримуйте фіксатор і поверніть барабан за годинниковою стрілкою, щоб зняти його.



2. Демонтувати все аксесуари використаний .



3. Промийте використаний шнек і сітчасті фільтри теплою водою та доданою щіткою.



4. Вимийте кожен аксесуар чистою теплою водою. Якщо елемент сильно забруднений, можна додати трохи рідини для миття посуду.
5. Промийте кожен предмет чистою теплою водою.
6. Ретельно витріть усі частини м'якою сухою чистою тканиною.
7. Щоб очистити корпус пристрою, використовуйте злегка вологу м'яку тканину, а потім ретельно витріть корпус м'якою сухою чистою тканиною.

## СТЕРИЛІЗАЦІЯ

Рекомендується регулярно і ретельно стерилізувати аксесуари.



1. Для стерилізації аксесуарів рекомендується занурити їх у теплу воду з невеликою кількістю соди або засобу для миття посуду та залишити приблизно на 30 хвилин.

## УСУНЕННЯ НЕСПРАВНОСТЕЙ

проблема	можливо причина	Рішення
Прилад не працює	Вилка витягнута з розетки.	Вставте вилку в розетку.
	Пристрій встановлено неправильно.	Переконайтеся, що всі компоненти та аксесуари пристрою встановлені правильно.
	Пристрій пошкоджено.	Зверніться в службу Yoer.
Неможливо демонтувати барабан / Пристрій самостійно припиняє роботу	У барабані застрягла їжа.	Вимкніть пристрій і видаліть застряглий корм. Не кладіть у прилад лід, заморожені продукти, великі камені чи насіння.
	У барабані занадто багато інгредієнтів.	Вимкніть пристрій і видаліть застряглу їжу. Не переповнюйте пристрій. Повільно та поступово помістіть продукти у вхідний отвір.
	Пристрій пошкоджено.	Зверніться в службу Yoer.
Витік сік	Кришка соку не була задіяна.	Закріпіть кришку для соку.
	У барабані занадто багато інгредієнтів.	Не переповнюйте прилад. Повільно та поступово помістіть продукти у вхідний отвір.

## НАВКОЛИШНЄ СЕРЕДОВИЩЕ



■ Цей продукт містить матеріали, які можна переробити. Не викидайте цей продукт як несортвані міські відходи. Будь ласка, зверніться до місцевого муніципалітету щодо найближчого пункту прийому.

## ГАРАНТІЯ ТА РЕМОНТ

Гарантія на виріб поширюється на дефекти, спричинені дефектами матеріалу або виробництва. Ця гарантія дійсна лише в тому випадку, якщо прилад використовувався відповідно до інструкцій і за умови, що він не був модифікований, не ремонтований або не втручався в роботу будь-якою неавторизованою особою або був пошкоджений внаслідок неправильного використання або транспортування. Гарантія не поширюється на дефекти, що виникли внаслідок природного зносу компонентів або предметів, що б'ються, таких як скло та кераміка.

Ця гарантія не обмежує основні або будь-які інші права клієнта, надані законодавством щодо придбання приладу.

У разі претензії по гарантії, будь ласка, зверніться до перевіреного постачальника або служби Yoer. Під час подання претензії додайте інформацію про характер несправності та документ, що підтверджує покупку.

# yoer

Beautiful and Intelligent Home Appliances

Yoer sp. z o.o.  
Bernardyńska 2  
64-000 Kościan  
Poland  
[www.yoer.pl](http://www.yoer.pl)

