

yoer

Beautiful and Intelligent Home Appliances

Diamond T01



CZ	●	INSTRUKCE K OBSLUZE	3
DE	●	INSTRUKTIONEN ZUR BEDIENUNG	8
EN	●	INSTRUCTION MANUAL	14
ES	●	INSTRUCCIONES DE USO	19
FR	●	INSTRUCTIONS D'UTILISATION	25
HRV	●	UPUTE ZA UPORABU	31
HU	●	HASZNÁLATI ÚTMUTATÓ	36
IT	●	ISTRUZIONI PER L'USO	42
PL	●	INSTRUKCJA OBSŁUGI	48
RO	●	INSTRUCȚIUNI DE UTILIZARE	54
SK	●	NÁVOD NA OBSLUHU	60
SL	●	NAVODILA ZA UPORABO	66
UA	●	ІНСТРУКЦІЯ З ЕКСПЛУАТАЦІЇ	71

DŮLEŽITÉ ZABEZPEČENÍ

Když použitím elektrický spotřebiče, základní bezpečnost opatření je třeba vždy dodržovat, vč následující:

1. Před použitím si přečtete všechny pokyny a uschovejte je pro budoucí použití.
2. Ujistěte se, že napětí vaší zásuvky odpovídá napětí uvedenému na typovém štítku.
3. Make jistě a vývod je řádně uzemněné.
4. Otočte se a zařízení vypnuto před odpojení. Vždy odpojit a zařízení když se nepoužívá, před montáží příslušenství nebo čištěním.
5. čištěním nechte spotřebič zcela vychladnout .
6. Před použitím se ujistěte, že toustovač a jeho příslušenství jsou kompletní a nepoškozené. Nepoužívejte spotřebič s poškozeným napájecím kabelem nebo zástrčkou nebo poté, co zařízení nefunguje správně nebo bylo jakýmkoli způsobem poškozeno.
7. Pokud je poškozen napájecí kabel nebo jakýkoli jiný prvek, musí jej vyměnit servisní zástupce výrobce nebo kvalifikovaná osoba s příslušným osvědčením, aby se předešlo nebezpečí.
8. Udržujte přístroj a kabel mimo dosah tepla, přímého slunečního záření, vlhkosti nebo ostrých hran.
9. Na chránit proti oheň, elektrický šokovat a zranění dělat ne ponořit kabel, zástrčku nebo jednotku ve vodě nebo jiných kapalinách.
10. Zásobník na drobků pravidelně vyprazdňujte. Před vysunutím tácku na drobků odpojte zařízení ze zásuvky a nechte jej zcela vychladnout.
11. Pokud se topinkovač ponoří do vody nebo jiné tekutiny, okamžitě jej přestaňte používat.
12. Nikdy nezapínejte toustovač bez vložení nakrájeného chleba do otvorů pro opékání.
13. Před vložení chleba se ujistěte, že plátky mají odpovídající tloušťku a velikost. Nesmí být příliš tenké nebo příliš malé, aby nedošlo k jejich uvíznutí a/nebo vzniku požáru.
14. V případě, že krajíc chleba uvízne v toustovači, okamžitě odpojte zařízení od zdroje napájení. Počkejte, až toustovač úplně vychladne,

- poté otočte toustovač na bok a opatrně odstraňte zablokovaný krajíc chleba.
15. Tento spotřebič mohou používat děti ve věku 8 let a starší a osoby se sníženými fyzickými, smyslovými nebo duševními schopnostmi nebo nedostatkem zkušeností a znalostí, pokud byly pod dohledem nebo byly poučeny o používání spotřebiče bezpečným způsobem a rozumí nebezpečí. zapojený. Děti by si se spotřebičem neměly hrát. Čištění a uživatelskou údržbu nesmí provádět děti bez dozoru.
 16. Děti z méně než 3 let by měl být zachováno pryč ledaže nepřetržitě pod dohledem. Děti ve věku od 3 let do 8 let smějí spotřebič zapínat/vypínat pouze za předpokladu, že byl umístěn nebo nainstalován v jeho zamýšlený normální provozní pozice a oni mít byli pod dohledem nebo byli poučeni o používání spotřebiče v trezoru cesta a pochopit a nebezpečí zapojený. Děti ve věku od 3 let do 8 let nesmí spotřebič zapojovat, regulovat a čistit ani provádět uživatelskou údržbu.
 17. Spotřebič není určen k ovládání externím časovačem nebo samostatným systémem dálkového ovládání.
 18. Teplota přístupných povrchů může být při provozu spotřebičů vysoká.
 19. Povrch se může během používání zahřát.
 20. Umístěte zařízení dále od stěn a jiných spotřebičů. Chléb se může připálit, proto toustovač nepoužívejte v blízkosti nebo pod hořlavým materiálem, jako jsou záclony.
 21. Do otvorů pro opékání nevkládejte prsty ani žádné náčiní.
 22. Při opékání nepoužívejte žádné přísady s toasty, jako je džem, máslový med atd. To způsobí, že se přísady roztaví a způsobí požár a/nebo poškodí toustovač.
 23. Dělat ne dovolená a zařízení bez dozoru když otočil na.
 24. The zařízení je ne zamýšlený pro venkovní použití.
 25. Tento spotřebič je určen pouze pro domácí použití v interiéru.
Jakékoli jiné použití je považováno za nevhodné a nebezpečné.
 26. Výrobce nepřebírá odpovědnost za škody způsobené nedodržením návodu k použití.

POZNEJ SVŮJ TOASTOVAČ

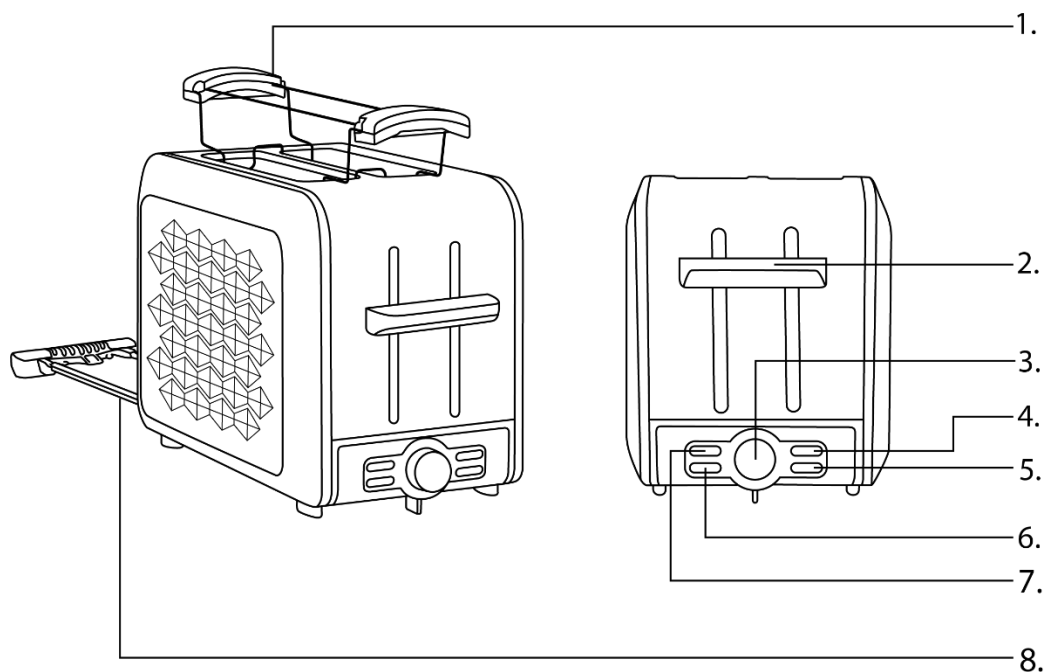

1. Stojan na opékání
2. Ovládací páka
3. Knoflík voliče úrovně opékání
4. Tlačítko opětovného ohřevu
5. Tlačítko rozmrazování
6. Tlačítko Bagel
7. Tlačítko Storno
8. Zásobník na drobky



UWAGA: Gorąca powierzchnia!

NÁVOD K OBSLUZE

1. Spotřebič zapojte pouze do správné zásuvky s hlavním napájením 220-240V~, 50/60Hz.
2. Otáčením přepínače ve směru hodinových ručiček nastavte úroveň opékání od nejsvětlejšího stupně 1 po nejtmaší stupeň 7. V případě pochybností začněte s nižším nastavením (černá značka na voliči označuje).

Tip: Pamatujte, že při opékání několika krajíců chleba za sebou bude každý následující cyklus opékání vyžadovat méně času k dosažení stejného výsledku, protože toustovač byl již přehřátý.

3. Pokud máte v úmyslu opékat plátky chleba, vložte je do opékací štěrbin a zatlačte páčku dolů, dokud se nezajistí. Jeden plátek na slot.

Pokud však chcete místo krajíců chleba ohřát rohlíky nebo croissanty, umístěte na toustovač rošt na toustování a na zbytek roštu položte vybrané pečivo.

4. Po dokončení opékání se otvory pro opékání vysunou. Po dosažení nastaveného stupně opékání se spotřebič okamžitě vypne. Toast pak automaticky vyskočí. Spotřebič se automaticky vypne.
5. Než topinkovač odložíte, nechte ho vychladnout.

SPECIÁLNÍ FUNKCE

Chcete-li použít speciální funkce, stiskněte tlačítko, které si přejete vybrat, jakmile stlačíte páčku. Příslušná kontrolka se rozsvítí a zobrazí její funkci.

☼ Funkce rozmrazování: Chcete-li rozmrazit a toastovat hluboce zmrazený chléb, vložte chléb do otvoru pro opékání a zvolte požadované nastavení zhnědnutí. Stiskněte ovládací páku dolů, dokud nezapadne na místo. Potom stiskněte tlačítko odmrazování.

☺ Funkce ohřívání: Chcete-li ohřát, vložte toasty do otvorů pro chléb, sklopte ovládací páčku, dokud nezapadne mezi místa, a poté stiskněte tlačítko Reheat.

⊗ Funkce zrušení: Chcete-li opékání kdykoli zastavit, stiskněte tlačítko Storno.

☞ Funkce bagel: Rozřízněte bagel na polovinu a vložte bagel do otvoru na chleba. Otočte otevřený povrch bagelu směrem ven. Vyberte požadované nastavení zhnědnutí. Stiskněte ovládací páku dolů, dokud nezapadne na místo, a poté stiskněte tlačítko Bagel. Při provozu s funkcí Bagel nebude střední část topného tělesa fungovat.

Funkce zvedání: Chcete-li vyjmout menší kusy, jako jsou palačinky a muffiny, zvedněte ovládací páku vozíku přibližně 10 mm nad výchozí polohu

ČIŠTĚNÍ A ÚDRŽBA

- Před čištěním vytáhněte zástrčku ze zásuvky a nechte spotřebič vychladnout.
- K čištění vnější strany spotřebiče používejte mírně navlhčený hadřík.
- Nepoužívejte žádné agresivní nebo drhnutí čistící prostředky.
- Uchopte násadu na drobky za smyčku a vytáhněte ji, odstraňte zbytky chleba a násadu zasuňte zpět.

PROSTŘEDÍ



■ Tento výrobek obsahuje recyklovatelné materiály. Nelikvidujte tento výrobek jako netříděný komunální odpad. Ohledně nejbližšího sběrného místa se prosím obraťte na místní obec.

ZÁRUKA A OPRAVA

Záruka na produkt zahrnuje vady způsobené materiálovými nebo výrobními vadami. Tato záruka je platná pouze v případě, že byl spotřebič používán v souladu s pokyny a za předpokladu, že nebyl upravován, opravován nebo do něj zasahováno neoprávněnou osobou nebo poškozen nesprávným používáním nebo přepravou. Záruka se nevztahuje na vady vzniklé přirozeným opotřebením součástí nebo na rozbitné předměty, jako jsou skleněné a keramické předměty.

Tato záruka neomezuje základní ani žádná jiná práva zákazníka týkající se nákupu spotřebiče udělená zákony.

V případě reklamace se prosím obraťte na ověřeného prodejce nebo na Yoer Service. K reklamaci přiložte informace o povaze závady a doklad o koupi.

WICHTIGE SICHERHEITSHINWEISE

Beim Gebrauch von elektrischen Geräten sollten immer grundlegende Sicherheitsvorkehrungen beachtet werden, einschließlich der folgenden:

1. Lesen Sie vor der Verwendung alle Anweisungen durch und bewahren Sie sie zum späteren Nachschlagen auf.
2. Stellen Sie sicher, dass Ihre Steckdosenspannung mit der auf dem Typenschild angegebenen Spannung übereinstimmt.
3. Machen Sie sicher, dass die Auslaufleitung ordnungsgemäß geerdet ist.
4. Drehen Sie das Gerät aus vor Ausstecken. Stets ziehen Sie den Stecker aus dem Gerät bei Nichtgebrauch, vor der Montage des Zubehörs oder vor der Reinigung.
5. Lassen Sie das Gerät vollständig abkühlen, bevor Sie es tragen oder reinigen.
6. Stellen Sie vor dem Gebrauch sicher, dass der Toaster und sein Zubehör vollständig und unbeschädigt sind. Verwenden Sie das Gerät nicht mit einem beschädigten Netzkabel oder Stecker oder wenn das Gerät Fehlfunktionen aufweist oder auf andere Weise beschädigt wurde.
7. Wenn das Netzkabel oder ein anderes Element beschädigt ist, muss es durch den Kundendienst des Herstellers oder eine qualifizierte Person mit der entsprechenden Zertifizierung ausgetauscht werden, um Gefährdungen zu vermeiden.
8. Halten Sie das Gerät und das Kabel von Hitze, direkter Sonneneinstrahlung, Feuchtigkeit oder scharfen Kanten fern.
9. Schützen Sie das Gerät gegen Feuer, elektrischen Schock und Verletzung. Tun Sie nicht tauchen Kabel, Stecker oder Gerät in Wasser oder andere Flüssigkeiten.
10. Leeren Sie die Krümelschublade regelmäßig. Bevor Sie die Krümelschublade herausziehen, ziehen Sie den Netzstecker und lassen Sie das Gerät vollständig abkühlen.
11. Wenn der Toaster in Wasser oder andere Flüssigkeiten gerät, verwenden Sie ihn nicht weiter.

12. Betreiben Sie den Toaster niemals, ohne geschnittenes Brot in die Toastschlitze einzulegen.
13. Bevor Sie Brot hineingeben, vergewissern Sie sich, dass die Brotscheiben die richtige Dicke und Größe haben. Sie dürfen weder zu dünn noch zu klein sein, da sie sonst stecken bleiben und/oder einen Brand verursachen können.
14. Sollte eine Brotscheibe im Toaster stecken bleiben, trennen Sie das Gerät sofort von der Stromquelle. Warten Sie, bis der Toaster vollständig abgekühlt ist, drehen Sie ihn dann auf die Seite und entfernen Sie die festsitzende Brotscheibe vorsichtig.
15. Dieses Gerät kann von Kindern ab 8 Jahren und von Personen mit eingeschränkten physischen, sensorischen oder geistigen Fähigkeiten oder Mangel an Erfahrung und Wissen verwendet werden, wenn sie beaufsichtigt werden oder Anweisungen zur sicheren Verwendung des Geräts erhalten haben und die damit verbundenen Gefahren verstehen. Kinder sollten nicht mit dem Gerät spielen. Reinigung und Benutzerwartung dürfen nicht von Kindern ohne Aufsicht durchgeführt werden.
16. Kinder von weniger als 3 Jahre sollen Sei gehalten weg es sei denn ständig beaufsichtigt werden. Kinder im Alter von 3 Jahren bis unter 8 Jahren dürfen das Gerät nur ein- und ausschalten, wenn es In es ist beabsichtigt Normal Betriebs Position Und Sie haben beaufsichtigt oder in die sichere Verwendung des Geräts eingewiesen worden Weg Und verstehen Die Gefahren beteiligt. Kinder gealtert im Alter von 3 bis 8 Jahren dürfen das Gerät nicht anschließen, regulieren und reinigen oder eine Benutzerwartung durchführen.
17. Das Gerät ist nicht für die Steuerung über eine externe Zeitschaltuhr oder ein separates Fernbedienungssystem vorgesehen.
18. Während des Gerätebetriebs kann die Temperatur zugänglicher Oberflächen hoch sein.
19. Die Oberfläche kann während des Gebrauchs heiß werden.
20. Stellen Sie das Gerät nicht in der Nähe von Wänden oder anderen Geräten auf. Das Brot könnte verbrennen. Verwenden Sie den Toaster daher nicht in der Nähe oder unter brennbaren Materialien wie Vorhängen.

21. Stecken Sie keine Finger oder Utensilien in die Toastschlitze.
22. Verwenden Sie beim Toasten keine Toastzutaten wie Marmelade, Butter, Honig usw. Dadurch schmelzen die Zutaten und verursachen einen Brand und/oder beschädigen den Toaster.
23. Tun nicht verlassen Die Gerät unbeaufsichtigt Wann gedreht An.
24. Der Gerät Ist nicht beabsichtigt für im Freien verwenden.
25. Dieses Gerät ist nur für den Gebrauch im Haushalt bestimmt. Jede andere Verwendung gilt als ungeeignet und gefährlich.
26. Für Schäden, die durch Nichtbefolgen der Gebrauchsanweisung entstehen, übernimmt der Hersteller keine Haftung.

KENNEN SIE IHREN TOASTER

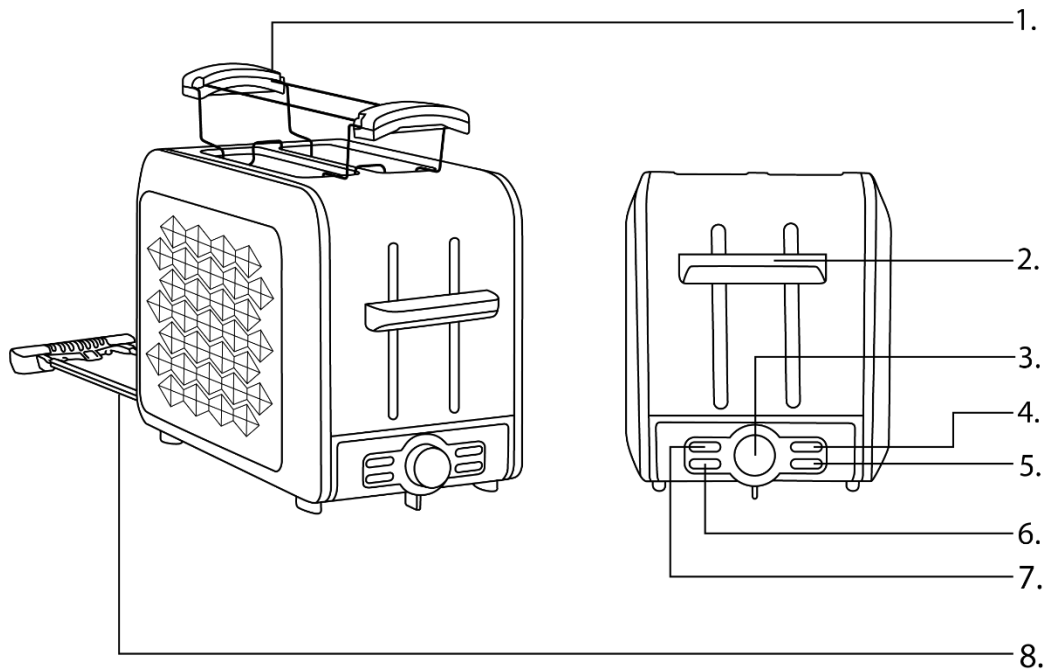

1. Toastständer
2. Bedienhebel
3. Röstgrad-Wahlschalter
4. Aufwärtaste
5. Auftautaste
6. Bagel-Taste
7. Abbrechen-Button
8. Krümelschublade



VORSICHT: Heiße Oberfläche!

BEDIENUNGSANLEITUNG

1. Schließen Sie das Gerät nur an eine ordnungsgemäße Steckdose mit 220–240 V~, 50/60 Hz Netzstromversorgung an.
2. Durch Drehen des Wahlschalters im Uhrzeigersinn können Sie den Röstgrad von der hellsten Stufe 1 bis zur dunkelsten Stufe 7 einstellen. Im Zweifelsfall beginnen Sie mit der niedrigeren Einstellung (die schwarze Markierung auf dem Wahlschalter zeigt an).
3. **Tipp:** Beachten Sie, dass beim Toasten mehrerer Brotscheiben hintereinander jeder nachfolgende Toastvorgang weniger Zeit benötigt, um das gleiche Ergebnis zu erzielen, da der Toaster bereits vorgeheizt ist.
4. Wenn Sie Brotscheiben toasten möchten, legen Sie diese in den Toastschlitz und drücken Sie den Hebel nach unten, bis er einrastet. Eine Scheibe pro Schlitz. Möchten Sie jedoch statt Brotscheiben Brötchen oder Croissants aufwärmen, legen Sie den Röstrost auf den Toaster und legen Sie das gewünschte Gebäck anschließend auf den restlichen Rost.
5. Nach Beendigung des Toastvorgangs springen die Toastschlitze nach oben. Das Gerät schaltet sich sofort ab, sobald der eingestellte Röstgrad erreicht ist. Anschließend springt der Toast automatisch nach oben. Das Gerät schaltet sich automatisch ab.
6. Bitte lassen Sie den Toaster abkühlen, bevor Sie ihn weglegen.

SPEZIELLE FUNKTIONEN

Wenn Sie die Sonderfunktionen nutzen möchten, drücken Sie nach dem Herunterdrücken des Hebels die gewünschte Taste. Die entsprechende Kontrollleuchte leuchtet auf und zeigt die Funktion an.

 **Auftaufunktion:** Um tiefgefrorenes Brot aufzutauen und zu toasten, legen Sie das Brot in den Toastschlitz und wählen Sie die gewünschte Bräunungsstufe. Drücken Sie den Bedienhebel nach unten, bis er einrastet. Drücken Sie dann die Auftautaste.

 **Aufwärmfunktion:** Zum Aufwärmen Toast in die Brotschlitz legen, den Bedienhebel nach unten drücken, bis er einrastet, und dann die Aufwärmfunktion drücken.

 **Abbruchfunktion:** Sie können den Toastvorgang jederzeit unterbrechen, indem Sie die Abbruchtaste drücken.

 **Bagel-Funktion:** Schneiden Sie den Bagel in zwei Hälften und legen Sie ihn in den Brotschlitz. Die geöffnete Seite des Bagels sollte nach außen zeigen. Wählen Sie die gewünschte Bräunungsstufe. Drücken Sie den Bedienhebel nach unten, bis er einrastet, und drücken Sie dann die Bagel-Taste. Während der Bagel-Funktion funktioniert der mittlere Teil des Heizelements nicht.

Lift-Up-Funktion: Um kleinere Gegenstände wie Crumpets und Muffins zu entnehmen, heben Sie den Schlittensteuerhebel etwa 10 mm über die Ausgangsposition.

REINIGUNG UND WARTUNG

- Ziehen Sie vor der Reinigung den Stecker aus der Steckdose und lassen Sie das Gerät abkühlen.
- Reinigen Sie die Außenseite des Geräts mit einem mäßig feuchten Tuch.
- Keine aggressiven oder scheuernden Reinigungsmittel verwenden.
- Den Krümelschacht an der Schlaufe fassen und herausziehen, die Brotreste entfernen und den Schacht wieder einschieben.

UMFELD



■ Dieses Produkt enthält wiederverwertbare Materialien. Entsorgen Sie dieses Produkt nicht im unsortierten Hausmüll. Bitte wenden Sie sich an Ihre Gemeindeverwaltung, um die nächstgelegene Sammelstelle zu erfahren.

GARANTIE UND REPARATUR

Die Produktgarantie umfasst Mängel, die auf Material- oder Herstellungsfehler zurückzuführen sind. Diese Garantie gilt nur, wenn das Gerät gemäß den Anweisungen verwendet wurde und sofern es nicht von unbefugten Personen verändert, repariert oder manipuliert oder durch Missbrauch oder Transport beschädigt wurde. Die Garantie gilt nicht für Mängel, die auf natürlichen Verschleiß von Komponenten oder zerbrechliche Gegenstände wie Glas und Keramik zurückzuführen sind.

Diese Garantie schränkt die grundlegenden oder sonstigen Rechte des Kunden, die ihm durch das Gesetz beim Kauf von Geräten zustehen, nicht ein.

Im Garantiefall wende Dich bitte an den verifizierten Händler oder an den Yoer Service. Bitte füge der Reklamation eine Beschreibung der Störung sowie einen Kaufbeleg bei.

IMPORTANT SAFEGUARDS

When using electrical appliances, basic safety precautions should always be followed, including the following:

1. Read all instructions before using and keep for future reference.
2. Make sure that your outlet voltage corresponds to the voltage stated on the rating label.
3. Make sure the outlet is properly grounded.
4. Turn the device off before unplugging. Always unplug the device when not in use, before mounting the accessory or cleaning.
5. Allow the appliance to cool down completely before carrying or cleaning.
6. Before use, make sure the toaster and its accessory are complete and undamaged. Do not use the appliance with a damaged power cord or plug or after the device malfunctions, or has been damaged in any manner.
7. If the supply cord or any other element is damaged, it must be replaced by the manufacturer's service agent or a qualified person with the appropriate certification in order to avoid hazard.
8. Keep the appliance and the cable away from heat, direct sunlight, moisture, or sharp edges.
9. To protect against fire, electrical shock and injury do not immerse cord, plug or unit in water or other liquids.
10. Empty the crumb tray regularly. Before sliding out the crumb tray, unplug the device and let it cool down completely.
11. If toaster becomes immersed in water or other liquids, discontinue use immediately.
12. Never operate the toaster without inserting sliced bread into the toasting slots.
13. Before inserting bread, make sure that the slices have the appropriate thickness and size. They must not be too thin or too small to avoid them getting stuck and/or causing a fire.
14. In case a slice of bread becomes stuck in the toaster, immediately disconnect the device from the power source. Wait until the toaster cools down completely, then turn the toaster on its side and carefully

-
- remove the blocked slice of bread.
15. This appliance can be used by children aged 8 years old and above and persons with reduced physical, sensory or mental capabilities or lack of experience and knowledge if they have been given supervision or instruction concerning use of the appliance in a safe way and understand the hazards involved. Children should not play with the appliance. Cleaning and user maintenance must not be made by children without supervision.
 16. Children of less than 3 years should be kept away unless continuously supervised. Children aged from 3 years and less than 8 years shall only switch on/off the appliance provided that it has been placed or installed in its intended normal operating position and they have been given supervision or instruction concerning use of the appliance in a safe way and understand the hazards involved. Children aged from 3 years and less than 8 years shall not plug in, regulate and clean the appliance or perform user maintenance.
 17. The appliance is not intended to be controlled by an external timer or separate remote-control system.
 18. The temperature of accessible surfaces may be high when the appliance is operating.
 19. The surface are liable to get hot during use.
 20. Place the device away from walls and other appliances. The bread may burn, therefore do not use the toaster near or below combustible material such as curtains.
 21. Do not insert fingers or any utensils into the toasting slots.
 22. Do not use any ingredients with toast such as jam, butter honey etc., when toasting. This will cause the ingredients to melt and cause a fire and/or damage the toaster.
 23. Do not leave the appliance unattended when turned on.
 24. The device is not intended for outdoor use.
 25. This appliance is intended for household indoor use only. Any other use is considered inappropriate and dangerous.
 26. The manufacturer does not accept liability for damage resulting from failure to follow the instruction sheet.

KNOW YOUR TOASTER

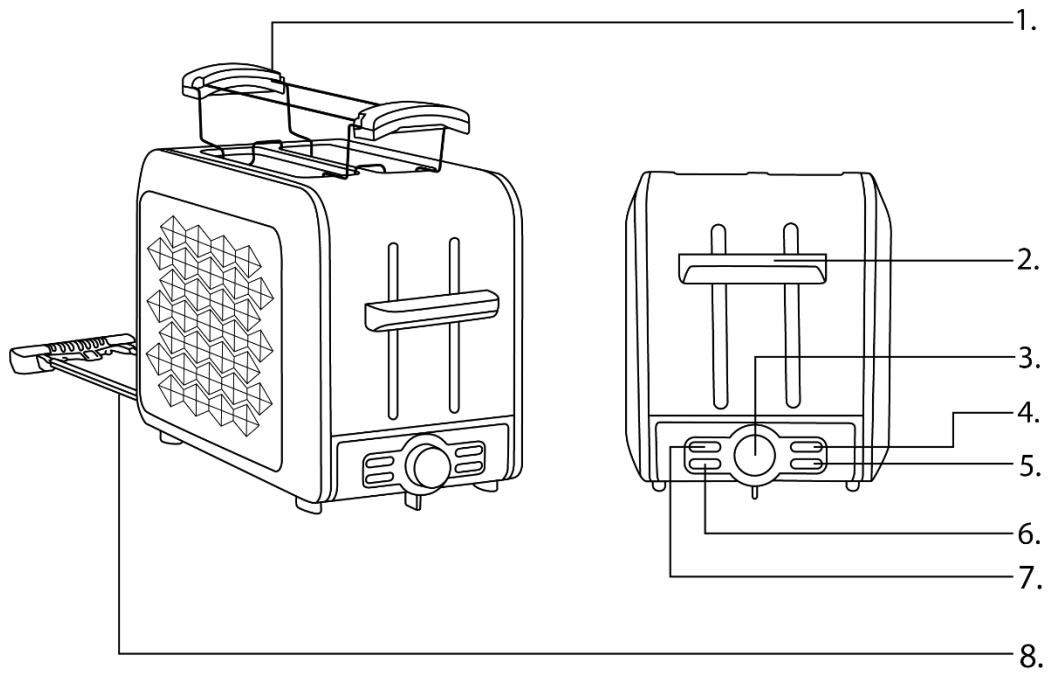

- 1. Toasting rack
- 2. Control lever
- 3. Toasting level selector knob
- 4. Reheat button
- 5. Defrost button
- 6. Bagel button
- 7. Cancel button
- 8. Crumb tray



CAUTION: Hot surface

OPERATING INSTRUCTIONS

1. Only connect the appliance to a correctly socket outlet with 220-240V~, 50/60Hz main power supply.
2. Turn the selector switch clockwise to set the toasting level from the lightest stage 1 to the darkest stage 7. If in any doubt, start with the lower setting (the black mark on the selector switch indicates).
3. **Tip:** Note that when toasting several slices of bread in a row, each subsequent toasting cycle will require less time to achieve the same result because the toaster has already been preheated.
4. If you intend to toast slices of bread, place them inside the toasting slot and push the lever down until it locks. One slice per slot.
5. However, if you want to warm up rolls or croissants instead of bread slices, place the toasting rack on the toaster, and then put the selected pastries on the rest of the rack.
6. Once toasting has finished, the toasting slots will pop up. The appliance switches off immediately once the set degree of toasting has been reached. The toast then pops up automatically. The appliance will automatically switch off.
7. Please allow the toaster to cool down before you put it away.

SPECIAL FUNCTIONS

If you wish to use the special functions, press the button you wish to select once you have pushed down the lever. The corresponding control lamp will illuminate displaying its function.

 **Defrost function:** To defrost and toast deep-frozen bread, place the bread into the toasting slot and select the desired Browning Setting. Press the control lever down until it clicks into place. Then press the Defrost Button.

 **Reheat function:** To reheat, place toast into bread slots, lower the control lever until it click into between place and then press the Reheat Button.

 **Cancel function:** To stop toasting any time, press the Cancel button.

 **Bagel function:** Cut the bagel in half and place the bagel into the bread slot. Face the opened surface of the bagel towards the outside. Select the desired Browning Setting. Press the control lever down until it clicks into place, then press the Bagel Button. While operate with Bagel function, middle part of the heating element will not operate.

Lift up function: To remove smaller items such as crumpets and muffins, lift carriage control lever approximately 10mm above the starting position

CLEANING AND MAINTENANCE

- Before cleaning, remove the plug from the socket and allow the appliance to cool down.
- Use a moderately damp cloth to clean the outside of the appliance.
- Do not use any aggressive or scrubbing detergents.
- Grasp the crumb shaft by the loop and pull it out, remove the bread residue and push the shaft back in.

ENVIRONMENT



■ This product contains recyclable materials. Do not dispose this product as unsorted municipal waste. Please contact your local municipality for the nearest collection point.

WARRANTY AND REPAIR

The product warranty includes defects resulting from material or manufacturing defects. This warranty is only valid if the appliance has been used in accordance with the instructions, and provided that it has not been modified, repaired or interfered with by any unauthorized person or damaged by misuse or transportation. The warranty does not apply to defects resulting from natural wear of components or nor breakables such as glass and ceramic items.

This warranty does not limit the customer's basic or any other rights granted by laws regarding appliance purchase.

In the event of a warranty claim please contact the verified vendor or Yoer Service. While submitting the claim please attach information on the nature of the malfunction and a proof of purchase.

.

.

IMPORTANTE SALVAGUARDIAS

Cuando usando eléctrico accesorios, básico seguridad precauciones siempre se debe seguir, incluyendo la siguiente:

1. Lea todas las instrucciones antes de usar y consérvelas para futuras consultas.
2. Asegúrese de que el voltaje de su toma de corriente corresponda con el voltaje indicado en la etiqueta de clasificación.
3. Hacer seguro el salida es Debidamente conectado a tierra.
4. Doblar el dispositivo apagado antes desenchufando. Siempre desenchufar el dispositivo cuando no esté en uso, antes de montar el accesorio o limpiarlo.
5. Deje que el aparato se enfríe completamente antes de transportarlo o limpiarlo.
6. Antes de utilizar el tostador, asegúrese de que tanto el mismo como sus accesorios estén completos y sin daños. No utilice el aparato con un cable de alimentación o un enchufe dañados, o si el aparato no funciona correctamente o ha sufrido algún daño.
7. Si el cable de alimentación o cualquier otro elemento está dañado, deberá ser reemplazado por el agente de servicio del fabricante o una persona calificada con la certificación adecuada para evitar peligros.
8. Mantenga el aparato y el cable alejados del calor, la luz solar directa, la humedad o los bordes afilados.
9. A proteger contra fuego, eléctrico choque y lesión hacer no sumergirse cable, enchufe o unidad en agua u otros líquidos.
10. Vacíe la bandeja para migas con regularidad. Antes de sacar la bandeja para migas, desenchufe el aparato y déjelo enfriar por completo.
11. Si la tostadora se sumerge en agua u otros líquidos, deje de utilizarla inmediatamente.
12. Nunca utilice la tostadora sin insertar rebanadas de pan en las ranuras de tostado.

13. Antes de introducir el pan, asegúrese de que las rebanadas tengan el grosor y el tamaño adecuados. No deben ser ni demasiado finas ni demasiado pequeñas para evitar que se atasquen y/o provoquen un incendio.
14. En caso de que una rebanada de pan se quede atascada en la tostadora, desconecte inmediatamente el aparato de la fuente de alimentación. Espere hasta que la tostadora se enfríe por completo, luego gire la tostadora de lado y retire con cuidado la rebanada de pan atascada.
15. Este aparato puede ser utilizado por niños mayores de 8 años y personas con capacidades físicas, sensoriales o mentales reducidas o que carezcan de experiencia y conocimientos, siempre que estén bajo supervisión o hayan recibido instrucciones sobre el uso seguro del aparato y comprendan los peligros que conlleva. Los niños no deben jugar con el aparato. La limpieza y el mantenimiento por parte del usuario no deben ser realizados por niños sin supervisión.
16. Niños de menos que 3 años debería ser conservó lejos a menos que Los niños de 3 años o menos de 8 años solo deben encender y apagar el aparato si este se ha colocado o instalado en es destinado normal operante posición y ellos tener haber recibido supervisión o instrucciones sobre el uso del aparato de forma segura forma y entender el peligros involucrado. Niños viejo a partir de los 3 años y menos de 8 años no deberán enchufar, regular ni limpiar el aparato ni realizar mantenimiento por parte del usuario.
17. El aparato no está diseñado para ser controlado por un temporizador externo o un sistema de control remoto independiente.
18. La temperatura de las superficies accesibles puede ser alta cuando el aparato está en funcionamiento.
19. Las superficies pueden calentarse durante el uso.
20. Coloque el aparato alejado de paredes y otros electrodomésticos. El pan puede quemarse, por lo que no utilice el tostador cerca o debajo de materiales combustibles como cortinas.
21. No introduzca los dedos ni ningún utensilio en las ranuras de tostado.
22. No utilice ningún ingrediente junto con las tostadas, como mermelada, mantequilla, miel, etc., al tostarlas. Esto provocaría que

los ingredientes se derritieran y provocaran un incendio o dañaran la tostadora.

23. Hacer no dejar el aparato desesperado cuando transformado en.
24. El dispositivo es no destinado para exterior usar.
25. Este aparato está destinado únicamente para uso doméstico en interiores. Cualquier otro uso se considera inapropiado y peligroso.
26. El fabricante no acepta responsabilidad por daños resultantes del incumplimiento de la hoja de instrucciones.

CONOZCA SU TOSTADORA

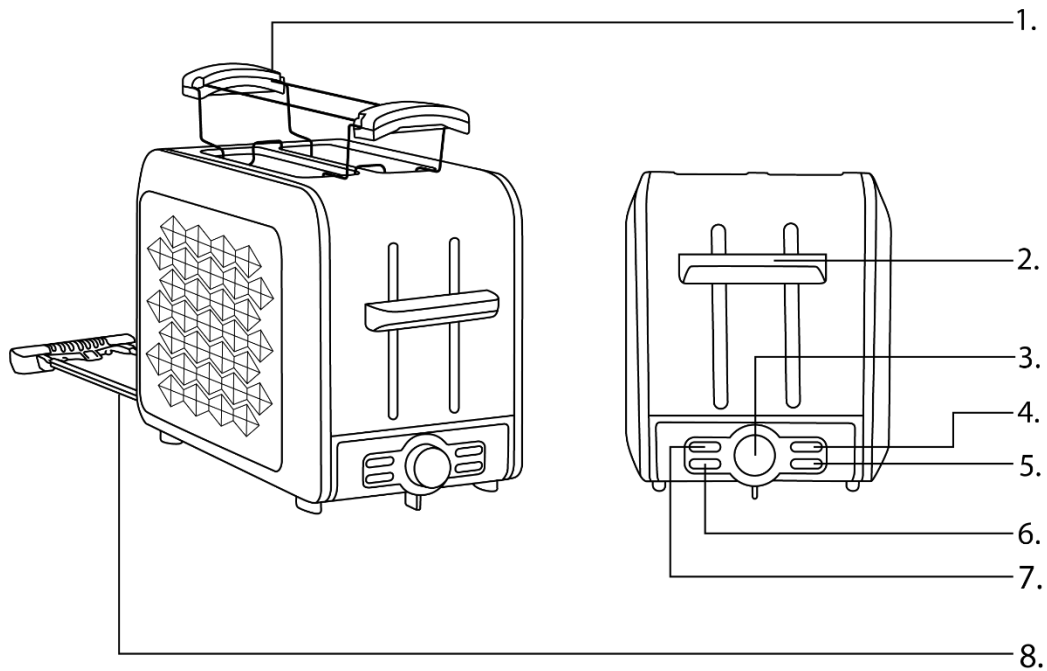

1. Rejilla para tostar
2. Palanca de control
3. Perilla selectora del nivel de tostado
4. Botón de recalentamiento
5. Botón de descongelación
6. Botón de bagel
7. Botón Cancelar
8. Bandeja recogemigas



¡PRECAUCIÓN: Superficie caliente!

INSTRUCCIONES DE USO

1. Conecte el aparato únicamente a una toma de corriente adecuada con suministro de energía principal de 220-240 V~, 50/60 Hz.
2. Gire el interruptor selector en el sentido de las agujas del reloj para establecer el nivel de tostado desde el nivel más claro 1 hasta el nivel más oscuro 7. En caso de duda, comience con el ajuste más bajo (la marca negra en el interruptor selector indica).
3. **Consejo:** Tenga en cuenta que al tostar varias rebanadas de pan seguidas, cada ciclo de tostado posterior requerirá menos tiempo para lograr el mismo resultado porque la tostadora ya ha sido precalentada.
4. Si desea tostar rebanadas de pan, colóquelas dentro de la ranura de tostado y presione la palanca hacia abajo hasta que se trabe. Una rebanada por ranura.
5. Sin embargo, si desea calentar panecillos o croissants en lugar de rebanadas de pan, coloque la rejilla para tostar sobre la tostadora y luego coloque los pasteles seleccionados en el resto de la rejilla.
6. Una vez finalizado el tostado, las ranuras de tostado se abrirán. El aparato se apagará inmediatamente una vez alcanzado el grado de tostado establecido. A continuación, las tostadas se abrirán automáticamente. El aparato se apagará automáticamente.
7. Deje que la tostadora se enfríe antes de guardarla.

FUNCIONES ESPECIALES

Si desea utilizar las funciones especiales, presione el botón que desea seleccionar una vez que haya bajado la palanca. La luz de control correspondiente se iluminará mostrando su función.

 **Función de descongelación:** Para descongelar y tostar pan congelado, coloque el pan en la ranura de tostado y seleccione el nivel de tostado deseado. Presione la palanca de control hacia abajo hasta que encaje en su lugar. Luego presione el botón de descongelación.

 **Función de recalentamiento:** Para recalentar, coloque las tostadas en las ranuras para pan, baje la palanca de control hasta que encaje en su lugar y luego presione el botón de recalentamiento.

 **Función de cancelación:** Para detener el tostado en cualquier momento, presione el botón Cancelar.

 **Función Bagel:** Corte el bagel por la mitad y colóquelo en la ranura para pan. Coloque la superficie abierta del bagel hacia afuera. Seleccione el ajuste de tostado deseado. Presione la palanca de control hacia abajo hasta que encaje en su lugar y luego presione el botón Bagel. Mientras funciona con la función Bagel, la parte media del elemento calefactor no funcionará.

Función de elevación: Para retirar artículos más pequeños, como panecillos y magdalenas, levante la palanca de control del carro aproximadamente 10 mm por encima de la posición inicial.

LIMPIEZA Y MANTENIMIENTO

- Antes de limpiarlo, desenchufe el aparato de la toma de corriente y deje que se enfríe.
- Utilice un paño moderadamente húmedo para limpiar el exterior del aparato.
- No utilice detergentes agresivos ni abrasivos.
- Sujete el eje recogemigas por el lazo y sáquelo, retire los restos de pan y vuelva a empujar el eje hacia dentro.

AMBIENTE



Este producto contiene materiales reciclables. No deseche este producto junto con los residuos municipales sin clasificar. Póngase en contacto con su municipio local para conocer el punto de recolección más cercano.

GARANTÍA Y REPARACIÓN

La garantía del producto incluye los defectos resultantes de defectos de material o fabricación. Esta garantía sólo es válida si el aparato se ha utilizado de acuerdo con las instrucciones y siempre que no haya sido modificado, reparado o manipulado por ninguna persona no autorizada o dañado por un uso indebido o transporte. La garantía no se aplica a los defectos resultantes del desgaste natural de los componentes ni a los elementos frágiles como el vidrio y la cerámica.

Esta garantía no limita los derechos básicos del cliente ni ningún otro derecho otorgado por las leyes con respecto a la compra de electrodomésticos.

En caso de una reclamación de garantía, póngase en contacto con el vendedor verificado o con el servicio técnico de Yoer. Al presentar la reclamación, adjunte información sobre la naturaleza del mal funcionamiento y un comprobante de compra.

IMPORTANTES GARANTIES

Quand en utilisant électrique appareils électroménagers, basique sécurité précautions doit toujours être suivi, y compris ce qui suit:

1. Lisez toutes les instructions avant utilisation et conservez-les pour référence ultérieure.
2. Assurez-vous que la tension de votre prise correspond à la tension indiquée sur l'étiquette signalétique.
3. Faire bien sûr le sortie est correctement mis à la terre.
4. Tourner le appareil désactivé avant débrancher. Toujours débrancher le appareil lorsqu'il n'est pas utilisé, avant de monter l'accessoire ou de le nettoyer.
5. Laissez l'appareil refroidir complètement avant de le transporter ou de le nettoyer.
6. Avant toute utilisation, assurez-vous que le grille-pain et ses accessoires sont complets et en bon état. N'utilisez pas l'appareil si le cordon d'alimentation ou la fiche sont endommagés, si l'appareil présente un dysfonctionnement ou s'il a été endommagé de quelque manière que ce soit.
7. Si le cordon d'alimentation ou tout autre élément est endommagé, il doit être remplacé par le service après-vente du fabricant ou par une personne qualifiée possédant la certification appropriée afin d'éviter tout danger.
8. Gardez l'appareil et le câble à l'abri de la chaleur, de la lumière directe du soleil, de l'humidité ou des bords tranchants.
9. À protéger contre feu, électrique choc et blessure faire pas immerger cordon, la fiche ou l'appareil dans l'eau ou d'autres liquides.
10. Videz régulièrement le tiroir ramasse-miettes. Avant de retirer le tiroir ramasse-miettes, débranchez l'appareil et laissez-le refroidir complètement.
11. Si le grille-pain est immergé dans l'eau ou d'autres liquides, cessez immédiatement de l'utiliser.
12. N'utilisez jamais le grille-pain sans insérer du pain en tranches dans les fentes de grillage.

13. Avant d'insérer le pain, assurez-vous que les tranches ont l'épaisseur et la taille adéquates. Elles ne doivent pas être trop fines ni trop petites pour éviter qu'elles ne se coincent et/ou ne provoquent un incendie.
14. Si une tranche de pain reste coincée dans le grille-pain, débranchez immédiatement l'appareil de la source d'alimentation. Attendez que le grille-pain refroidisse complètement, puis retournez-le sur le côté et retirez délicatement la tranche de pain coincée.
15. Cet appareil peut être utilisé par des enfants âgés de 8 ans et plus et par des personnes ayant des capacités physiques, sensorielles ou mentales réduites ou manquant d'expérience et de connaissances s'ils sont sous surveillance ou ont reçu des instructions concernant l'utilisation de l'appareil de manière sûre et s'ils comprennent les risques encourus. Les enfants ne doivent pas jouer avec l'appareil. Le nettoyage et l'entretien par l'utilisateur ne doivent pas être effectués par des enfants sans surveillance.
16. Enfants de moins que 3 années devrait être gardé loin sauf si surveillé en permanence. Les enfants âgés de 3 ans et moins de 8 ans ne doivent allumer/éteindre l'appareil que s'il a été placé ou installé dans c'est destiné normale en fonctionnement position et ils avoir reçu une supervision ou des instructions concernant l'utilisation de l'appareil en toute sécurité chemin et comprendre le dangers impliqué. Enfants âgé les enfants de 3 ans et moins de 8 ans ne doivent pas brancher, régler, nettoyer l'appareil ni effectuer de maintenance utilisateur.
17. L'appareil n'est pas destiné à être contrôlé par une minuterie externe ou un système de télécommande séparé.
18. La température des surfaces accessibles peut être élevée lorsque l'appareil fonctionne.
19. Les surfaces sont susceptibles de chauffer pendant l'utilisation.
20. Placez l'appareil à l'écart des murs et autres appareils. Le pain peut brûler, n'utilisez donc pas le grille-pain à proximité ou en dessous de matériaux combustibles tels que des rideaux.
21. N'insérez pas les doigts ni aucun ustensile dans les fentes du grille-pain.

22. N'utilisez pas d'ingrédients tels que de la confiture, du beurre, du miel, etc. pour griller du pain. Cela ferait fondre les ingrédients et provoquerait un incendie et/ou endommagerait le grille-pain.
23. Faire pas partir le appareil sans surveillance quand tourné sur.
24. Le appareil est pas destiné pour de plein air utiliser.
25. Cet appareil est destiné à un usage domestique intérieur uniquement. Toute autre utilisation est considérée comme inappropriée et dangereuse.
26. Le fabricant décline toute responsabilité pour les dommages résultant du non-respect de la notice d'instructions.

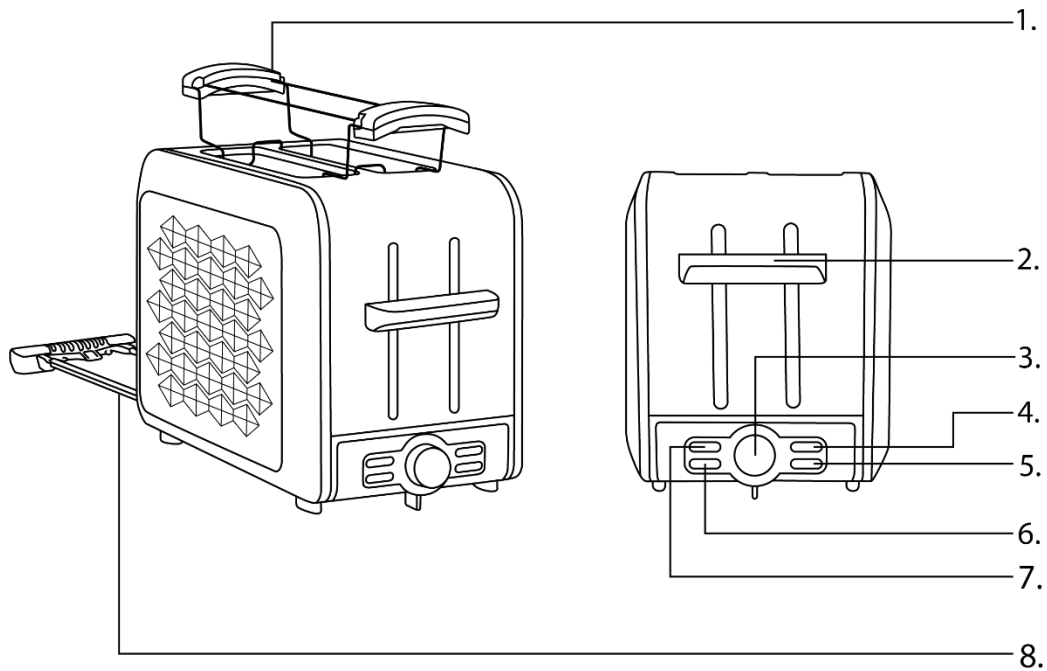
CONNAISSEZ VOTRE GRILLE-PAIN

1. Grille à pain
2. Levier de commande
3. Bouton de sélection du niveau de grillage
4. Bouton de réchauffage
5. Bouton de dégivrage
6. Bouton bagel
7. Bouton Annuler
8. Plateau ramasse-miettes



ATTENTION: Surface chaude !

MODE D'EMPLOI

1. Connectez l'appareil uniquement à une prise secteur correctement installée avec une alimentation secteur de 220-240 V~, 50/60 Hz.
2. Tournez le sélecteur dans le sens des aiguilles d'une montre pour régler le niveau de grillage du niveau le plus clair 1 au niveau le plus foncé 7. En cas de doute, commencez par le réglage le plus bas (la marque noire sur le sélecteur indique).
3. **Astuce:** Notez que lorsque vous grillez plusieurs tranches de pain à la suite, chaque cycle de grillage suivant nécessitera moins de temps pour obtenir le même résultat car le grille-pain a déjà été préchauffé.
4. Si vous souhaitez griller des tranches de pain, placez-les dans la fente de grillage et poussez le levier vers le bas jusqu'à ce qu'il se verrouille. Une tranche par fente.
5. Toutefois, si vous souhaitez réchauffer des petits pains ou des croissants au lieu de tranches de pain, placez la grille sur le grille-pain, puis placez les pâtisseries sélectionnées sur le reste de la grille.
6. Une fois le grillage terminé, les fentes de grillage s'ouvrent. L'appareil s'éteint immédiatement lorsque le degré de grillage réglé est atteint. Le pain grillé sort alors automatiquement. L'appareil s'éteint alors automatiquement.
7. Veuillez laisser refroidir le grille-pain avant de le ranger.

FONCTIONS SPÉCIALES

Si vous souhaitez utiliser les fonctions spéciales, appuyez sur le bouton que vous souhaitez sélectionner après avoir poussé le levier vers le bas. Le voyant de contrôle correspondant s'allume et indique sa fonction.

 **Fonction décongélation:** Pour décongeler et griller du pain surgelé, placez le pain dans la fente de grillage et sélectionnez le réglage de brunissage souhaité. Appuyez sur le levier de commande jusqu'à ce qu'il s'enclenche. Appuyez ensuite sur le bouton de décongélation.

 **Fonction de réchauffage:** Pour réchauffer, placez le pain grillé dans les fentes à pain, abaissez le levier de commande jusqu'à ce qu'il s'enclenche entre les emplacements, puis appuyez sur le bouton de réchauffage.

 **Fonction Annuler :** Pour arrêter le grillage à tout moment, appuyez sur le bouton Annuler.

 **Fonction Bagel:** Coupez le bagel en deux et placez-le dans la fente à pain. Orientez la surface ouverte du bagel vers l'extérieur. Sélectionnez le réglage de brunissage souhaité. Appuyez sur le levier de commande jusqu'à ce qu'il s'enclenche, puis appuyez sur le bouton Bagel. Pendant le fonctionnement avec la fonction Bagel, la partie centrale de l'élément chauffant ne fonctionnera pas.

Fonction de levage: Pour retirer les petits articles tels que les crumpets et les muffins, soulevez le levier de commande du chariot à environ 10 mm au-dessus de la position de départ

NETTOYAGE ET ENTRETIEN

- Avant le nettoyage, débranchez la fiche de la prise et laissez refroidir l'appareil.
- Utilisez un chiffon modérément humide pour nettoyer l'extérieur de l'appareil.
- N'utilisez pas de détergents agressifs ou abrasifs.
- Saisissez le ramasse-miettes par la boucle et retirez-le, retirez les résidus de pain et repoussez le ramasse-miettes.

ENVIRONNEMENT



■ Ce produit contient des matériaux recyclables. Ne jetez pas ce produit avec les déchets municipaux non triés. Veuillez contacter votre municipalité pour connaître le point de collecte le plus proche.

GARANTIE ET RÉPARATION

La garantie du produit couvre les défauts résultant de défauts de matériaux ou de fabrication. Cette garantie n'est valable que si l'appareil a été utilisé conformément aux instructions et à condition qu'il n'ait pas été modifié, réparé ou altéré par une personne non autorisée ou endommagé par une mauvaise utilisation ou un transport. La garantie ne s'applique pas aux défauts résultant de l'usure naturelle des composants ou des objets cassants tels que les articles en verre et en céramique.

Cette garantie ne limite pas les droits fondamentaux du client ni aucun autre droit accordé par les lois concernant l'achat d'appareils électroménagers.

En cas de réclamation au titre de la garantie, veuillez contacter le vendeur vérifié ou le service Yoer. Lors de la soumission de la réclamation, veuillez joindre des informations sur la nature du dysfonctionnement et une preuve d'achat.

VAŽNO ZAŠTITE

Kada korištenjem električni uređaji, Osnovni, temeljni sigurnost mjere predostrožnosti treba uvijek slijediti, uključujući sljedeće:

1. Pročitajte sve upute prije uporabe i sačuvajte ih za buduću upotrebu.
2. Provjerite odgovara li vaš izlazni napon naponu navedenom na nazivnoj naljepnici.
3. Napraviti Naravno the utičnica je pravilno uzemljen.
4. Okrenite se the uređaj isključeno prije isključivanje iz struje. Uvijek isključiti iz struje the uređaj kada se ne koristi, prije postavljanja pribora ili čišćenja.
5. Ostavite uređaj da se potpuno ohladi prije nošenja ili čišćenja.
6. Prije uporabe provjerite jesu li toster i njegov pribor kompletni i neoštećeni. Nemojte koristiti uređaj s oštećenim kabelom za napajanje ili utikačem ili nakon što uređaj ne radi ispravno ili je na bilo koji način oštećen.
7. Ako je kabel za napajanje ili bilo koji drugi element oštećen, mora ga zamijeniti servisni agent proizvođača ili kvalificirana osoba s odgovarajućim certifikatom kako bi se izbjegla opasnost.
8. Držite uređaj i kabel dalje od topline, izravne sunčeve svjetlosti, vlage ili oštih rubova.
9. Do zaštititi protiv vatra, električni šok i ozljeda učiniti ne uroniti kabel, utikač ili jedinicu u vodi ili drugim tekućinama.
10. Redovito praznite posudu za mrvice. Prije nego izvučete posudu za mrvice, isključite uređaj i pustite da se potpuno ohladi.
11. Ako se toster uroni u vodu ili druge tekućine, odmah prekinite s upotrebom.
12. Nikada ne koristite toster bez umetanja narezanog kruha u otvore za tostiranje.
13. Prije umetanja kruha provjerite jesu li kriške odgovarajuće debljine i veličine. Ne smiju biti ni pretanki ni premali kako se ne bi zaglavili i/ili izazvali požar.
14. U slučaju da se kriška kruha zaglavi u tosteru, odmah isključite uređaj iz izvora napajanja. Pričekajte da se toster potpuno ohladi, zatim ga okrenite na stranu i pažljivo uklonite začepljenu krišku kruha.

15. Ovaj uređaj mogu koristiti djeca starija od 8 godina i osobe sa smanjenim fizičkim, osjetilnim ili mentalnim sposobnostima ili nedostatkom iskustva i znanja ako su pod nadzorom ili su ih podučili u vezi s korištenjem uređaja na siguran način i razumiju opasnosti uključeni. Djeca se ne smiju igrati s uređajem. Čišćenje i korisničko održavanje ne smiju obavljati djeca bez nadzora.
16. Djeca od manje od 3 godina trebao bi biti zadržao daleko osim ako kontinuirano nadgledan. Djeca od 3 godine do 8 godina smiju uključivati/isključivati uređaj samo ako je postavljen ili instaliran u njegov namijenjeni normalan operativni položaj i oni imati pod nadzorom ili upute u vezi s korištenjem uređaja u sefu način i razumjeti the opasnosti uključeni. djeca ostario od 3 godine i manje od 8 godina ne smiju uključivati, regulirati i čistiti uređaj ili obavljati korisničko održavanje.
17. Uređaj nije namijenjen za upravljanje vanjskim timerom ili zasebnim sustavom daljinskog upravljanja.
18. Temperatura dostupnih površina može biti visoka dok uređaji rade.
19. Površine se mogu zagrijati tijekom uporabe.
20. Postavite uređaj dalje od zidova i drugih uređaja. Kruh može zagorjeti, stoga nemojte koristiti toster u blizini ili ispod zapaljivih materijala kao što su zavjese.
21. Ne stavljajte prste ili bilo kakav pribor u utore za tostiranje.
22. Prilikom tostiranja nemojte koristiti nikakve sastojke s tostom poput džema, maslaca i meda itd. To će uzrokovati topljenje sastojaka i izazvati požar i/ili oštetiti toster.
23. Učiniti ne ostaviti the uređaj bez nadzora kada okrenuo na.
24. The uređaj je ne namijenjeni za vanjski koristiti.
25. Ovaj uređaj namijenjen je samo za unutarnju upotrebu u kućanstvu. Svaka druga uporaba smatra se neprikladnom i opasnom.
26. Proizvođač ne prihvaća odgovornost za štetu nastalu nepoštivanjem uputa.

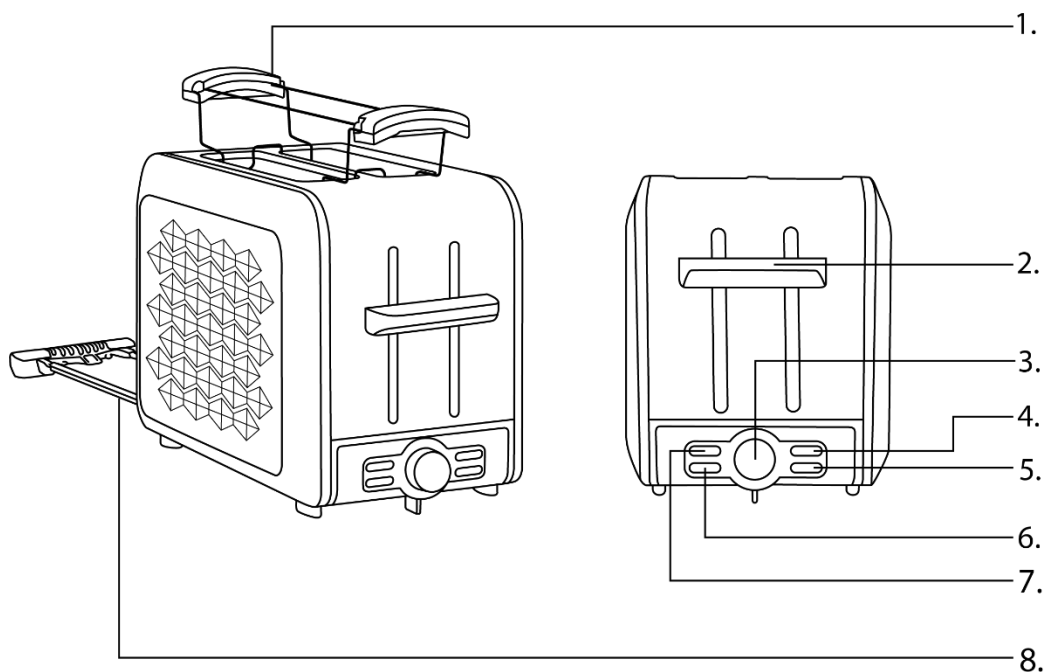
UPOZNAJTE SVOJ TOSTER

1. Stalak za tostiranje
2. Upravljačka poluga
3. Gumb za odabir razine prženja
4. Gumb za ponovno zagrijavanje
5. Tipka za odleđivanje
6. Bagel gumb
7. Gumb Odustani
8. Posuda za mrvice



Opres: Vruća površina

UPUTE ZA UPOTREBU

1. Aparat priključite samo na ispravnu utičnicu s glavnim napajanjem od 220-240V~, 50/60Hz.
2. Okrenite prekidač za odabir u smjeru kazaljke na satu kako biste postavili razinu prženja od najsvjetlijeg stupnja 1 do najtamnijeg stupnja 7. Ako niste sigurni, počnite s nižom postavkom (crna oznaka na prekidaču označava).
3. **Savjet:** Imajte na umu da će kod tostiranja nekoliko kriški kruha za redom svaki sljedeći ciklus tostiranja zahtijevati manje vremena za postizanje istog rezultata jer je toster već prethodno zagrijan.
4. Ako namjeravate tostirati kriške kruha, stavite ih u otvor za tostiranje i gurnite polugu prema dolje dok se ne zaključa. Jedna kriška po utoru.
5. No, ako umjesto kriški kruha želite zagrijati kiflice ili kroasane, rešetku za tostiranje stavite na toster, a zatim odabrana peciva stavite na ostatak rešetke.
6. Kada tostiranje završi, utori za tostiranje će iskočiti. Aparat se odmah isključuje kada se postigne postavljeni stupanj prženja. Tost tada automatski iskače. Aparat će se automatski isključiti.
7. Ostavite toster da se ohladi prije nego što ga odložite.

POSEBNE FUNKCIJE

Ako želite koristiti posebne funkcije, pritisnite gumb koji želite odabrati nakon što gurnete ručicu prema dolje. Odgovarajuća kontrolna lampica će zasvijetliti prikazujući njegovu funkciju.

*** Funkcija odmrzavanja:** Za odmrzavanje i tostiranje duboko smrznutog kruha, stavite kruh u otvor za tostiranje i odaberite željenu postavku pečenja. Pritisnite kontrolnu polugu prema dolje dok ne sjedne na svoje mjesto. Zatim pritisnite gumb za odleđivanje.

☺ Funkcija podgrijavanja: Za podgrijavanje, stavite tost u utore za kruh, spustite kontrolnu polugu dok ne škljocne između mjesta i zatim pritisnite gumb za podgrijavanje.

⊗ Funkcija otkazivanja: Za prekid tostiranja u bilo kojem trenutku pritisnite gumb Odustani.

☞ Bagel funkcija: Prerežite pecivo na pola i stavite ga u otvor za kruh. Otvorenu površinu peciva okrenite prema van. Odaberite željenu postavku pečenja. Pritisnite kontrolnu polugu prema dolje dok ne sjedne na svoje mjesto, a zatim pritisnite gumb Bagel. Dok radi s funkcijom Bagel, srednji dio grijaćeg elementa neće raditi.

Funkcija podizanja: Za uklanjanje manjih predmeta kao što su kolačići i muffini, podignite upravljačku polugu nosača otprilike 10 mm iznad početnog položaja

ČIŠĆENJE I ODRŽAVANJE

- Prije čišćenja izvucite utikač iz utičnice i ostavite aparat da se ohladi.
- Za čišćenje izvana uređaja koristite umjereno vlažnu krpu.
- Nemojte koristiti nikakve agresivne deterdžente ili sredstva za ribanje.
- Uхватите осовину за мрvice за омчу и извучите је ван, уклоните остатке круха и гурните осовину натраг.

OKOLIŠ



■ Ovaj proizvod sadrži materijale koji se mogu reciklirati. Ne odlažite ovaj proizvod kao nerazvrstani gradski otpad. Obratite se lokalnoj općini za najbliže sabirno mjesto.

GARANCIJA I POPRAVAK

Jamstvo proizvoda uključuje nedostatke koji proizlaze iz nedostataka u materijalu ili proizvodnji. Ovo jamstvo vrijedi samo ako je uređaj korišten u skladu s uputama i pod uvjetom da nije modificiran, popravlján ili da u njega nije utjecala neovlaštena osoba ili da nije oštećen neovlaštenom uporabom ili transportom. Jamstvo se ne odnosi na nedostatke koji su rezultat prirodnog trošenja komponenti ili lomljivih predmeta kao što su stakleni i keramički predmeti.

Ovo jamstvo ne ograničava kupčeva osnovna ili bilo koja druga prava dodijeljena zakonima u vezi s kupnjom uređaja.

U slučaju jamstvenog zahtjeva obratite se provjerenom dobavljaču ili servisu Yoer. Prilikom podnošenja reklamacije priložite podatke o vrsti kvara i dokaz o kupnji

FONTOS BIZTONSÁGI ELŐÍRÁSOK

Amikor segítségével elektromos készülékek, alapvető biztonság óvintézkedések mindig követni kell, beleértve a következő:

1. Használat előtt olvassa el az összes utasítást, és őrizze meg későbbi használatra.
2. Győződjön meg arról, hogy a kimeneti feszültség megegyezik a névleges címkén feltüntetett feszültséggel.
3. Készíts Persze a kimenet van megfelelően földelt.
4. Fordulat a eszköz le előtt kihúzása. Mindig húzza ki a eszköz használaton kívül a tartozék felszerelése vagy tisztítása előtt.
5. Hagyja a készüléket teljesen kihűlni, mielőtt szállítja vagy tisztítja.
6. Használat előtt győződjön meg arról, hogy a kenyérpíró és tartozéka teljes és sértetlen. Ne használja a készüléket sérült tápkábelrel vagy dugóval, vagy ha a készülék meghibásodott, vagy bármilyen módon megsérült.
7. Ha a tápkábel vagy bármely más elem megsérül, a veszély elkerülése érdekében a gyártó szervizképviselőjének vagy a megfelelő minősítéssel rendelkező szakképzett személynek ki kell cserélnie.
8. Tartsa távol a készüléket és a kábelt hőtől, közvetlen napfénytől, nedvességtől vagy éles szélektől.
9. To védeni ellen Tűz, elektromos sokk és sérülés csináld nem bemerül a vezetéket, a dugót vagy az egységet vízben vagy más folyadékban.
10. Rendszeresen ürítse ki a morzsatálcát. Mielőtt kicsúsztaná a morzsatálcát, húzza ki a készüléket a konnektorból, és hagyja teljesen kihűlni.
11. Ha a kenyérpíró vízbe vagy más folyadékba kerül, azonnal hagyja abba a használatát.
12. Soha ne működtesse a kenyérpírót anélkül, hogy szeletelt kenyeret ne helyezett volna a pírónyílásokba.
13. A kenyér behelyezése előtt győződjön meg arról, hogy a szeletek megfelelő vastagságúak és méretűek. Nem lehetnek túl vékonyak vagy túl kicsik, nehogy elakadjanak és/vagy tüzet okozzanak.

14. Ha egy szelet kenyér elakadna a kenyérpirítóban, azonnal húzza ki a készüléket az áramforrásból. Várja meg, amíg a kenyérpirító teljesen kihűl, majd fordítsa az oldalára a kenyérpirítót, és óvatosan távolítsa el az elakadt kenyérszeletet.
15. Ezt a készüléket 8 éves vagy annál idősebb gyermekek, valamint csökkent fizikai, érzékszervi vagy szellemi képességű, illetve tapasztalattal és tudással nem rendelkező személyek használhatják, ha felügyeletet kaptak, vagy ha a készülék biztonságos használatára vonatkozó utasításokat kaptak, és megértik a veszélyeket. érintett. Gyermekek nem játszhatnak a készülékkel. A tisztítást és a felhasználói karbantartást gyermekek nem végezhetik felügyelet nélkül.
16. Gyermekei kevesebb mint 3 év kellene legyen tartotta el hacsak nem folyamatosan felügyelve. 3 évesnél fiatalabb és 8 évesnél fiatalabb gyermekek csak akkor kapcsolhatják be/ki a készüléket, ha azt elhelyezték vagy felszerelték. be annak szándékolt normál üzemeltetési pozíció és azok van felügyeletet kapott, vagy utasítást kapott a készülék széfben történő használatára vonatkozóan út és megérteni a veszélyek érintett. Gyermekek idős 3 évnél fiatalabb és 8 évnél fiatalabbak nem csatlakoztathatják, szabályozhatják és tisztíthatják a készüléket, illetve nem végezhetnek felhasználói karbantartást.
17. A készülék nem külső időzítővel vagy külön távirányító rendszerrel vezérelhető.
18. A hozzáférhető felületek hőmérséklete magas lehet, amikor a készülék működik.
19. A felület használat közben felforrósodhat.
20. Helyezze a készüléket távol a falaktól és más készülékektől. A kenyér megéghet, ezért ne használja a kenyérpirítót éghető anyagok, például függönyök közelében vagy alatt.
21. Ne dugja az ujjait vagy semmilyen edényt a piritós nyílásokba.
22. Ne használjon piritóshoz semmilyen összetevőt, például lekvárt, vajjas mézet stb. piritáskor. Ez az összetevők megolvadását és tüzet okozhat, és/vagy károsíthatja a kenyérpirítót.

23. Tedd nem szabadság a készülék felügyelet nélkül amikor esztergált on.
24. A eszköz van nem szándékolt számára szabadtéri használat.
25. Ez a készülék kizárólag háztartási beltéri használatra készült.
Minden más használat nem megfelelő és veszélyes.
26. A gyártó nem vállal felelősséget a használati utasítás figyelmen kívül hagyásából eredő károkért.

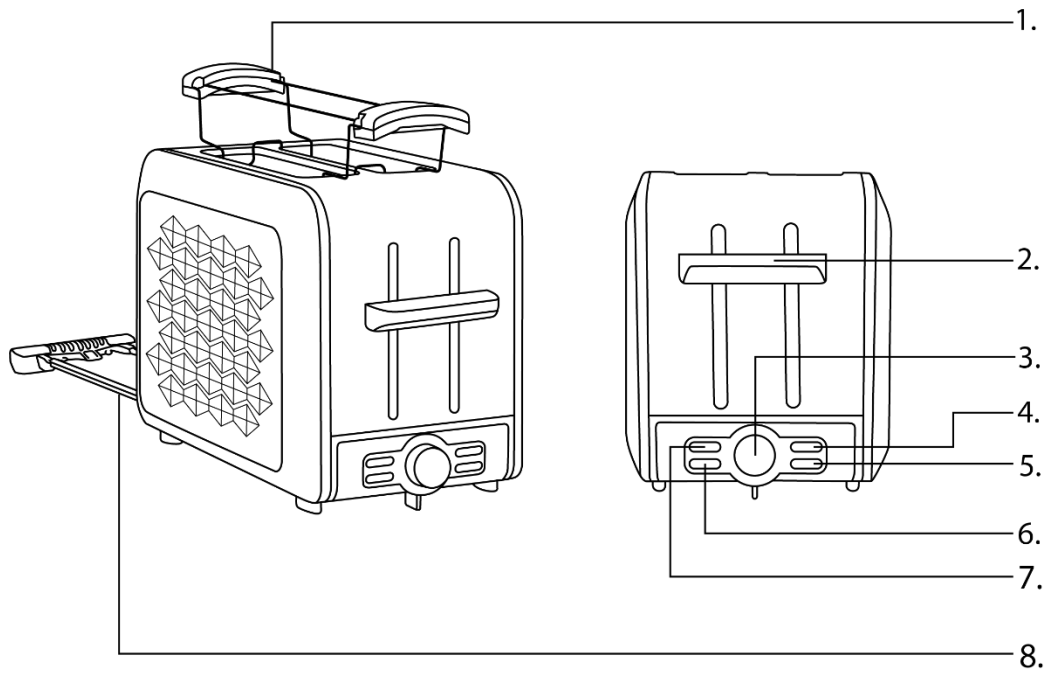
ISMERD A KENYERÍTŐT

1. Pírtós rács
2. Vezérlőkar
3. Pírtási fokozat választó gomb
4. Újramelegítés gomb
5. Leolvasztás gomb
6. Bagel gomb
7. Mégse gomb
8. Morzsátálca



VIGYÁZAT: Forró felület

HASZNÁLATI UTASÍTÁS

1. A készüléket csak megfelelő, 220-240 V~, 50/60 Hz-es hálózati tápegységhez csatlakoztassa.
2. Forgassa el a választókapcsolót az óramutató járásával megegyező irányba a piritási fokozat beállításához az 1. legvilágosabb fokozattól a legsötétebb fokozatig 7. Ha kétségei vannak, kezdje az alacsonyabb fokozattal (a választókapcsoló fekete jelzése jelzi).
3. **Tipp:** Vegye figyelembe, hogy ha több szelet kenyeret pirit egymás után, minden következő piritási ciklus kevesebb időt vesz igénybe ugyanazon eredmény eléréséhez, mivel a kenyérpiritót már előmelegítették.
4. Ha kenyérszeleteket kíván megpirítani, helyezze azokat a piritónyílásba, és nyomja lefelé a kart, amíg be nem kattán. Rétenként egy szelet.
5. Ha azonban zsemlét vagy croissant-t szeretne felmelegíteni a kenyérszeletek helyett, helyezze a piritórácsot a kenyérpiritóra, majd tegye a kiválasztott süteményeket a rács többi részére.
6. A piritás befejeztével a piritási nyílások megjelennek. A készülék azonnal kikapcsol, ha elérte a beállított piritási fokot. Ezután a piritós automatikusan felugrik. A készülék automatikusan kikapcsol.
7. Kérjük, hagyja kihűlni a kenyérpiritót, mielőtt elteszi.

SPECIÁLIS FUNKCIÓK

Ha használni szeretné a speciális funkciókat, nyomja meg a kiválasztani kívánt gombot, miután lenyomta a kart. A megfelelő ellenőrző lámpa kigyullad, jelezve a funkcióját.

 **Kiolvasztás funkció:** A mélyhűtött kenyér kiolvasztásához és piritásához helyezze a kenyeret a piritónyílásba, és válassza ki a kívánt barnítási beállítást. Nyomja le a vezérlőkart, amíg a helyére nem kattán. Ezután nyomja meg a Kiolvasztás gombot.

 **Újramelegítés funkció:** Az újramelegítéshez helyezze a piritóst a kenyérrésbe, engedje le a vezérlőkart, amíg be nem kattán a két hely közé, majd nyomja meg az Újramelegítés gombot.

 **Mégse funkció:** A piritás leállításához nyomja meg a Mégse gombot.

 **Bagel funkció:** Vágja félbe a bagelt, és helyezze a bejglit a kenyérrésbe. A bagel nyitott felületét fordítsa kifelé. Válassza ki a kívánt barnítási beállítást. Nyomja le a vezérlőkart, amíg a helyére nem kattán, majd nyomja meg a Bagel gombot. Ha Bagel funkcióval működik, a fűtőelem középső része nem működik.

Felemelési funkció: A kisebb tárgyak, például krumplics és muffin eltávolításához emelje fel a kocsit a vezérlőkart körülbelül 10 mm-rel a kiindulási helyzet fölé.

TISZTÍTÁS ÉS KARBANTARTÁS

- Tisztítás előtt húzza ki a dugót a konnektorból, és hagyja kihűlni a készüléket.
- Mérsékelt nedves ruhával tisztítsa meg a készülék külsejét.
- Ne használjon agresszív vagy súroló hatású tisztítószeret.
- Fogja meg a morzsaszárat a hurkánál fogva, és húzza ki, távolítsa el a kenyérmaradékot és nyomja vissza a szárat.

KÖRNYEZET



■ Ez a termék újrahasznosítható anyagokat tartalmaz. Ne dobja ki ezt a terméket válogatatlan települési hulladékként. Kérjük, forduljon a helyi önkormányzathoz a legközelebbi gyűjtőpontért.

GARANCIA ÉS JAVÍTÁS

A termékgarancia magában foglalja az anyag- vagy gyártási hibákból eredő hibákat. Ez a garancia csak akkor érvényes, ha a készüléket az utasításoknak megfelelően használták, és feltéve, hogy azt illetéktelen személy nem módosította, javította, nem befolyásolta, illetve nem sérült meg nem megfelelő használat vagy szállítás miatt. A garancia nem vonatkozik az alkatrészek természetes elhasználódásából eredő hibákra, illetve a törhető anyagokra, például üveg- és kerámiatárgyakra.

Ez a jótállás nem korlátozza a vásárló alapvető vagy egyéb, a készülékvásárlásra vonatkozó törvények által biztosított jogait.

Garanciális igény esetén forduljon az ellenőrzött szállítóhoz vagy a Yoer szervizhez. A reklamáció benyújtásakor csatolja a hiba jellegére vonatkozó információkat és a vásárlást igazoló dokumentumot.

IMPORTANTE SALVAGUARDIE

Quando utilizzando elettrico elettrodomestici, di base sicurezza precauzioni dovrebbe essere sempre seguito, compreso il seguente:

1. Leggere attentamente le istruzioni prima dell'uso e conservarle per riferimento futuro.
2. Assicuratevi che la tensione della vostra presa di corrente corrisponda a quella indicata sulla targhetta identificativa.
3. Fare Sicuro IL presa È correttamente messo a terra.
4. Giro IL dispositivo spento Prima staccare la spina. Sempre staccare la spina IL dispositivo quando non in uso, prima di montare l'accessorio o di pulirlo.
5. Lasciare raffreddare completamente l'apparecchio prima di trasportarlo o pulirlo.
6. Prima dell'uso, assicurarsi che il tostapane e il suo accessorio siano completi e integri. Non utilizzare l'apparecchio con un cavo di alimentazione o una spina danneggiati o dopo che il dispositivo non funziona correttamente o è stato danneggiato in qualsiasi modo.
7. Se il cavo di alimentazione o qualsiasi altro elemento risulta danneggiato, deve essere sostituito dal servizio di assistenza del produttore o da una persona qualificata con adeguata certificazione, per evitare pericoli.
8. Tenere l'apparecchio e il cavo lontano da fonti di calore, luce solare diretta, umidità o spigoli vivi.
9. A proteggere contro fuoco, elettrico shock E infortunio Fare non immergere il cavo, la spina o l'unità in acqua o altri liquidi.
10. Svuotare regolarmente il vassoio raccogli-briciole. Prima di estrarre il vassoio raccogli-briciole, scollegare il dispositivo e lasciarlo raffreddare completamente.
11. Se il tostapane viene immerso in acqua o altri liquidi, interromperne immediatamente l'uso.
12. Non utilizzare mai il tostapane senza aver inserito le fette di pane nelle fessure per la tostatura.

13. Prima di inserire il pane, accertarsi che le fette abbiano lo spessore e la dimensione appropriati. Non devono essere né troppo sottili né troppo piccole per evitare che si incastrino e/o causino un incendio.
14. Nel caso in cui una fetta di pane si incastri nel tostapane, scollegare immediatamente il dispositivo dalla fonte di alimentazione. Attendere che il tostapane si raffreddi completamente, quindi capovolgere il tostapane su un lato e rimuovere con attenzione la fetta di pane incastrata.
15. Questo apparecchio può essere utilizzato da bambini di età pari o superiore a 8 anni e da persone con ridotte capacità fisiche, sensoriali o mentali o prive di esperienza e conoscenza, se sono state supervisionate o hanno ricevuto istruzioni sull'uso sicuro dell'apparecchio e se ne comprendono i pericoli. I bambini non devono giocare con l'apparecchio. La pulizia e la manutenzione da parte dell'utente non devono essere eseguite da bambini senza supervisione.
16. Bambini di meno di 3 anni Dovrebbe Essere tenuto lontano salvo che sorvegliati in modo continuo. I bambini di età compresa tra 3 anni e meno di 8 anni devono accendere/spegnere l'apparecchio solo se è stato posizionato o installato In suo destinato normale operativo posizione E Essi Avere ricevuto supervisione o istruzioni riguardanti l'uso dell'apparecchio in modo sicuro modo E capire IL pericoli coinvolto. Bambini invecchiato da 3 anni a meno di 8 anni non collegare, regolare e pulire l'apparecchio né eseguire la manutenzione da parte dell'utente.
17. L'apparecchio non è progettato per essere controllato da un timer esterno o da un sistema di controllo remoto separato.
18. La temperatura delle superfici accessibili potrebbe essere elevata quando l'apparecchio è in funzione.
19. La superficie può riscaldarsi durante l'uso.
20. Posizionare il dispositivo lontano da pareti e altri elettrodomestici. Il pane potrebbe bruciare, pertanto non utilizzare il tostapane vicino o sotto materiali combustibili come le tende.
21. Non inserire le dita o altri utensili nelle fessure di tostatura.

22. Non usare ingredienti con il pane tostato come marmellata, burro, miele ecc., quando si tosta. Ciò causerà lo scioglimento degli ingredienti e causerà un incendio e/o danneggerà il tostapane.
23. Fare non Partire IL apparecchio incustodito Quando girato SU.
24. IL dispositivo È non destinato per all'aperto utilizzo.
25. Questo apparecchio è destinato esclusivamente all'uso domestico in ambienti chiusi. Qualsiasi altro utilizzo è considerato inappropriato e pericoloso.
26. Il produttore non si assume alcuna responsabilità per eventuali danni derivanti dalla mancata osservanza delle istruzioni per l'uso.

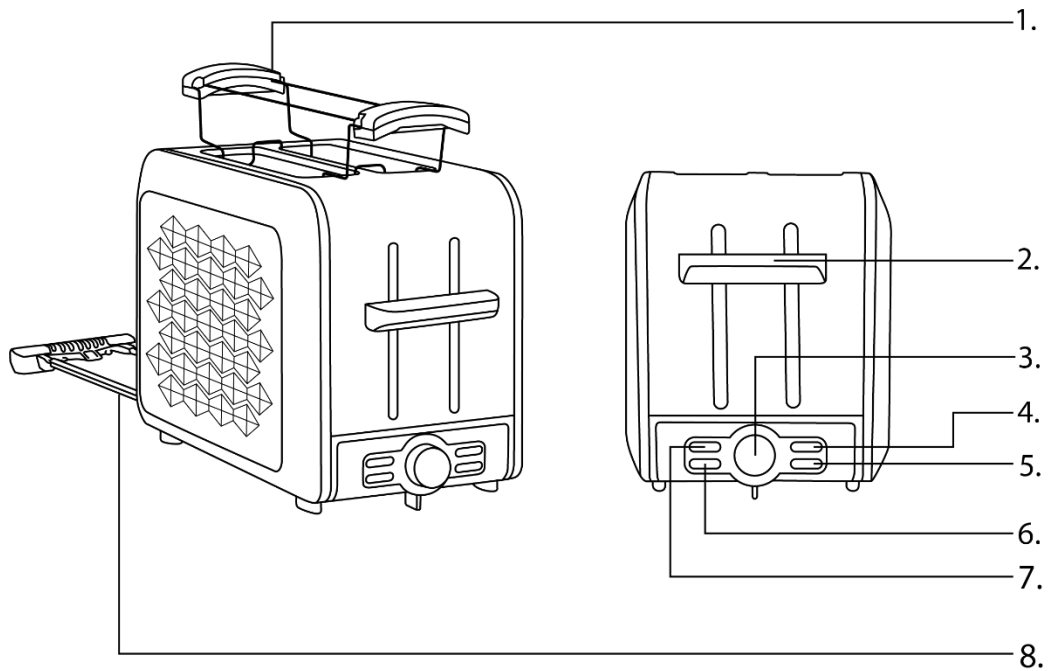
CONOSCI IL TUO TOSTAPANE

1. Griglia per tostare
2. Leva di comando
3. Manopola di selezione del livello di tostatura
4. Pulsante di riscaldamento
5. Pulsante di sbrinamento
6. Pulsante bagel
7. Pulsante Annulla
8. Vassoio raccogli briciole



Attenzione: Superficie calda

ISTRUZIONI PER L'USO

1. Collegare l'apparecchio solo ad una presa di corrente idonea con alimentazione principale da 220-240 V~, 50/60 Hz.
2. Ruotare il selettore in senso orario per impostare il livello di tostatura dal livello più chiaro 1 al livello più scuro 7. In caso di dubbi, iniziare con l'impostazione più bassa (il segno nero sul selettore indica).
3. **Suggerimento**: tieni presente che quando tosti più fette di pane di seguito, ogni ciclo di tostatura successivo richiederà meno tempo per ottenere lo stesso risultato, perché il tostapane è già stato preriscaldato.
4. Se intendi tostare fette di pane, mettile all'interno della fessura di tostatura e spingi la leva verso il basso finché non si blocca. Una fetta per fessura.
5. Tuttavia, se si desidera riscaldare panini o croissant al posto delle fette di pane, è possibile posizionare la griglia per tostare sul tostapane e poi disporre i dolci scelti sul resto della griglia.
6. Una volta terminata la tostatura, le fessure di tostatura si apriranno. L'apparecchio si spegne immediatamente una volta raggiunto il grado di tostatura impostato. Il toast quindi si aprirà automaticamente. L'apparecchio si spegnerà automaticamente.
7. Lasciare raffreddare il tostapane prima di riporlo.

FUNZIONI SPECIALI

Se si desidera utilizzare le funzioni speciali, premere il pulsante desiderato una volta abbassata la leva. La spia di controllo corrispondente si illuminerà, visualizzandone la funzione.

 **Funzione di scongelamento**: Per scongelare e tostare il pane surgelato, posizionare il pane nella fessura di tostatura e selezionare l'impostazione di doratura desiderata. Premere la leva di controllo verso il basso finché non scatta in posizione. Quindi premere il pulsante di scongelamento.

 **Funzione riscaldamento**: Per riscaldare, posizionare il pane tostato negli appositi scomparti, abbassare la leva di controllo finché non scatta in posizione, quindi premere il pulsante di riscaldamento.

 **Funzione Annulla**: Per interrompere la tostatura in qualsiasi momento, premere il pulsante Annulla.

 **Funzione bagel**: Tagliare il bagel a metà e posizionarlo nella fessura per il pane. Rivolgere la superficie aperta del bagel verso l'esterno. Selezionare l'impostazione di doratura desiderata. Premere la leva di controllo verso il basso finché non scatta in posizione, quindi premere il pulsante Bagel. Durante il funzionamento con la funzione Bagel, la parte centrale dell'elemento riscaldante non funzionerà.

Funzione di sollevamento: Per rimuovere oggetti più piccoli come crumpet e muffin, sollevare la leva di controllo del carrello di circa 10 mm sopra la posizione di partenza

PULIZIA E MANUTENZIONE

- Prima di pulire l'apparecchio, staccare la spina dalla presa di corrente e lasciarlo raffreddare.
- Per pulire la parte esterna dell'apparecchio, utilizzare un panno moderatamente umido.
- Non utilizzare detergenti aggressivi o abrasivi.
- Afferrare l'asola per estrarre il raccogli-briciole, rimuovere i residui di pane e reinserire l'astina.

AMBIENTE



■ Questo prodotto contiene materiali riciclabili. Non smaltire questo prodotto come rifiuto urbano indifferenziato. Contattare il comune locale per conoscere il punto di raccolta più vicino.

GARANZIA E RIPARAZIONE

La garanzia del prodotto include difetti derivanti da difetti di materiale o di fabbricazione. Questa garanzia è valida solo se l'apparecchio è stato utilizzato in conformità alle istruzioni e a condizione che non sia stato modificato, riparato o manomesso da persone non autorizzate o danneggiato da uso improprio o trasporto. La garanzia non si applica a difetti derivanti da usura naturale di componenti o oggetti fragili come articoli in vetro e ceramica.

La presente garanzia non limita i diritti fondamentali del cliente né altri diritti garantiti dalle leggi in materia di acquisto di elettrodomestici.

In caso di richiesta di garanzia, contattare il fornitore verificato o Yoer Service. Durante l'invio della richiesta, allegare informazioni sulla natura del malfunzionamento e una prova di acquisto.

WARUNKI BEZPIECZEŃSTWA

Podczas korzystania z urządzeń elektrycznych należy przestrzegać podstawowych zasad bezpieczeństwa w tym następujących:

1. Przed przystąpieniem do użytkowania dokładnie zapoznaj się z niniejszą instrukcją i zachowaj ją na przyszłość.
2. Upewnij się, że napięcie w gniazdku elektrycznym odpowiada napięciu podanemu na tabliczce znamionowej.
3. Upewnij się, że gniazdko jest odpowiednio uziemione.
4. Wyłącz urządzenie przed wyjęciem wtyczki zasilającej. Odłączaj urządzenie od zasilania, gdy nie jest ono używane, podczas montażu akcesoriów oraz czyszczenia.
5. Przed przystąpieniem do przenoszenia lub czyszczenia pozwól, by urządzenie całkowicie ostygło.
6. Przed użyciem upewnij się, że urządzenie oraz załączone akcesorium są kompletne i nieuszkodzone. Nie korzystaj z urządzenia posiadającego uszkodzony przewód zasilający, wtyczkę lub w przypadku jakiegokolwiek innej awarii.
7. Jeśli przewód zasilający lub inny element jest uszkodzony, może zostać naprawiony wyłącznie przez serwis producenta lub wykwalifikowaną do tego osobę, posiadającą odpowiedni certyfikat w celu uniknięcia zagrożenia.
8. Trzymaj urządzenie i przewód zasilający z dala od źródeł ciepła, bezpośredniego światła słonecznego, wilgoci lub ostrych krawędzi.
9. By zapobiec pożarowi, porażeniu prądem elektrycznym, bądź zranieniu nie zanurzaj przewodu, wtyczki lub urządzenia w wodzie lub innych cieczach. Nie korzystaj z urządzenia mając mokre lub wilgotne ręce.
10. Regularnie opróżniaj tackę na okruchy. Przed wysunięciem tacki na okruchy odłącz urządzenie od źródła zasilania i poczekaj aż toster całkowicie ostygnie.
11. Jeżeli do urządzenia dostanie się woda niezwłocznie zaprzestań jego używania.
12. Nie korzystaj z urządzenia bez umieszczonego chleba wewnątrz komór opiekania.
13. Przed umieszczeniem chleba w urządzeniu upewnij się, że kromki posiadają odpowiednią grubość oraz wielkość, nie mogą być one zbyt cienkie oraz zbyt małe, by nie doprowadzić do ich zakleszczenia się i/lub powstania pożaru.

14. W przypadku zakleszczenia kromki chleba w tosterze natychmiast odłącz urządzenia od źródła zasilania, poczekaj aż urządzenie całkowicie ostygnie, a następnie przewróć toster na bok i ostrożnie wyjmij zablokowaną kromkę.
15. To urządzenie może być użytkowane przez dzieci w wieku od 8 lat oraz osoby o ograniczonych zdolnościach fizycznych, sensorycznych lub umysłowych bądź nieposiadające odpowiedniego doświadczenia i wiedzy, jeśli są nadzorowane lub zostały poinstruowane odnośnie obsługi urządzenia oraz rozumieją zagrożenia wynikające z jego użytkowania. Należy zwrócić szczególną uwagę, aby dzieci nie bawiły się urządzeniem. Czyszczenie i konserwacja urządzenia nie powinny być wykonywane przez dzieci bez odpowiedniego nadzoru.
16. Zwróć uwagę, aby dzieci poniżej 3 lat będące bez nadzoru trzymały się z dala od urządzenia. Dzieci w wieku od 3 do 8 lat mogą włączyć i wyłączyć urządzenie wyłącznie pod warunkiem, że zostało ono umieszczone lub zainstalowane w prawidłowej pozycji roboczej oraz jeśli są nadzorowane lub zostały poinstruowane odnośnie obsługi urządzenia oraz rozumieją zagrożenia wynikające z jego użytkowania. Dzieci w wieku od 3 do 8 lat nie mogą podłączać, regulować ani czyścić i konserwować urządzenia.
17. Nigdy nie podłączaj urządzenia do zewnętrznego regulatora czasowego, bądź odrębnego systemu zdalnego sterowania.
18. Podczas pracy urządzenia obudowa tostera może osiągnąć wysoką temperaturę.
19. Obudowa urządzenia jest podatna na nagrzewanie się podczas użytkowania.
20. Umieść urządzenie z dala od ścian oraz innych urządzeń. Chleb może się zapalić, dlatego nigdy nie używaj tostera w pobliżu łatwopalnych materiałów, takich jak zasłony.
21. Nie umieszczaj palców ani żadnych przedmiotów wewnątrz otworów tostera.
22. Nie umieszczaj w tosterze wraz z pieczywem żadnych dodatkowych składników, takich jak: dżem, miód, masło itp. W wyniku tego może dojść do stopnienia składników oraz powstania pożaru i/lub uszkodzenia tostera.
23. Nie zostawiaj włączonego urządzenia bez nadzoru.
24. Nigdy nie korzystaj z urządzenia na wolnym powietrzu.

25. Urządzenie jest przeznaczone wyłącznie do użytku domowego wewnątrz pomieszczeń. Wszelkie inne użycie uważa się za niewłaściwe i niebezpieczne.
26. Producent nie ponosi odpowiedzialności za szkody wynikające z nieprzestrzegania niniejszej instrukcji obsługi.

POZNAJ SWÓJ TOSTER

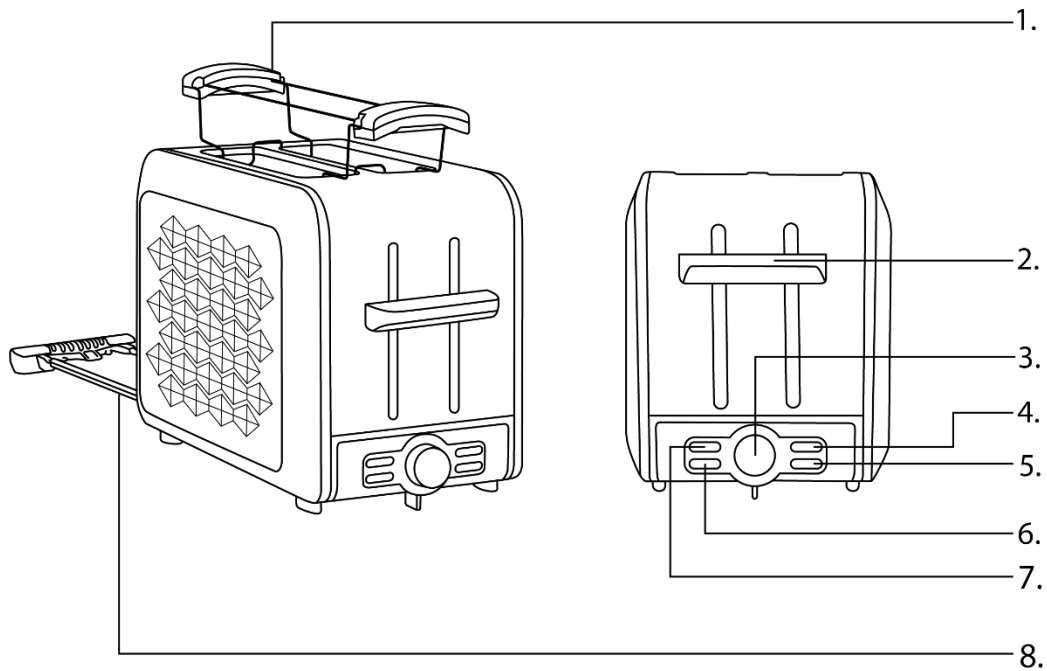

1. Ruszt do piekania pieczywa
2. Dźwignia sterująca
3. Pokrętko regulacji stopnia opiekania
4. Przycisk funkcji podgrzewania
5. Przycisk funkcji rozmrażania
6. Przycisk funkcji opiekania jednostronnego
7. Przycisk anulowania opiekania
8. Tacka na okruchy



UWAGA: Gorąca powierzchnia

INSTRUKCJA UŻYCIA

1. Urządzenie może zostać podłączone wyłącznie do gniazdka zasilającego o napięciu 220-240V~, 50/60 Hz.
2. Przekręć pokrętło zgodnie z ruchem wskazówek zegara, aby ustawić poziom opiekania od 1 (lekkie przypieczenie) do 7 (mocne przypieczenie). W przypadku wątpliwości rozpocznij opiekanie od niższego poziomu opiekania (wybrany poziom wskazuje czarny symbol na pokrętle).
3. **Wskazówka:** Zwróć uwagę, że opiekając kilka kromek chleba z rzędu, każdy kolejny etap opiekania będzie wymagał krótszego czasu pracy dla uzyskania tego samego rezultatu, ponieważ toster został już uprzednio nagrany.
4. Jeśli zamierzasz opiec kromki chleba, umieść je wewnątrz komór opiekania i naciśnij dźwignię, aż do jej zablokowania. Jedna kromka chleba przypada na jeden otwór komory opiekania.
5. Jeśli natomiast zamiast kromek chleba chcesz podgrzać bułki lub rogaliki umieść ruszt do opiekania pieczywa na tosterze, a następnie połóż na reszcie wybrane pieczywo.
6. Po zakończeniu cyklu opiekania komory opiekania wysuną się do góry. Urządzenie wyłączy się natychmiast po osiągnięciu ustawionego stopnia opiekania. Tosty wyskoczą automatycznie i urządzenie wyłączy się.
7. Odczekaj aż toster ostygnie, zanim go schowasz.

FUNKCJE SPECJALNE

W przypadku chęci skorzystania z funkcji specjalnej po naciśnięciu dźwigni wciśnij przycisk odpowiadający danej funkcji. Wybranie funkcji potwierdzone zostanie zaświeceniem się odpowiedniej lampki kontrolnej.

 **Funkcja rozmrażania:** W celu rozmrożenia oraz opiekania głęboko zamrożonego chleba, umieść chleb

w otworze komory opiekania oraz wybierz za pomocą pokrętła odpowiedni stopień opiekania. Opuść dźwignię do momentu jej zablokowania, po czym wciśnij przycisk funkcji rozmrażania.

 **Funkcja podgrzewania:** W celu podgrzania wystygniętych tostów, umieść tosty w otworach komory opiekania. Opuść dźwignię do momentu jej zablokowania, po czym wciśnij przycisk funkcji podgrzewania.

 **Przycisk anulowania opiekania:** W celu zatrzymania procesu opiekania w dowolnym momencie, wciśnij przycisk anulowania.

 **Funkcja opiekania jednostronnego:** Przetnij buteczkę (bajgiel) na pół i umieść obie połówki w komorach opiekania. Umieść pieczywo w tosterze tak, aby nacięta część buteczki znajdowała się od zewnętrznej strony urządzenia. Wybierz za pomocą pokrętła odpowiedni stopień opiekania. Opuść dźwignię do momentu jej zablokowania, po czym wciśnij przycisk funkcji opiekania jednostronnego. Podczas pracy środkowa część elementu grzejnego nie będzie wykorzystywana do opiekania.

Dźwignia do podnoszenia tostów: W celu wyciągnięcia mniejszych kawałków pieczywa z komory opiekania podnieś dźwignię około 10 mm powyżej jej pozycji wyjściowej.

CZYSZCZENIE I KONSERWACJA

- Przed przystąpieniem do czyszczenia wyjmij wtyczkę z gniazdka oraz poczekaj, aż urządzenie całkowicie ostygnie.
- Do czyszczenia zewnętrznych części urządzenia używaj lekko wilgotnej szmatki.
- Do czyszczenia nie używaj żadnych środków ściernych, ani żrących środków czyszczących.
- Usuń resztki chleba z tacki na okruchy, po czym wsuń ją z powrotem na swoje miejsce.

ŚRODOWISKO



■ Produkt zawiera materiały nadające się do recyklingu. Nie wyrzucaj produktu razem z odpadami komunalnymi. Proszę skontaktować się z najbliższym punktem zbiórki odpadów.

WARUNKI GWARANCJI I NAPRAWY

Gwarancja na produkt obejmuje usterki powstałe w wyniku błędów materiałowych lub produkcyjnych. W ramach gwarancji producent zobowiązuje się do naprawy lub wymiany wszelkich wadliwych elementów, pod warunkiem, że urządzenie było używane zgodnie z instrukcją i nie było modyfikowane, naprawiane lub w jakikolwiek sposób naruszane przez nieupoważnioną do tego osobę, ani też uszkodzone w wyniku nieprawidłowego użycia lub transportu. Gwarancja nie obejmuje naturalnego zużycia się elementów, ani elementów łatwo tłukących się, jak szkło, czy ceramika.

Niniejsza gwarancja nie ogranicza ustawowych praw konsumenta ani innych praw, jakie konsument posiada zgodnie z obowiązującymi przepisami, które dotyczą zakupu przedmiotów użytkowych.

W przypadku roszczenia gwarancyjnego należy zwrócić się do specjalistycznego punktu sprzedaży lub bezpośrednio do autoryzowanego serwisu Yoer. W momencie składania reklamacji należy podać rodzaj usterki oraz dołączyć kopię dowodu zakup.

MĂSURI DE SALVARE IMPORTANTE

Când folosind electric aparate, de bază Siguranță precauții ar trebui să fie întotdeauna urmate, inclusiv următoarele:

1. Citiți toate instrucțiunile înainte de utilizare și păstrați-le pentru referințe ulterioare.
2. Asigurați-vă că tensiunea de la priză corespunde tensiunii indicate pe eticheta de identificare.
3. Face Sigur cel priza este împământat corespunzător .
4. Întoarce-te cel dispozitiv oprit înainte deconectarea. Întotdeauna deconectați cel dispozitiv atunci când nu este utilizat, înainte de montarea accesoriului sau de curățare.
5. Lăsați aparatul să se răcească complet înainte de transport sau curățare.
6. Înainte de utilizare, asigurați-vă că prăjitorul de pâine și accesoriul său sunt complete și nedeteriorate. Nu utilizați aparatul cu un cablu de alimentare sau un ștecher deteriorat sau după ce dispozitivul funcționează defectuos sau a fost deteriorat în vreun fel.
7. Dacă cablul de alimentare sau orice alt element este deteriorat, acesta trebuie înlocuit de către agentul de service al producătorului sau de o persoană calificată cu certificarea corespunzătoare pentru a evita pericolul.
8. Țineți aparatul și cablul departe de căldură, lumina directă a soarelui, umezeală sau margini ascuțite.
9. La proteja împotriva foc, electric șoc și rănire do nu scufunda cablul, ștecherul sau unitatea în apă sau alte lichide.
10. Goliți tava cu firimituri în mod regulat. Înainte de a scoate tava pentru firimituri, deconectați dispozitivul și lăsați-l să se răcească complet.
11. Dacă prăjitorul se scufundă în apă sau în alte lichide, întrerupeți imediat utilizarea.
12. Nu utilizați niciodată prăjitorul fără a introduce pâinea feliată în fantele de prăjire.
13. Înainte de a introduce pâinea, asigurați-vă că feliile au grosimea și dimensiunea corespunzătoare. Nu trebuie să fie prea subțiri sau prea

- mici pentru a evita blocarea lor și/sau provocarea unui incendiu.
14. În cazul în care o felie de pâine se blochează în prăjitor de pâine, deconectați imediat dispozitivul de la sursa de alimentare. Așteptați până când prăjitorul se răcește complet, apoi întoarceți prăjitorul pe o parte și îndepărtați cu grijă felia de pâine blocată.
 15. Acest aparat poate fi folosit de copii cu vârsta de 8 ani și peste și de persoane cu capacități fizice, senzoriale sau mentale reduse sau cu lipsă de experiență și cunoștințe, dacă au primit supraveghere sau instrucțiuni privind utilizarea aparatului într-un mod sigur și înțeleg pericolele. implicat. Copiii nu trebuie să se joace cu aparatul. Curățarea și întreținerea utilizatorului nu trebuie făcute de copii fără supraveghere.
 16. Copii de Mai puțin decât 3 ani ar trebui fi păstrat departe decât dacă supravegheat continuu. Copiii cu vârsta cuprinsă între 3 ani și mai puțin de 8 ani trebuie să pornească/oprească aparatul numai cu condiția ca acesta să fi fost amplasat sau instalat. în sale destinat normal operare poziție și ei au a fost supravegheat sau instruit cu privire la utilizarea aparatului într-un seif mod și înțelege cel pericole implicat. Copii în vârstă de la 3 ani și mai puțin de 8 ani nu trebuie să conectați, să reglați și să curățați aparatul sau să efectuați întreținerea de către utilizator.
 17. Aparatul nu este conceput pentru a fi controlat de un temporizator extern sau de un sistem separat de telecomandă.
 18. Temperatura suprafețelor accesibile poate fi ridicată atunci când aparatele funcționează.
 19. Suprafața este susceptibilă să se încălzească în timpul utilizării.
 20. Așezați dispozitivul departe de pereți și alte aparate. Pâinea se poate arde, prin urmare nu utilizați prăjitorul de pâine lângă sau sub materiale combustibile, cum ar fi draperiile.
 21. Nu introduceți degetele sau ustensilele în fantele de prăjire.
 22. Nu folosiți ingrediente cu pâine prăjită, cum ar fi dulceața, untul de miere etc., când prăjiți. Acest lucru va face ca ingredientele să se topească și să provoace un incendiu și/sau să deterioreze prăjitorul de pâine.
 23. Do nu pleca cel aparat nesupravegheat când întors pe.

24. The dispozitiv este nu destinat pentru în aer liber utilizare.
25. Acest aparat este destinat numai pentru uz casnic în interior. Orice altă utilizare este considerată inadecvată și periculoasă.
26. Producătorul nu își asumă răspunderea pentru daunele rezultate din nerespectarea fișei de instrucțiuni.

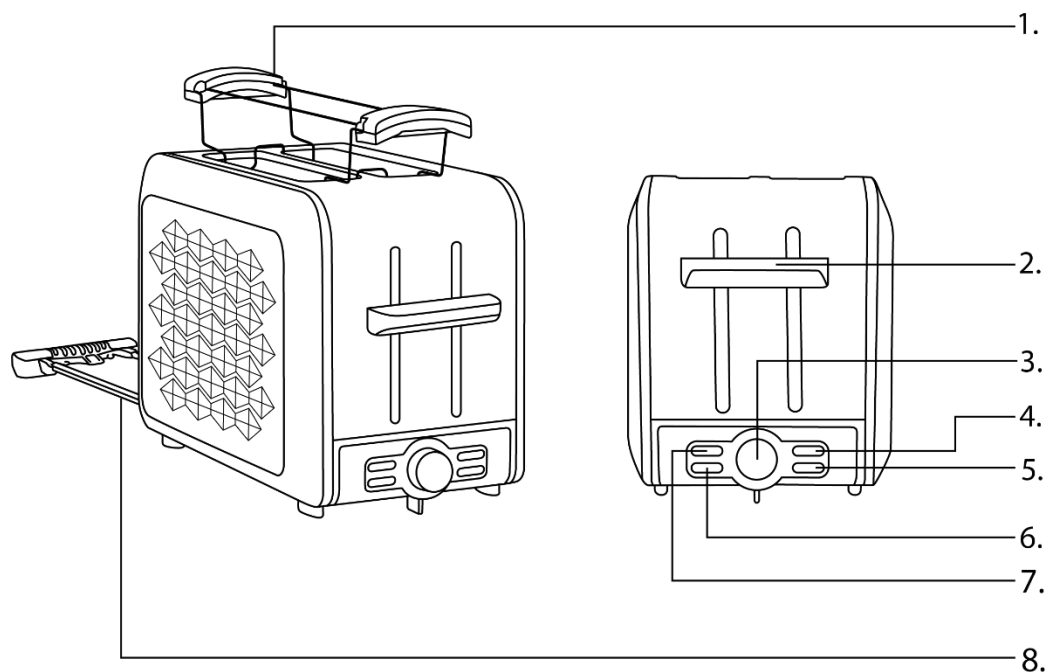
CUNOAȘTE-ȚI Pâinea de pâine

1. Suport de prăjire
2. Maneta de control
3. Buton selector al nivelului de prăjire
4. Buton de reîncălzire
5. Buton de dezghețare
6. Buton pentru covrigi
7. Butonul Anulare
8. Tava pentru firimituri



Attenzione: Superficie calda

INSTRUCȚIUNI DE UTILIZARE

1. Conectați aparatul numai la o priză corectă cu sursă de alimentare principală de 220-240V~, 50/60Hz.
2. Rotiți comutatorul selector în sensul acelor de ceasornic pentru a seta nivelul de prăjire de la cea mai deschisă treaptă 1 la cea mai întunecată treaptă 7. Dacă aveți îndoieli, începeți cu setarea inferioară (semnul negru de pe comutatorul selector indică).
3. **Sfat:** Rețineți că atunci când prăjiți mai multe felii de pâine la rând, fiecare ciclu de prăjire ulterior va necesita mai puțin timp pentru a obține același rezultat, deoarece prăjitorul a fost deja preîncălzit.
4. Dacă intenționați să prăjiți felii de pâine, plasați-le în fanta de prăjire și împingeți pârghia în jos până se blochează. O felie pe slot.
5. Cu toate acestea, dacă doriți să încălziți rulouri sau cornuri în loc de felii de pâine, așezați grătarul de prăjire pe prăjitor de pâine, apoi puneți produsele de patiserie alese pe restul grătarului.
6. Odată ce prăjirea s-a terminat, fantele de prăjire vor apărea. Aparatul se oprește imediat după ce a fost atins gradul de prăjire setat. Pâinea prăjită apare apoi automat. Aparatul se va opri automat.
7. Vă rugăm să lăsați prăjitorul să se răcească înainte de a-l pune deoparte.

FUNCȚII SPECIALE

Dacă doriți să utilizați funcțiile speciale, apăsați butonul pe care doriți să îl selectați după ce ați apăsat pârghia în jos. Lampa de control corespunzătoare se va aprinde afișând funcția sa.

✳️ Funcția de dezghețare: Pentru a dezgheța și a prăji pâinea congelată, puneți pâinea în fanta de prăjire și selectați setarea de rumenire dorită. Apăsați pârghia de comandă în jos până când se fixează în poziție. Apoi apăsați butonul de dezghețare.

))) Funcția de reîncălzire: Pentru a reîncălzi, puneți pâinea prăjită în fantele pentru pâine, coborâți maneta de comandă până când se fixează între loc și apoi apăsați butonul de reîncălzire.

⊗ Funcția Anulare: Pentru a opri prăjirea în orice moment, apăsați butonul Anulare.

📄 Funcția covrigi: Tăiați covrigul în jumătate și puneți-l în fanta pentru pâine. Îndreptați suprafața deschisă a covrigilor spre exterior. Selectați setarea de rumenire dorită. Apăsați pârghia de comandă în jos până când se fixează cu un clic, apoi apăsați butonul pentru covrigi. În timpul funcționării cu funcția Bagel, partea din mijloc a elementului de încălzire nu va funcționa.

Funcția de ridicare: Pentru a îndepărta articole mai mici, cum ar fi briose și briose, ridicați maneta de comandă a căruciorului la aproximativ 10 mm deasupra poziției de pornire

CURĂȚARE ȘI ÎNTREȚINERE

- Înainte de curățare, scoateți ștecherul din priză și lăsați aparatul să se răcească.
- Folosiți o cârpă moderat umedă pentru a curăța exteriorul aparatului.
- Nu utilizați detergenți agresivi sau de curățare.
- Prindeți axul pesmet de buclă și trageți-l afară, îndepărtați restul de pâine și împingeți arborele înapoi înăuntru.

MEDIU

■ Acest produs conține materiale reciclabile. Nu aruncați acest produs ca deșeuri municipale nesortate. Vă rugăm să contactați municipalitatea locală pentru cel mai apropiat punct de colectare.

GARANȚIE ȘI REPARAȚIE

Garanția produsului include defecte rezultate din defecte de material sau de fabricație. Această garanție este valabilă numai dacă aparatul a fost utilizat în conformitate cu instrucțiunile și cu condiția ca acesta să nu fi fost modificat, reparat sau intervenit de vreo persoană neautorizată sau deteriorat prin utilizare greșită sau transport. Garanția nu se aplică defectelor care rezultă din uzura naturală a componentelor sau nici materialelor sparte, cum ar fi articolele din sticlă și ceramică.

Această garanție nu limitează drepturile de bază ale clientului sau orice alte drepturi acordate de legile privind achiziționarea aparatului.

În cazul unei cereri de garanție, vă rugăm să contactați furnizorul verificat sau serviciul Yoer. În timpul depunerii reclamației, atașați informații despre natura defecțiunii și o dovadă de cumpărare.

DÔLEŽITÉ ZÁRUKY

Kedy použitím elektrické spotrebiče, základné bezpečnosť prevencia treba vždy dodržiavať, vrátane nasledujúci:

1. Pred použitím si prečítajte všetky pokyny a odložte si ich pre budúce použitie.
2. Uistite sa, že napätie vašej zásuvky zodpovedá napätiu uvedenému na typovom štítku.
3. Make iste a výstup je riadne uzemnené.
4. Otočte sa a zariadení vypnuté predtým odpojenie. Vždy odpojiť a zariadení keď sa nepoužíva, pred montážou príslušenstva alebo čistením.
5. čistením nechajte spotrebič úplne vychladnúť .
6. Pred použitím sa uistite, že hriankovač a jeho príslušenstvo sú kompletne a nepoškodené. Spotrebič nepoužívajte s poškodeným napájacím káblom alebo zástrčkou alebo ak zariadenie nefunguje správne alebo bolo akýmkoľvek spôsobom poškodené.
7. Ak je poškodený napájací kábel alebo akýkoľvek iný prvok, musí ho vymeniť servisný zástupca výrobcu alebo kvalifikovaná osoba s príslušným osvedčením, aby sa predišlo nebezpečenstvu.
8. Udržujte prístroj a kábel mimo dosahu tepla, priameho slnečného žiarenia, vlhkosti alebo ostrých hrán.
9. Komu chrániť proti oheň, elektrické šok a zranenie robiť nie ponoriť kábel, zástrčku alebo jednotku vo vode alebo iných tekutinách.
10. Zásobník na omrvinky pravidelne vyprázdňujte. Pred vysunutím podnosu na omrvinky odpojte zariadenie a nechajte ho úplne vychladnúť.
11. Ak sa hriankovač ponorí do vody alebo inej tekutiny, okamžite ho prestaňte používať.
12. Nikdy neprevádzkujte hriankovač bez vloženia nakrájaného chleba do otvorov na opekanie.
13. Pred vložením chleba sa uistite, že plátky majú vhodnú hrúbku a veľkosť. Nesmú byť príliš tenké ani príliš malé, aby sa zabránilo ich zaseknutiu a/alebo vzniku požiaru.

14. V prípade, že krajec chleba uviazne v hriankovači, okamžite odpojte zariadenie od zdroja napájania. Počkajte, kým hriankovač úplne nevychladne, potom otočte hriankovač nabok a opatrne odstráňte upchatý krajec chleba.
15. Tento spotrebič môžu používať deti vo veku 8 rokov a staršie a osoby so zníženými fyzickými, zmyslovými alebo duševnými schopnosťami alebo s nedostatkom skúseností a znalostí, ak sú pod dohľadom alebo sú poučené o používaní spotrebiča bezpečným spôsobom a rozumejú rizikám. zapojené. Deti by sa so spotrebičom nemali hrať. Čistenie a užívateľskú údržbu nesmú vykonávať deti bez dozoru.
16. Deti z menej než 3 rokov by mal byť zachované preč pokiaľ nepretržite pod dohľadom. Deti vo veku od 3 rokov do 8 rokov smú spotrebič zapínať/vypínať iba za predpokladu, že bol umiestnený alebo nainštalovaný v jeho zamýšľané normálne prevádzkový pozíciu a oni mať dostali dohľad alebo dostali pokyny týkajúce sa používania spotrebiča v trezore spôsobom a pochopiť a nebezpečenstvo zapojené. deti vo veku od 3 rokov do 8 rokov nesmie zapájať, regulovať a čistiť spotrebič ani vykonávať užívateľskú údržbu.
17. Spotrebič nie je určený na ovládanie externým časovačom alebo samostatným systémom diaľkového ovládania.
18. Teplota prístupných povrchov môže byť počas prevádzky spotrebiča vysoká.
19. Povrch sa môže počas používania zahriať.
20. Zariadenie umiestnite ďalej od stien a iných spotrebičov. Chlieb sa môže pripáliť, preto hriankovač nepoužívajte v blízkosti alebo pod horľavým materiálom, ako sú napríklad záclony.
21. Do otvorov na opekanie nevkladajte prsty ani žiadne náčinie.
22. Pri hrianke nepoužívajte žiadne prísady, ako je džem, maslový med atď. To spôsobí roztavenie ingrediencií a spôsobenie požiaru a/alebo poškodenie hriankovača.
23. Do nie odísť a spotrebič bez dozoru kedy otočil na.
24. The zariadení je nie zamýšľané pre vonkajšie použitie.
25. Tento spotrebič je určený len na domáce použitie v interiéri.
Akékoľvek iné použitie sa považuje za nevhodné a nebezpečné.

26. Výrobca nepreberá zodpovednosť za škody spôsobené nedodržaním návodu na použitie.

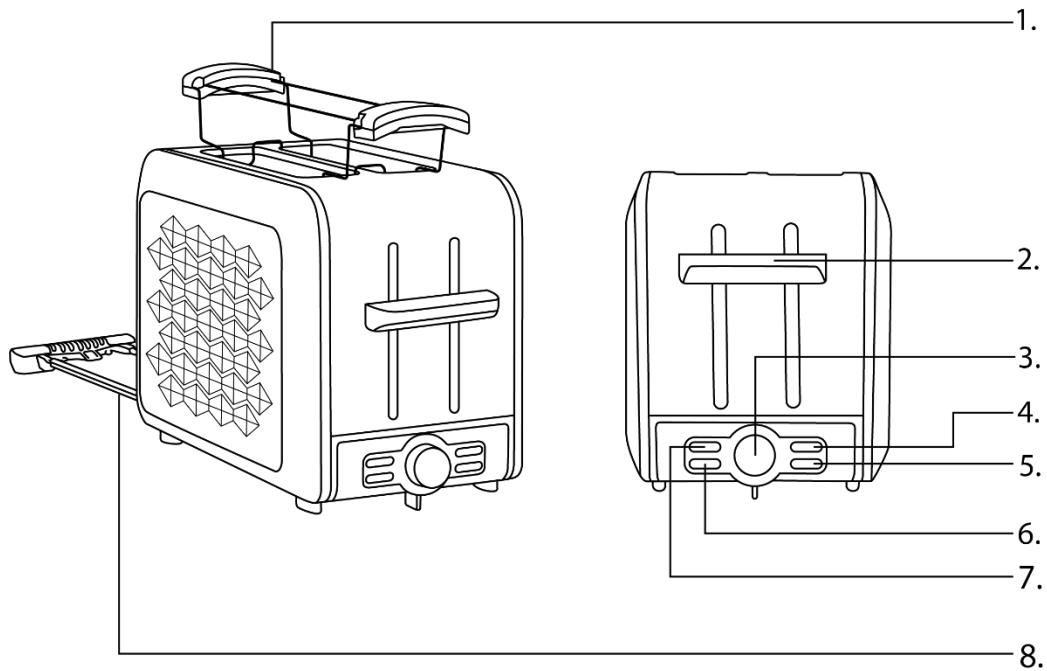
POZNAJ SVOJ Hriankovač

1. Stojan na opekanie
2. Ovládacia páka
3. Gombík pre výber úrovne opekania
4. Tlačidlo opätovného ohrevu
5. Tlačidlo rozmrazovania
6. Bagel tlačidlo
7. Tlačidlo Zrušiť
8. Zásobník na omrvinky



Pozor: Horúci povrch

NÁVOD NA OBSLUHU

1. Spotrebič zapájajte len do správnej zásuvky s hlavným napájaním 220-240V~, 50/60Hz.
2. Otočte prepínač v smere hodinových ručičiek, aby ste nastavili úroveň opekania od najsvetlejšieho stupňa 1 po najtmavší stupeň 7. Ak máte pochybnosti, začnite s nižším nastavením (čierna značka na prepínači ukazuje).
3. **Tip:** Upozorňujeme, že pri opekaní niekoľkých krajcov chleba za sebou bude každý nasledujúci cyklus opekania vyžadovať menej času na dosiahnutie rovnakého výsledku, pretože hriankovač je už predhriaty.
4. Ak chcete opekať plátky chleba, vložte ich do otvoru na opekание a zatlačte páčku nadol, kým nezapadne. Jeden plátok na slot.
5. Ak však chcete namiesto krajcov chleba zohriať rožky alebo croissanty, položte hriankovač na hriankovač a na zvyšok roštu položte vybrané pečivo.
6. Po dokončení opekania sa otvoria otvory na opekание. Spotrebič sa vypne ihneď po dosiahnutí nastaveného stupňa opečenia. Toast sa potom automaticky vysunie. Spotrebič sa automaticky vypne.
7. Pred odložením nechajte hriankovač vychladnúť.

ŠPECIÁLNE FUNKCIE

Ak chcete použiť špeciálne funkcie, stlačte tlačidlo, ktoré chcete zvoliť, akonáhle stlačíte páčku. Príslušná kontrolka sa rozsvieti a zobrazí svoju funkciu.

 **Funkcia rozmrazovania:** Ak chcete rozmraziť a opekať hlboko zmrazený chlieb, vložte chlieb do otvoru na opekание a vyberte požadované nastavenie zhnednutia. Zatlačte ovládaciú páku nadol, kým nezapadne na miesto. Potom stlačte tlačidlo rozmrazovania.

 **Funkcia opätovného ohrevu:** Ak chcete ohrievať, vložte toast do otvorov na chlieb, sklopte ovládaciú páku, kým nezapadne medzi miesta, a potom stlačte tlačidlo opätovného ohrevu.

 **Funkcia Zrušiť:** Ak chcete kedykoľvek zastaviť opekание, stlačte tlačidlo Zrušiť.

 **Funkcia bagel:** Rozrežte bagel na polovicu a vložte bagel do otvoru na chlieb. Otočte otvorený povrch bagelu smerom von. Vyberte požadované nastavenie zhnednutia. Zatlačte ovládaciú páku nadol, kým nezapadne na miesto, a potom stlačte tlačidlo Bagel. Pri prevádzke s funkciou Bagel stredná časť vykurovacieho telesa nebude fungovať.

Funkcia zdvíhania: Ak chcete vybrať menšie kusy, ako sú lievance a mafiny, zdvihnite ovládaciú páku vozíka približne 10 mm nad počiatočnú polohu

ČISTENIE A ÚDRŽBA

- Pred čistením vyťahnite zástrčku zo zásuvky a nechajte spotrebič vychladnúť.
- Na čistenie vonkajšej strany spotrebiča použite mierne navlhčenú handričku.
- Nepoužívajte žiadne agresívne čistiace prostriedky.
- Uchopte násadu na omrvinky za slučku a vyťahnite ju, odstráňte zvyšky chleba a zatlačte násadu späť dovnútra.

ŽIVOTNÉ PROSTREDIE



■ Tento výrobok obsahuje recyklovateľné materiály. Nelikvidujte tento výrobok ako netriedený komunálny odpad. Obráťte sa na miestnu samosprávu, kde nájdete najbližšie zberné miesto.

ZÁRUKA A OPRAVA

Záruka na produkt zahŕňa chyby spôsobené materiálovými alebo výrobnými chybami. Táto záruka je platná iba vtedy, ak bol spotrebič používaný v súlade s pokynmi a za predpokladu, že nebol upravovaný, opravovaný alebo doňho nezasahovala žiadna neoprávnená osoba, alebo poškodený nesprávnym používaním alebo prepravou. Záruka sa nevzťahuje na chyby spôsobené prirodzeným opotrebením komponentov alebo rozbitných prvkov, ako sú sklenené a keramické predmety.

Táto záruka neobmedzuje základné ani žiadne iné práva zákazníka, ktoré mu priznávajú zákony týkajúce sa nákupu spotrebiča.

V prípade reklamácie kontaktujte prosím overeného predajcu alebo servis Yoer. Pri reklamácií priložte informácie o povahe poruchy a doklad o kúpe.

POMEMBNO VAROVALA

Kdaj uporabo električni aparati, osnovni varnost previdnostni ukrepi je treba vedno upoštevati, vključno z naslednje:

1. Pred uporabo preberite vsa navodila in jih shranite za prihodnjo uporabo.
2. Prepričajte se, da vaša izhodna napetost ustreza napetosti, ki je navedena na nazivni nalepki.
3. Naredi seveda the vtičnica je pravilno ozemljen.
4. Obrni se the napravo izklopljeno prej odklop. Vedno odklopite the napravo ko ni v uporabi, pred montažo dodatka ali čiščenjem.
5. Pred prenašanjem ali čiščenjem počakajte, da se naprava popolnoma ohladi .
6. Pred uporabo se prepričajte, da sta opekač in njegova dodatna oprema popolna in nepoškodovana. Naprave ne uporabljajte s poškodovanim napajalnim kablom ali vtičem ali po tem, ko naprava ne deluje pravilno ali je bila kakor koli poškodovana.
7. Če je napajalni kabel ali kateri koli drug element poškodovan, ga mora zamenjati serviser proizvajalca ali usposobljena oseba z ustreznim certifikatom, da se izognete nevarnosti.
8. Napravo in kabel hranite stran od vročine, neposredne sončne svetlobe, vlage ali ostrih robov.
9. Za zaščititi proti ogenj, električni šok in poškodba narediti ne potopiti kabel, vtič ali enoto v vodi ali drugih tekočinah.
10. Redno praznite pladenj za drobtine. Preden izvlečete pladenj za drobtine, odklopite napravo in pustite, da se popolnoma ohladi.
11. Če se opekač kruha potopi v vodo ali druge tekočine, ga takoj prenehajte uporabljati.
12. Nikoli ne uporabljajte opekača, ne da bi v reže za toast vstavili narezan kruh.
13. Preden vstavite kruh, se prepričajte, da so rezine ustrezne debeline in velikosti. Ne smejo biti pretanki ali premajhni, da se ne zataknejo in/ali povzročijo požar.
14. Če se rezina kruha zagozdi v opekaču kruha, takoj izključite napravo iz vira napajanja. Počakajte, da se opekač popolnoma ohladi, nato ga

- obrnite na stran in previdno odstranite zamašeno rezino kruha.
15. To napravo lahko uporabljajo otroci, stari 8 let in več, ter osebe z zmanjšanimi fizičnimi, senzoričnimi ali duševnimi sposobnostmi ali s pomanjkanjem izkušenj in znanja, če so pod nadzorom ali so jim poučeni o varni uporabi naprave in razumejo nevarnosti. vključeni. Otroci se ne smejo igrati z aparatom. Čiščenja in uporabniškega vzdrževanja ne smejo izvajati otroci brez nadzora.
 16. Otroci iz manj kot 3 leta naj biti hraniti stran razen če stalno nadzorovan. Otroci, stari od 3 let do 8 let, smejo vklopiti/izklopiti aparat le, če je bil nameščen ali nameščen v njegov namenjeno normalno delovanje položaj in oni imajo prejeli nadzor ali navodila glede uporabe naprave v sefu način in razumeti the nevarnosti vključeni. otroci ostarel od 3 let do manj kot 8 let ne sme priklopiti, regulirati in čistiti aparata ali izvajati uporabniškega vzdrževanja.
 17. Aparat ni predviden za upravljanje z zunanjim časovnikom ali ločenim sistemom za daljinsko upravljanje.
 18. Med delovanjem aparata je lahko temperatura dostopnih površin visoka.
 19. Površina se med uporabo lahko segreje.
 20. Napravo postavite stran od sten in drugih naprav. Kruh se lahko zažge, zato opekača kruha ne uporabljajte v bližini ali pod vnetljivim materialom, kot so zavese.
 21. V reže za toast ne vstavljajte prstov ali kakršnih koli pripomočkov.
 22. Za toast ne uporabljajte nobenih sestavin, kot so marmelada, maslo, med itd. To bo povzročilo stopljenje sestavin in povzročilo požar in/ali poškodovalo opekač kruha.
 23. Naredi ne zapustiti the naprava brez nadzora kdaj obrnil na.
 24. The napravo je ne namenjeno za na prostem uporaba.
 25. Ta naprava je namenjena samo za uporabo v zaprtih prostorih v gospodinjstvu. Vsaka druga uporaba se šteje za neprimerno in nevarno.
 26. Proizvajalec ne prevzema odgovornosti za škodo, ki bi nastala zaradi neupoštevanja navodil.

SPOZNAJTE SVOJ OPEKAČ

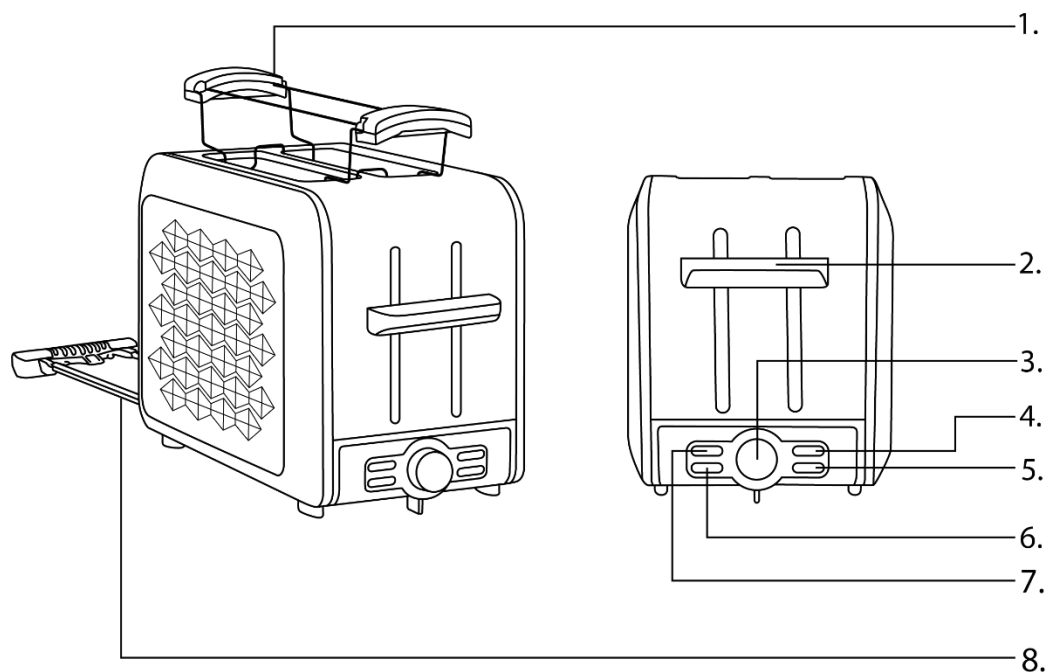

1. Stojalo za toast
2. Krmilna ročica
3. Gumb za izbiro stopnje pečenja
4. Gumb za ponovno segrevanje
5. Gumb za odtaljevanje
6. Bagel gumb
7. Gumb Prekliči
8. Pladenj za drobtine



Pozor: Vročna površina

NAVODILA ZA UPORABO

1. Napravo priključite samo na pravilno vtičnico z glavnim napajanjem 220–240 V~, 50/60 Hz.
2. Zavrtite izbirno stikalo v smeri urinega kazalca, da nastavite stopnjo pečenja od najsvetlejše stopnje 1 do najtemnejše stopnje 7. Če ste v dvomih, začnite z nižjo nastavitvijo (črna oznaka na izbirnem stikalu označuje).
3. **Namig:** Upoštevajte, da bo pri opekanju več rezin kruha zaporedoma vsak naslednji cikel praženja potreboval manj časa, da dosežete enak rezultat, ker je bil opekač kruha že predhodno segret.
4. Če nameravate popeči rezine kruha, jih položite v režo za toast in potisnite ročico navzdol, dokler se ne zaskoči. Ena rezina na režo.
5. Če pa želite namesto kruhovih rezin pogreti žemljice ali rogljičke, postavite rešetko za toast na opekač kruha, nato pa izbrano pecivo položite na ostalo rešetko.
6. Ko je pečenje končano, se bodo pojavile reže za pečenje. Aparat se takoj izklopi, ko je dosežena nastavljena stopnja praženosti. Toast nato samodejno izskoči. Aparat se bo samodejno izklopil.
7. Počakajte, da se toaster ohladi, preden ga pospravite.

POSEBNE FUNKCIJE

Če želite uporabiti posebne funkcije, pritisnite gumb, ki ga želite izbrati, ko ročico potisnete navzdol. Ustrezna kontrolna lučka bo zasvetila in prikazala njegovo funkcijo.

 **Funkcija odmrzovanja:** Za odmrzovanje in popečenje globoko zamrznjenega kruha položite kruh v režo za toast in izberite zeleno nastavev zapečenosti. Pritisnite krmilno ročico navzdol, dokler se ne zaskoči. Nato pritisnite gumb za odtaljevanje.

 **Funkcija pogrevanja:** Za pogrevanje položite toast v reže za kruh, spustite krmilno ročico, dokler ne zaskoči med mestoma, in nato pritisnite gumb za pogrevanje.

 **Funkcija preklica:** Če želite kadar koli prekiniti pečenje, pritisnite gumb Prekliči.

 **Bagel funkcija:** Bagel prerežite na pol in ga položite v režo za kruh. Odprto površino peciva obrnite navzven. Izberite zeleno nastavev zapečenosti. Pritisnite krmilno ročico navzdol, dokler se ne zaskoči, nato pritisnite gumb Bagel. Med delovanjem s funkcijo Bagel srednji del grelnega elementa ne bo deloval.

Funkcija dvigovanja: Če želite odstraniti manjše predmete, kot so palačinke in mafini, dvignite ročico za upravljanje vozička približno 10 mm nad začetnim položajem

ČIŠČENJE IN VZDRŽEVANJE

- Pred čiščenjem izvlecite vtič iz vtičnice in pustite, da se aparat ohladi.
- Za čiščenje zunanosti aparata uporabite zmerno vlažno krpo.
- Ne uporabljajte nobenih agresivnih detergentov ali detergentov za čiščenje.
- Držalo za drobtine primite za zanko in ga izvlecite, odstranite ostanke kruha in potisnite steblo nazaj.

OKOLJE



■ Ta izdelek vsebuje materiale, ki jih je mogoče reciklirati. Tega izdelka ne odvrzite med neločene komunalne odpadke. Za najbližje zbirno mesto se obrnite na lokalno občino.

GARANCIJA IN POPRAVILO

Garancija izdelka vključuje napake, ki so posledica napak v materialu ali izdelavi. Ta garancija velja le, če je bil aparat uporabljen v skladu z navodili in pod pogojem, da ga ni spreminjala, popravljala ali vanj posegala nepooblaščen oseba ali da je bil poškodovan zaradi napačne uporabe ali transporta. Garancija ne velja za okvare, ki so posledica naravne obrabe komponent ali lomljivih predmetov, kot so stekleni in keramični predmeti.

Ta garancija ne omejuje kupčevih osnovnih ali drugih pravic, ki jih daje zakonodaja v zvezi z nakupom aparata.

V primeru uveljavljanja garancije se obrnite na preverjenega prodajalca ali servis Yoer. Ob oddaji reklamacije priložite podatke o naravi okvare in dokazilo o nakupu.

ВАЖЛИВО ЗАХОДИ

Коли використовуючи електричні прилади, основний безпеки запобіжні заходи слід завжди дотримуватися, в т.ч наступне:

1. Перед використанням прочитайте всі інструкції та збережіть їх для подальшого використання.
2. Переконайтеся, що напруга вашої розетки відповідає напрузі, зазначеній на паспортній табличці.
3. зробити впевнений в розетка є належним чином заземлений.
4. поворот в пристрій вимкнено раніше відключення. Завжди від'єднати в пристрій коли він не використовується, перед установкою аксесуара або чищенням.
5. Перед перенесенням або чищенням дайте приладу повністю охолонути.
6. Перед використанням переконайтеся, що тостер і його аксесуари укомплектовані та не пошкоджені. Не використовуйте прилад із пошкодженим шнуром живлення чи вилкою, а також після того, як пристрій несправно працює чи було пошкоджено будь-яким чином.
7. Якщо шнур живлення або будь-який інший елемент пошкоджено, його має замінити сервісний агент виробника або кваліфікована особа з відповідним сертифікатом, щоб уникнути небезпеки.
8. Тримайте пристрій і кабель подалі від тепла, прямих сонячних променів, вологи або гострих країв.
9. до захистити проти вогонь, електричні шок і травма робити ні занурити шнур, вилку або пристрій у воду чи інші рідини.
10. Регулярно спорожнюйте піддон для крихт. Перш ніж вийняти лоток для крихт, вимкніть пристрій і дайте йому повністю охолонути.
11. Якщо тостер потрапив у воду або інші рідини, негайно припиніть використання.
12. Ніколи не використовуйте тостер, не вставивши нарізаний хліб у отвори для підсмажування.
13. Перш ніж вкладати хліб, переконайтеся, що скибочки мають відповідну товщину та розмір. Вони не повинні бути надто тонкими

- або надто маленькими, щоб уникнути застрягання та/або спричинення пожежі.
14. Якщо скибочка хліба застрягла в тостері, негайно від'єднайте пристрій від джерела живлення. Зачекайте, поки тостер повністю охолоне, потім переверніть тостер на бік і обережно вийміть заблокований шматочок хліба.
 15. Цим пристроєм можуть користуватися діти віком від 8 років і особи з обмеженими фізичними, сенсорними чи розумовими здібностями або без досвіду та знань, якщо вони перебувають під наглядом або отримали інструкції щодо безпечного використання приладу та розуміють небезпеку. залучений. Діти не повинні гратися з пристроєм. Чищення та технічне обслуговування не повинні виконуватися дітьми без нагляду.
 16. Діти з менше ніж 3 років повинен бути зберігався геть хіба що під постійним наглядом. Діти віком від 3 років до 8 років повинні вмикати/вимикати прилад лише за умови, що він був розміщений або встановлений в його призначений нормально операційний положення і вони мати під наглядом або отримав інструкції щодо використання приладу в сейфі спосіб і зрозуміти в небезпеки залучений. діти у віці від 3 років і менше 8 років не повинні підключати, регулювати та чистити прилад або виконувати технічне обслуговування.
 17. Прилад не призначений для керування зовнішнім таймером або окремою системою дистанційного керування.
 18. Під час роботи приладу температура доступних поверхонь може бути високою.
 19. Під час використання поверхня може нагріватися.
 20. Розташуйте пристрій подалі від стін та інших приладів. Хліб може підгоріти, тому не використовуйте тостер поблизу або під займистим матеріалом, таким як штори.
 21. Не вставляйте пальці чи будь-який посуд у отвори для підсмажування.
 22. Не використовуйте жодних інгредієнтів для тостів, таких як варення, масло, мед тощо, під час смаження. Це призведе до плавлення інгредієнтів і пожежі та/або пошкодження тостера.

23. робити ні залишити в прилад без нагляду коли повернувся на.
24. The пристрій є ні призначений для відкритий використовувати.
25. Цей прилад призначений лише для домашнього використання в приміщенні. Будь-яке інше використання вважається невідповідним і небезпечним.
26. Виробник не несе відповідальності за пошкодження, спричинені недотриманням інструкцій.

ЗНАЙТЕ СВІЙ ТОСТЕР

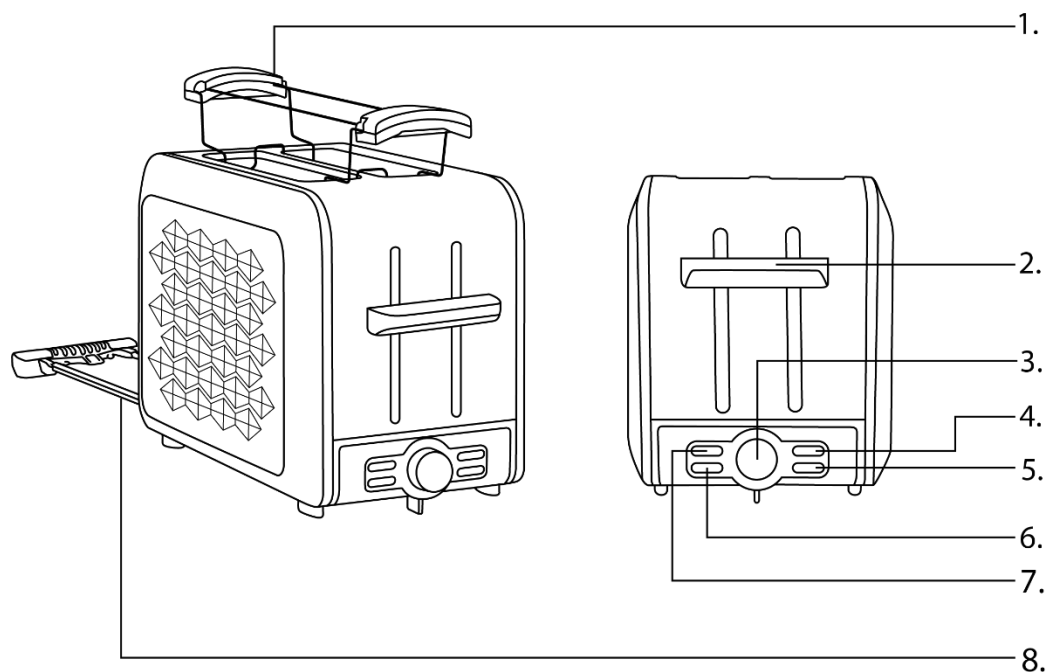

1. Решітка для тостів
2. Важіль управління
3. Ручка вибору рівня підсмажування
4. Кнопка розігріву
5. Кнопка розморожування
6. Гудзик-бублик
7. Кнопка скасування
8. Піднос для крихт



Увага: Гаряча поверхня

ІНСТРУКЦІЯ З ЕКСПЛУАТАЦІЇ

1. Підключайте прилад лише до правильної розетки з джерелом живлення 220-240 В~, 50/60 Гц.
2. Поверніть селекторний перемикач за годинниковою стрілкою, щоб встановити рівень підсмажування від найсвітлішого рівня 1 до найтемнішого ступеню 7. Якщо ви сумніваєтеся, почніть із нижчого значення (чорна позначка на селекторному перемикачі вказує на).
3. **Порада:** зауважте, що під час підсмажування кількох скибочок хліба поспіль кожен наступний цикл підсмажування потребуватиме менше часу, щоб досягти того самого результату, оскільки тостер уже попередньо розігріто.
4. Якщо ви збираєтеся підсмажити скибочки хліба, помістіть їх у отвір для тостів і натисніть на важіль вниз, доки він не зафіксується. Один шматочок на слот.
5. Однак, якщо ви хочете розігріти булочки або круасани замість скибочок хліба, поставте решітку для тостів на тостер, а потім викладіть вибрану випічку на решту решітки.
6. Після завершення підсмажування з'являться отвори для підсмажування. Прилад вимикається одразу після досягнення встановленого ступеня підсмажування. Потім тост автоматично вискакує. Прилад автоматично вимкнеться.
7. Будь ласка, дайте тостеру охолонути, перш ніж прибрати його.

СПЕЦІАЛЬНІ ФУНКЦІЇ

Якщо ви бажаєте скористатися спеціальними функціями, натисніть кнопку, яку ви хочете вибрати, після того як ви натиснули важіль. Відповідна контрольна лампа засвітиться, показуючи її функцію.

✳ Функція розморожування: щоб розморозити та підсмажити глибоко заморожений хліб, помістіть хліб у отвір для підсмажування та виберіть потрібний параметр підрум'янювання. Натисніть важіль керування вниз, доки він не зафіксується на місці. Потім натисніть кнопку розморожування.

⋋ Функція розігрівання: щоб розігріти, помістіть тости в отвори для хліба, опустіть важіль керування до клацання, а потім натисніть кнопку розігріву.

⊗ Функція скасування: щоб будь-коли припинити підсмажування, натисніть кнопку «Скасувати».

☞ Функція бублика: розріжте бублик навпіл і помістіть його в отвір для хліба. Поверніть відкриту поверхню бублика назовні. Виберіть потрібний параметр підрум'янювання. Натисніть важіль керування вниз, доки він не стане на місце із клацанням, потім натисніть кнопку «Бублик». Під час роботи з функцією Bagel середня частина нагрівального елемента не працюватиме.

Функція підйому: щоб вийняти менші продукти, такі як тістечка та кекси, підніміть важіль керування кареткою приблизно на 10 мм вище початкового положення

ЧИЩЕННЯ ТА ОБСЛУГОВУВАННЯ

- Перед чищенням вийміть вилку з розетки та дайте приладу охолонути.
- Використовуйте помірно вологу тканину, щоб почистити зовнішню частину приладу.
- Не використовуйте жодних агресивних миючих засобів або засобів для чищення.
- Візьміть стрижень для крихт за петлю та витягніть його, видаліть залишки хліба та вставте стрижень назад.

НАВКОЛИШНЄ СЕРЕДОВИЩЕ



■ Цей продукт містить матеріали, які можна переробити. Не викидайте цей продукт як несортвані міські відходи. Будь ласка, зверніться до місцевого муніципалітету щодо найближчого пункту прийому.

ГАРАНТІЯ ТА РЕМОНТ

Гарантія на виріб поширюється на дефекти, спричинені дефектами матеріалу або виробництва. Ця гарантія дійсна лише в тому випадку, якщо прилад використовувався відповідно до інструкцій і за умови, що він не був модифікований, не ремонтуваний або не втручався в роботу будь-якою неавторизованою особою або був пошкоджений внаслідок неправильного використання або транспортування. Гарантія не поширюється на дефекти, що виникли внаслідок природного зносу компонентів або предметів, що б'ються, таких як скло та кераміка.

Ця гарантія не обмежує основні або будь-які інші права клієнта, надані законодавством щодо придбання приладу.

У разі претензії по гарантії, будь ласка, зверніться до перевіреного постачальника або служби Yoer. Під час подання претензії додайте інформацію про характер несправності та документ, що підтверджує покупку.

yoer

Beautiful and Intelligent Home Appliances

Yoer sp. z o.o.
Bernardyńska 2
64-000 Kościan
Poland
www.yoer.pl

