

yoer

Beautiful and Intelligent Home Appliances

TF01S VERTO



CZ	●	INSTRUKCE K OBSLUZE	3
DE	●	INSTRUKTIONEN ZUR BEDIENUNG	12
EN	●	INSTRUCTION MANUAL	22
ES	●	INSTRUCCIONES DE USO	31
FR	●	INSTRUCTIONS D'UTILISATION	41
HRV	●	UPUTE ZA UPORABU	51
HU	●	HASZNÁLATI ÚTMUTATÓ	60
IT	●	ISTRUZIONI PER L'USO	70
PL	●	INSTRUKCJA OBSŁUGI	80
RO	●	INSTRUCȚIUNI DE UTILIZARE	90
SK	●	NÁVOD NA OBSLUHU	100
SL	●	NAVODILA ZA UPORABO	109
UA	●	ІНСТРУКЦІЯ З ЕКСПЛУАТАЦІЇ	118

DŮLEŽITÁ BEZPEČNOSTNÍ OPATŘENÍ

Když použitím elektrický spotřebiče, zákl bezpečnost opatření by měl vždy dodržovat, včetně následujících:

1. Přečíst vše instrukce před používat a uchovávat pro budoucnost odkaz.
2. Udělat Tak určitě že vaše vývod Napětí odpovídá napětí uvedeno na štítku s hodnocením.
3. Chránit proti oheň, el šok a zranění osob neponořujte kabel, zástrčku nebo jednotku ve vodě nebo jiný kapalina.
4. Tento spotřebič mohou používat děti ve věku 8 let staří a výše a osoby se sníženým fyzické , smyslové popř duševní schopnosti nebo nedostatek zkušeností a znalostí oni mít byl daný dozor nebo návod Pokud jde o používání spotřebiče v trezoru způsobem a porozumět nebezpečí zapojený. Děti neměli byste si se spotřebičem hrát. Čištění a uživatel údržba nesmí být vyrobeny dětmi bez dohled.
5. Děti do 3 let starý by měly být zachovány pryč ledaže nepřetržitě pod dohledem. Děti letitý více než 3 roky starý a mladší 8 let starý by měl pouze zapnout /vypnout spotřebič pokud že to má byl umístěna nebo nainstalovaný v jeho zamýšlený normální provozní pozici a oni mít byl daný dozor nebo návod Pokud jde o používání spotřebiče v trezoru

- způsobem a porozumět nebezpečí zapojený. Děti ve věku 3 až 8 let starý nesmí spotřebič zapojovat, regulovat a čistit nebo provést uživatel údržba.
6. Kojenci, zdravotně postižení a senioři by nemělo být v přímém proudění vzduchu z ventilátoru po dlouhou dobu časová období.
 7. Neprovozujte žádný spotřebič s poškozeným šňůra nebo zástrčka nebo po spotřebiči poruchy, popř má byl poškozen v jakékoli způsobem.
 8. Pokud je dodávka šňůra je poškozený, it musí být vyměněn výrobcem, jeho servisním zástupcem nebo podobně kvalifikovaný osob, aby se předešlo nebezpečí.
 9. Nepokoušejte se opravovat, rozebírat nebo upravit spotřebič. Tam nejsou uživatelsky opravitelné díly uvnitř.
 10. POZOR: Pokud použitím an rozšíření Vést prosím zajistit nepřekročíte maximální jmenovité provozní příkon / zatížení nástavce Vést.
 11. Nevkládejte žádné objektů do ventilátoru jak to smět způsobit an elektrický šokovat nebo zranit nebo poškození ventilátoru. Neblokujte nebo manipulovat s ventilátorem v libovolném způsob zatímco to je v provozu.

12. Tento ventilátor není určen pro použití ve vlhkém resp vlhký umístění.
13. Nepoužívejte přístroj mokřýma rukama nebo bosý.
14. Neumisťujte ventilátor na místo, kde to mohl podzim do vany nebo jiný voda nádrže.
15. Odpojte ventilátor od sítě Napájení když se nepoužívá a předtím čištění. Když se nepoužívá obchod v bezpečném, suchém stavu umístění.
16. Držet baterie mimo dosah dětí.
17. Nenabíjejte nenabíjecí baterie.
18. Nedemontujte, neotevírejte popř zničit baterie.
19. Nezahřívejte baterie. Nevystavujte baterie horku nebo oheň. Vyhnout se skladování v přímém sluneční světlo.
20. Nezkratujte baterie. Neskladujte baterie náhodně v krabici nebo šuplík kde ony smět zkrat každý jiný nebo být zkratován jinými kovovými předměty.
21. Nevyjímejte z něj baterii originál obal až do potřebné k použití.
22. Nepodléhejte baterie na mechanické šok.
23. V případě baterie netěsní, nedovolte, aby se kapalina dostala do kontaktu s pokožkou nebo oči. Li Kontakt má byl vyrobené, omyjte postižené oblast s hojným množství vody a hledat lékařský Rada.

24. Ujistěte se, že jsou baterie vloženy správně s ohledem na polaritu (+ a –).
25. Baterie použití dětmi by měl být pod dohledem. Neumožňují děti nahradit baterie bez dospělý dohled.
26. Hledat lékařský Rada ihned pokud baterie má byl spolkl.
27. Držet baterie čisté a suché.
28. Před instalací baterie očistěte kontakty baterie a také kontakty dálkového ovladače.
29. Vždy vyberte správnou velikost a typ baterie, který je nejvhodnější pro zamýšlené použití. Informace poskytnuté se zařízením, které pomohou při správném výběru baterie, by měly být uchovány pro referenci.
30. Odstranit baterie ze zařízeníli to nemá být použit pro delší dobu ledaže to je pro případ nouze účely.
31. Odstranit vyčerpaný baterie okamžitě.
32. Nevhazujte baterie do ohně až na pod podmínky schválené a kontrolované spalování.
33. Baterie by měly být zlikvidovány speciálně výrazný kontejnery na určený likvidace body.
34. Nepoužívat spotřebič pro ostatní než zamýšlený použití.
35. Nenechávejte spotřebič zapnutý bez dozoru.
36. Nepoužívat venku.

37. Tento spotřebič je určené k použití v domácnosti použití pouze. Žádný jiný použití je považováno nevhodné a nebezpečné.
38. Výrobce nepřijímá odpovědnost za škodu vyplývající z nedodržení pokynů prostěradlo.



VAROVÁNÍ

UCHOVÁVEJTE BATERIE MIMO DOSAH DĚTÍ

Polykání baterie umět vést k chemickému popáleniny, perforace měk tkáně a smrti. Těžké popáleniny umět nastat do 2 hodin po požití. Hledat lékařský Pozornost okamžitě.

POZNEJ SVÉHO FANOUŠKA

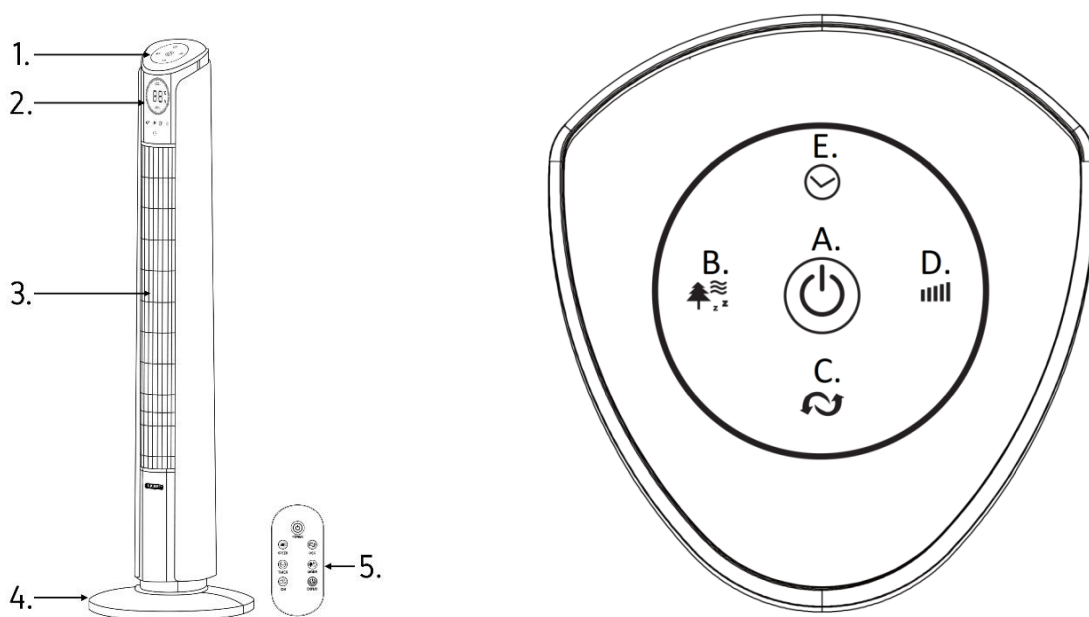













1. Ovládací panel
2. LED displej
3. Vzduch výstup
4. Základna
5. Dálkové ovládání

- A. Tlačítko ON/OFF
- B. Režim výběr
- C. Oscilace funkce
- D. Rychlost nastavení
- E. Časovač

INSTALACE PRODUKTU

1. Vyjměte produkt z obalu a sejměte poly-bag.
2. Připojte obě poloviny základny k sobě a protáhněte napájecí kabel středovým otvorem. Protáhněte napájecí kabel dvěma výřezy ve spodní části základny.
3. Zarovnejte otvory v základně s otvory v hlavní jednotce a zajistěte základnu čtyřmi křídlovými maticemi.
4. Stroj postavte na rovný, stabilní povrch na suchém místě.
5. Ventilátor lze ovládat ovládacím panelem nebo dálkovým ovladačem. Dálkové ovládání vyžaduje jednu baterii CR2025 - 3V (součást dodávky).

OPERATIVNÍ INSTRUKCE

1. Zasuňte zástrčku do an elektrický vývod. Lis  tlačítko pro zapnutí jednotky, existující pokoj, místnost teplota se zobrazí na displeji.
2. Lis  tlačítko pro nastavení požadované rychlosti ventilátoru úroveň: nízká, střední nebo vysoká.
3. Lis  tlačítko pro výběr úkon režim:
 - a) Normální mód  - ventilátor pracuje na libovolné zvolené rychlosti.
 - b) Režim NATURAL  - ventilátor i zmírňuje proudění přirozeného větru na základě zvolené rychlosti.
 - c) Režim SLEEP  - ventilátor začne pracovat na zvolenou rychlost a bude postupně snižovat svou pracovní rychlost na nejnižší úroveň. LED displej zhasne po 30 sekundách provozu.
 - d) Režim CHILD  - ventilátor automaticky nastaví časovač na 3 hodiny, spustí se funkce oscilace a ionizátoru. Zařízení začne pracovat na nejvyšší rychlost a bude postupně snižovat svou pracovní rychlost na nejnižší úroveň. LED displej zhasne po 30 sekundách provozu. Funkci oscilace můžete kdykoli vypnout.
4. Používáním  knoflík vy lze nastavit čas po který by měl přestat fungovat ventilátor (od 1 hodiny do 12 hodin).
5. Lis  tlačítko pro spuštění nebo zastavení oscilace funkce.
6. Lis  tlačítko na dálkovém ovladači ovládání pro spuštění nebo zastavení ionizátoru funkce.
7. Lis  tlačítko na dálkovém ovladači ovládání pro vypnutí nebo zapnutí displeje.
8. Po dokončení vypněte ventilátor stisknutím  tlačítko a odpojte jednotku.

REGULACE SMĚRU PROUDĚNÍ VZDUCHU

Vy umět upravit proudění vzduchu směr zatlačením ventilátoru dozadu nebo tahání to zpět do vertikální pozici.

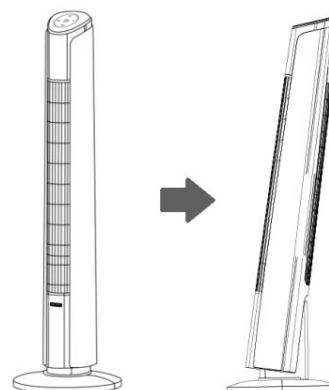

ČIŠTĚNÍ A ÚDRŽBA

1. Před čištěním spotřebič vždy odpojte ze zásuvky a udržujte jej mimo dosah jakékoli zásuvky.
2. K čištění vnějšího povrchu spotřebiče použijte lehce navlhčený hadřík. Poté jej před dalším použitím důkladně osušte měkkým suchým hadříkem.
3. Nepoužívejte žádné čisticí nebo chemické prostředky jakéhokoli druhu. Nedovolte, aby se do otvorů na ventilátoru dostala voda.
4. Pokud spotřebič delší dobu nepoužíváte, ujistěte se, že je zcela vytažen ze zásuvky a uložte jej do obalu pro snadné uskladnění a pozdější použití.

Požadavky na informace u komfortních ventilátorů.

Informace k určení modelu(ů), na které se informace vztahují:			
TF01S			
Popis	Označení	Hodnota	Jednotka
Maximální průtok ventilátoru	F	26,11	m ³ /min
Příkon ventilátoru	P	34,7	W
Provozní hodnota	SV	0,75	(m ³ /min)/W
Spotřeba energie v pohotovostním režimu	P _{SB}	0,35	W
Hladina akustického výkonu ventilátoru	L _{WA}	57,8	dB (A)
Maximální rychlost proudění vzduchu	C	2,74	slečna
Norma pro měření provozní hodnoty	EN IEC 60879:2019		
Kontaktní osoby, které poskytnou další informace	Yoer sp. z o.o., ul. Bernardyńska 2, 64-000 Kościan, Polska		

ŽIVOTNÍ PROSTŘEDÍ



Tento výrobek obsahuje recyklovatelné materiály. Nelikvidujte tento výrobek jako netříděný komunální odpad. Nejbližší sběrné místo vám sdělí místní obec.

ZÁRUKA A OPRAVA

Záruka na produkt zahrnuje vady vyplývající z materiálu nebo výrobní vady. Tato záruka je pouze platná pokud spotřebič má byl používán v souladu s pokyny a poskytnuty že to nebyl upraveno, opraveno nebo rušeno jakýmkoliv neoprávněná osoba popř poškozené nesprávným používáním nebo doprava.

Záruka se nevztahuje na vady vyplývající z přirozeného opotřebení součástí ani poškození rozbitných částí jako je sklo a keramika položky.

Tato záruka neomezuje zákazníka základní nebo žádný jiný práv udělené zákony ohledně spotřebič nákup.

V případě uplatnění záruky prosím kontaktujte ověřené prodejce nebo Yoer služby zákazníkům. Zatímco podání žádosti prosím připojit informace o povaze poruchy a doklad o koupi.

WICHTIGE SICHERHEITSMASSNAHMEN

Bei der Verwendung von Elektrogeräten sollten stets grundlegende Sicherheitsvorkehrungen befolgt werden, darunter die folgenden:

1. Lesen Sie alle Anweisungen vor der Verwendung und bewahren Sie sie auf für Zukunft Referenz.
2. Stellen Sie sicher, dass Ihre Steckdose Stromspannung entspricht Zu Die Stromspannung angegeben auf der Bewertung Etikett.
3. Zu schützen gegen Feuer, elektrisch Schock und Verletzung
Zu Personen tauchen nicht ein Kabel, Stecker oder Gerät in Wasser oder andere Flüssigkeit.
4. Dieses Gerät dürfen Sei gebraucht von Kinder im Alter von 8 Jahren alt und älter und Personen mit reduziert körperlich, sensorisch oder geistige Fähigkeiten oder Mangel an Erfahrung und Wissen, falls vorhanden gewesen gegeben Aufsicht oder Anweisung betreffend verwenden von Die Benutzen Sie das Gerät auf sichere Weise und verstehen Sie es Die Gefahren beteiligt. Kinder sollten nicht spielen mit Die Gerät. Reinigung und Benutzer Wartung darf nicht sein gemacht von Kinder ohne Aufsicht.

5. Kinder weniger als 3 Jahre alt sollen ferngehalten, es sei denn ständig betreut. Kinder im Alter über 3 Jahre alt und unter 8 Jahre alt sollen nur ein-/ ausschalten Gerät vorausgesetzt, dass dies der Fall ist gewesen platziert oder installiert in seinem vorgesehener normaler Betrieb Position und sie haben gewesen gegeben Aufsicht oder Anweisung betreffend verwenden von Die Benutzen Sie das Gerät auf sichere Weise und verstehen Sie es Die Gefahren beteiligt. Kinder im Alter von 3 bis 8 Jahren alt sollte nicht angeschlossen, reguliert und gereinigt werden Gerät oder Benutzer ausführen Wartung.
6. Kleinkinder, Behinderte und die Alten sollte nicht in der sein direkter Luftstrom von der Ventilator für lang Perioden von Zeit.
7. Betreiben Sie kein Gerät mit einer beschädigten Kabel oder Stecker oder nach Die Gerät Fehlfunktionen, bzw hat gewesen in irgendeiner Weise beschädigt werden.
8. Wenn die liefern Kabel beschädigt ist , muss es Sei ersetzt von Die Hersteller, es ist Service Agent oder ähnlich qualifiziert Personen in Ordnung Zu eine Gefahr vermeiden.

9. Versuchen Sie es nicht Zu reparieren, zerlegen oder ändern Die Gerät. Es gibt keine vom Benutzer zu wartenden Daten Teile innen.
10. ACHTUNG: Bei Verwendung einer Erweiterung führen Bitte Stellen Sie sicher, dass Sie diese nicht überschreiten die maximale Nennbetriebsleistung / Last von Die Verlängerung führen.
11. Keine Gegenstände einführen hinein der Lüfter wie es auch sein mag einen Stromschlag verursachen Schock oder verletzen oder Schaden Zu der Fan. Nicht blockieren oder Manipulation mit Benutzen Sie den Ventilator während des Betriebs in keiner Weise.
12. Dieser Lüfter ist nicht dafür vorgesehen für Bei Nässe verwenden oder feuchte Orte.
13. Verwende nicht das Gerät mit nass Hände oder barfuß.
14. Nicht platzieren den Ventilator an einem Ort wo es in eine Badewanne fallen könnte oder anderes Wasser Stauseen.
15. Trennen der Ventilator aus Die Netzstrom bei Nichtgebrauch und vor der Reinigung. Wenn nicht in Gebrauch Bewahren Sie es an einem sicheren, trockenen Ort auf.
16. Halten Sie Batterien fern Die erreichen von Kinder.
17. Nicht wiederaufladbare Batterien nicht auf.

18. Nicht zerlegen, öffnen oder öffnen Batterien zerstören
19. Nicht erhitzen. Setzen Sie Batterien keiner Witterung aus Hitze oder Feuer. Vermeiden Lagerung direkt Sonnenlicht.
20. Nicht kurz. Bewahren Sie Batterien nicht wahllos in einer Kiste oder auf Schublade wo sie dürfen Kurzschluss einander bzw Sei kurzgeschlossen durch anderes Metall Objekte.
21. Entfernen Sie keine Batterie aus Bewahren Sie die Originalverpackung bis zum Gebrauch auf für verwenden.
22. Setzen Sie Batterien keiner Witterung aus mechanisch Schock.
23. Im Ereignis einer Batterie undicht, nicht zulassen die Flüssigkeit zu in Kontakt kommen mit Die Haut oder Augen. Wenn Kontakt hat gewesen gemacht, waschen Die betroffenen Bereich mit reichlich Beträge von Wasser und suchen medizinisch Beratung.
24. Stellen Sie sicher, dass die Batterien hinsichtlich der Polarität (+ und –) richtig eingelegt sind.
25. Batterieverbrauch von Kinder sollen Sei betreut. Nicht zulassen Kinder Zu Ersetzen Sie die Batterien ohne Aufsicht eines Erwachsenen.

26. Suchen medizinisch Beratung sofort, wenn eine Batterie hat gewesen geschluckt.
27. Halten Sie die Batterien sauber und trocken.
28. Reinigen Sie vor dem Einsetzen der Batterie die Batteriekontakte und auch die der Fernbedienung.
29. Wählen Sie immer die richtige Batteriegröße und den richtigen Batterietyp, der für den vorgesehenen Verwendungszweck am besten geeignet ist. Die mit dem Gerät bereitgestellten Informationen zur Unterstützung der richtigen Batterieauswahl sollten als Referenz aufbewahrt werden.
30. Sie die Batterien Gerät, wenn dies nicht der Fall ist Sei gebraucht für eine längere Zeit Zeitraum der Zeit , es sei denn, es ist für Notfall Zwecke.
31. Entfernen Sie leere Batterien umgehend.
32. Nicht entsorgen von Batterien in Brand außer unter Bedingungen von genehmigt und kontrolliert Verbrennung.
33. Batterien sollten Sei entsorgt von in speziell markiert Container an den dafür vorgesehenen Stellen Entsorgung Punkte.
34. Verwende nicht Gerät für anders als beabsichtigt verwenden.
35. Geh nicht Die Gerät unbeaufsichtigt einschalten.

36. Verwende nicht im Freien.
37. Dieses Gerät ist bestimmungsgemäß Zu Sei gebraucht für Haushalt verwenden nur. Jede andere Verwendung ist zulässig unangemessen und gefährlich.
38. Der Hersteller akzeptiert nicht Haftung für Schaden resultierend aus Versagen dem folgen Anweisung Blatt.



WARNUNG

BEWAHREN SIE BATTERIEN AUSSERHALB DER REICHWEITE VON KINDERN AUF

Das Verschlucken einer Batterie kann zu Verätzungen, Perforationen von Weichgewebe und zum Tod führen. Innerhalb von 2 Stunden nach der Einnahme kann es zu schweren Verbrennungen kommen. Suchen Sie sofort einen Arzt auf.

KENNEN SIE IHREN VENTILATOR

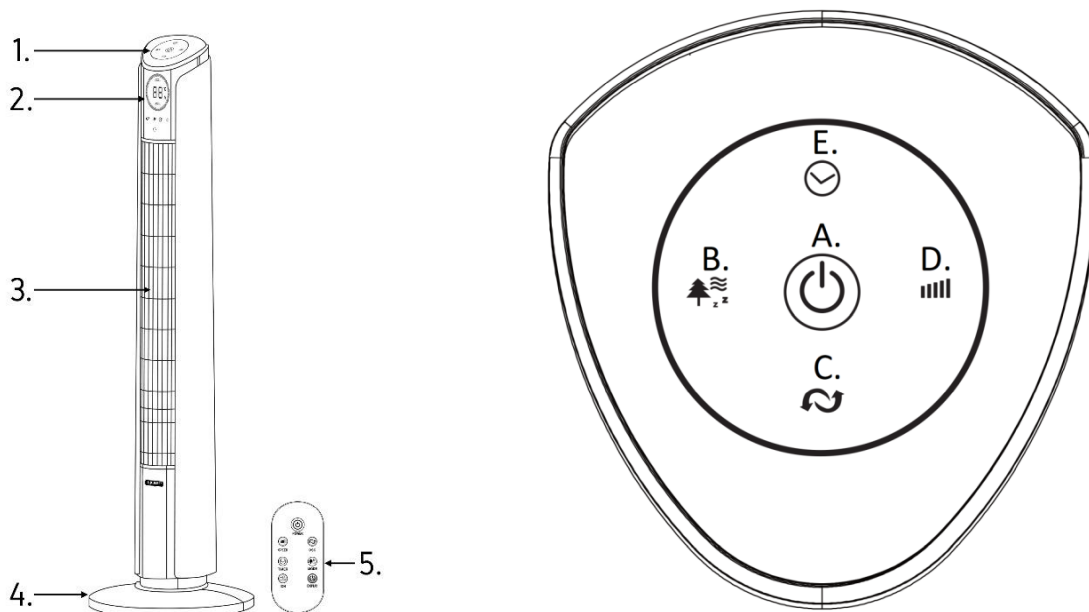













- 1. Bedienfeld
- 2. LED-Anzeige
- 3. Luftauslass
- 4. Basis
- 5. Fernbedienung

- A. Ein-/Aus-Schalter
- B. Modusauswahl
- C. Schwingung
- D. Geschwindigkeitsanpassung
- E. Timer

PRODUKTINSTALLATION

1. Nehmen Sie die Produkt aus Die Verpackung und nehmen Sie den Polybeutel ab.
2. Anbringen beide Hälften Die Base zusammen und führen das Netzkabel durch Die Mittelloch. Fädeln Sie das Netzkabel ein durch Die zwei Ausschnitte an der unten von Die Basis.
3. Ausrichten Die Löcher im Sockel mit Die Löcher in der hauptsächlich Gerät einbauen und sichern Die Base mit vier Flügel Nüsse.
4. Stellen Sie die ein Maschine auf einer ebenen, stabilen Fläche aufzustellen Oberfläche an einem trockenen Ort aufbewahren.
5. Der Lüfter kann Sei betrieben von das Bedienfeld oder von die Fernbedienung. Die Fernbedienung erfordert eins Batterie CR2025 – 3 V (im Lieferumfang enthalten).

BEDIENUNGSANLEITUNG

1. Fügen Sie die ein Stecker zu einem elektrischen Auslauf . Drücken Sie die Taste  , um das Gerät einzuschalten Einheit , vorhanden Raumtemperatur sein wird angezeigt auf der Anzeige.
2. Drücken Sie Taste  , um anpassen die Lüftergeschwindigkeit Zu Die gewünscht Stufe: niedrig , mittel oder hoch.
3. Drücken Sie die Taste  , um wählen Betriebsmodus:
 - a) NORMAL- Modus  - Fan funktioniert auf jedem, ausgewählt Geschwindigkeit.
 - b) NATURAL-Modus  – Fan , ich mildere Die fließen von natürlicher Wind basierend auf gewählt Geschwindigkeit.
 - c) SLEEP-Modus  – Ventilator startet arbeiten bei selected Geschwindigkeit und es wird sein reduzierend schrittweise seine Arbeitsgeschwindigkeit Zu Die am niedrigsten Ebene . Die LED- Anzeige erlischt nach 30 Sekunden Betrieb.
 - d) KINDER-Modus  – Lüfter schaltet sich automatisch ein Satz Up - Timer auf 3 Stunden , Oszillation und Ionisator Die Funktion wird gestartet . Das Gerät startet arbeiten bei der höchste Geschwindigkeit und es wird sein reduzierend schrittweise seine Arbeitsgeschwindigkeit Zu Die am niedrigsten Ebene . Die LED- Anzeige erlischt nach 30 Sekunden Betrieb . Sie können die Oszillation drehen Funktion jederzeit ausschalten.
4. Mit der Schaltfläche  können Sie dies tun Satz die Zeit danach Der Lüfter sollte stoppen Arbeiten (ab 1 Stunde bis 12 Stunden).
5. Drücken Sie Taste  , um Start oder Zu stoppen Schwingung Funktion.
6. Drücken Sie Taste  auf der Fernbedienung , um Start oder Zu stoppen Ionisator Funktion.
7. Drücken Sie die Taste  auf der Fernbedienung , um das Gerät einzuschalten Anzeige aus- oder einschalten.
8. Wenn Sie fertig sind , schalten Sie den Ventilator aus drücken  drücken und den Netzstecker ziehen Einheit.

REGELUNG DER LUFTSTRÖMUNGSRICHTUNG

Du kannst anpassen die Luftstromrichtung von drängen der Ventilator zu rückwärts oder es zurückziehen Die Vertikale Position.

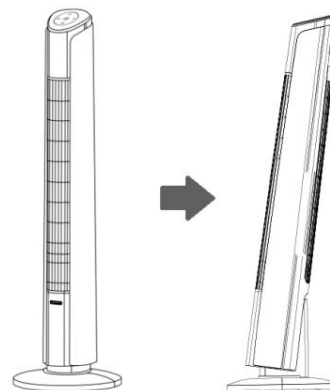

REINIGUNG UND INSTANDHALTUNG

1. Ziehen Sie immer den Netzstecker Schalten Sie das Gerät aus und halten Sie es von Steckdosen fern, bevor Sie es reinigen .
2. Zum Reinigen des äußere Oberfläche von Die Verwenden Sie zum Reinigen des Geräts ein leicht feuchtes Tuch . Anschließend gründlich trocknen mit einem weichen, trockenen Tuch, bevor Sie es erneut verwenden.
3. Verwenden Sie keine Reinigungsmittel oder chemisch Produkte jeglicher Art . Lass nicht zu Wasser eingeben Die Öffnungen am Ventilator .
4. Wann Die Gerät ist nicht in Betrieb gebraucht für verlängert Stellen Sie sicher , dass das Gerät vollständig vom Stromnetz getrennt ist Stecken Sie es in die Steckdose und bewahren Sie es dort auf Verpackung zur einfachen Aufbewahrung und später verwenden.

Informationsanforderungen für Komfortventilatoren.

Informationen zu identifizieren Die Modell Zu welche Die Information bezieht sich an: TF01S			
Bezeichnung	Symbol	Wert	Einheit
Maximaler Volumenstrom	F	26,11	m ³ /min
Ventilator-Leistungsaufnahme	P	34,7	W
Serviceverhältnis	SV	0,75	(m ³ /min)/W
Leistungsaufnahme im Bereitschaftszustand	P _{SB}	0,35	W
Ventilator-Schalleistungspegel	L _{WA}	57,8	dB(A)
Maximale Luftgeschwindigkeit	c	2,74	m/s
Messnorm für die Ermittlung des Serviceverhältnisses	EN IEC 60879:2019		
Kontaktadresse für weitere Informationen	Yoer sp. z o.o., ul. Bernardyńska 2, 64-000 Kościan, Polska		

UMFELD



Dieses Produkt enthält recycelbare Materialien. Entsorgen Sie dieses Produkt nicht als unsortierten Siedlungsabfall. Wenden Sie sich an Ihre örtliche Gemeinde, um die nächstgelegene Sammelstelle zu erfahren.

GARANTIE UND REPARATUR

Die Produktgarantie umfasst Mängel, die auf Material- oder Herstellungsfehler zurückzuführen sind. Diese Garantie gilt nur, wenn das Gerät gemäß den Anweisungen verwendet wurde und sofern es nicht von Unbefugten verändert, repariert oder manipuliert wurde oder durch unsachgemäßen Gebrauch oder Transport beschädigt wurde.

Die Garantie gilt nicht für Mängel, die auf natürlichen Verschleiß von Bauteilen oder Schäden an zerbrechlichen Gegenständen wie Glas und Keramik zurückzuführen sind.

Diese Garantie schränkt die grundlegenden oder sonstigen Rechte des Kunden beim Gerätekauf nicht ein.

Im Garantiefall wenden Sie sich bitte an den verifizierten Anbieter oder den Yoer-Kundendienst. Bitte fügen Sie Ihrer Reklamation Informationen zur Art der Störung und einen Kaufbeleg bei.

IMPORTANT SAFEGUARDS

When using electrical appliances, basic safety precautions should always be followed, including the following:

1. Read all instructions before using and keep for future reference.
2. Make sure that your outlet voltage corresponds to the voltage stated on the rating label.
3. To protect against fire, electric shock and injury to persons do not immerse cord, plug or unit in water or other liquid.
4. This appliance can be used by children aged 8 years old and above and persons with reduced physical, sensory or mental capabilities or lack of experience and knowledge if they have been given supervision or instruction concerning use of the appliance in a safe way and understand the hazards involved. Children should not play with the appliance. Cleaning and user maintenance must not be made by children without supervision.
5. Children less than 3 years old should be kept away unless continuously supervised. Children aged over 3 years old and under 8 years old should only switch on/off the appliance provided that it has been placed or installed in its intended normal operating position and they have been given

supervision or instruction concerning use of the appliance in a safe way and understand the hazards involved. Children aged 3 to 8 years old should not plug in, regulate and clean the appliance or perform user maintenance.

6. Infants, the disabled and the elderly should not be in the direct airflow from the fan for long periods of time.
7. Do not operate any appliance with a damaged cord or plug or after the appliance malfunctions, or has been damaged in any manner.
8. If the supply cord is damaged, it must be replaced by the manufacturer, its service agent or similarly qualified persons in order to avoid a hazard.
9. Do not attempt to repair, disassemble or modify the appliance. There are no user-serviceable parts inside.
10. CAUTION: If using an extension lead please ensure you do not exceed the maximum rated operational wattage/load of the extension lead.
11. Do not insert any objects into the fan as it may cause an electric shock or injure or damage to the fan. Do not block or tamper with the fan in any manner while it is in operation.
12. This fan is not intended for use in wet or damp locations.
13. Do not use the device with wet hands or barefoot.

14. Do not place the fan in a place where it could fall into a bathtub or other water reservoirs.
15. Disconnect the fan from the mains power when not in use and before cleaning. When not in use store it in a safe, dry location.
16. Keep batteries out of the reach of children.
17. Do not recharge non-rechargeable batteries.
18. Do not dismantle, open or destroy batteries.
19. Do not heat batteries. Do not expose batteries to heat or fire. Avoid storage in direct sunlight.
20. Do not short-circuit batteries. Do not store batteries haphazardly in a box or drawer where they may short-circuit each other or be short-circuited by other metal objects.
21. Do not remove a battery from its original packaging until required for use.
22. Do not subject batteries to mechanical shock.
23. In the event of a battery leaking, do not allow the liquid to come in contact with the skin or eyes. If contact has been made, wash the affected area with copious amounts of water and seek medical advice.
24. Ensure that batteries are installed correctly with regard to polarity (+ and –).

25. Batteries usage by children should be supervised. Do not allow children to replace batteries without adult supervision.
26. Seek medical advice immediately if a battery has been swallowed.
27. Keep batteries clean and dry.
28. Clean the battery contacts and also those of the remote prior to battery installation.
29. Always select the correct size and type of battery most suitable for the intended use. Information provided with the equipment to assist correct battery selection should be retained for reference.
30. Remove batteries from equipment if it is not to be used for an extended period of time unless it is for emergency purposes.
31. Remove exhausted batteries promptly.
32. Do not dispose of batteries in fire except under conditions of approved and controlled incineration.
33. Batteries should be disposed of in specially marked containers at designated disposal points.
34. Do not use appliance for other than intended use.
35. Do not leave the appliance on unattended.
36. Do not use outdoors.

37. This appliance is intended to be used for household use only. Any other use is considered inappropriate and dangerous.
38. The manufacturer does not accept liability for damage resulting from failure to follow the instruction sheet.



WARNING

**KEEP BATTERIES OUT OF REACH
OF CHILDREN**

Swallowing a battery can lead to chemical burns, perforation of soft tissue, and death. Severe burns can occur within 2 hours of ingestion. Seek medical attention immediately.

KNOW YOUR FAN

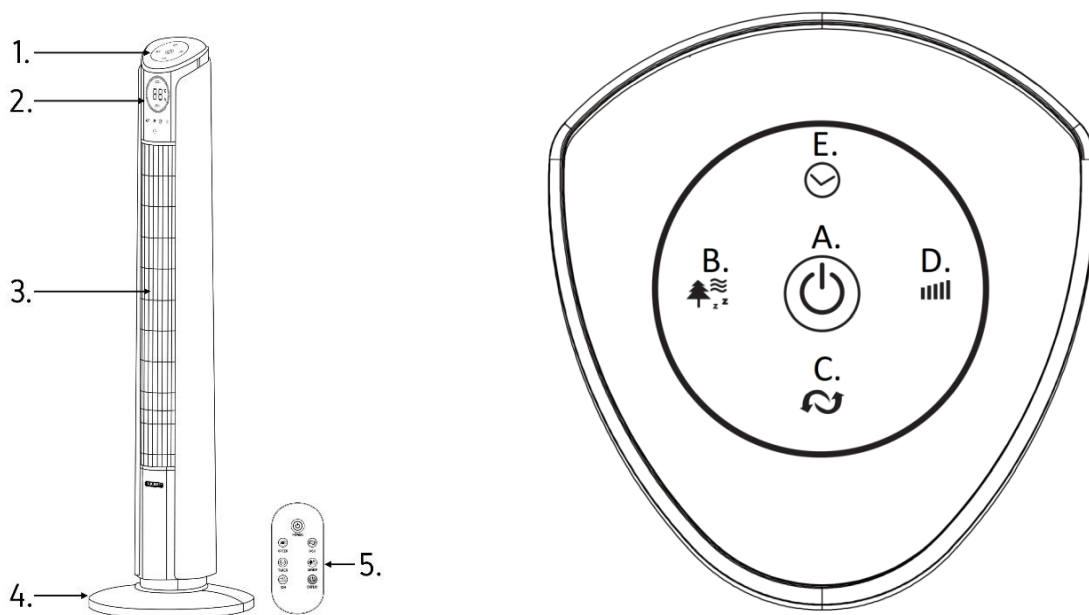













- 1. Control panel
- 2. LED display
- 3. Air outlet
- 4. Base
- 5. Remote control

- A. ON/OFF button
- B. Mode selection
- C. Oscillation function
- D. Speed adjustment
- E. Timer

PRODUCT INSTALLATION

1. Take the product out of the packaging and take off the poly-bag.
2. Attach both half of the base together and lead the power cord through the center hole. Thread the power cord through the two cut-outs at the bottom of the base.
3. Align the holes in base with the holes in the main unit, and secure the base with four wing nuts.
4. Set the machine up on a flat, stable surface in a dry place.
5. The fan can be operated by the control panel or by the remote control. The remote control requires one battery CR2025 - 3V (supplied).

OPERATING INSTRUCTIONS

1. Insert the plug to an electrical outlet. Press  button to turn on the unit, existing room temperature will be displayed on the display.
2. Press  button to adjust the fan speed to the desired level: low, medium or high.
3. Press  button to select operation mode:
 - a) NORMAL mode  - fan works on any, chosen speed.
 - b) NATURAL mode  - fan imitates the flow of natural wind based on chosen speed.
 - c) SLEEP mode  - fan will start working at chosen speed and it will be reducing gradually its work speed to the lowest level. LED display will fade out after 30 seconds of operation.
 - d) CHILD mode  - fan will automatically set up timer to 3 hours, oscillation and ionizer function will start. The device will start working at the highest speed and it will be reducing gradually its work speed to the lowest level. LED display will fade out after 30 seconds of operation. You can turn oscillation function off at any time.
4. By using  button you can set the time after which the fan should stop working (from 1 hour to 12 hours).
5. Press  button to start or to stop oscillation function.
6. Press  button on the remote control to start or to stop ionizer function.
7. Press  button on the remote control to turn the display off or on.
8. After finishing, turn the fan off by pressing  button and unplug the unit.

REGULATION OF AIRFLOW DIRECTION

You can adjust the airflow direction by pushing the fan to backward or pulling it back to the vertical position.

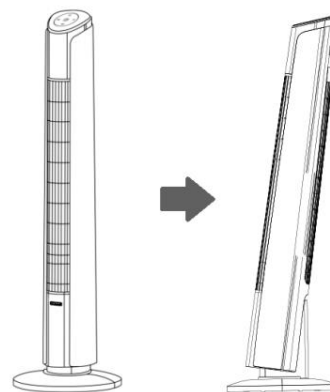

CLEANING AND MAINTENANCE

1. Always unplug the appliance and keep it away from any socket before cleaning.
2. To clean the outer surface of the appliance, use a lightly damp cloth. Then, dry it thoroughly with a soft, dry cloth before using again.
3. Do not use any cleaning or chemical products of any kind. Do not let water enter the openings on the fan.
4. When the appliance is not being used for prolonged periods, ensure that it is fully unplugged from the socket and store it in its packaging for simple storage and later use.

Information requirements for comfort fans.

Information to identify the model to which the information relates to: TF01S			
Description	Symbol	Value	Unit
Maximum fan flow rate	F	26,11	m ³ /min
Fan power input	P	34,7	W
Service value	SV	0,75	(m ³ /min)/W
Standby power consumption	P _{SB}	0,35	W
Fan sound power level	L _{WA}	57,8	dB(A)
Maximum air velocity	c	2,74	m/s
Measurement standard for service value	EN IEC 60879:2019		
Contact details for obtaining more information	Yoer sp. z o.o., ul. Bernardyńska 2, 64-000 Kościan, Polska		

ENVIRONMENT



This product contains recyclable materials. Do not dispose this product as unsorted municipal waste. Contact your local municipality for the nearest collection point.

WARRANTY AND REPAIR

The product warranty includes defects resulting from material or manufacturing defects. This warranty is only valid if the appliance has been used in accordance with the instructions, and provided that it has not been modified, repaired or interfered with by any unauthorized person or damaged by misuse or transportation.

The warranty does not apply to defects resulting from natural wear of components nor damage of breakables such as glass and ceramic items.

This warranty does not limit the customer's basic or any other rights granted by laws regarding appliance purchase.

In the event of a warranty claim please contact the verified vendor or Yoer customer service. While submitting the claim please attach information on the nature of the malfunction and proof of purchase.

CONSIDERACIONES IMPORTANTES

Cuando usando eléctrico electrodomésticos, básicos seguridad precauciones debería siempre se debe seguir, incluyendo lo siguiente:

1. Lee todo instrucciones antes Usar y conservar para el futuro. referencia.
2. Hacer seguro eso su salida Voltaje corresponde al voltaje indicado en la etiqueta de clasificación.
3. Proteger contra fuego, electrico golpes y lesiones a las personas no sumerja cable , enchufe o unidad en agua o otro líquido.
4. Este aparato puede ser utilizado por niños 8 años de edad mayores y mayores y personas con discapacidad física, sensorial o mental capacidades o falta de experiencia y conocimiento si ellos tener estado dado supervisión o instrucción sobre uso del aparato en un lugar seguro camino y entender los peligros involucrado. Niños No debe jugar con el aparato. Limpieza y usuario mantenimiento no debe ser hecho por niños sin supervisión.

5. Niños menores de 3 años. viejo debería ser guardado lejos a menos que continuamente supervisado. Niños Envejecido más de 3 años mayores y menores de 8 años viejo debería solo encender/apagar el aparato proporcionó eso él tiene estado metido o instalado en su destinado normal operando posición y ellos tener estado dado supervisión o instrucción sobre uso del aparato en un lugar seguro camino y entender los peligros involucrado. Niños de 3 a 8 años viejo No debe enchufar, regular y limpiar el aparato. o llevar a cabo usuario mantenimiento.
6. Bebés, discapacitados y ancianos. no debe estar en la directa flujo de aire del ventilador durante mucho tiempo períodos de tiempo.
7. No opere cualquier aparato con una pieza dañada cable o enchufe o después del aparato mal funcionamiento, o tiene estado dañado en cualquier manera.
8. Si el suministro cable es dañado, es debe ser reemplazado por el fabricante, su agente de servicio o similarmente calificado personas para evitar un peligro.
9. No intente reparar, desmontar o modificar el aparato. Allá no son reparables por el usuario partes adentro.

10. PRECAUCIÓN: Si usando un extensión dirigir por favor asegurar no superas el máximo valorado Operacional potencia / carga de la extensión dirigir.
11. No inserte ningún objetos en el ventilador como puede causa un eléctrico choque o lesionar o daños al ventilador. No bloques o manipular el ventilador en cualquier manera mientras él está en funcionamiento.
12. Este ventilador no está diseñado para usarse en ambientes húmedos o húmedo ubicaciones.
13. No utilice el dispositivo con las manos mojadas o descalzo.
14. No coloque el ventilador en un lugar donde él podría caer en una bañera o otro agua embalses.
15. Desconectar el ventilador de la red eléctrica. fuerza cuando no esté en uso y antes limpieza. Cuando no esté en uso almacenar en un lugar seguro y seco ubicación.
16. Mantener pilas fuera del alcance de los niños.
17. No recargar no recargable baterías.
18. No desmonte, abra o destruir baterías.
19. no calentar baterías. No esponga las baterías al calor. o fuego. Evitar almacenamiento en directo luz de sol.

20. No haga cortocircuito baterías. no almacenar baterias al azar en una caja o cajón dónde ellos puede cortocircuito cada otro o sufrir un cortocircuito con otros objetos metálicos.
21. No retire una batería de su original embalaje hasta requerido para su uso.
22. no someter baterias para mecanica choque.
23. En caso de batería goteando, no permita que el líquido entre en contacto con la piel o ojos. Si contacto tiene estado hecho, lavar al afectado zona con abundante cantidades de agua y buscar médico consejo.
24. Asegúrese de que las baterías estén instaladas correctamente con respecto a la polaridad (+ y –).
25. Baterías uso por parte de niños debe ser supervisado. No permitir niños para reemplazar baterias sin adulto supervisión.
26. Buscar médico consejo inmediatamente si una bateria tiene estado tragado.
27. Mantener baterias limpio y seco.
28. Limpie los contactos de la batería y también los del control remoto antes de instalar la batería.

29. Seleccione siempre el tamaño y tipo de batería correctos y más adecuados para el uso previsto. La información proporcionada con el equipo para ayudar en la selección correcta de la batería debe conservarse como referencia.
30. Eliminar baterías del equipo si él no debe usarse para un Periodo de tiempo extendido a menos que él es para emergencia propósitos.
31. Eliminar exhausto baterías prontamente.
32. No arroje las baterías al fuego. excepto bajo condiciones de homologación y control incineración.
33. Baterías debe eliminarse en contenedores especialmente marcado contenedores en designada desecho puntos.
34. No utilice aparato para otros que destinado usar.
35. No deje el aparato encendido sin vigilancia.
36. No utilice al aire libre.
37. Este aparato es destinado a ser utilizado para el hogar usar solo. Cualquier otro usar es consideró inapropiado y peligroso.
38. El fabricante no acepta responsabilidad por daños resultante del incumplimiento de las instrucciones hoja.



ADVERTENCIA

MANTENGA LAS BATERÍAS FUERA DEL ALCANCE DE LOS NIÑOS

Tragar una batería poder conducir a productos químicos quemaduras, perforación de partes blandas tejido y muerte. Severo quemaduras poder ocurrir dentro de las 2 horas posteriores a la ingestión. Buscar médico atención inmediatamente.

CONOCE A TU VENTILADOR

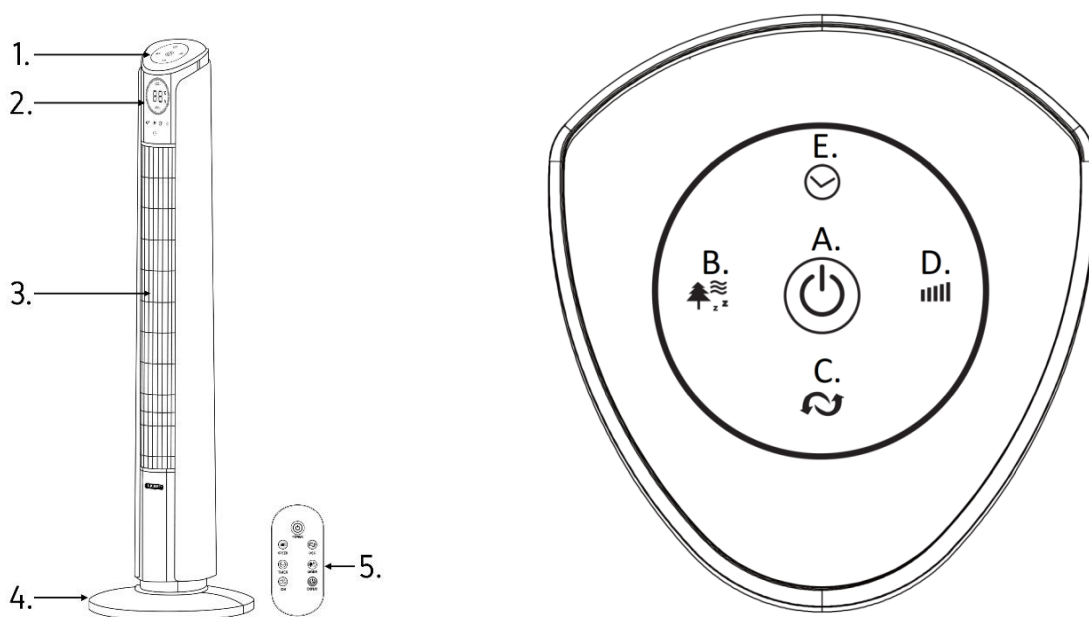













- 1. Panel de control
- 2. Pantalla LED
- 3. aire salida
- 4. Base
- 5. Control remoto

- A. Botón ON/OFF
- B. Modo selección
- C. Oscilación función
- D. Velocidad ajustamiento
- E. Temporizador

INSTALACIÓN DEL PRODUCTO

1. Saque el producto del embalaje y retire la bolsa de polietileno.
2. Conecte ambas mitades de la base y pase el cable de alimentación a través del orificio central. Pase el cable de alimentación a través de los dos recortes en la parte inferior de la base.
3. Alinee los orificios de la base con los orificios de la unidad principal y asegure la base con cuatro tuercas de mariposa.
4. Coloque la máquina sobre una superficie plana y estable en un lugar seco.
5. El ventilador puede funcionar mediante el panel de control o mediante el mando a distancia. El control remoto requiere una batería CR2025 - 3V (suministrada).

INSTRUCCIONES DE OPERACIÓN

1. Inserte el enchufe en un eléctrico salida. Prensa  botón para encender la unidad, existente habitación temperatura se mostrará en la pantalla.
2. Prensa  para ajustar la velocidad del ventilador a la velocidad deseada Nivel: bajo, medio o alto.
3. Prensa  botón para seleccionar operación modo:
 - a) Modo  normal - El ventilador funciona a cualquier velocidad elegida.
 - b) Modo NATURAL  - El ventilador imita el flujo del viento natural según la velocidad elegida.
 - c) Modo SLEEP  : el ventilador comenzará a funcionar a la velocidad elegida y reducirá gradualmente su velocidad de trabajo hasta el nivel más bajo. La pantalla LED se apagará después de 30 segundos de funcionamiento.
 - d) Modo NIÑO  : el ventilador configurará automáticamente el temporizador en 3 horas, se iniciará la función de oscilación y ionizador. El dispositivo comenzará a funcionar a la velocidad más alta y irá reduciendo gradualmente su velocidad de trabajo hasta el nivel más bajo. La pantalla LED se apagará después de 30 segundos de funcionamiento. Puede desactivar la función de oscilación en cualquier momento.
4. Mediante el uso  botón tú puede configurar la hora después cual el ventilador debería dejar de funcionar (de 1 hora a 12 horas).
5. Prensa  Botón para iniciar o detener la oscilación función.
6. Prensa  botón en el control remoto Control para iniciar o detener el ionizador función.
7. Prensa  botón en el control remoto para encender o apagar la pantalla.
8. Después terminando, apague el ventilador presionando  y desenchufe la unidad.

REGULACIÓN DE LA DIRECCIÓN DEL FLUJO DE AIRE

Tú poder ajustar el flujo de aire dirección empujando el ventilador hacia atrás o tracción él volver a la vertical posición.

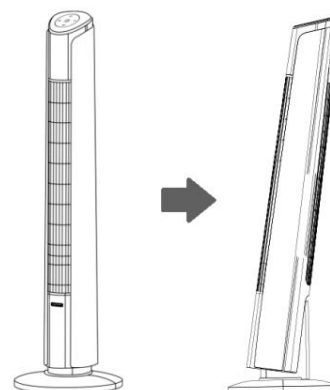

LIMPIEZA Y MANTENIMIENTO

1. Desenchufe siempre el aparato y manténgalo alejado de cualquier toma de corriente antes de limpiarlo.
2. Para limpiar la superficie exterior del aparato, utilice un paño ligeramente húmedo. Luego, sécalo bien con un paño suave y seco antes de volver a usarlo.
3. No utilice ningún producto de limpieza o químico de ningún tipo. No permita que entre agua por las aberturas del ventilador.
4. Cuando el aparato no se utilice durante períodos prolongados, asegúrese de que esté completamente desenchufado de la toma de corriente y guárdelo en su embalaje para facilitar su almacenamiento y uso posterior.

Requisitos de información para los ventiladores.

Datos que permitan identificar el modelo o modelos a que se refiere la información:			
TF01S			
Descripción	Símbolo	Valor	Unidad
Caudal máximo del ventilador	F	26,11	m ³ /min
Potencia utilizada por el ventilador	PAG	34,7	W.
Valor de servicio	SV	0,75	(m ³ /min)/W
Consumo de energía en modo de espera	P _{SB}	0,35	W.
Nivel de potencia acústica del ventilador	L _{WA}	57,8	dB (A)
Velocidad máxima del aire	C	2,74	EM
Norma de medición del valor de servicio	ENIEC 60879:2019		
Datos de las personas de contacto para obtener más información	Yoer sp. z o.o., ul. Bernardyńska 2, 64-000 Kościan, Polska		

AMBIENTE



Este producto contiene materiales reciclables. No deseche este producto como residuo municipal no clasificado. Póngase en contacto con su municipio local para conocer el punto de recogida más cercano.

GARANTÍA Y REPARACIÓN

La garantía del producto incluye defectos resultante del material o fabricación defectos. Esta garantía es solo válido si el aparato tiene estado utilizado de acuerdo con las instrucciones y proporcionado eso él no ha sido modificado, reparado o interferido por cualquier persona no autorizada o dañado por mal uso o transporte.

La garantía no se aplica a defectos. resultante de naturales Desgaste de componentes ni daños a elementos frágiles. como vidrio y cerámica elementos .

Esta garantía no limita la capacidad del cliente básico o cualquier otro derechos otorgado por leyes acerca de aparato compra.

En caso de reclamación de garantía por favor póngase en contacto con el verificado proveedor o Yoer Servicio al Cliente . Mientras presentando el reclamo por favor adjuntar información sobre la naturaleza del mal funcionamiento y comprobante de compra.

GARANTIES IMPORTANTES

Quand en utilisant électrique appareils électroménagers, de base sécurité précautions devrait toujours être suivi, y compris les éléments suivants:

1. Lis tout instructions avant utiliser et conserver pour l'avenir référence.
2. Faire bien sûr que ton sortie tension correspond à la tension indiqué sur l'étiquette signalétique.
3. Protéger contre feu, électrique chocs et blessures corporelles ne pas immerger cordon, fiche ou appareil dans l'eau ou autre liquide.
4. Ce appareil peut être utilisé par les enfants âgé de 8 ans personnes âgées et plus et personnes à mobilité réduite physique, sensorielle ou mental capacités ou manque d'expérience et de connaissances si ils avoir a été donné surveillance ou instruction concernant utilisation de l'appareil en toute sécurité façon et comprendre les dangers impliqué. Enfants ne doit pas jouer avec l'appareil. Nettoyage et utilisateur entretien ne doit pas être fabriqué par des enfants sans surveillance.

5. Enfants de moins de 3 ans vieux Devrait être gardé loin sauf si en continu surveillé. Enfants vieilli sur 3 ans vieux et moins de 8 ans vieux devrait seulement allumer/éteindre l'appareil fourni que il a a été mis ou installé dans son destiné normale en fonctionnement position et ils avoir a été donné surveillance ou instruction concernant utilisation de l'appareil en toute sécurité façon et comprendre les dangers impliqué. Enfants âgés de 3 à 8 ans vieux ne doit pas brancher, régler et nettoyer l'appareil ou effectuer utilisateur entretien.
6. Nourrissons, personnes handicapées et personnes âgées ne devrait pas être direct flux d'air du ventilateur pendant longtemps périodes.
7. Ne pas opérer n'importe lequel appareil avec un corde ou brancher ou après l'appareil des dysfonctionnements, ou a a été endommagé de quelque manière que ce soit manière.
8. Si la fourniture corde est endommagé, il doit être remplacé par le fabricant, son agent de service ou de la même manière qualifié personnes afin d'éviter tout danger.
9. N'essayez pas de réparer, de démonter ou modifier l'appareil. Là ne sont pas réparables par l'utilisateur les pièces à l'intérieur.

10. ATTENTION: Si en utilisant un extension plomb s'il te plaît assurer vous ne dépassez pas le maximum nominal opérationnel puissance/ charge de l'extension plomb.
11. N'insérez aucun objets dans le ventilateur alors qu'il peut cause un électrique choc ou blesser ou dommages au ventilateur. Ne pas bloquer ou altérer le ventilateur de quelque manière que ce soit manière alors que il est en opération.
12. Ce ventilateur n'est pas destiné à être utilisé dans des endroits humides ou humide Emplacements.
13. N'utilisez pas l'appareil avec les mains mouillées ou pieds nus.
14. Ne placez pas le ventilateur dans un endroit où il pourrait automne dans une baignoire ou autre eau réservoirs.
15. Débranchez le ventilateur du secteur pouvoir lorsqu'il n'est pas utilisé et avant nettoyage. Lorsqu'il n'est pas utilisé magasin dans un endroit sûr et sec emplacement.
16. Garder piles hors de portée des enfants.
17. Ne rechargez pas les appareils non rechargeables. batteries.
18. Ne démontez pas, n'ouvrez pas et ne détruire batteries.
19. Ne pas chauffer batteries. N'exposez pas les piles à la chaleur ou feu. Éviter stockage en direct lumière du soleil.

20. Ne court-circuitez pas batteries. Ne stockez pas batteries au hasard dans une boîte ou tiroir où ils peut court-circuiter chaque autre ou être court-circuité par d'autres objets métalliques.
21. Ne retirez pas une batterie de son original emballage jusqu'à requis pour l'utilisation.
22. Ne pas soumettre piles à mécanique choc.
23. En cas de batterie fuite, ne laissez pas le liquide entrer en contact avec la peau ou yeux. Si contact a été fait , laver les personnes affectées zone avec beaucoup quantités d'eau et chercher médical conseil.
24. Assurez-vous que les piles sont correctement installées en ce qui concerne la polarité (+ et -).
25. Batteries utilisation par les enfants doit être surveillé. Ne permettent pas enfants à remplacer batteries sans adulte surveillance.
26. Chercher médical conseil immédiatement si une batterie a été avalé.
27. Garder batteries propre et sec.
28. Nettoyez les contacts de la batterie ainsi que ceux de la télécommande avant l'installation de la batterie.

29. Sélectionnez toujours la taille et le type de batterie adaptés à l'utilisation prévue. Les informations fournies avec l'équipement pour aider à la sélection correcte de la batterie doivent être conservées à titre de référence.
30. Retirer batteries de l'équipement si il ne doit pas être utilisé pour un période de temps prolongée sauf si il c'est pour l'urgence fins.
31. Retirer épuisé batteries promptement.
32. Ne jetez pas les piles au feu sauf sous conditions d'agrément et de contrôle incinération.
33. Batteries doit être éliminé de manière spécialement marqué conteneurs à désigné élimination points.
34. Ne pas utiliser appareil pour d'autres que destiné utiliser.
35. Ne laissez pas l'appareil allumé sans surveillance.
36. Ne pas utiliser en plein air.
37. Ce appareil est destiné à être utilisé pour le ménage utiliser seulement. N'importe lequel autre utiliser est considéré inapproprié et dangereux.
38. Le fabricant n'accepte pas responsabilité pour les dommages résultant du non - respect des instructions feuille.



AVERTISSEMENT

GARDER LES PILES HORS DE PORTÉE DES ENFANTS

Avaler une pile peut conduire à un produit chimique brûlures, perforation des tissus mous les tissus et la mort . Grave brûlures peut se produire dans les 2 heures suivant l'ingestion. Chercher médical attention immédiatement.

CONNAISSEZ VOTRE FAN

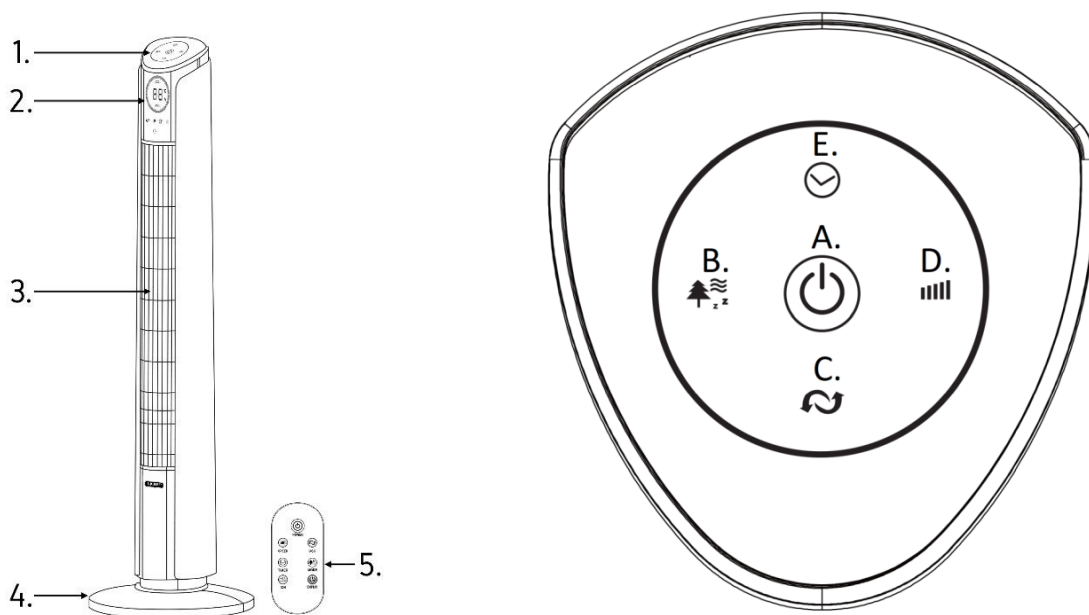













1. Panneau de commande
2. Affichage LED Mode
3. Aérien sortie
4. Base
5. Télécommande

- A. Bouton ON/OFF
- B. sélection
- C. Oscillation fonction
- D. Vitesse ajustement
- E. Minuterie

INSTALLATION DU PRODUIT

1. Sortez le produit de l'emballage et retirez le poly-sac.
2. Fixez les deux moitiés de la base ensemble et faites passer le cordon d'alimentation à travers le trou central. Faites passer le cordon d'alimentation dans les deux découpes situées au bas de la base.
3. Alignez les trous de la base avec les trous de l'unité principale et fixez la base avec quatre écrous à oreilles.
4. Installez la machine sur une surface plane et stable dans un endroit sec.
5. Le ventilateur peut être commandé par le panneau de commande ou par la télécommande. La télécommande nécessite une pile CR2025 - 3V (fournie).

MODE D'EMPLOI

1. Insérez la fiche dans un électrique sortie. Presse  bouton pour allumer l'appareil, existant chambre température sera affiché sur l'écran.
2. Presse  bouton pour régler la vitesse du ventilateur à la vitesse souhaitée niveau: faible, moyen ou élevé.
3. Presse  bouton pour sélectionner opération mode:
 - a) Mode  normal - le ventilateur fonctionne à n'importe quelle vitesse choisie.
 - b) Mode NATUREL  - Le ventilateur atténue le flux du vent naturel en fonction de la vitesse choisie.
 - c) Mode SOMMEIL  - le ventilateur commencera à fonctionner à la vitesse choisie et réduira progressivement sa vitesse de travail jusqu'au niveau le plus bas. L'affichage LED disparaîtra après 30 secondes de fonctionnement.
 - d) Mode ENFANT  - le ventilateur réglera automatiquement la minuterie sur 3 heures, la fonction d'oscillation et d'ioniseur démarrera. L'appareil commencera à fonctionner à la vitesse la plus élevée et réduira progressivement sa vitesse de travail jusqu'au niveau le plus bas. L'affichage LED disparaîtra après 30 secondes de fonctionnement. Vous pouvez désactiver la fonction d'oscillation à tout moment.
4. En utilisant  bouton toi peut régler l'heure après lequel le ventilateur devrait cesser de fonctionner (de 1 heure à 12 heures).
5. Presse  bouton pour démarrer ou arrêter l'oscillation fonction.
6. Presse  bouton de la télécommande commande pour démarrer ou arrêter l'ioniseur fonction.
7. Presse  bouton de la télécommande commande pour éteindre ou allumer l'écran.
8. Après terminer , éteignez le ventilateur en appuyant sur  et débranchez l'appareil.

RÉGULATION DE LA DIRECTION DU FLUX D'AIR

Toi peut régler le débit d'air direction en poussant le ventilateur vers l'arrière ou tirant il retour à la verticale position .

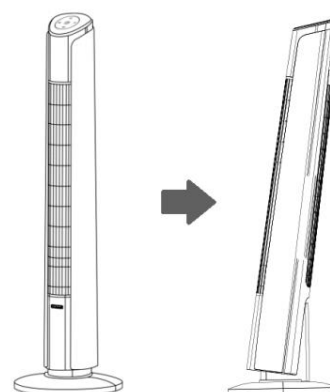

NETTOYAGE ET ENTRETIEN

1. Débranchez toujours l'appareil et éloignez-le de toute prise avant de le nettoyer.
2. Pour nettoyer la surface extérieure de l'appareil, utilisez un chiffon légèrement humide. Ensuite, séchez-le soigneusement avec un chiffon doux et sec avant de le réutiliser.
3. N'utilisez aucun produit nettoyant ou chimique d'aucune sorte. Ne laissez pas l'eau pénétrer dans les ouvertures du ventilateur.
4. Lorsque l'appareil n'est pas utilisé pendant une période prolongée, assurez-vous qu'il est complètement débranché de la prise et rangez-le dans son emballage pour un rangement simple et une utilisation ultérieure.

Exigences en matière d'informations relatives aux ventilateurs de confort.

Informations d'identification du ou des modèles:			
TF01S			
Description	Symbole	Valeur	Unité
Débit d'air maximal	F	26,11	m ³ /min
Puissance absorbée	P.	34,7	W
Valeur de service	SV	0,75	(m ³ /min)/W
Consommation d'électricité en mode «veille»	PSB	0,35	W
Niveau de puissance acoustique	L _{WA}	57,8	dB (A)
Vitesse maximale de l'air	c	2,74	MS
Norme de mesure de la valeur de service	EN IEC 60879:2019		
Coordonnées de contact pour tout complément d'information	Yoer sp. z o.o., ul. Bernardyńska 2, 64-000 Kościan, Polska		

ENVIRONNEMENT



Ce produit contient des matériaux recyclables. Ne jetez pas ce produit avec les déchets municipaux non triés. Contactez votre municipalité pour connaître le point de collecte le plus proche.

GARANTIE ET RÉPARATION

La garantie du produit comprend défauts résultant d'un matériau ou fabrication défauts. Cette garantie est seulement valide si l'appareil a été utilisé conformément aux instructions et fourni que il n'a pas été modifié, réparé ou perturbé par tout personne non autorisée ou endommagé par une mauvaise utilisation ou transport.

La garantie ne s'applique pas aux défauts résultant de la nature usure des composants ni endommagement des objets cassables comme le verre et la céramique articles.

Cette garantie ne limite pas la basique ou n'importe lequel autre droits accordée par les lois concernant appareil achat.

En cas de demande de garantie s'il te plaît contacter le vérifié fournisseur ou Yoer service client. Alors que soumettre la réclamation s'il te plaît attacher des informations sur la nature du dysfonctionnement et une preuve d'achat.

VAŽNE MJERE ZAŠTITE

Kada korištenjem električni aparati, osn sigurnost mjere predostrožnosti trebao bi uvijek slijediti, uključujući sljedeće:

1. Pročitaj sve upute prije koristiti i čuvati za budućnost referenca.
2. Napraviti Naravno da tvoje utičnica napon odgovara naponu navedeno na naljepnici s ocjenom.
3. Zaštititi protiv vatra, električna šok i ozljede osoba ne uranjati kabel, utikač ili jedinicu u vodi ili drugo tekućina.
4. Ovaj uređaj mogu koristiti djeca star 8 godina stari i iznad te osobe sa smanjenim fizičke, osjetilne ili psihički mogućnostima ili nedostatak iskustva i znanja ako oni imati bio dano nadzor ili uputa o korištenje uređaja u sefu način i razumjeti opasnosti uključeni. djeca ne bi se trebao igrati s uređajem. Čišćenje i korisnik održavanje ne smiju raditi djeca bez nadzor.
5. Djeca mlađa od 3 godine star treba čuvati daleko osim ako neprekidno nadgledan. djeca ostario preko 3 godine stari i mlađi od 8 godina star trebao bi samo uključite /isključite uređaj pod uvjetom da to ima bio postavljeni ili instaliran u svom namijenjeni normalan operativni položaj i oni imati bio

dano nadzor ili uputa o korištenje uređaja u sefu način i razumjeti opasnosti uključeni. djeca u dobi od 3 do 8 godina star ne smije uključivati, regulirati i čistiti uređaj ili izvoditi korisnik održavanje.

6. Dojenčad, osobe s invaliditetom i starije osobe ne smije biti u izravnom protok zraka iz ventilatora dugo razdoblja vremena.
7. Ne operirajte bilo koji aparat s oštećenim kabel ili čep ili nakon aparata kvarova, ili ima bio oštećen u bilo kojem način.
8. Ako opskrba kabel je oštećeno, to mora zamijeniti proizvođač, njegov serviser ili na sličan način kvalificirani osobe kako bi se izbjegla opasnost.
9. Ne pokušavajte popravljati , rastavljati ili modificirati aparat . Tamo ne mogu se servisirati od strane korisnika dijelovi iznutra.
10. OPREZ: Ako korištenjem an proširenje voditi Molim osigurati ne prelazite maksimalnu ocjenu operativni snaga/ opterećenje nastavka voditi.
11. Nemojte ih umetati objekti u ventilator kao što je svibanj uzrok an električni šok ili ozlijediti ili oštećenje ventilatora. Ne blokiraj ili dirati u ventilator u bilo kojem način dok to je u pogonu.

12. Ovaj ventilator nije namijenjen za korištenje u vlažnim ili vlažna lokacije.
13. Nemojte koristiti uređaj mokrim rukama ili bosonogi.
14. Nemojte postavljati ventilator na mjesto gdje to mogao pad u kadu ili drugo voda rezervoari.
15. Isključite ventilator iz električne mreže vlast kada nije u uporabi i prije čišćenje. Kada nije u upotrebi trgovina na sigurnom, suhom lokacija.
16. Zadržati baterije izvan dohvata djece.
17. Nemojte ponovno puniti nepunjive baterije.
18. Nemojte rastavljati, otvarati ili uništiti baterije.
19. Nemojte zagrijavati baterije. Ne izlažite baterije toplini ili vatra. Izbjegavajte skladištenje u izravnom sunčeva svjetlost.
20. Ne stvarajte kratki spoj baterije. Ne skladištiti baterije slučajno u kutiji ili ladica gdje oni svibanj kratki spoj svaki drugo ili doći do kratkog spoja drugim metalnim predmetima.
21. Nemojte vaditi bateriju iz njega izvornik ambalaža do potrebno za korištenje.
22. Ne podliježite baterije na mehaničke šok.

23. U slučaju baterije curenje, nemojte dopustiti da tekućina dođe u dodir s kožom ili oči. Ako kontakt ima bio napravio, oprati zahvaćene područje s obilnim količine vode i tražiti medicinski savjet.
24. Provjerite jesu li baterije pravilno postavljene s obzirom na polaritet (+ i –).
25. Baterije korištenje od strane djece treba nadzirati. Ne dopuštaju djecu zamijeniti baterije bez odrasla osoba nadzor.
26. Tražiti medicinski savjet odmah ako je baterija ima bio progutao.
27. Zadržati baterije čist i suh.
28. Očistite kontakte baterije, kao i one na daljinskom prije postavljanja baterije.
29. Uvijek odaberite ispravnu veličinu i vrstu baterije koja je najprikladnija za namjeravanu upotrebu. Informacije dostavljene s opremom koje pomažu u ispravnom odabiru baterije treba zadržati za referencu.
30. Ukloniti baterije iz opreme ako to ne smije se koristiti za produženi vremenski period osim ako to je za hitne slučajeve svrhe.
31. Ukloniti iscrpljen baterije odmah.

32. Ne bacajte baterije u vatru osim pod, ispod uvjetima odobrenih i kontroliranih spaljivanje.
33. Baterije treba posebno zbrinuti označeno spremnici na naznačeno raspolaganje bodova.
34. Nemojte koristiti aparat za dr od namijenjeni koristiti.
35. Ne ostavljajte uređaj uključen bez nadzora.
36. Nemojte koristiti na otvorenom.
37. Ovaj uređaj je namijenjen za korištenje u kućanstvu koristiti samo. Bilo koje drugo koristiti je razmatran neprikladno i opasno.
38. Proizvođač ne prihvaća odgovornost za štetu kao rezultat nepoštivanja uputa list.



UPOZORENJE

**DRŽITE BATERIJE IZVAN
DOHVATA DJECE**

Gutanje baterije limenka dovesti do kemijske opekline, perforacija mekog tkivo i smrt. Teška opekline limenka pojaviti se unutar 2 sata od ingestije. Tražiti medicinski pažnja odmah.

UPOZNAJ SVOG VENTILATOR

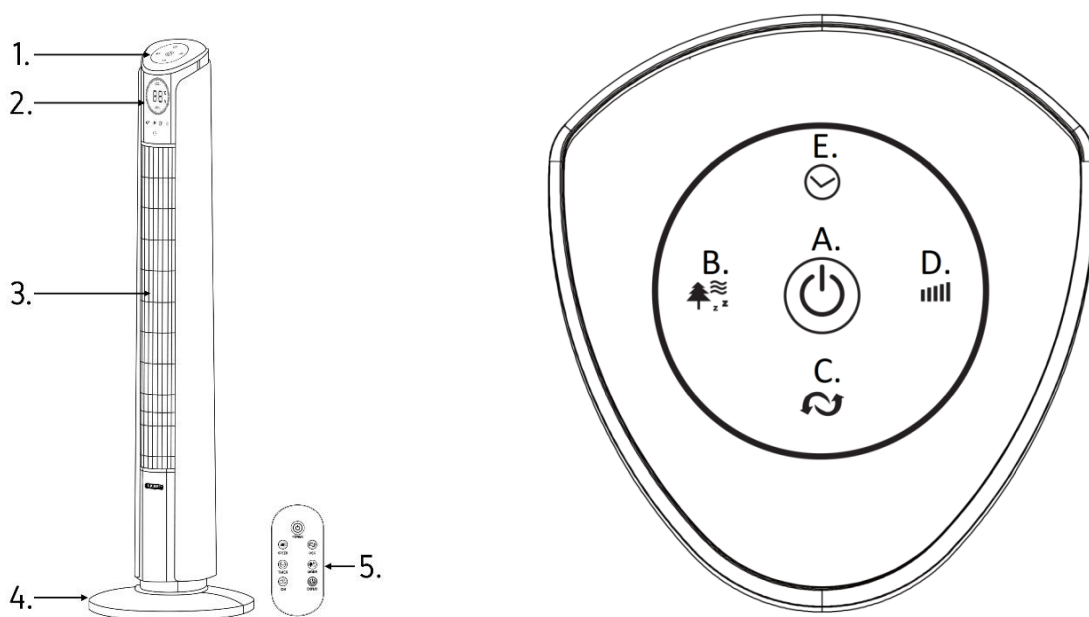













1. Upravljačka ploča
2. LED zaslon
3. Zrak izlaz
4. Baza
5. Daljinski upravljač

- A. Tipka ON/OFF
- B. Način rada izbor
- C. Oscilacija funkcija
- D. Brzina podešavanje
- E. Timer

UGRADNJA PROIZVODA

1. Izvadite proizvod iz ambalaže i skinite poli-vrećicu.
2. Pričvrstite obje polovice baze zajedno i provucite kabel za napajanje kroz središnju rupu. Provucite kabel za napajanje kroz dva izreza na dnu baze.
3. Poravnajte rupe na bazi s rupama na glavnoj jedinici i pričvrstite bazu s četiri krilaste matice.
4. Postavite stroj na ravnu, stabilnu površinu na suhom mjestu.
5. Ventilatorom se može upravljati putem upravljačke ploče ili daljinskim upravljačem. Za daljinski upravljač potrebna je jedna baterija CR2025 - 3V (isporučena).

UPUTE ZA UPORABU

1. Umetnite utikač u an električni izlaz. Pritisnite  gumb za uključivanje jedinice, postoji soba temperatura će se prikazati na zaslonu.
2. Pritisnite  gumb za podešavanje brzine ventilatora na željenu razina: niska, srednja ili visoka.
3. Pritisnite  gumb za odabir operacija način rada:
 - a) Normalni mod  - ventilator radi na bilo kojoj odabranoj brzini.
 - b) NATURAL način  - fan i oponaša strujanje prirodnog vjetra na temelju odabrane brzine .
 - c) SLEEP mod  - ventilator će početi raditi odabranom brzinom i postupno će smanjivati brzinu rada na najnižu razinu. LED zaslon će nestati nakon 30 sekundi rada.
 - d) DJEČJI način rada  - ventilator će automatski postaviti tajmer na 3 sata, pokrenut će se oscilacija i funkcija ionizatora. Uređaj će početi raditi najvećom brzinom i postupno će smanjivati brzinu rada na najnižu razinu. LED zaslon će nestati nakon 30 sekundi rada. Funkciju osciliranja možete isključiti u bilo kojem trenutku.
4. Pomoću  dugme vas može postaviti vrijeme nakon koji bi ventilator trebao prestati raditi (od 1 do 12 sati).
5. Pritisnite  gumb za pokretanje ili zaustavljanje osciliranja funkcija.
6. Pritisnite  gumb na daljinskom kontrola za pokretanje ili zaustavljanje ionizatora funkcija.
7. Pritisnite  gumb na daljinskom kontrolu za isključivanje ili uključivanje zaslona.
8. Nakon završetak , isključite ventilator pritiskom na  gumb i isključite jedinicu.

REGULACIJA SMJERA STRUJANJA ZRAKA

Vas limenka podesite protok zraka smjer guranjem ventilatora unazad ili povlačeći se to natrag u okomito položaj.

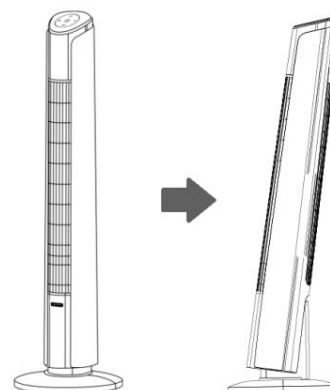

ČIŠĆENJE I ODRŽAVANJE

1. Prije čišćenja uvijek isključite uređaj i držite ga dalje od bilo koje utičnice.
2. Za čišćenje vanjske površine uređaja koristite lagano vlažnu krp. Zatim ga temeljito osušite mekom, suhom krpom prije ponovne uporabe.
3. Nemojte koristiti nikakve proizvode za čišćenje ili bilo kakve kemijske proizvode. Ne dopustite da voda uđe u otvore na ventilatoru.
4. Kada se uređaj ne koristi dulje vrijeme, uvjerite se da je potpuno isključen iz utičnice i spremite ga u ambalažu za jednostavno skladištenje i kasniju upotrebu.

Zahtjevi za informacije o ventilatorima.

Informacije za određivanje modela na koje se one odnose:			
TF01S			
Opis	Simbol	Vrijednost	Jedinica
Maksimalna stopa protoka	F	26,11	m ³ /min
Ulazna snaga ventilatora	P	34,7	W
Servisna vrijednost	SV	0,75	(m ³ /min)/W
Potrošnja električne energije u stanju mirovanja	P _{SB}	0,35	W
Razina buke ventilatora	L _{WA}	57,8	dB (A)
Maksimalna brzina zraka	c	2,74	m/s
Norma mjerenja servisne vrijednosti	EN IEC 60879:2019		
Detalji o kontaktu za dobivanje više informacija	Yoer sp. z o.o., ul. Bernardyńska 2, 64-000 Kościan, Polska		

OKOLIŠ



Ovaj proizvod sadrži materijale koji se mogu reciklirati. Ne odlažite ovaj proizvod kao nerazvrstani gradski otpad. Obratite se lokalnoj općini za najbliže sabirno mjesto.

GARANCIJA I POPRAVAK

Jamstvo proizvoda uključuje defekti proizašle iz materijala ili proizvodnja defekti. Ovo jamstvo je samo valjan ako aparat ima bio koristi se u skladu s uputama i dostavlja da to nije bilo modificiran, popravljen ili ometao bilo koji neovlaštena osoba ili oštećen zlouporabom ili prijevoz.

Jamstvo se ne odnosi na nedostatke koji proizlaze iz prirodnih trošenje komponenti niti oštećenja lomljivih dijelova kao što su staklo i keramika stavke.

Ovo jamstvo ne ograničava kupčevo Osnovni, temeljni ili bilo koji drugo prava dodijeljena zakonima u vezi uređaj kupnja.

U slučaju jamstvenog zahtjeva Molim obratite se provjerenom prodavač ili Yoer služba za korisnike. Dok podnošenje zahtjeva Molim priložiti informacije o prirodi kvara i dokaz o kupnji.

FONTOS BIZTONSÁGI INTÉZKEDÉSEK

Amikor segítségével elektromos készülékek, alap biztonság óvintézkedések kellene mindig követni kell, beleértve a következőket:

1. Olvassa el az összeset utasítás előtt használja és őrizze meg a jövőben hivatkozás.
2. Készíts biztos hogy a te kimenet feszültség feszültségnek felel meg szerepel a minősítési címkén.
3. Megvédeni ellen tűz, elektromos ütés és személyi sérülés ne merüljön el a vezeték , a dugót vagy az egységet vízben vagy Egyéb folyékony.
4. Ez készülék gyerekek is használhatják 8 éves idők és idősebbek, valamint csökkentett betegek fizikai, érzékszervi ill szellemi képességeit vagy tapasztalat és tudás hiánya ha ők van volt adott felügyelet vagy utasítás vonatkozó a készüléket széfben használja módon, és megértse a veszélyeket magában foglal. Gyermek ne játsszon a készülékkel. Tisztítás és felhasználó karbantartás nem készíthetik gyerekek nélkül felügyelet.

5. 3 évnél fiatalabb gyermekek régi meg kell tartani el hacsak folyamatosan felügyelt. Gyermekek idős több mint 3 év idősek és 8 év alattiak régi kellene csak kapcsolja be/ki a készüléket biztosítani hogy azt van volt helyezett vagy telepítve annak szándékolt Normál üzemeltetési pozíciót és ők van volt adott felügyelet vagy utasítás vonatkozó a készüléket széfben használja módon, és megértse a veszélyeket magában foglal. Gyermekek 3-8 éves korig régi ne csatlakoztassa, szabályozza és ne tisztítsa a készüléket vagy előadni felhasználó karbantartás.
6. Csecsemők, fogyatékkal élők és idősek ne legyen a közvetlenül levegő áramlik a ventilátorból sokáig időszakok.
7. Ne működtesse Bármilyen sérült készülékkel zsinór vagy dugós ill a készülék után meghibásodások, ill van volt bármelyikben sérült módon.
8. Ha a kábel zsinór van sérült, azt ki kell cserélnie a gyártónak, szervizképviselőnek vagy hasonlóképpen képzett személyeket a veszély elkerülése érdekében.
9. Ne próbálja megjavítani, szétszedni vagy módosítsa a készüléket. Ott felhasználó által nem szervizelhetőek alkatrészek belül.

10. FIGYELEM: Ha segítségével an kiterjesztés vezet kérem biztosítsa nem lépi túl a maximális besorolást működőképes a bővítmény watt / terhelése vezet.
11. Ne helyezzen be semmit tárgyakat bele a ventilátorba lehet ok an elektromos sokk vagy megsebesíteni vagy a ventilátor sérülése. Kérjük szabadon hagyni vagy manipulálja a ventilátort bármely módon míg azt üzemben van.
12. Ez a ventilátor nem használható nedves ill nyirkos helyszínek.
13. Ne használja a készüléket nedves kézzel vagy mezítláb.
14. Ne helyezze a ventilátort olyan helyre, ahol azt tudott esik egy fürdőkádba vagy Egyéb víz tározók.
15. Húzza ki a ventilátort a hálózatból erő használaton kívül és előtte takarítás. Amikor nincs használatban bolt páncélszekrényben, szárazon hely.
16. Tart az elemek gyermekektől elzárva.
17. Ne töltse újra nem tölthető akkumulátorok.
18. Ne szerelje szét, ne nyissa ki, ill elpusztítani akkumulátorok.
19. Ne melegítsen akkumulátorok. Ne tegye ki az elemeket hő hatásának vagy Tűz. Elkerül közvetlen tárolás napfény.

20. Ne zárja rövidre akkumulátorok. Ne tárolja akkumulátorok véletlenül egy dobozban vagy rajzoló ahol ők lehet rövidzárlat minden egyes Egyéb vagy más fémtárgyak rövidre zárják.
21. Ne vegyen ki belőle akkumulátort eredeti csomagolás amíg használatához szükséges.
22. Ne tegye alá akkumulátorok mechanikusra sokk.
23. Akkumulátor esetén szivárog, ne engedje, hogy a folyadék érintkezzen a bőrrel vagy szemek. Ha kapcsolatba lépni van volt készült, mossa le az érintett területen bőséges mennyiségű vizet , és keresse meg orvosi tanácsot.
24. Győződjön meg arról, hogy az elemek megfelelően vannak behelyezve, figyelembe véve a polaritást (+ és –).
25. Elemek gyermekek általi használat felügyelni kell. Nem enged gyerekeket cserélni akkumulátorok nélkül felnőtt felügyelet.
26. Keress orvosi tanács azonnal ha egy akkumulátor van volt lenyelt.
27. Tart akkumulátorok tiszta és száraz.
28. Az elem behelyezése előtt tisztítsa meg az elem érintkezőit és a távvezérlő érintkezőit is.

29. Mindig válassza ki a megfelelő méretű és típusú akkumulátort, amely a legmegfelelőbb a tervezett felhasználásnak. A berendezéssel kapott, az akkumulátor helyes kiválasztását segítő információkat referenciaként meg kell őrizni.
30. Távolítsa el akkumulátorok a berendezésből ha azt nem használható egy hosszabb ideig hacsak azt vészhelyzetre való célokra.
31. Távolítsa el kimerült akkumulátorok azonnal.
32. Ne dobja tűzbe az elemeket kivéve alatt jóváhagyott és ellenőrzött feltételek égetés.
33. Elemek speciálisan kell ártalmatlanítani megjelölt konténerek nál nél kijelölt ártalmatlanítása pontok.
34. Ne használja készülék más számára mint szándékolt használd.
35. Ne hagyja a készüléket felügyelet nélkül bekapcsolva.
36. Ne használja szabadban.
37. Ez készülék van háztartási használatra szánták használat csak. Bármilyen Egyéb használat van figyelembe vett nem megfelelő és veszélyes.
38. A gyártó nem fogadja el kárért való felelősség az utasítás be nem tartásából ered lap.



FIGYELEM

AZ AKKUMULÁTOROKAT GYERMEKEKTŐL TARTJA EL

Akkumulátor lenyelése tud
vegyszerhez vezet égési sérülések,
lágym perforáció szövet és a halál.
Szigorú égési sérüléseket tud
előfordulni a bevétele követő 2 órán
belül. Keress orvosi Figyelem azonnal.

ISMERD A VENTILÁTOR

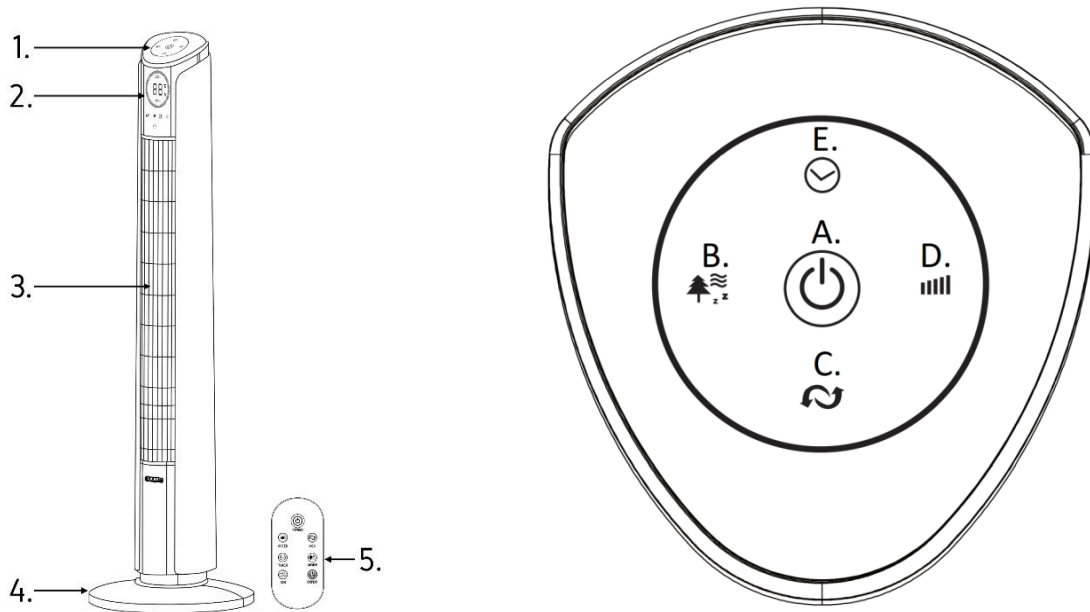













1. Kezelőpanel
2. LED kijelző
3. Levegő kimenet
4. Alap
5. Távirányító

- A. BE/KI gomb
- B. Üzem mód kiválasztás
- C. Oszcilláció funkció
- D. Sebesség beállítás
- E. Időzítő

TERMÉK TELEPÍTÉSE

1. Vegye ki a terméket a csomagolásból, és vegye le a poli-zacskót.
2. Rögzítse egymáshoz az alap mindkét felét, és vezesse át a tápkábelt a középső lyukon. Vezesse át a tápkábelt az alap alján található két kivágáson.
3. Igazítsa az alapon lévő lyukakat a fő egység furataihoz, és rögzítse az alapot négy szárnyas anyával.
4. Állítsa a gépet sima, stabil felületre, száraz helyre.
5. A ventilátor működtethető a vezérlőpanelről vagy a távirányítóról. A távirányítóhoz egy CR2025 - 3V elem szükséges (tartozék).

HASZNÁLATI UTASÍTÁSOK

1. Dugja be a dugót egy elektromos kimenet. Nyomja meg  gomb az egység bekapcsolásához, meglévő szoba hőfok jelenik meg a kijelzőn.
2. Nyomja meg  gombbal állítsa be a ventilátor sebességét a kívánt értékre szint: alacsony, közepes vagy magas.
3. Nyomja meg  gombot a kiválasztásához művelet mód:
 - a) Normál mód  - ventilátor bármilyen, választott sebességgel működik.
 - b) TERMÉSZETES mód  - A ventilátor a természetes szél áramlását méri a választott sebesség alapján.
 - c) SLEEP üzemmód  - a ventilátor a kiválasztott sebességgel kezd működni, és fokozatosan csökkenti a sebességét a legalacsonyabb szintre. A LED kijelző 30 másodperces működés után elhalványul.
 - d) GYERMEK üzemmód  - a ventilátor automatikusan beállítja az időzítőt 3 órára, az oszcilláció és az ionizáló funkció elindul. A készülék a legnagyobb sebességgel kezd el dolgozni, és fokozatosan csökkenti a munkasebességét a legalacsonyabb szintre. A LED kijelző 30 másodperces működés után elhalványul. Az oszcillációs funkciót bármikor kikapcsolhatja.
4. Használva  gomb te beállíthatja az időt után aminek a ventilátornak le kell állnia (1 órától 12 óráig).
5. Nyomja meg  gombot az oszcilláció elindításához vagy leállításához funkció.
6. Nyomja meg  gombot a távirányítón vezérlés az ionizátor indításához vagy leállításához funkció.
7. Nyomja meg  gombot a távirányítón gombbal kapcsolhatja ki vagy be a kijelzőt.
8. Után befejezése után kapcsolja ki a ventilátort a gomb megnyomásával  gombot, és húzza ki az egységet.

A LÉGÁRAMLÁS IRÁNYÁNAK SZABÁLYOZÁSA

te tud állítsa be a légáramlást irány
a ventilátor hátrafelé tolásával
vagy húzás azt vissza a függőlegesbe pozíció.

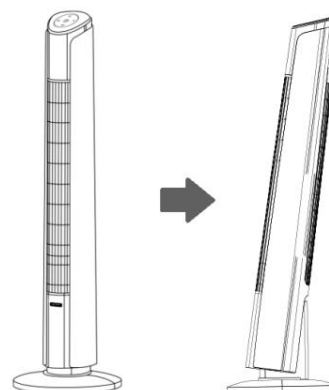

TISZTÍTÁS ÉS KARBANTARTÁS

1. Tisztítás előtt mindig húzza ki a készüléket, és tartsa távol minden konnektortól.
2. A készülék külső felületének tisztításához használjon enyhén nedves ruhát. Ezután alaposan szárítsa meg egy puha, száraz ruhával, mielőtt újra használná.
3. Ne használjon semmilyen tisztító- vagy vegyszert. Ne engedje, hogy víz kerüljön a ventilátor nyílásaiba.
4. Ha a készüléket hosszabb ideig nem használja, győződjön meg róla, hogy teljesen ki van húzva a konnektorból, és tárolja a csomagolásában egyszerű tárolás és későbbi használat céljából.

Háztartási ventilátorokra vonatkozó termékinformációs követelmények.

Az információk tárgyát képező modell(ek) megjelölése: TF01S			
Leírás	Jel	Érték	Mértékegység
Maximális ventilátor-légtömegáram	F	26,11	m ³ /perc
A ventilátor bemeneti elektromos teljesítménye	P	34,7	W
Üzemérték	SV	0,75	(m ³ /perc)/W
Energiafogyasztás készenléti üzemmódban	P _{SB}	0,35	W
A ventilátor hangteljesítményszintje	L _{WA}	57,8	dB (A)
Legnagyobb légsebesség	c	2,74	Kisasszony
Az üzemérték méréséhez alkalmazott szabvány	EN IEC 60879:2019		
Kapcsolatfelvételi adatok további információk beszerzéséhez	Yoer sp. z o.o., ul. Bernardyńska 2, 64-000 Kościan, Polska		

KÖRNYEZET



Ez a termék újrahasznosítható anyagokat tartalmaz. Ne dobja ki ezt a terméket válogatatlan települési hulladékként. Lépjen kapcsolatba a helyi önkormányzattal a legközelebbi gyűjtőhelyért.

GARANCIA ÉS JAVÍTÁS

A termékgarancia magában foglalja hibákat anyagból eredő vagy gyártás hibák. Ez a garancia az csak érvényes ha a készülék van volt az utasításoknak megfelelően használták, és biztosították hogy azt nem volt módosított, javított vagy beavatkozott bármely illetéktelen személy ill helytelen használat következtében megsérült vagy szállítás.

A garancia nem vonatkozik a hibákra eredő természetes az alkatrészek kopása vagy a törhető elemek sérülése mint például az üveg és a kerámia tételek.

Ez a garancia nem korlátozza a vásárlót alapvető vagy Bármí Egyéb jogokat törvények által biztosított tekintetében készülék Vásárlás.

igény esetén kérem vegye fel a kapcsolatot az ellenőrzöttel eladó vagy Yoer Vevőszolgálat. Míg a kereset benyújtása kérem csatolni információ a meghibásodás természetéről és a vásárlást igazoló bizonylat.

TUTELA IMPORTANTE

Quando utilizzando elettrico elettrodomestici, di base sicurezza precauzioni Dovrebbe essere sempre seguiti, tra cui quanto segue:

1. Leggi tutto Istruzioni Prima utilizzare e conservare per il futuro riferimento.
2. Fare Sicuro Quello tuo presa voltaggio corrisponde alla tensione indicato sull'etichetta identificativa.
3. Proteggere contro fuoco, elettrico shock e lesioni alle persone non immergere cavo, spina o unità in acqua O altro liquido.
4. Questo apparecchio può essere utilizzato dai bambini all'età di 8 anni anziani e superiori e persone con ridotti fisico, sensoriale o mentale capacità O mancanza di esperienza e conoscenza Se Essi Avere stato dato supervisione O istruzioni riguardante l'uso dell'apparecchio in una cassaforte modo e comprendere i pericoli coinvolto. Bambini non deve giocare con l'apparecchio. Pulizia e utente manutenzione non deve essere realizzato dai bambini senza supervisione

5. Bambini di età inferiore a 3 anni vecchio Dovrebbe essere mantenuto lontano salvo che continuamente supervisionato. Bambini invecchiato oltre 3 anni vecchi e sotto gli 8 anni vecchio Dovrebbe soltanto accendere/spegnere l'apparecchio fornito Quello Esso ha stato posizionato O installato nel suo destinato normale operativo posizione e loro Avere stato dato supervisione O istruzioni riguardante l'uso dell'apparecchio in una cassaforte modo e comprendere i pericoli coinvolto. Bambini dai 3 agli 8 anni vecchio non deve collegare, regolare e pulire l'apparecchio O eseguire utente manutenzione.
6. Neonati, disabili e anziani non dovrebbe essere in diretta flusso d'aria dalla ventola per lungo tempo periodi di tempo.
7. Non operare Qualunque apparecchio danneggiato cordone o spina o dopo l'apparecchio malfunzionamenti, o ha stato danneggiato in alcun maniera.
8. Se la fornitura cordone È danneggiato, esso deve essere sostituito dal produttore, dal suo agente di servizio o allo stesso modo qualificato persone per evitare pericoli.
9. Non tentare di riparare o smontare O modificare l'apparecchio. Là non sono riparabili dall'utente parti dentro.

10. **ATTENZIONE:** Se utilizzando UN estensione Guida Per favore garantire non superi il massimo nominale operativo wattaggio / carico dell'estensione Guida.
11. Non inserirne nessuno oggetti nel ventilatore così com'è Maggio causa UN elettrico shock O ferire O danni alla ventola. Non bloccare O manomettere in alcun modo la ventola maniera Mentre Esso è in funzione.
12. Questo ventilatore non è destinato all'uso in ambienti umidi o umidi umido posizioni.
13. Non utilizzare il dispositivo con le mani bagnate O a piedi nudi.
14. Non posizionare il ventilatore in un luogo dove Esso Potevo autunno in una vasca da bagno O altro acqua serbatoi.
15. Scollegare il ventilatore dalla rete elettrica energia quando non in uso e prima pulizia. Quando non in uso negozio in un luogo sicuro e asciutto posizione.
16. Mantenere batterie fuori dalla portata dei bambini.
17. Non ricaricare dispositivi non ricaricabili batterie.
18. Non smontare, aprire o distruggere batterie.
19. Non riscaldare batterie. Non esporre le batterie al calore O fuoco . Evitare archiviazione diretta luce del sole.

20. Non cortocircuitare batterie. Non conservare batterie a casaccio in una scatola O cassetto Dove Essi Maggio corto circuito ogni altro o essere cortocircuitato da altri oggetti metallici.
21. Non rimuovere la batteria dal suo originale confezione Fino a richiesto per l'uso.
22. Non sottoporre batterie a meccaniche shock.
23. In caso di batteria perdite, evitare che il liquido entri in contatto con la pelle o occhi. Se contatto ha stato fatto, lavare la parte colpita zona con abbondante quantità di acqua e cercare medico consiglio.
24. Assicurarsi che le batterie siano installate correttamente per quanto riguarda la polarità (+ e -).
25. Batterie utilizzo da parte dei bambini dovrebbe essere supervisionato. Non permettere bambini da sostituire batterie senza adulto supervisione.
26. Cercare medico consiglio subito se una batteria ha stato ingoiato.
27. Mantenere batterie pulito e asciutto.
28. Pulisci i contatti della batteria e anche quelli del telecomando prima di installare la batteria.

29. Selezionare sempre la dimensione e il tipo di batteria più adatti all'uso previsto. Le informazioni fornite con l'apparecchiatura per facilitare la corretta selezione della batteria devono essere conservate come riferimento.
30. Rimuovere batterie dalle apparecchiature Se Esso non deve essere utilizzato per un periodo di tempo prolungato salvo che Esso è per l'emergenza scopi.
31. Rimuovere esausto batterie prontamente.
32. Non smaltire le batterie nel fuoco tranne Sotto condizioni di approvato e controllato incenerimento.
33. Batterie devono essere smaltiti appositamente segnato contenitori A designato disposizione punti.
34. Non usare apparecchio per altro di destinato utilizzo.
35. Non lasciare l' apparecchio acceso incustodito.
36. Non usare all'aperto.
37. Questo apparecchio È destinato ad essere utilizzato per la casa utilizzo soltanto. Qualunque altro utilizzo È considerato inappropriato e pericoloso.
38. Il produttore non accetta responsabilità per danni derivanti dalla mancata osservanza delle istruzioni foglio.



AVVERTIMENTO

TENERE LE BATTERIE FUORI DALLA PORTATA DEI BAMBINI

Ingoiare una batteria Potere portare alla sostanza chimica ustioni, perforazione del tessuto molle tessuti e morte. Acuto brucia Potere verificarsi entro 2 ore dall'ingestione. Cercare medico Attenzione subito.

CONOSCI IL TUO VENTILATORE

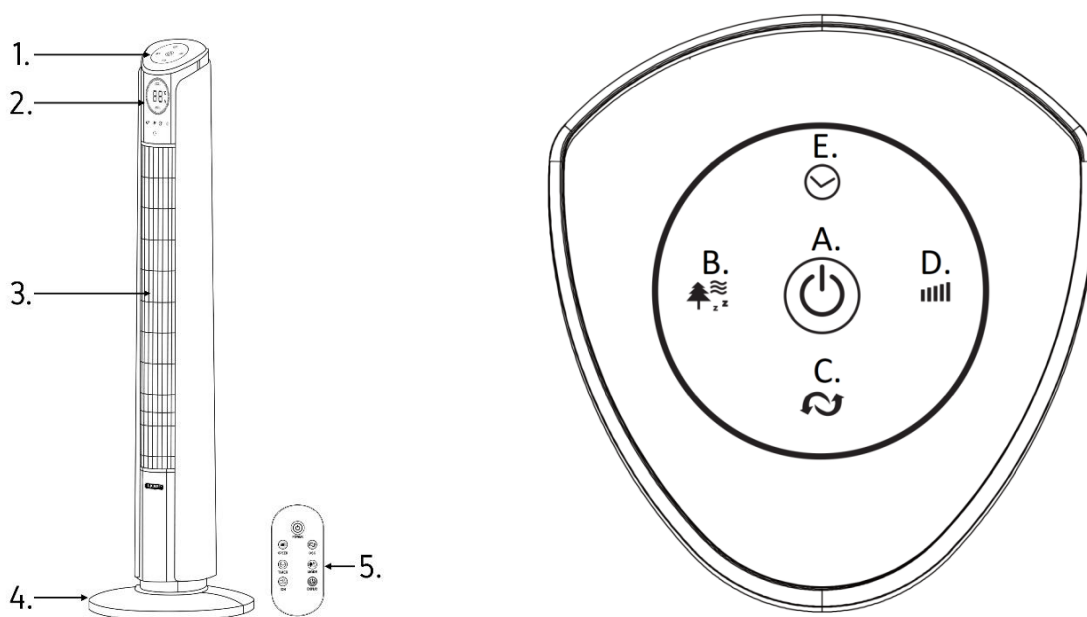













1. Pannello di controllo
2. Display LED
3. Aria uscita
4. Base
5. Telecomando

- A. Tasto ON/OFF
- B. Modalità selezione
- C. Oscillazione funzione
- D. Velocità regolazione
- E. Temporizzatore

INSTALLAZIONE DEL PRODOTTO

1. Estrarre il prodotto dalla confezione e togliere il sacchetto di plastica.
2. Collega insieme entrambe le metà della base e fai passare il cavo di alimentazione attraverso il foro centrale. Infilare il cavo di alimentazione attraverso le due aperture nella parte inferiore della base.
3. Allineare i fori nella base con i fori nell'unità principale e fissare la base con quattro dadi ad alette.
4. Posizionare la macchina su una superficie piana e stabile in un luogo asciutto.
5. Il ventilatore può essere azionato dal pannello di controllo o dal telecomando. Il telecomando richiede una batteria CR2025 - 3V (in dotazione).

ISTRUZIONI PER L'USO

1. Inserire la spina in un elettrico presa. Premere  pulsante per accendere l'unità, esistente camera temperatura verrà visualizzato sul display.
2. Premere  pulsante per regolare la velocità della ventola come desiderato livello: basso, medio o alto.
3. Premere  pulsante per selezionare operazione modalità:
 - a) Modalità  normale - la ventola funziona a qualsiasi velocità scelta.
 - b) Modalità NATURALE  - fan i imita il flusso del vento naturale in base alla velocità scelta.
 - c) Modalità SLEEP  - la ventola inizierà a funzionare alla velocità scelta e ridurrà gradualmente la velocità di lavoro al livello più basso. Il display LED si spegnerà dopo 30 secondi di funzionamento.
 - d) Modalità BAMBINO  - la ventola imposterà automaticamente il timer su 3 ore, si avvieranno la funzione di oscillazione e ionizzatore. Il dispositivo inizierà a funzionare alla massima velocità e ridurrà gradualmente la velocità di lavoro al livello più basso. Il display LED si spegnerà dopo 30 secondi di funzionamento. È possibile disattivare la funzione di oscillazione in qualsiasi momento.
4. Usando  pulsante Voi può impostare l' ora Dopo quale la ventola dovrebbe smettere di funzionare (da 1 ora a 12 ore).
5. Premere  pulsante per avviare o arrestare l'oscillazione funzione.
6. Premere  pulsante sul telecomando controllo per avviare o arrestare lo ionizzatore funzione.
7. Premere  pulsante sul telecomando controllo per accendere o spegnere il display.
8. Dopo Al termine , spegnere la ventola premendo  pulsante e scollegare l'unità.

REGOLAZIONE DELLA DIREZIONE DEL FLUSSO D'ARIA

Voi Potere regolare il flusso d'aria direzione spingendo la ventola all'indietro
O tirando Esso tornare in verticale posizione.

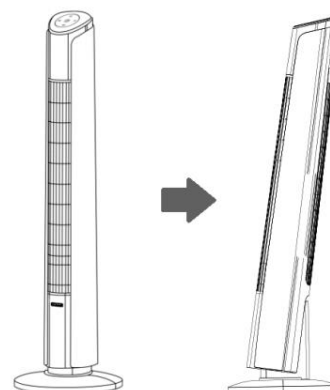

PULIZIA E MANUTENZIONE

1. Scollegare sempre l'apparecchio e tenerlo lontano da qualsiasi presa prima di pulirlo.
2. Per pulire la superficie esterna dell'apparecchio, utilizzare un panno leggermente umido. Quindi, asciugarlo accuratamente con un panno morbido e asciutto prima di riutilizzarlo.
3. Non utilizzare prodotti detergenti o chimici di alcun tipo. Non lasciare che l'acqua entri nelle aperture della ventola.
4. Quando l'apparecchio non viene utilizzato per periodi prolungati, assicurarsi che sia completamente scollegato dalla presa di corrente e conservarlo nel suo imballaggio per riporlo facilmente e per un utilizzo successivo.

Informazioni obbligatorie per i ventilatori.

Informazioni per identificare il modello a cui si riferiscono le informazioni si riferisce a:			
TF01S			
Descrizione	Simbolo	Valore	Unità
Portata massima d'aria	F	26,11	m ³ /min
Potenza assorbita del ventilatore	P	34,7	W
Valori di esercizio	SV	0,75	(m ³ /min)/W
Consumo elettrico in modo «attesa»	P _{SB}	0,35	W
Livello di potenza sonora del ventilatore	LWA	57,8	dB (A)
Velocità massima dell'aria	C	2,74	SM
Norme di misura per il valore di esercizio	EN CEI 60879:2019		
Referente per ulteriori informazioni	Yoer sp. z o.o., ul. Bernardyńska 2, 64-000 Kościan, Polska		

AMBIENTE



Questo prodotto contiene materiali riciclabili. Non smaltire questo prodotto come rifiuto urbano indifferenziato. Contatta il tuo comune per conoscere il punto di raccolta più vicino.

GARANZIA E RIPARAZIONE

La garanzia del prodotto comprende difetti derivante dal materiale O produzione difetti. Questa garanzia è soltanto valido se l'apparecchio ha stato utilizzato in conformità con le istruzioni e fornito Quello Esso non è stato modificato, riparato O interferito da alcuno persona non autorizzata o danneggiato da un uso improprio O trasporto.

La garanzia non si applica ai difetti derivante da naturale usura dei componenti né danneggiamento di parti fragili come vetro e ceramica elementi.

Questa garanzia non limita quella del cliente di base O Qualunque altro diritti concesso dalle leggi per quanto riguarda apparecchio acquistare.

In caso di richiesta di garanzia Per favore contattare il verificato venditore O Già assistenza clienti. Mentre presentazione del reclamo Per favore allegare informazioni sulla natura del malfunzionamento e prova d' acquisto.

WARUNKI BEZPIECZEŃSTWA

Podczas korzystania z urządzeń elektrycznych należy przestrzegać podstawowych zasad bezpieczeństwa w tym następujących:

1. Przed przystąpieniem do użytkowania dokładnie zapoznaj się z niniejszą instrukcją i zachowaj ją na przyszłość.
2. Upewnij się, że napięcie w gniazdku elektrycznym odpowiada napięciu podanemu na tabliczce znamionowej.
3. By zapobiec pożarowi, porażeniu prądem elektrycznym, bądź zranieniu nie zanurzaj przewodu, wtyczki lub urządzenia w wodzie lub innych cieczach.
4. To urządzenie może być użytkowane przez dzieci w wieku od 8 lat oraz osoby o ograniczonych zdolnościach fizycznych, sensorycznych lub umysłowych bądź nieposiadające odpowiedniego doświadczenia i wiedzy, jeśli są nadzorowane lub zostały poinstruowane odnośnie obsługi urządzenia oraz rozumieją zagrożenia wynikające z jego użytkowania. Należy zwrócić szczególną uwagę, aby dzieci nie bawiły się urządzeniem. Czyszczenie i konserwacja urządzenia nie powinny być wykonywane przez dzieci bez odpowiedniego nadzoru.

5. Zwróć uwagę, aby dzieci w wieku poniżej 3 lat będące bez nadzoru trzymały się z dala urządzenia. Dzieci w wieku od 3 do 8 lat mogą włączać i wyłączać urządzenie wyłącznie pod warunkiem, że zostało ono umieszczone lub zainstalowane w prawidłowej pozycji roboczej oraz jeśli są nadzorowane lub zostały poinstruowane odnośnie obsługi urządzenia oraz rozumieją zagrożenia wynikające z jego użytkowania. Dzieci w wieku od 3 do 8 lat nie mogą podłączać, regulować ani czyścić i konserwować urządzenia.
6. Dzieci, osoby niepełnosprawne i osoby starsze nie powinny przebywać obok bezpośredniego przepływu powietrza z wentylatora przez dłuższy czas.
7. Nie korzystaj z urządzenia posiadającego uszkodzony przewód, wtyczkę lub w przypadku jakiegokolwiek innej awarii.
8. Jeśli przewód zasilający jest uszkodzony, może zostać naprawiony wyłącznie przez serwis producenta lub wykwalifikowaną do tego osobę w celu uniknięcia zagrożenia.
9. Nie podejmuj prób naprawy, demontażu ani modyfikacji urządzenia. Wewnątrz urządzenia nie występują części, które mogą zostać naprawione samodzielnie przez użytkownika.

10. UWAGA: W przypadku, gdy korzystasz z przedłużacza, upewnij się, że nie przekraczasz maksymalnej znamionowej mocy / obciążenia przedłużacza.
11. Nie wkładaj do wentylatora żadnych przedmiotów, ponieważ może to spowodować porażenie prądem, obrażenia ciała lub uszkodzenie wentylatora. Nie blokuj ani nie manewruj urządzeniem podczas jego pracy.
12. Ten wentylator nie jest przeznaczony do użytku w mokrych lub wilgotnych miejscach.
13. Nie używaj urządzenia mokrymi rękami lub stojąc boso.
14. Nie stawiaj wentylatora w miejscu, gdzie mógłby on wpaść do wanny, bądź innego zbiornika wodnego.
15. Odłącz urządzenie od zasilania, gdy nie jest ono używane oraz przed czyszczeniem. Gdy wentylator nie jest używany przechowuj go w bezpiecznym, suchym miejscu.
16. Trzymaj baterie poza zasięgiem dzieci.
17. Nigdy nie ładuj ponownie baterii jednorazowych.
18. Nie demontuj, nie otwieraj ani nie niszczyć baterii.
19. Nie podgrzewaj baterii. Nie narażaj baterii na działanie wysokiej temperatury lub ognia. Unikaj przechowywania ich w miejscu, w którym byłyby narażone na działanie promieni słonecznych.

20. Nie zwieraj ze sobą baterii. Nie przechowuj baterii w pudełku lub szufladzie, w których przypadkowo mogą się wzajemnie zwierać lub być zwarte za pomocą innych, metalowych przedmiotów.
21. Nie wyjmuj baterii z oryginalnego opakowania, aż do momentu ich użycia.
22. Nie narażaj baterii na działanie wstrząsów mechanicznych.
23. W przypadku wycieku substancji płynnych z baterii nie dopuść do kontaktu substancji ze skórą lub oczami.
W przypadku, gdy dojdzie do kontaktu, przemyj dokładnie zanieczyszczony obszar ciała dużą ilością wody oraz zasięgnij porady lekarza.
24. Upewnij się, że baterie są odpowiednio zainstalowane zgodnie z oznaczeniem polaryzacji (+) i (-).
25. Korzystanie z baterii przez dzieci powinno być nadzorowane.
Nie pozwól dzieciom wymieniać baterii bez nadzoru osoby dorosłej.
26. W przypadku połknięcia baterii natychmiast zasięgnij porady lekarza.
27. Przechowuj baterie suche i czyste.
28. Oczyszczyć styki na baterii oraz w pilocie przed instalacją baterii.

29. Zawsze wybieraj właściwy rozmiar i typ baterii, najlepiej nadający się do zamierzonego zastosowania. Informacje dostarczone wraz z urządzeniem pomagające w prawidłowym wyborze baterii należy zachować w celach informacyjnych.
30. Wyjmij baterie z pilota, jeśli nie ma być używany przez dłuższy czas, chyba że jest niezbędny w sytuacjach awaryjnych.
31. Bezzwłocznie usuń zużyte baterie.
32. Nie wrzucaj baterii do ognia, chyba że w warunkach zatwierdzonego i kontrolowanego procesu recyklingu.
33. Baterie należy wyrzucać do specjalnie oznakowanych pojemników w wyznaczonych punktach.
34. Nie korzystaj z urządzenia w sposób niezgodny z jego przeznaczeniem.
35. Nie zostawiaj urządzenia bez nadzoru.
36. Nigdy nie korzystaj z urządzenia na wolnym powietrzu.
37. Urządzenie jest przeznaczone wyłącznie do użytku domowego. Wszelkie inne użycie uważa się za niewłaściwe oraz niebezpieczne.
38. Producent nie ponosi odpowiedzialności za szkody wynikające z nieprzestrzegania niniejszej instrukcji obsługi.

**UWAGA****TRZYMAJ BATERIE POZA ZASIĘGIEM
DZIECI**

Połknięcie baterii może prowadzić do oparzeń chemicznych, perforacji tkanek miękkich oraz śmierci. Poważne oparzenia mogą wystąpić w ciągu 2 godzin od połknięcia. Natychmiast wezwij pomoc medyczną.

POZNAJ SWÓJ WENTYLATOR

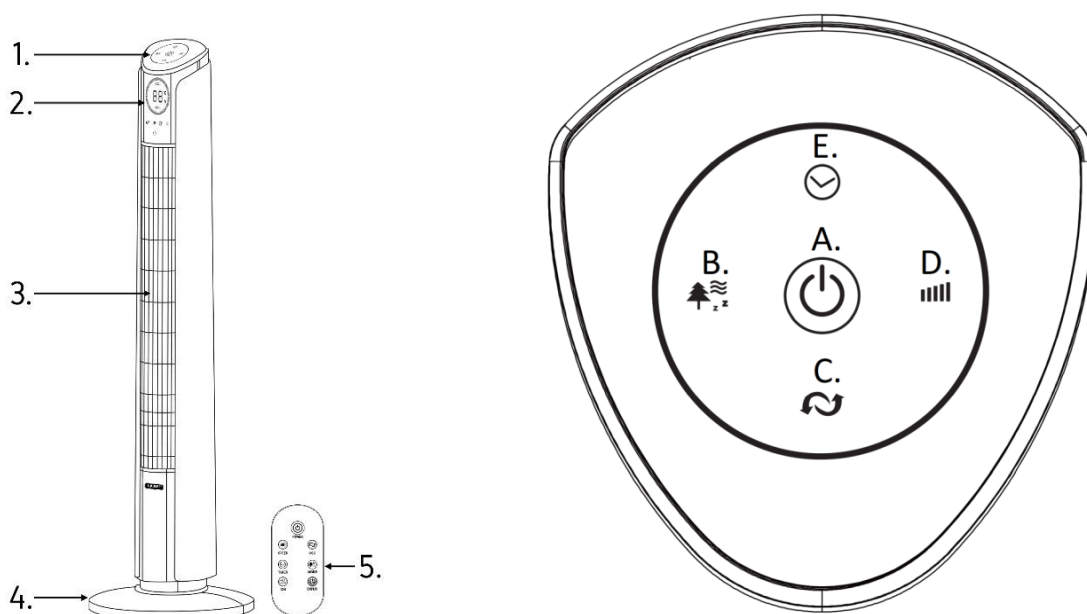













1. Panel sterowania
2. Wyświetlacz LED
3. Wylot powietrza
4. Podstawa
5. Pilot

- A. Przycisk ON/OFF
- B. Wybór trybu pracy
- C. Funkcja oscylacji
- D. Regulacja prędkości
- E. Programator czasowy

MONTAŻ URZĄDZENIA

1. Wyjmij urządzenie z opakowania i zdejmij folię ochronną.
2. Połącz obie części podstawy i poprowadź przewód zasilający przez środkowy otwór. Przeciągnij przewód pod dwoma wycięciami u dołu podstawy.
3. Dopasuj otwory w podstawie z otworami w wentylatorze i zamocuj podstawę za pomocą czterech nakrętek motylkowych.
4. Ustaw urządzenie na płaskiej, stabilnej powierzchni w suchym miejscu.
5. Wentylator może być obsługiwany za pomocą panelu sterowania lub pilota. Pilot zdalnego sterowania wymaga jednej baterii zasilającej CR2025 - 3V (dołączona do zestawu).

KORZYSTANIE Z URZĄDZENIA

1. Podłącz wtyczkę zasilającą do gniazdka elektrycznego. Naciśnij przycisk  by włączyć urządzenie, na wyświetlaczu wyświetlona zostanie aktualna temperatura pomieszczenia.
2. Naciśnij przycisk  by ustawić żądaną prędkość pracy: niską, średnią lub wysoką.
3. Naciśnij przycisk  by wybrać tryb pracy:
 - a) tryb NORMALNY  - wentylator pracuje na dowolnej, wybranej prędkości.
 - b) tryb NATURALNY  - wentylator imituje naturalny wiatr w oparciu o wybraną prędkość.
 - c) tryb NOCNY  - wentylator rozpocznie pracę na wybranej przez Ciebie prędkości i będzie stopniowo zmniejszał prędkość pracy do najniższego poziomu. Wyświetlacz LED wygaśnie po 30 sekundach pracy.
 - d) tryb DZIECKO  - wentylator automatycznie ustawi programator czasowy na 3 godziny, uruchomiona zostanie funkcja oscylacji i jonizacji powietrza. Urządzenie rozpocznie pracę na najwyższej prędkości i będzie stopniowo zmniejszało prędkość pracy do najniższego poziomu. Wyświetlacz LED wygaśnie po 30 sekundach pracy. Możesz wyłączyć funkcję oscylacji w dowolnym momencie.
4. Za pomocą przycisku  możesz ustawić czas, po którym wentylator ma się wyłączyć (od 1 do 12 godzin).
5. Naciśnij przycisk  by uruchomić lub wyłączyć funkcję oscylacji.
6. Naciśnij przycisk  na pilocie, by uruchomić lub wyłączyć funkcję jonizacji.
7. Naciśnij przycisk  na pilocie, by wyłączyć lub włączyć wyświetlacz.
8. Po zakończeniu pracy wyłącz wentylator naciskając przycisk  i odłącz wtyczkę od gniazdka zasilającego.

REGULACJA KIERUNKU NADMUCHU

Możesz dostosować kierunek nadmuchu powietrza przechylając wentylator do tyłu lub ustawiając go w pozycji pionowej.

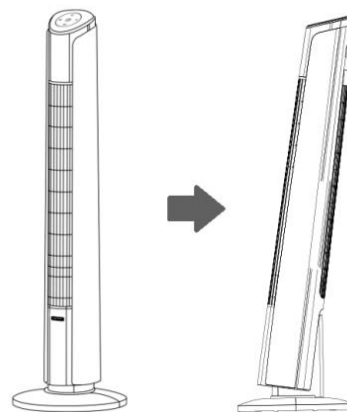

CZYSZCZENIE I KONSERWACJA

1. Przed przystąpieniem do czyszczenia zawsze odłączaj urządzenie od źródła zasilania oraz trzymaj je z dala od wszelkich gniazdek elektrycznych.
2. Do czyszczenia zewnętrznej powierzchni urządzenia używaj lekko wilgotnej szmatki. Przed ponownym użyciem wentylatora dokładnie wysusz czyszczoną powierzchnię miękką, suchą ściereczką.
3. Nie używaj żadnych produktów chemicznych, ani środków czyszczących. Nie pozwól, aby woda dostała się do otworów urządzenia.
4. W przypadku, gdy urządzenie nie będzie użytkowane przez dłuższy czas, upewnij się, że jest całkowicie odłączone od zasilania. W celu łatwego przechowywania oraz późniejszego użycia przechowuj urządzenie w opakowaniu.

Wymogi w zakresie informacji dotyczące wentylatorów przenośnych.

Informacje umożliwiające identyfikację modelu, którego dotyczą podawane dane: TF01S			
Opis	Symbol	Wartość	Jednostka
Maksymalne natężenie przepływu wentylatora	F	26,11	m ³ /min
Moc wentylatora	P	34,7	W
Wartość eksploatacyjna	SV	0,75	(m ³ /min)/W
Pobór mocy w trybie czuwania	P _{SB}	0,35	W
Poziom mocy akustycznej wentylatora	L _{WA}	57,8	dB(A)
Maksymalna prędkość powietrza	c	2,74	m/s
Norma dla pomiaru wartości eksploatacyjnej	EN IEC 60879:2019		
Dodatkowych informacji udzielają	Yoer sp. z o.o., ul. Bernardyńska 2, 64-000 Kościan, Polska		

ŚRODOWISKO



Produkt zawiera materiały nadające się do recyklingu. Nie wyrzucaj produktu razem z odpadami komunalnymi. Skontaktuj się z najbliższym punktem zbiórki odpadów.

WARUNKI GWARANCJI I NAPRAWY

Gwarancja na produkt obejmuje usterki powstałe w wyniku błędów materiałowych lub produkcyjnych.

W ramach gwarancji producent zobowiązuje się do naprawy lub wymiany wszelkich wadliwych elementów, pod warunkiem, że urządzenie było używane zgodnie z instrukcją i nie było modyfikowane, naprawiane lub w jakikolwiek sposób naruszane przez nieupoważnioną do tego osobę, ani też uszkodzone w wyniku nieprawidłowego użycia lub transportu. Gwarancja nie obejmuje naturalnego zużycia się elementów, ani elementów łatwo tłukących się, jak szkło, czy ceramika.

Niniejsza gwarancja nie ogranicza ustawowych praw konsumenta ani innych praw, jakie konsument posiada zgodnie z obowiązującymi przepisami, które dotyczą zakupu przedmiotów użytkowych.

W przypadku roszczenia gwarancyjnego należy zwrócić się do specjalistycznego punktu sprzedaży lub bezpośrednio do autoryzowanego serwisu Yoer. W momencie składania reklamacji należy podać rodzaj usterki oraz dołączyć kopię dowodu zakupu.

MĂSURI DE SIGURANȚĂ IMPORTANTE

Când folosind electric electrocasnice, de bază Siguranță precauții ar trebui să întotdeauna urmate, inclusiv următoarele:

1. Citeste tot instrucțiuni înainte de folosind și păstrați pentru viitor referință.
2. Face sigur acea ta priza Voltaj corespunde tensiunii menționat pe eticheta de rating.
3. Pentru a proteja împotriva foc, electric șoc și rănirea persoanelor nu scufundați cablul, ștecherul sau unitatea în apă sau alte lichid.
4. Acest aparat poate fi folosit de copii in varsta de 8 ani bătrâni și peste și persoane cu reducere fizice, senzoriale sau mental capabilități sau lipsa de experienta si cunostinte dacă ei avea fost dat supraveghere sau instrucție cu privire la utilizarea aparatului într - un seif mod și înțelege pericolele implicat. Copii nu ar trebui să se joace cu aparatul. Curatenie si utilizator întreținere nu trebuie făcute de copii fără supraveghere.

5. Copii sub 3 ani vechi ar trebui păstrat departe dacă nu continuu supravegheat. Copii în vârstă peste 3 ani în vârstă și sub 8 ani vechi ar trebui să numai porniți/opriți aparatul furnizate acea aceasta are fost plasat sau instalat în ea destinat normal de operare poziție și ei avea fost dat supraveghere sau instrucție cu privire la utilizarea aparatului într - un seif mod și înțelege pericolele implicat. Copii cu vârsta cuprinsă între 3 și 8 ani vechi nu trebuie să conectați, să reglați și să curățați aparatul sau a executa utilizator întreținere.
6. Sugari, persoane cu dizabilități și vârstnici nu ar trebui să fie în direct fluxul de aer de la ventilator pentru mult timp perioade de timp.
7. Nu operați orice aparat cu un deteriorat cordon sau priză sau după aparat defecțiuni sau are fost deteriorat în orice manieră.
8. Dacă aprovizionarea cordon este deteriorat, ea trebuie înlocuit de către producător, agentul său de service sau în mod similar calificat persoane pentru a evita un pericol.
9. Nu încercați să reparați, să dezasamblați sau modifica aparatul. Acolo nu pot fi reparate de utilizator părți interior.

10. ATENȚIE: Dacă folosind un extensie conduce Vă rog asigura nu depășiți cota maximă operațională puterea / sarcina extensiei conduce.
11. Nu introduceți niciunul obiecte în ventilator ca el Mai cauză un electric șoc sau răni sau deteriorarea ventilatorului. Nu bloca sau manipulați ventilatorul în orice manieră in timp ce aceasta este in functiune.
12. Acest ventilator nu este destinat utilizării în zone umede sau umed locatii.
13. Nu utilizați dispozitivul cu mâinile ude sau desculț.
14. Nu așezați ventilatorul într-un loc în care aceasta ar putea toamna într -o cadă sau alte apă rezervoare.
15. Deconectați ventilatorul de la rețea putere atunci când nu este utilizat și înainte curatenie. Când nu este utilizat magazin întrun seif, uscat Locație.
16. A pastra bateriile nu la îndemâna copiilor.
17. Nu reîncărcați nereîncărcabil baterii.
18. Nu demontați, deschideți sau distruge baterii.
19. Nu încălziți baterii. Nu expuneți bateriile la căldură sau foc. Evita depozitare în direct lumina soarelui.

20. Nu scurtcircuitați baterii. Nu depozitați baterii la întâmplare într-o cutie sau sertar Unde ei Mai scurt circuit fiecare alte sau să fie scurtcircuitat de alte obiecte metalice.
21. Nu scoateți o baterie din ea original ambalaj pana cand necesare pentru utilizare.
22. Nu supune baterii la mecanice șoc.
23. În cazul unei baterii scurgeri, nu lăsați lichidul să intre în contact cu pielea sau ochi. Dacă a lua legatura are fost făcut, spălați afectați zona cu copioasa cantități de apă și caută medical sfat.
24. Asigurați-vă că bateriile sunt instalate corect în ceea ce privește polaritatea (+ și -).
25. baterii utilizare de către copii ar trebui supravegheat. Nu permite copii de înlocuit baterii fără adult supraveghere.
26. Căuta medical sfat imediat dacă o baterie are fost înghițit.
27. A pastra baterii curat si uscat.
28. Curățați contactele bateriei, precum și cele ale telecomenzii înainte de instalarea bateriei.
29. Selectați întotdeauna dimensiunea și tipul corect de baterie cel mai potrivit pentru utilizarea prevăzută. Informațiile furnizate împreună cu echipamentul pentru a ajuta la alegerea corectă a bateriei trebuie păstrate pentru referință.

30. Elimina baterii de la echipamente dacă aceasta nu trebuie folosit pentru o perioadă prelungită de timp dacă nu aceasta este pentru urgență scopuri.
31. Elimina epuizat baterii prompt.
32. Nu aruncați bateriile în foc cu exceptia sub conditii de aprobat si controlat incinerare.
33. baterii trebuie eliminate în mod special marcat containere la desemnat eliminarea puncte.
34. Nu folosi aparat pentru altele decât destinat utilizare.
35. Nu lăsați aparatul aprins nesupravegheat.
36. Nu folosi în aer liber.
37. Acest aparat este destinat a fi utilizat pentru gospodărie utilizare numai. Orice alte utilizare este considerată inadecvat si periculos.
38. Producatorul nu acceptă răspundere pentru daune care rezultă din nerespectarea instrucțiunilor foaie.



AVERTIZARE

PĂSTRAȚI BATERIALE LA ÎNDEMÂNA COPIILOR

Înghițind o baterie poate sa duce la chimicale arsuri, perforare a moale țesut și moarte . Severă arsuri poate sa apar în 2 ore de la ingestie. Căuta medical Atenție imediat.

CUNOAȘTE-ȚI VENTILATOR

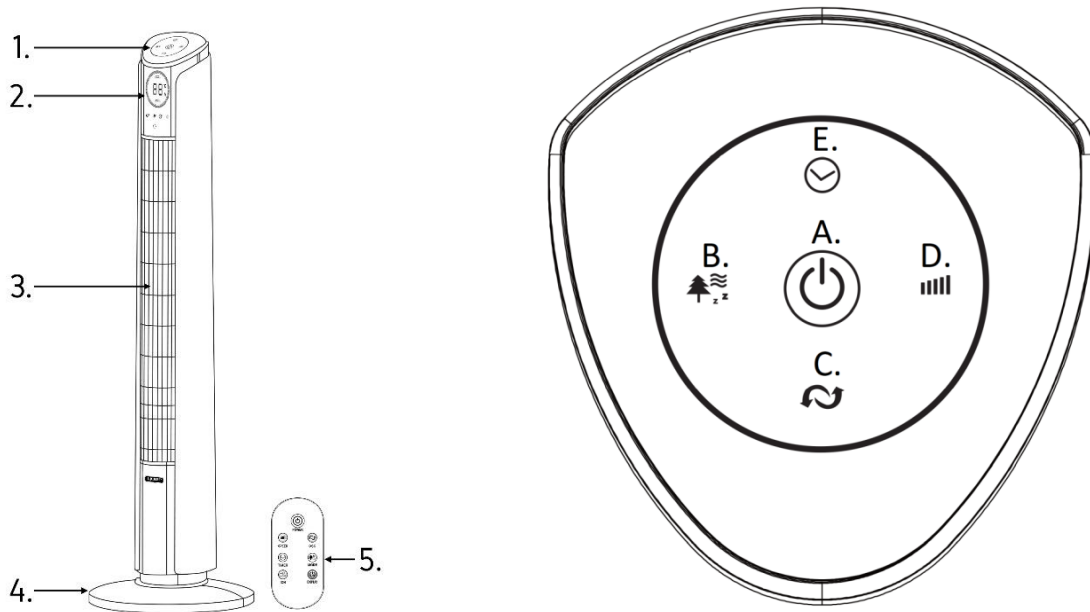













1. Panou de control
2. Afișaj LED
3. Aer ieșire
4. Baza
5. Telecomanda

- A. Buton ON/OFF
- B. Mod selecție
- C. Oscilație funcție
- D. Viteza ajustare
- E. Timer

INSTALARE PRODUS

1. Scoateți produsul din ambalaj și scoateți punga de polietilenă.
2. Atașați ambele jumătăți ale bazei împreună și treceți cablul de alimentare prin orificiul central. Treceți cablul de alimentare prin cele două decupaje din partea de jos a bazei.
3. Aliniați găurile din bază cu găurile din unitatea principală și fixați baza cu patru piulițe-fluturi.
4. Așezați mașina pe o suprafață plană, stabilă, într-un loc uscat.
5. Ventilatorul poate fi acționat de la panoul de control sau de la telecomandă. Telecomanda necesită o baterie CR2025 - 3V (furnizată).

INSTRUCȚIUNI DE UTILIZARE

1. Introduceți ștecherul într-un electric priză. Presa  butonul pentru a porni unitatea, existentă cameră temperatura va fi afișat pe afișaj.
2. Presa  butonul pentru a regla viteza ventilatorului la cea dorită nivel: scăzut , mediu sau ridicat.
3. Presa  butonul pentru a selecta Operațiune modul:
 - a) Mod  normal - ventilatorul funcționează la orice viteză aleasă.
 - b) modul NATURAL  - ventilatorul i atenuează fluxul vântului natural în funcție de viteză aleasă.
 - c) Modul SLEEP  - ventilatorul va începe să funcționeze la viteză aleasă și își va reduce treptat viteza de lucru la cel mai scăzut nivel. Afișajul LED se va stinge după 30 de secunde de funcționare.
 - d) Modul COPIL  - ventilatorul va seta automat temporizatorul la 3 ore, funcția de oscilație și ionizator va porni. Dispozitivul va începe să funcționeze la cea mai mare viteză și își va reduce treptat viteza de lucru la cel mai mic nivel. Afișajul LED se va stinge după 30 de secunde de funcționare. Puteți dezactiva funcția de oscilație în orice moment.
4. Prin utilizarea  buton tu poate seta ora după pe care ventilatorul ar trebui să nu mai funcționeze (de la 1 oră la 12 ore).
5. Presa  butonul pentru a porni sau pentru a opri oscilația funcție.
6. Presa  butonul de pe telecomandă control pentru pornirea sau oprirea ionizatorului funcție.
7. Presa  butonul de pe telecomandă control pentru a opri sau a porni afișajul.
8. După terminând, opriți ventilatorul apăsând  butonul și deconectați unitatea.

REGLAREA DIRECȚIEI DECURSULUI DE AER

Tu poate sa reglați fluxul de aer direcție prin împingerea ventilatorului în spate sau trăgând aceasta înapoi la verticală poziția .

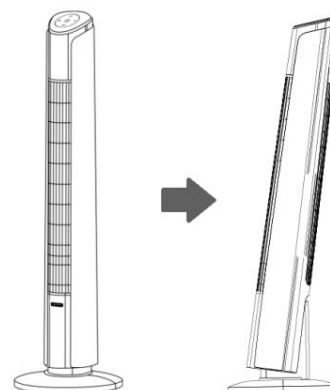

CURATENIE SI MENTENANTA

1. Deconectați întotdeauna aparatul și țineți-l departe de orice priză înainte de curățare.
2. Pentru a curăța suprafața exterioară a aparatului, utilizați o cârpă ușor umedă. Apoi, uscați-l bine cu o cârpă moale și uscată înainte de a o folosi din nou.
3. Nu utilizați nici un fel de produse de curățare sau chimice. Nu lăsați apa să intre în orificiile ventilatorului.
4. Când aparatul nu este utilizat pentru perioade prelungite, asigurați-vă că este deconectat complet de la priză și depozitați-l în ambalajul său pentru o depozitare simplă și o utilizare ulterioară.

Cerințe privind informațiile referitoare la ventilatoarele de confort.

Informații pentru identificarea modelului (modelelor) la care se referă informațiile:			
TF01S			
Descriere	Simbol	Valoare	Unitate
Debitul maxim al ventilatorului	F	26,11	m ³ /min
Puterea de intrare a ventilatorului	P	34,7	W
Valoarea de uz	SV	0,75	(m ³ /min)/W
Consumul de putere în modul standby	P _{SB}	0,35	W
Nivelul de putere acustică al ventilatorului	L _{WA}	57,8	dB (A)
Viteza maximă a aerului	c	2,74	Domnișoară
Standardul de măsurare pentru valoarea de uz	EN IEC 60879:2019		
Datele de contact pentru informații suplimentare	Yoer sp. z o.o., ul. Bernardyńska 2, 64-000 Kościan, Polska		

MEDIU INCONJURATOR



Acest produs conține materiale reciclabile. Nu aruncați acest produs ca deșeuri municipale nesortate. Contactați municipalitatea locală pentru cel mai apropiat punct de colectare.

GARANȚIE ȘI REPARAȚIE

Garantia produsului include defecte rezultat din material sau de fabricație defecte. Această garanție este numai valabil dacă aparatul are fost utilizate în conformitate cu instrucțiunile și furnizate ceea aceasta nu a fost modificat, reparat sau interferat de oricare persoană neautorizată sau deteriorate prin utilizare necorespunzătoare sau transport.

Garanția nu se aplică defectelor rezultate din naturale uzura componentelor sau deteriorarea materialelor sparte precum sticla si ceramica articole.

Această garanție nu limitează cea a clientului de bază sau orice alte drepturi acordate prin legi in ceea ce priveste aparat cumpărare.

În cazul unei cereri de garanție Vă rog contactați cei verificați vânzător sau Yoer serviciu clienți. In timp ce depunerea cererii Vă rog atașați informații despre natura defecțiunii și dovada achiziției.

DÔLEŽITÉ BEZPEČNOSTNÉ POKYNY

Kedy použitím elektrické spotrebiče, zákl bezpečnosť prevencia by mal vždy dodržiavať, vrátane nasledujúcich:

1. Prečítajte si všetko inštrukcie predtým používať a uchovávať pre budúcnosť odkaz.
2. Urobiť samozrejme že tvoj výstup Napätie zodpovedá napätiu uvedené na hodnotiacom štítku.
3. Chrániť proti oheň, el šok a zranenie osôb neponárajte kábel, zástrčku alebo jednotku vo vode alebo iné kvapalina.
4. Toto spotrebič môžu používať deti vo veku 8 rokov starí a starší a osoby so zníženým fyzické, zmyslové resp duševný schopnosti alebo nedostatok skúseností a vedomostí ak oni mať Bol daný dozor alebo poučenie týkajúci sa používanie spotrebiča v trezore spôsobom a porozumieť nebezpečenstvám zapojený. deti by sa nemali hrať so zariadením. Čistenie a užívateľ údržbu nesmú robiť deti bez dozor.
5. Deti mladšie ako 3 roky starý by mali byť zachované preč pokiaľ nepretržite pod dohľadom. deti vo veku nad 3 roky staré a mladšie ako 8 rokov starý by mal iba zapnite /vypnite spotrebič poskytnuté že to má Bol umiestnené alebo nainštalovaný v jeho zamýšľané normálne prevádzkové

pozíciu a oni mať Bol daný dozor alebo poučenie týkajúci sa používanie spotrebiča v trezore spôsobom a porozumieť nebezpečenstvám zapojený. deti vo veku od 3 do 8 rokov starý by nemali zapájať, regulovať a čistiť spotrebič alebo hrať užívateľ údržba.

6. Dojčatá, zdravotne postihnutí a starší ľudia by nemalo byť v priamom prúdenie vzduchu z ventilátora na dlhú dobu časové obdobia.
7. Neprevádzkujte akýkoľvek spotrebič s poškodeným šnúra alebo zástrčka alebo po spotrebiči poruchy, príp má Bol poškodené v akomkoľvek spôsobom.
8. Ak je zásoba šnúra je poškodené, to musí byť vymenené výrobcom, jeho servisným zástupcom alebo podobne kvalifikovaní osoby , aby sa predišlo nebezpečenstvu.
9. Nepokúšajte sa opravovať, rozoberať alebo upraviť spotrebič . Tam nie sú opraviteľné používateľom časti vnútri .
10. UPOZORNENIE: Ak použitím an rozšírenie viest' prosím zaistiť neprekročíte maximálnu hodnotu operatívne príkon / zaťaženie rozšírenia viest'.

11. Nevkladajte žiadne predmety do ventilátora ako to smieť spôsobiť an elektrický šok alebo zranieť alebo poškodenie ventilátora. Neblokovať alebo zasahovať do ventilátora v akomkoľvek spôsobom zatiaľ čo to je v prevádzke.
12. Tento ventilátor nie je určený na použitie vo vlhkom resp vlhké miesta.
13. Nepoužívajte prístroj s mokrými rukami alebo bosý.
14. Neumiestňujte ventilátor na miesto, kde to mohol pád do vane alebo iné voda nádrže.
15. Odpojte ventilátor od elektrickej siete moc keď sa nepoužíva a predtým čistenie. Keď sa nepoužíva obchod to v bezpečí, suchu umiestnenie.
16. Ponechať batérie mimo dosahu detí.
17. Nenabíjajte nenabíjateľné batérie.
18. Nerozoberajte, neotvárajte resp zničiť batérie.
19. Nezohrievajte batérie. Nevystavujte batérie teplu alebo oheň .
Vyhnite sa skladovanie v priamom slnečné svetlo.
20. Neskratujte batérie . Neskladujte batérie náhodne v krabici alebo zásuvka kde oni smieť skrat každý iné alebo byť skratovaný inými kovovými predmetmi.
21. Nevyberajte z neho batériu originálny balenie kým potrebné na použitie.

22. Nepodliehajte batérie na mechanické šok.
23. V prípade batérie presakujúcej, nedovoľte, aby sa kvapalina dostala do kontaktu s pokožkou alebo oči. Ak kontakt má Bol vyrobené, umyte postihnutú oblasť s výdatným množstvom vody a hľadajte lekárske rady.
24. Uistite sa, že batérie sú vložené správne s ohľadom na polaritu (+ a –).
25. Batérie používané deťmi by mali byť pod dohľadom. Neumožňujú deťom nahradiť batérie bez dospelého dozoru.
26. Hľadajte lekárske rady okamžite, ak batéria má Bol prehltol.
27. Ponechajte batérie čisté a suché.
28. Pred inštaláciou batérie vyčistite kontakty batérie a tiež kontakty diaľkového ovládača.
29. Vždy vyberte správnu veľkosť a typ batérie, ktorý je najvhodnejší pre zamýšľané použitie. Informácie poskytnuté so zariadením, ktoré vám pomôžu pri správnom výbere batérie, by ste si mali uschovať ako referenciu.
30. Odstráňte batérie zo zariadení, ak to nemá používať na a predĺžené obdobie, pokiaľ to nie je pre prípad núdze účely.
31. Odstráňte vyčerpané batérie okamžite.
32. Nevhadzujte batérie do ohňa okrem pod podmienky schválené a kontrolované spálenie.

33. Batérie by mali byť zlikvidované špeciálne označené kontajnerov pri určený dispozícia body.
34. Nepoužívať spotrebič pre iné než zamýšľané použitie.
35. Nenechávajte spotrebič zapnutý bez dozoru.
36. Nepoužívať vonku.
37. Toto spotrebič je určené na použitie v domácnosti použitie iba. akýkoľvek iné použitie je zväžiť nevhodné a nebezpečné.
38. Výrobca neprijíma zodpovednosť za škodu v dôsledku nedodržania pokynov list.



POZOR

**BATÉRIE UCHOVÁVAJTE MIMO
DOSAHU DETÍ**

Prehltnutie batérie môže viesť k chemikáliám popáleniny, perforácia mäkk tkaniva a smrti . Ťažké popáleniny môžu nastať do 2 hodín od požitia. Hľadaj lekárske pozornosť okamžite.

POZNAJ SVOJ VENTILÁTOR

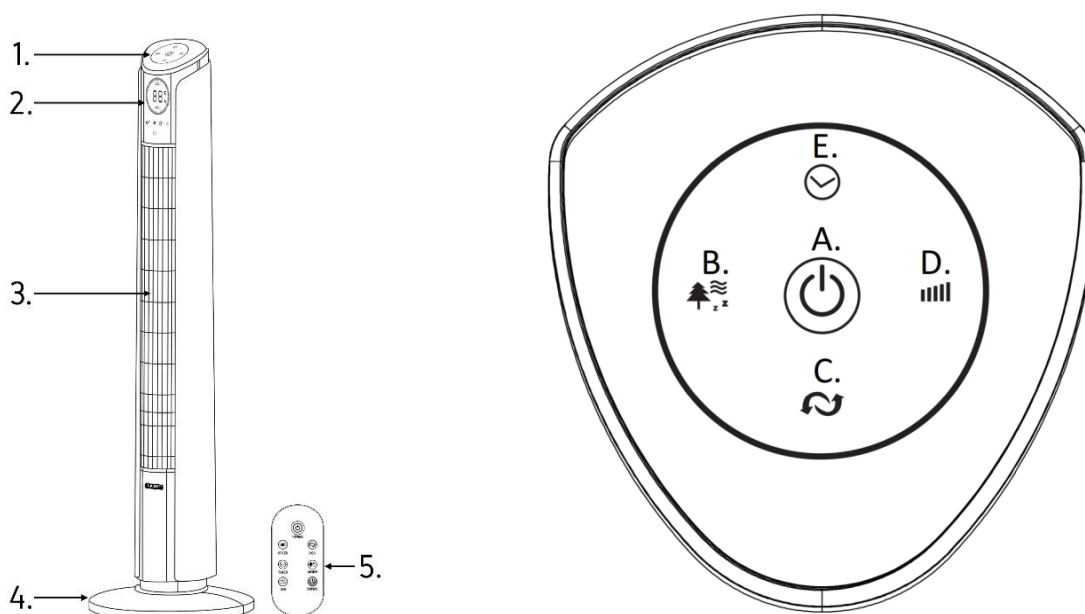













1. Ovládací panel
2. LED displej
3. Vzduch výstup
4. Základ
5. Diaľkové ovládanie

- A. Tlačidlo ON/OFF
- B. Režim výber
- C. Oscilácia funkciu
- D. Rýchlosť úprava
- E. Časovač

INŠTALÁCIA PRODUKTU

1. Vyberte produkt z obalu a vyberte poly-bag.
2. Pripojte obe polovice základne k sebe a ved'te napájací kábel cez stredový otvor. Prevlečte napájací kábel cez dva výrezy v spodnej časti základne.
3. Zarovnajte otvory v základni s otvormi v hlavnej jednotke a zaistite základňu štyrmi krídlovými maticami.
4. Stroj postavte na rovný, stabilný povrch na suchom mieste.
5. Ventilátor je možné ovládať pomocou ovládacieho panela alebo pomocou diaľkového ovládača. Diaľkové ovládanie vyžaduje jednu batériu CR2025 - 3V (súčasť dodávky).

NÁVOD NA OBSLUHU

1. Zasuňte zástrčku do an elektrické výstup. Stlačte tlačidlo  tlačidlo na zapnutie jednotky, existujúce miestnosť teplota sa zobrazí na displeji.
2. Stlačte tlačidlo  tlačidlo na nastavenie rýchlosti ventilátora na požadovanú hodnotu úroveň: nízka, stredná alebo vysoká.
3. Stlačte tlačidlo  tlačidlo na výber prevádzka režim:
 - a) Normálny režim  - ventilátor pracuje pri ľubovoľnej zvolenej rýchlosti.
 - b) PRIRODZENÝ režim  - ventilátor i tlmí prúdenie prirodzeného vetra na základe zvolenej rýchlosti.
 - c) Režim SLEEP ^z - ventilátor začne pracovať na zvolenú rýchlosť a bude postupne znižovať svoju pracovnú rýchlosť na najnižšiu úroveň. LED displej zhasne po 30 sekundách prevádzky.
 - d) CHILD režim  - ventilátor automaticky nastaví časovač na 3 hodiny, spustí sa funkcia oscilácie a ionizátora. Zariadenie začne pracovať pri najvyššej rýchlosti a svoju pracovnú rýchlosť bude postupne znižovať na najnižšiu úroveň. LED displej zhasne po 30 sekundách prevádzky. Funkciu oscilácie môžete kedykoľvek vypnúť.
4. Používaním  tlačidlo vy môže nastaviť čas po ktorý by mal prestať fungovať ventilátor (od 1 hodiny do 12 hodín).
5. Stlačte tlačidlo  tlačidlo na spustenie alebo zastavenie oscilácie funkcia.
6. Stlačte tlačidlo  tlačidlo na diaľkovom ovládači ovládanie na spustenie alebo zastavenie ionizátora funkcia.
7. Stlačte tlačidlo  tlačidlo na diaľkovom ovládači ovládač na vypnutie alebo zapnutie displeja.
8. Po po dokončení vypnite ventilátor stlačením  tlačidlo a odpojte jednotku.

REGULÁCIA SMERU PRÚDU VZDUCHU

vy môcť upraviť prúdenie vzduchu smer
zatlačením ventilátora dozadu
alebo ťahanie to späť do vertikály pozícia .

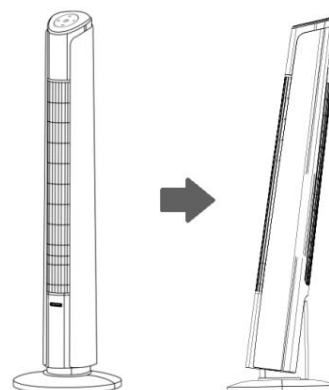

ČISTENIE A ÚDRŽBA

1. Pred čistením spotrebič vždy odpojte a držte ho mimo akejkoľvek zásuvky.
2. Na čistenie vonkajšieho povrchu spotrebiča použite mierne navlhčenú handričku. Potom ho pred ďalším použitím dôkladne osušte mäkkou suchou handričkou.
3. Nepoužívajte žiadne čistiace alebo chemické prostriedky akéhokoľvek druhu. Nedovoľte, aby sa voda dostala do otvorov na ventilátore.
4. Ak sa spotrebič dlhší čas nepoužíva, uistite sa, že je úplne odpojený zo zásuvky a uložte ho do obalu pre jednoduché uskladnenie a neskoršie použitie.

Požiadavky na informácie týkajúce sa pohodových ventilátorov.

Informácie na identifikáciu modelu(-ov), na ktorý(-é) sa informácie vzťahujú:			
TF01S			
Popis	Symbol	Hodnota	Jednotka
Maximálny prietok ventilátora	F	26,11	m ³ /min
Príkonný výkon ventilátora	P	34,7	W
Prevádzková hodnota	SV	0,75	(m ³ /min)/W
Spotreba energie v pohotovostnom režime	P _{SB}	0,35	W
Hladina akustického výkonu ventilátora	L _{WA}	57,8	dB (A)
Maximálna rýchlosť prúdenia vzduchu	c	2,74	pani
Norma merania pre prevádzkovú hodnotu	EN IEC 60879:2019		
Kontaktné údaje na získanie ďalších informácií	Yoer sp. z o.o., ul. Bernardyńska 2, 64-000 Kościan, Polska		

ŽIVOTNÉ PROSTREDIE



Tento výrobok obsahuje recyklovateľné materiály. Nelikvidujte tento výrobok ako netriedený komunálny odpad. Obráťte sa na miestnu samosprávu a informujte sa o najbližšom zbernom mieste.

ZÁRUKA A OPRAVA

Záruka na produkt zahŕňa vady vyplývajúce z materiálu alebo výroby defekty. Táto záruka je iba platná ak spotrebič má Bol používaný v súlade s pokynmi a poskytnuté že to nebol upravený, opravený alebo rušený akýmkoľvek neoprávnená osoba resp poškodený nesprávnym používaním alebo preprava.

Na vady sa záruka nevzťahuje vyplývajúce z prirodzeného opotrebovanie komponentov ani poškodenie lámavých prvkov ako je sklo a keramika položky.

Táto záruka neobmedzuje zákazníka základné alebo akýkoľvek iné práva udelené zákonmi týkajúci sa spotrebič nákup.

V prípade reklamácie prosím kontaktujte overeného predajcu alebo Yoer zákaznícky servis. Zatiaľ čo podaním nároku prosím priložiť informácie o povahe poruchy a doklad o kúpe.

POMEMBNI VAROVALNI UKREPI

Kdaj uporabo električni aparati, osn varnost previdnostni ukrepi naj vedno upoštevati, vključno z naslednjim:

1. Preberi vse navodila prej uporabo in shranite za prihodnost referenca.
2. Naredi seveda to tvoje vtičnica Napetost ustreza napetosti navedeno na bonitetni nalepki.
3. Zaščititi proti ogenj, električni šok in poškodbe oseb ne potaplajte kabel, vtič ali enoto v vodi oz drugo tekočina.
4. to naprava lahko uporabljajo otroci star 8 let starejši in starejši ter osebe z zmanjšano telesno, čutno oz duševno zmogljivosti oz pomanjkanje izkušenj in znanja če oni imajo bil dano nadzor oz navodilo glede uporabo aparata v sefu način in razumeti nevarnosti vključeni. otroci se ne sme igrati z aparatom. Čiščenje in uporabnik vzdrževanje ne smejo delati otroci brez nadzor.
5. Otroci, mlajši od 3 let star je treba hraniti proč razen neprekinjeno nadzorovan. otroci ostarel več kot 3 leta stari in mlajši od 8 let star naj samo vklopite/izklopite aparat pod pogojem to to ima bil postavljeno oz nameščen v svojem namenjeno normalno delovanje položaj in oni imajo bil dano nadzor oz navodilo glede uporabo aparata v sefu način in

- razumeti nevarnosti vključeni. otroci stari od 3 do 8 let star aparata ne sme priklapljati, regulirati in čistiti oz izvajati uporabnik vzdrževanje.
6. Dojenčki, invalidi in starejši ne sme biti v neposredni dolgotrajni pretok zraka iz ventilatorja časovna obdobja.
 7. Ne upravljajte kaj aparat s poškodovanim vrvica ali čep oz po aparatu okvare oz ima bil poškodovan v kateri koli način.
 8. Če dobava vrvica je poškodovan, it mora zamenjati proizvajalec, njegov serviser oz podobno kvalificiran osebe, da bi se izognili nevarnosti.
 9. Ne poskušajte popravljati, razstaviti oz spremenite napravo tam jih uporabnik ne more servisirati deli znotraj.
 10. POZOR: Če uporabo an razširitev svinec prosim zagotoviti ne presežete najvišje ocene operativni moč / obremenitev podaljška svinec.
 11. Ne vstavljajte nobenega predmetov v ventilator kot to maj vzrok an električni šok oz poškodovati oz poškodbe ventilatorja. Ne blokiraj oz posegajte v ventilator v katerem koli način medtem to je v obratovanju.
 12. Ta ventilator ni namenjen uporabi v mokrih oz vlažno lokacije.
 13. Naprave ne uporabljajte z mokrimi rokami oz bos.

14. Ventilatorja ne postavljajte na mesto, kjer to lahko padeč v kopalno kad oz drugo vodo rezervoarji.
15. Odklopite ventilator iz električnega omrežja moč ko ni v uporabi in pred čiščenje. Ko ni v uporabi trgovina na varnem, suhem lokacija.
16. obdrži baterije izven dosega otrok.
17. Ne polnite ponovno baterije.
18. Ne razstavljajte, odpirajte oz uničiti baterije.
19. Ne segrevajte baterije. Baterij ne izpostavljajte vročini oz ogenj Izogibajte se shranjevanje v neposrednem sončna svetloba.
20. Ne povzročajte kratkega stika baterije. Ne shranjujte baterije naključno v škatli oz predal kje oni maj kratkega stika vsak drugo ali pride do kratkega stika zaradi drugih kovinskih predmetov.
21. Ne odstranjajte baterije iz original pakiranje dokler potrebno za uporabo.
22. Ne podležite baterije na mehanske šok.
23. V primeru baterije pušča, ne dovolite, da tekočina pride v stik s kožo oz oči. če stik ima bil narejen, prizadeto operemo območje z obilno količine vode in poiščite medicinski nasvet.

24. Prepričajte se, da so baterije pravilno nameščene glede na polariteto (+ in –).
25. Baterije uporaba pri otrocih je treba nadzorovati. Ne omogočajo otroke zamenjati baterije brez odrasli nadzor.
26. Iskanje medicinski nasvet takoj če je baterija ima bil pogoltniti.
27. obdrži baterije čisto in suho.
28. Pred namestitvijo baterije očistite kontakte baterije in tudi tiste na daljinskem upravljalniku.
29. Vedno izberite pravilno velikost in vrsto baterije, ki je najbolj primerna za predvideno uporabo. Informacije, ki so priložene opremi za pomoč pri pravilni izbiri baterije, je treba hraniti kot referenco.
30. Odstrani baterije iz opreme če to se ne uporablja za podaljšano časovno obdobje razen to je za nujno namene.
31. Odstrani izčrpan baterije takoj.
32. Ne mečite baterij v ogenj razen Spodaj pogojih odobrenih in nadzorovanih sežiganje.
33. Baterije je treba posebej zavreči označeno zabojniki pri določeno odlaganje točke.
34. Ne uporabljajte naprava za druge kot namenjeno uporaba.
35. Naprave ne puščajte vklopljene brez nadzora.
36. Ne uporabljajte na prostem.

37. To naprava je namenjen za uporabo v gospodinjstvu uporaba samo. Kaj drugo uporaba je upoštevati neprimerno in nevarno.
38. Proizvajalec ne sprejema odgovornost za škodo posledica neupoštevanja navodil list.



OPOZORILO

BATERIJE HRANITE IZVEN DOSEGA OTROK

Požiranje baterije lahko vodi do kemičnih opekline, perforacija mehkega tkivo in smrt. Huda opekline lahko pojavijo v 2 urah po zaužitju. Iskanje medicinski pozornost takoj.

SPOZNAJ SVOJ VENTILATOR

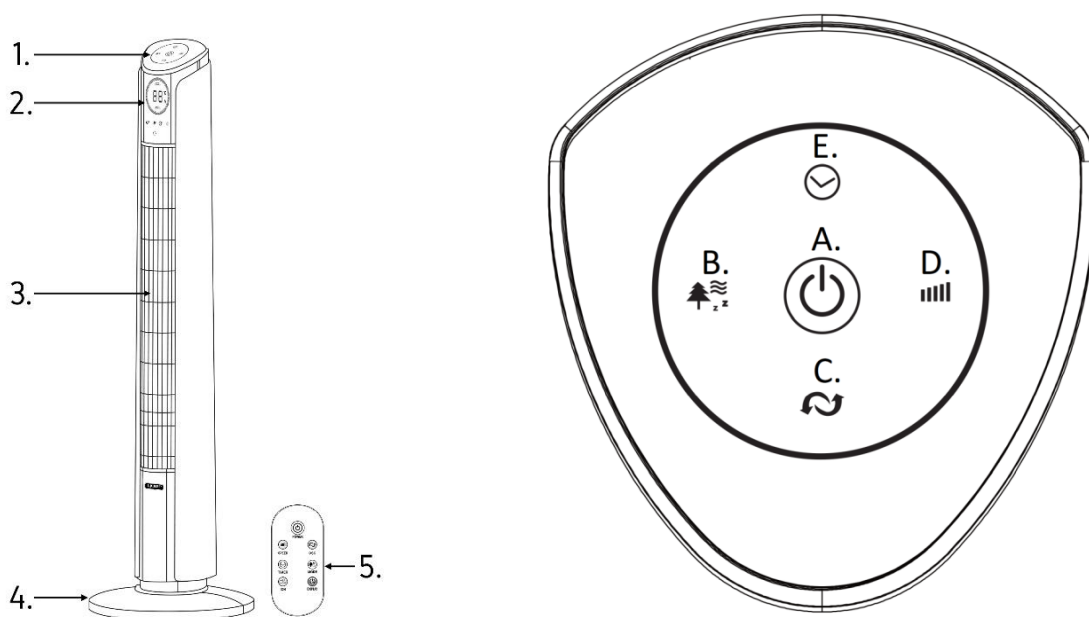

1. Nadzorna plošča

2. LED zaslon

3. Zrak izhod

4. Osnova

5. Daljinski upravljalnik

A. Gumb za VKLOP/IZKLOP

B. Način izbor

C. Nihanje funkcijo

D. Hitrost prilagajanje

E. Časovnik

MONTAŽA IZDELKA

1. Izdelek vzemite iz embalaže in odstranite polivrečko.













2. Povežite obe polovici podstavka skupaj in napeljite napajalni kabel skozi sredinsko luknjo. Napajalni kabel napeljite skozi dva izreza na dnu podstavka.

3. Poravnajte luknje v podstavku z luknjami v glavni enoti in pritrdite podstavek s štirimi krilatimi maticami.

4. Stroj postavite na ravno, stabilno površino na suhem mestu.

5. Ventilator lahko upravljate z nadzorno ploščo ali z daljinskim upravljalnikom. Daljinski upravljalnik potrebuje eno baterijo CR2025 - 3V (priložena).

NAVODILA ZA UPORABO

1. Vstavite vtič v an električni vtičnica Pritisnite  gumb za vklop enote, obstoječ soba temperaturo se bo prikazalo na zaslonu.
2. Pritisnite  gumb za nastavev hitrosti ventilatorja na želeno stopnja: nizka, srednja ali visoka.
3. Pritisnite  gumb za izbiro delovanje način:
 - a) Normalen način  - ventilator deluje na poljubni, izbrani hitrosti.
 - b) NARAVNI način  - fan i posnema tok naravnega vetra glede na izbrano hitrost.
 - c) Način SLEEP  - ventilator bo začel delovati z izbrano hitrostjo in postopoma zmanjšal svojo delovno hitrost na najnižjo raven. LED-zaslon bo ugasnil po 30 sekundah delovanja.
 - d) OTROŠKI način  - ventilator samodejno nastavi časovnik na 3 ure, zaženet se funkcija nihanja in ionizatorja. Naprava bo začela delovati z najvišjo hitrostjo in postopoma zmanjšala hitrost delovanja na najnižjo raven. LED-zaslon bo ugasnil po 30 sekundah delovanja. Funkcijo nihanja lahko kadar koli izklopite.
4. Z uporabo  gumb ti lahko nastavite čas po kateri bi moral ventilator prenehati delovati (od 1 ure do 12 ur).
5. Pritisnite  gumb za začetek ali zaustavitev nihanja funkcija.
6. Pritisnite  gumb na daljinskem upravljalniku nadzor za zagon ali zaustavitev ionizatorja funkcija.
7. Pritisnite  gumb na daljinskem upravljalniku kontrolnik za izklop ali vklop zaslona.
8. Po končate , izklopite ventilator s pritiskom na  gumb in izključite enoto.

REGULACIJA SMERI ZRAČNEGA TOKA

Ti lahko prilagodite pretok zraka smer s potiskanjem ventilatorja nazaj oz vlečenje to nazaj v navpičnico položaj.

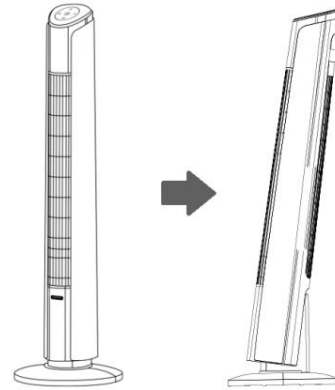

ČIŠČENJE IN VZDRŽEVANJE

1. Pred čiščenjem vedno odklopite aparat in ga hranite stran od vtičnice.
2. Za čiščenje zunanje površine aparata uporabite rahlo vlažno krpo. Nato ga pred ponovno uporabo temeljito osušite z mehko, suho krpo.
3. Ne uporabljajte kakršnih koli čistilnih ali kemičnih izdelkov. Voda ne sme priti v odprtine na ventilatorju.
4. Če naprave ne boste uporabljali dlje časa, se prepričajte, da je popolnoma izklopljena iz vtičnice in jo shranite v embalaži za enostavno shranjevanje in kasnejšo uporabo.

Zahteve za informacije za komfortne ventilatorje.

Informacije za identifikacijo modelov, na katere se nanašajo informacije:			
TF01S			
Opis	Simbol	Vrednost	Enota
Najvišja stopnja pretoka ventilatorja	F	26,11	m ³ /min
Dovod energije ventilatorja	p	34,7	W
Servisna vrednost	SV	0,75	(m ³ /min)/W
Poraba energije v stanju pripravljenosti	P _{SB}	0,35	W
Raven zvočne moči ventilatorja	L _{WA}	57,8	dB (A)
Najvišja hitrost zraka	c	2,74	gospa
Standard merjenja servisne vrednosti	EN IEC 60879:2019		
Podatki za stik za pridobitev dodatnih informacij	Yoer sp. z o.o., ul. Bernardyńska 2, 64-000 Kościan, Polska		

OKOLJE



Ta izdelek vsebuje materiale, ki jih je mogoče reciklirati. Tega izdelka ne odvrzite med neločene komunalne odpadke. Za najbližje zbirno mesto se obrnite na lokalno občino.

GARANCIJA IN POPRAVILO

Garancija izdelka vključuje napake ki izhajajo iz materiala oz proizvodnja okvare. Ta garancija je samo veljaven če aparat ima bil uporabljen v skladu z navodili in priložen to to ni bilo spremenjeno, popravljeno oz vmešavala katera koli nepooblaščen oseb ali poškodovan zaradi napačne uporabe oz prevoz.

Garancija ne velja za okvare ki je posledica naravnega obraba sestavnih delov ali poškodbe lomljivih elementov kot sta steklo in keramika predmeti.

Ta garancija ne omejuje kupca osnovni oz kaj drugo pravice podeljuje zakonodaja glede naprava nakup.

V primeru uveljavljanja garancije prosim kontaktirajte preverjeno prodajalec oz Yoer storitev za stranke. Medtem vložitev zahtevka prosim priložiti podatke o naravi okvare in dokazilo o nakupu.

ВАЖЛИВІ ЗАХОДИ

Коли використовуючи електричні техніка, осн безпеки запобіжні заходи повинен завжди дотримуйтесь, включаючи наступне:

1. Читати все інструкції раніше використовувати та зберігати на майбутнє посилання.
2. зробити впевнений що ваш розетка Напруга відповідає напрузі вказано на етикетці з рейтингом.
3. Захищати проти пожежна, електрична ударів і травм людей не занурюйте шнур, вилку або блок у воді або інший рідина.
4. Це прилад можна використовувати дітям віком 8 років похилого віку та старше та осіб із зниженим фізичні, сенсорні або психічний можливості або відсутність досвіду і знань якщо Вони мати був дано нагляд або інструкція щодо використання приладу в сейфі шлях і розуміти небезпеки залучений. діти не можна грати з приладом. Очищення та користувач обслуговування не повинні створюватися дітьми без нагляд.

5. Діти до 3 років старий слід зберігати геть хіба що безперервно під наглядом. діти у віці понад 3 роки віком і до 8 років старий повинен тільки увімкнути/вимкнути прилад надається що це має був розміщені або встановлений у своєму призначений нормально операційний положення і вони мати був дано нагляд або інструкція щодо використання приладу в сейфі шлях і розуміти небезпеки залучений. діти віком від 3 до 8 років старий не слід підключати, регулювати та чистити прилад або виконувати користувача обслуговування.
6. Немовлята, інваліди та люди похилого віку не повинно бути в прямому тривалий потік повітря від вентилятора періоди часу.
7. Не оперувати будь-який прилад з пошкодженням шнур або вилка або після приладу несправності, або має був пошкоджені в будь-якому манера.
8. Якщо постачання шнур є пошкоджено, це повинен бути замінений виробником, його сервісним агентом або так само кваліфікований людей, щоб уникнути небезпеки.
9. Не намагайтеся ремонтувати, розбирати або модифікувати прилад. там не підлягають обслуговуванню користувачем частин всередині.

10. УВАГА: якщо використовуючи ан розширення вести будь ласка забезпечити ви не перевищуєте максимальну оцінку оперативний потужність / навантаження розширення вести.
11. Не вставляйте жодного об'єктів у вентилятор, як це може причина ан електричний шок або поранити або пошкодження вентилятора. Не блокуйте або втручатися в вентилятор в будь-якому спосіб поки це знаходиться в експлуатації.
12. Цей вентилятор не призначений для використання у вологих або вологий місця розташування.
13. Не використовуйте прилад мокрими руками або босоніж.
14. Не розміщуйте вентилятор у місці, де це міг би падіння у ванну або інший води водосховища.
15. Від'єднайте вентилятор від мережі потужність коли не використовується та раніше прибирання. Коли не використовується зберігати це в сейфі, сухо Місцезнаходження.
16. Тримайте батареї в недоступному для дітей місці.
17. Не перезаряджайте одноразові батареї.
18. Не розбирайте, не відкривайте або знищити батареї.

19. Не нагрівати батареї. Не піддавайте батареї впливу тепла або вогонь. Уникайте зберігання в прямому сонячне світло.
20. Не допускайте короткого замикання батареї. Не зберігати батареї хаотично в ящику або ящик де Вони може коротке замикання кожен інший або бути замиканим іншими металевими предметами.
21. Не виймайте батарею з нього оригінальний упаковка поки необхідні для використання.
22. Не піддавати батареї до механічних шок.
23. У випадку батареї витоку, не допускайте контакту рідини зі шкірою або очі. Якщо контакт має був зробив, промити уражене площа з рясним кількості води і шукайте медичний порада.
24. Переконайтеся, що батареї встановлено правильно з дотриманням полярності (+ і –).
25. Акумулятори використання дітьми слід контролювати. Не дозволяють дітей на заміну батареї без дорослий нагляд.
26. шукати медичний поради негайно якщо акумулятор має був проковтнув.
27. Тримайте батареї чистий і сухий.

28. Перед встановленням батареї очистіть контакти батареї, а також контакти пульта дистанційного керування.
29. Завжди вибирайте правильний розмір і тип акумулятора, який найбільше підходить для використання за призначенням. Інформацію, що надається разом з обладнанням, щоб допомогти правильно вибрати акумулятор, слід зберігати для довідки.
30. видалити акумулятори від обладнання якщо це не можна використовувати для тривалий період часу хіба що це призначений для надзвичайної ситуації цілі.
31. видалити виснажений батареї негайно.
32. Не кидайте батареї у вогонь крім під умови затверджених і контрольованих спалювання.
33. Акумулятори повинні бути утилізовані спеціально позначені контейнери в призначений утилізація бали.
34. Не використовувати прилад для ін ніж призначений використовувати.
35. Не залишайте прилад увімкненим без нагляду.
36. Не використовувати на відкритому повітрі.

37. Це прилад є призначений для використання в домашньому господарстві використовувати тільки. Будь-який інший використання є розглядається недоречно і небезпечно.
38. Виробник не приймає відповідальність за шкоду внаслідок недотримання інструкції лист.



УВАГА

**ЗБЕРІГАЙТЕ БАТАРЕЇ В МЕРІ
ДОСТУПНОСТІ ДІТЕЙ**

Ковтання батареї може привести до хім опіки, перфорації м'яких тканини і смерть. Сильний опіки може відбуваються протягом 2 годин після прийому. шукати медичний уваги негайно.

ЗНАЙ СВОГО ПРИБОРА

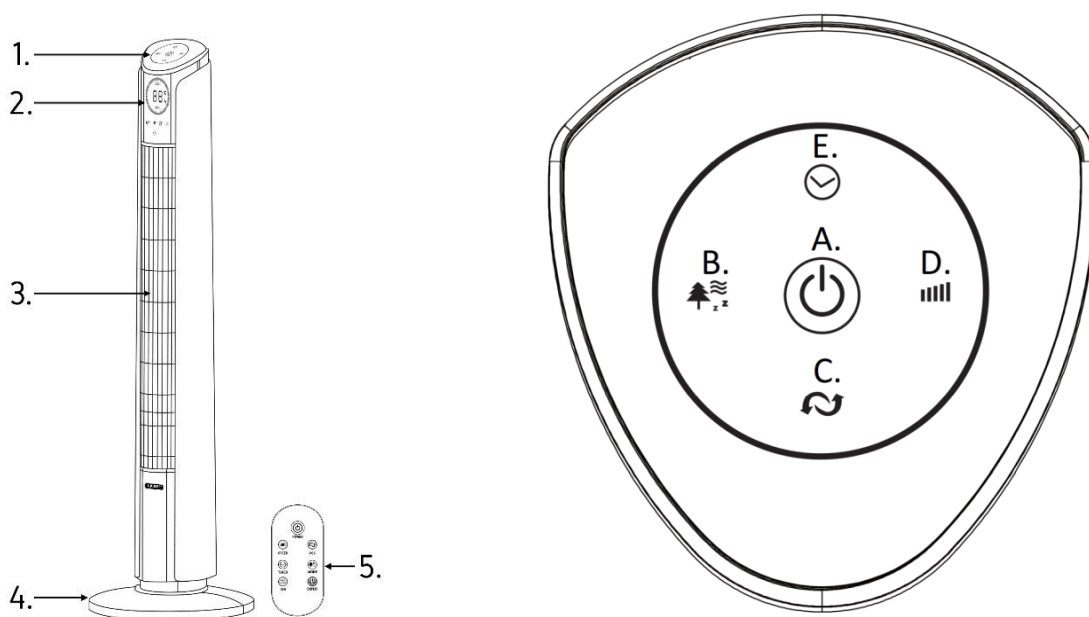













1. Панель керування
2. Світлодіодний дисплей
3. Повітря розетка
4. Основа
5. Пульт дистанційного керування

- A. Кнопка ON/OFF
- B. Режим вибір
- C. Коливання функція
- D. Швидкість коригування
- E. Таймер

МОНТАЖ ВИРОБУ

1. Вийміть виріб з упаковки та зніміть поліетиленовий пакет.
2. З'єднайте обидві половини основи разом і проведіть шнур живлення через центральний отвір. Протягніть шнур живлення через два вирізи в нижній частині основи.
3. Вирівняйте отвори в основі з отворами в основному блоці та закріпіть основу чотирма барашковими гайками.
4. Встановіть машину на рівну стійку поверхню в сухому місці.
5. Вентилятором можна керувати за допомогою панелі керування або пульта дистанційного керування. Для пульта дистанційного керування потрібна одна батарея CR2025 - 3 В (входить у комплект).

ІНСТРУКЦІЇ З КОРИСТУВАННЯ

1. Вставте вилку в електричні розетка. Прес  кнопка для ввімкнення блоку, наявна кімната температура буде відображено на дисплеї.
2. Прес  кнопку, щоб налаштувати потрібну швидкість вентилятора рівень: низький, середній або високий.
3. Прес  кнопку для вибору операція режим:
 - a) Нормальний режим  - вентилятор працює на будь-якій обраній швидкості.
 - b) НАТУРАЛЬНИЙ режим  - fan і імітує потік природного вітру на основі обраної швидкості.
 - c) Режим SLEEP  - вентилятор починає працювати на вибраній швидкості і поступово знижує швидкість до найнижчого рівня. Світлодіодний дисплей згасне через 30 секунд роботи.
 - d) Режим ДИТЯЧИЙ  - вентилятор автоматично встановить таймер на 3 години, запуститься функція коливання та іонізатора. Пристрій почне працювати на найвищій швидкості і поступово знизить швидкість до найнижчого рівня. Світлодіодний дисплей згасне через 30 секунд роботи. Ви можете будь-коли вимкнути функцію коливань.
4. З допомогою  кнопку ви можна встановити час після вентилятор повинен припинити роботу (від 1 години до 12 годин).
5. Прес  кнопку, щоб почати або зупинити коливання функція.
6. Прес  кнопку на пульті контроль запуску або зупинки іонізатора функція.
7. Прес  кнопку на пульті щоб увімкнути або вимкнути дисплей.
8. Після завершивши, вимкніть вентилятор, натиснувши  і від'єднайте пристрій від мережі.

РЕГУЛЮВАННЯ НАПРЯМКУ ПОВІТРЯНОГО ПОТОКУ

ви може відрегулювати потік повітря напрямком штовхаючи вентилятор назад або тягнути це повернутися до вертикалі позиція.

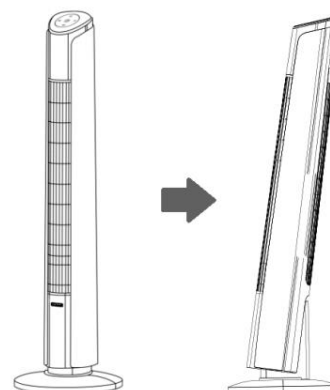

ЧИЩЕННЯ ТА ОБСЛУГОВУВАННЯ

1. Завжди вимикайте прилад із розетки та тримайте його подалі від розетки перед чищенням.
2. Щоб очистити зовнішню поверхню приладу, використовуйте злегка вологу тканину. Потім ретельно витріть його м'якою сухою тканиною перед повторним використанням.
3. Не використовуйте будь-які чистячі чи хімічні засоби. Не допускайте попадання води в отвори на вентиляторі.
4. Якщо прилад не використовується протягом тривалого часу, переконайтеся, що він повністю відключений від розетки та зберігайте його в упаковці для зручного зберігання та подальшого використання.

Інформаційні вимоги до вентиляторів комфорту.

Інформація для ідентифікації моделі, до якої інформація відноситься до:			
TF01S			
опис	символ	Значення	одиниця
Максимальний потік вентилятора швидкість	Ф	26,11	м3/хв
Потужність вентилятора введення	П	34,7	В
Вартість обслуговування	СВ	0,75	(м3/хв)/Вт
Режим очікування потужність споживання	P _{SB}	0,35	В
Звук вентилятора потужність рівень	L _{WA}	57,8	дБ (А)
Максимум повітря швидкість	В	2,74	РС
вимірювання вартості послуги	EN IEC 60879:2019		
контакт реквізити для отримання більше інформації	Yoer sp. z o.o., ul. Bernardyńska 2, 64-000 Kościan, Polska		

НАВКОЛИШНЄ СЕРЕДОВИЩЕ



Цей продукт містить матеріали, які можна переробити. Не викидайте цей продукт як несортвані міські відходи. Щоб дізнатися про найближчий пункт прийому, зверніться до місцевого муніципалітету.

ГАРАНТІЯ ТА РЕМОНТ

Гарантія на товар включає дефекти в результаті матеріалу або виробництва дефекти. Ця гарантія є тільки дійсний якщо прилад має був використовується відповідно до інструкцій і надається що це не був доопрацьований , відремонтований або заважає будь -який неуповноважена особа або пошкоджені неправильним використанням або транспортування.

Гарантія не поширюється на дефекти в результаті натуральних знос компонентів, а також пошкодження деталей, що ламаються такі як скло та кераміка елементи.

Ця гарантія не обмежує клієнта основний або будь-який інший прав надані законами щодо прилад покупка.

У разі гарантійних претензій будь ласка зв'яжіться з перевіреним постачальник або Йоер обслуговування клієнтів. Поки подання позову будь ласка прикріпити інформація про характер несправності та підтвердження покупки.

yoer

Beautiful and Intelligent Home Appliances

Yoer sp. z o.o.
Bernardyńska 2
64-000 Kościan
Poland
www.yoer.pl

