

yoer

Beautiful and Intelligent Home Appliances

Cascado TFC06



CZ	●	INSTRUKCE K OBSLUZE	3
DE	●	INSTRUKTIONEN ZUR BEDIENUNG	11
EN	●	INSTRUCTION MANUAL	20
ES	●	INSTRUCCIONES DE USO	28
FR	●	INSTRUCTIONS D'UTILISATION	37
HRV	●	UPUTE ZA UPORABU	46
HU	●	HASZNÁLATI ÚTMUTATÓ	54
IT	●	ISTRUZIONI PER L'USO	62
PL	●	INSTRUKCJA OBSŁUGI	71
RO	●	INSTRUCȚIUNI DE UTILIZARE	80
SK	●	NÁVOD NA OBSLUHU	89
SL	●	NAVODILA ZA UPORABO	98
UA	●	ІНСТРУКЦІЯ З ЕКСПЛУАТАЦІЇ	106

DŮLEŽITÉ ZABEZPEČENÍ

Když použitím elektrický spotřebiče, základní bezpečnost opatření je třeba vždy dodržovat, vč následující:

1. Před použitím si přečtěte všechny pokyny a uschovejte je pro budoucí použití.
2. Ujistěte se, že napětí vaší zásuvky odpovídá napětí uvedenému na typovém štítku.
3. Pro ochranu před požárem, úrazem elektrickým proudem a zraněním osob neponořujte kabel, zástrčku nebo jednotku do vody nebo jiné kapaliny.
4. Tento spotřebič mohou používat děti ve věku 8 let a starší a osoby se sníženými fyzickými, smyslovými nebo duševními schopnostmi nebo nedostatkem zkušeností a znalostí, pokud byly pod dohledem nebo byly poučeny o používání spotřebiče bezpečným způsobem a rozumí nebezpečí. Děti by si se spotřebičem neměly hrát. Čištění a uživatelskou údržbu nesmějí provádět děti bez dozoru.
5. Děti mladší 8 let by měly být drženy mimo dosah, pokud nejsou pod neustálým dohledem. Děti starší 8 let by měly zapínat/vypínat spotřebič pouze za předpokladu, že byl umístěn nebo instalován v zamýšlené normální provozní poloze a byly pod dohledem nebo byly poučeny o používání spotřebiče bezpečným způsobem a rozuměly souvisejícím nebezpečím. Děti mladší 8 let by neměly spotřebič zapojovat, regulovat a čistit ani provádět uživatelskou údržbu.
6. Kojenci, postižení a starší lidé by neměli být v přímém proudu vzduchu z ventilátoru po dlouhou dobu.
7. Neprovozujte žádný spotřebič s poškozeným kabelem nebo zástrčkou nebo poté, co spotřebič nefunguje správně nebo byl jakýmkoli způsobem poškozen.
8. Pokud je napájecí kabel poškozen, musí jej vyměnit výrobce, jeho servisní zástupce nebo podobně kvalifikovaná osoba, aby se předešlo nebezpečí.

9. Nepokoušejte se spotřebič opravovat, rozebírat nebo upravovat. Uvnitř nejsou žádné části, které by mohl uživatel opravit.
10. POZOR: Pokud používáte prodlužovací kabel, ujistěte se, že nepřekračujete maximální jmenovitý provozní výkon/zatížení prodlužovacího kabelu.
11. Nevkládejte do ventilátoru žádné předměty, mohlo by dojít k úrazu elektrickým proudem nebo zranění nebo poškození ventilátoru. Během provozu ventilátoru žádným způsobem neblokuje ani s ním nemanipulujte.
12. Zásobník na vodu plňte pouze studenou čistou vodou.
13. Před doplňováním vodní nádrže vždy vypněte ventilátor a odpojte jej ze zásuvky.
14. Tento ventilátor není určen pro použití ve vlhkých nebo mokrých prostorech.
15. Nepoužívejte zařízení s mokřýma rukama nebo bosí.
16. Neumisťujte ventilátor na místo, kde by mohl spadnout do vany nebo jiných vodních nádrží.
17. Když ventilátor nepoužíváte a před čištěním, odpojte jej od elektrické sítě. Pokud jej nepoužíváte, uložte jej na bezpečném a suchém místě.
18. Uchovávejte baterie mimo dosah dětí.
19. Nenabíjejte nedobíjecí baterie.
20. Baterie nerozebírejte, neotevírejte ani neničte.
21. Nezahřívejte baterie. Nevystavujte baterie teplu nebo ohni. Vyhněte se skladování na přímém slunci.
22. Nezkratujte baterie. Neskladujte baterie náhodně v krabici nebo zásuvce, kde by se mohly vzájemně zkratovat nebo být zkratovány jinými kovovými předměty.
23. Nevyjímejte baterii z původního obalu, dokud ji nepotřebujete použít.
24. Nevystavujte baterie mechanickým otřesům.
25. V případě vytečení baterie zabraňte kontaktu kapaliny s pokožkou nebo očima. Pokud došlo ke kontaktu, omyjte postižené místo velkým množstvím vody a vyhledejte lékařskou pomoc.

26. Ujistěte se, že jsou baterie vloženy správně s ohledem na polaritu (+ a -).
27. Používání baterií dětmi by mělo být pod dohledem. Nedovolte dětem vyměňovat baterie bez dozoru dospělé osoby.
28. V případě spolknutí baterie okamžitě vyhledejte lékařskou pomoc.
29. Udržujte baterie čisté a suché.
30. Před instalací baterie očistěte kontakty baterie a také kontakty dálkového ovladače.
31. Vždy vyberte správnou velikost a typ baterie, který je nejvhodnější pro zamýšlené použití. Informace poskytnuté se zařízením, které vám pomohou při správném výběru baterie, by měly být uchovány pro referenci.
32. Vyjměte baterie ze zařízení, pokud jej nebudete delší dobu používat, pokud to není pro nouzové účely.
33. Vybité baterie okamžitě vyjměte.
34. Nevhazujte baterie do ohně, s výjimkou podmínek schváleného a řízeného spalování.
35. Baterie by měly být likvidovány ve speciálně označených nádobách na určených sběrných místech.
36. Nepoužívejte spotřebič k jinému než určenému použití.
37. Nenechávejte spotřebič zapnutý bez dozoru.
38. Nepoužívejte venku.
39. Tento spotřebič je určen pouze k použití v domácnosti. Jakékoli jiné použití je považováno za nevhodné a nebezpečné.
40. Výrobce nepřebírá odpovědnost za škody způsobené nedodržením návodu k použití.



UCHOVÁVEJTE BATERIE MIMO DOSAH DĚTÍ

Spolknutí baterie může vést k chemickým popáleninám, perforaci měkkých tkání a smrti. K těžkým popáleninám může dojít do 2 hodin po požití. Okamžitě vyhledejte lékařskou pomoc.

POZNEJ SVÉHO FANOUŠKA

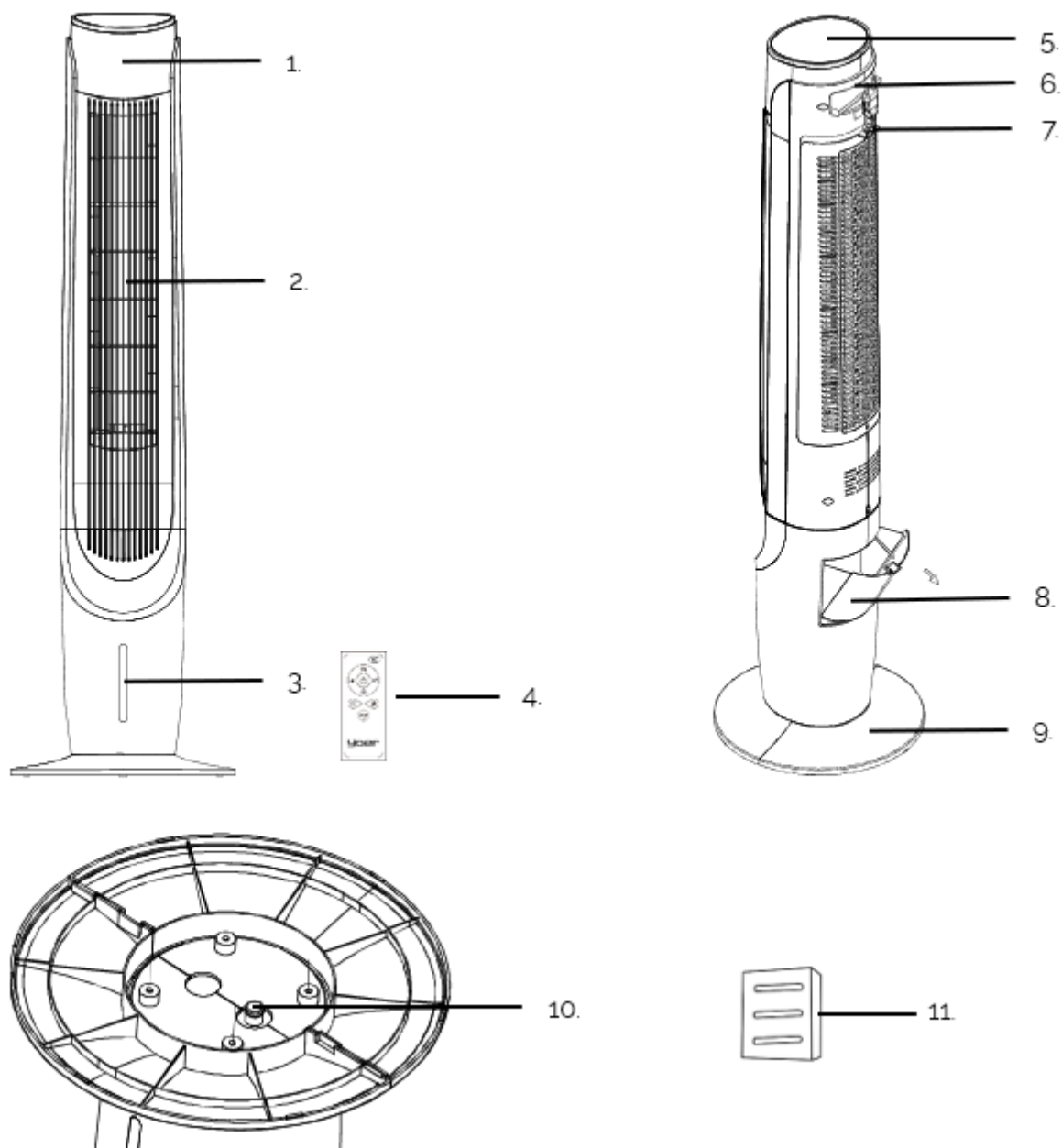

- | | |
|--------------------------|--|
| 1. LED displej | 6. Úložný prostor / rukojeť dálkového ovládání |
| 2. Výstup vzduchu | 7. Háček napájecí zástrčky |
| 3. Ukazatel hladiny vody | 8. Víko nádržky na vodu |
| 4. Dálkové ovládání | 9. Základna |
| 5. Ovládací panel | 10. Vypouštěcí zátka vodní nádrže |
| | 11. Nádoba na esenciální olej |

OVLÁDACÍ PANEL

1. Tlačítko ON/OFF / Tichý režim
2. Volba režimu / Funkce ionizátoru
3. Nastavení rychlosti / Přepínač zobrazení
4. Funkce chladiče
5. Časovač
6. Funkce oscilace / Funkce Wi-Fi





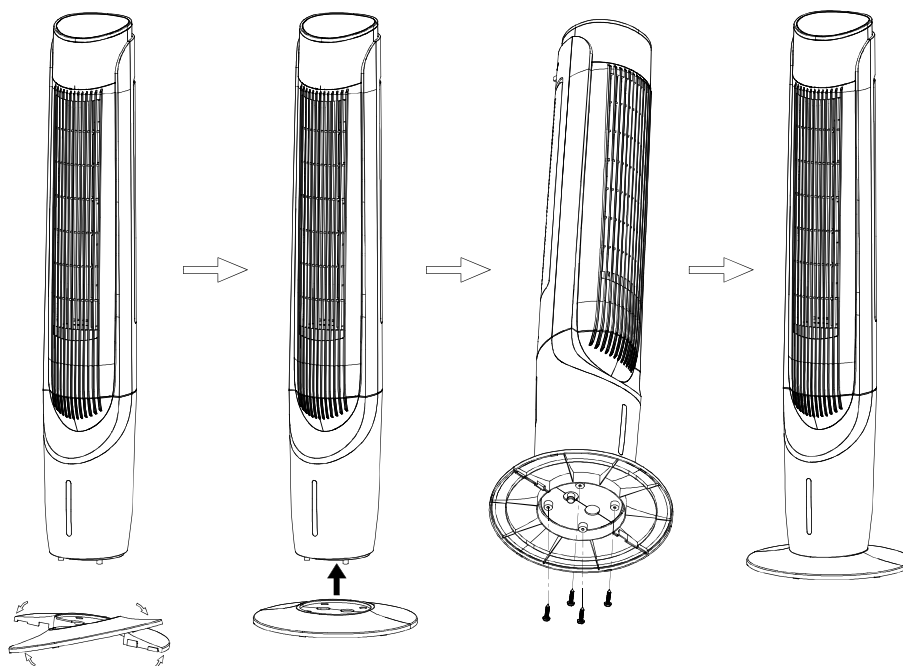





MONTÁŽ ZAŘÍZENÍ



1. Vyjměte produkt z obalu a sejměte poly-bag.
2. Složte obě poloviny základny pod mírným úhlem tak, aby spojovací vložky zapadly do drážek.
3. Spojte oba díly tak, aby spojovací vložky byly zcela zasunuty do drážek. Zatlačte je dovnitř, dokud nebudou rovnoměrně spojeny.
4. Nainstalujte základnu pomocí čtyř šroubů.
5. Stroj postavte na rovný, stabilní povrch na suchém místě.
6. Ventilátor lze ovládat ovládacím panelem nebo dálkovým ovladačem. Dálkové ovládání vyžaduje jednu baterii CR2025 - 3V (součást dodávky).

TIP: Při vkládání baterie do dálkového ovladače se ujistěte, že vlákno napravo je na horním povrchu baterie (označeno „+“).







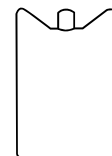

NÁVOD K OBSLUZE

1. Zasuňte zástrčku do elektrické zásuvky. Na displeji se zobrazí aktuální pokojová teplota.
2. Stisknutím  tlačítka zapnete jednotku.
3. Stiskněte  tlačítka pro nastavení rychlosti ventilátoru na požadovanou úroveň. Vyberte si mezi 1-6 úrovněmi. Stisknutím a podržením tlačítka na ovládacím panelu na několik sekund vypnete displej. Stisknutím libovolného tlačítka jej znovu zapnete.
4. Stisknutím  tlačítka vyberte provozní režim:
 - a) Režim NORMAL  - ventilátor pracuje na zvolenou rychlost.
 - b) Režim NATURAL  - ventilátor i zmírňuje proudění přirozeného větru na základě zvolené rychlosti.
 - c) Režim SLEEP  - ventilátor začne pracovat na vámi zvolenou rychlost, poté sníží rychlost o jeden stupeň a následně bude nepřetržitě pracovat na stupni 3. Pokud zvolíte rychlost mezi 1 a 3, zařízení bude okamžitě pracovat stabilně úroveň 3. LED displej zhasne po 30 sekundách provozu.
 - d) Režim CHILD  - ventilátor automaticky nastaví časovač na 3 hodiny a aktivují se funkce oscilace a ionizace vzduchu. Zařízení začne pracovat na nejvyšší rychlost, poté se přepne na úroveň 4 a nakonec na úroveň 2, při které bude pracovat nepřetržitě. LED displej zhasne po 30 sekundách provozu. Funkci oscilace můžete kdykoli deaktivovat.
5. Chcete-li použít funkci chladiče, vypněte ventilátor a odpojte jej. Otevřete víko zásobníku na vodu a naplňte zásobník čistou studenou vodou. Dbejte na to, abyste nepřekročili úroveň „MAX“ na indikátoru na přední straně zařízení. Poté zařízení zapojte, zapněte a aktivujte funkci tlačítkem .

Pro zvýšení pocitu chlazení se doporučuje dodatečně vložit do vodní nádrže chladicí vložky, které byly předtím uloženy v mrazničce po dobu asi 8 hodin.

DŮLEŽITÉ: Když hladina vody dosáhne na indikátoru „MIN“, vypněte ventilátor, odpojte jej a naplňte nádržku na vodu. Poté zařízení znovu zapojte, zapněte a znovu povolte funkci chladiče. Nedovolte, aby zařízení fungovalo v chladnějším režimu s prázdnou nádržkou na vodu, protože by mohlo dojít k poškození.



6. Pomocí  tlačítka můžete nastavit dobu, po které má ventilátor přestat pracovat (od 1 hodiny do 12 hodin).
7. Chcete-li vypnout zvuk tlačítka, stiskněte a podržte  tlačítka po dobu asi 5 sekund. Chcete-li tichý režim ukončit, stiskněte a podržte tlačítka znovu asi 5 sekund.
Chcete-li zapnout tichý režim pomocí dálkového ovladače, stiskněte  tlačítka. Pro ukončení režimu stiskněte tlačítka znovu.
8. Stiskněte  tlačítka pro spuštění nebo zastavení funkce oscilace.
9. Stisknutím a podržením  po dobu asi 3 sekund zapnete nebo vypnete funkci ionizátoru. Tuto funkci můžete také aktivovat nebo deaktivovat pomocí dálkového ovladače stisknutím .
10. Stisknutím a podržením  po dobu asi 3 sekund vypnete nebo zapnete displej.
Stisknutím  tlačítka na dálkovém ovládacím panelu vypnete nebo zapnete displej.
11. Po dokončení vypněte ventilátor stisknutím  tlačítka a odpojte jednotku ze zásuvky.
12. Pokud jste použili funkci chladiče, zvedněte ventilátor a držte jej ve svislé poloze. Umístěte jej nad nádobu a sejměte vypouštěcí zátku vodní nádrže. Po vypouštění zásobníku vraťte zátku na místo.

TIP: Zařízení můžete ovládat pomocí mobilní aplikace Yoer přes 2,4 GHz Wi-Fi připojení. Stiskněte a podržte  asi 3 sekundy pro připojení zařízení k Wi-Fi.

ČIŠTĚNÍ A ÚDRŽBA

1. Před čištěním spotřebič vždy odpojte ze zásuvky a udržujte jej mimo jakoukoli zásuvku.
2. K čištění vnějšího povrchu spotřebiče použijte lehce navlhčený hadřík. Poté jej před dalším použitím důkladně osušte měkkým suchým hadříkem.
3. Nepoužívejte žádné čisticí nebo chemické prostředky jakéhokoli druhu. Nedovolte, aby se do otvorů na ventilátoru dostala voda.
4. Pokud spotřebič delší dobu nepoužíváte, ujistěte se, že je zcela vytažen ze zásuvky a uložte jej do obalu pro snadné uskladnění a pozdější použití.
5. Aby byla zajištěna správná funkce jednotky, vyměňte vodní clony (na zadní straně zařízení) alespoň každé 2 roky.

Požadavky na informace.

Informace k určení modelu(ů), na které se informace vztahují: TFC06			
Popis	Označení	Hodnota	Jednotka
Maximální průtok ventilátoru	F	23,86	m ³ /min
Příkon ventilátoru	P	53,4	W
Provozní hodnota	SV	0,58	(m ³ /min)/W
Spotřeba energie v pohotovostním režimu	P _{SB}	0,91	W
Hladina akustického výkonu ventilátoru	L _{WA}	58,2	dB (A)
Maximální rychlost proudění vzduchu	c	2,66	metry/s
Standard měření pro servisní hodnotu	EN IEC 60879:2019		
Kontaktní údaje pro získání dalších informací	Yoer sp. z o. o, ul. Dąbrowskiego 267, 60-406 Poznań, Polska		

PROSTŘEDÍ



■ Tento výrobek obsahuje recyklovatelné materiály. Nelikvidujte tento výrobek jako netříděný komunální odpad. Ohledně nejbližšího sběrného místa se prosím obraťte na místní obec.

ZÁRUKA A OPRAVA

Záruka na produkt zahrnuje vady způsobené materiálovými nebo výrobními vadami. Tato záruka je platná pouze v případě, že byl spotřebič používán v souladu s pokyny a za předpokladu, že nebyl upravován, opravován nebo do něj zasahováno neoprávněnou osobou nebo poškozen nesprávným používáním nebo přepravou. Záruka se nevztahuje na vady vzniklé přirozeným opotřebením součástí nebo na rozbitné předměty, jako jsou skleněné a keramické předměty.

Tato záruka neomezuje základní ani žádná jiná práva zákazníka týkající se nákupu spotřebiče udělená zákony.

V případě reklamace se prosím obraťte na ověřeného prodejce nebo na Yoer Service. K reklamaci přiložte informace o povaze závady a doklad o koupi.

WICHTIGE SICHERHEITSHINWEISE

Beim Gebrauch von elektrischen Geräten sollten immer grundlegende Sicherheitsvorkehrungen beachtet werden, einschließlich der folgenden:

1. Lesen Sie alle Anweisungen vor der Verwendung und bewahren Sie sie zum späteren Nachschlagen auf.
2. Stellen Sie sicher, dass die Spannung Ihrer Steckdose mit der auf dem Typenschild angegebenen Spannung übereinstimmt.
3. Zum Schutz vor Bränden, Stromschlägen und Personenschäden tauchen Sie das Kabel, den Stecker oder das Gerät nicht in Wasser oder andere Flüssigkeiten.
4. Dieses Gerät kann von Kindern ab 8 Jahren und darüber sowie von Personen mit eingeschränkten körperlichen, sensorischen oder geistigen Fähigkeiten oder mangelnder Erfahrung und Wissen verwendet werden, sofern sie beaufsichtigt oder in die sichere Verwendung des Geräts eingewiesen wurden und die Gefahren verstehen beteiligt. Kinder sollten nicht mit dem Gerät spielen. Reinigung und Benutzerwartung dürfen nicht von Kindern ohne Aufsicht durchgeführt werden.
5. Kinder unter 8 Jahren sollten ferngehalten werden, es sei denn, sie werden ständig beaufsichtigt. Kinder über 8 Jahre sollten das Gerät nur dann ein- und ausschalten, wenn es in der vorgesehenen normalen Betriebsposition aufgestellt oder installiert wurde und sie beaufsichtigt oder in die sichere Verwendung des Geräts eingewiesen wurden und die damit verbundenen Gefahren verstehen. Kinder unter 8 Jahren sollten das Gerät nicht anschließen, regulieren und reinigen oder Benutzerwartungen durchführen.
6. Kleinkinder, Behinderte und ältere Menschen sollten sich nicht über längere Zeiträume im direkten Luftstrom des Ventilators aufhalten.
7. Betreiben Sie kein Gerät mit einem beschädigten Kabel oder Stecker, nachdem das Gerät eine Fehlfunktion aufweist oder in irgendeiner Weise beschädigt wurde.

8. Wenn das Netzkabel beschädigt ist, muss es vom Hersteller, seinem Servicevertreter oder ähnlich qualifizierten Personen ersetzt werden, um Gefahren zu vermeiden.
9. Versuchen Sie nicht, das Gerät zu reparieren, zu zerlegen oder zu modifizieren. Im Inneren befinden sich keine vom Benutzer zu wartenden Teile.
10. ACHTUNG: Wenn Sie ein Verlängerungskabel verwenden, stellen Sie bitte sicher, dass Sie die maximale Nennbetriebsleistung/Last des Verlängerungskabels nicht überschreiten.
11. Führen Sie keine Gegenstände in den Ventilator ein, da dies zu einem Stromschlag, Verletzungen oder einer Beschädigung des Ventilators führen kann. Blockieren oder manipulieren Sie den Ventilator in keiner Weise, während er in Betrieb ist.
12. Füllen Sie den Wasserbehälter nur mit kaltem, klarem Wasser.
13. Schalten Sie den Ventilator immer aus und ziehen Sie den Netzstecker, bevor Sie den Wasserbehälter wieder auffüllen.
14. Dieser Ventilator ist nicht für den Einsatz an nassen oder feuchten Orten bestimmt.
15. Benutzen Sie das Gerät nicht mit nassen Händen oder barfuß.
16. Stellen Sie den Ventilator nicht an einem Ort auf, an dem er in eine Badewanne oder andere Wasserreservoirs fallen könnte.
17. Trennen Sie den Ventilator vom Stromnetz, wenn Sie ihn nicht verwenden und bevor Sie ihn reinigen. Bewahren Sie es bei Nichtgebrauch an einem sicheren, trockenen Ort auf.
18. Bewahren Sie Batterien außerhalb der Reichweite von Kindern auf.
19. Laden Sie nicht wiederaufladbare Batterien nicht auf.
20. Zerlegen, öffnen oder zerstören Sie Batterien nicht.
21. Batterien nicht erhitzen. Setzen Sie Batterien weder Hitze noch Feuer aus. Vermeiden Sie die Lagerung in direktem Sonnenlicht.
22. Schließen Sie Batterien nicht kurz. Bewahren Sie Batterien nicht wahllos in einer Kiste oder Schublade auf, wo sie sich gegenseitig kurzschließen oder durch andere Metallgegenstände kurzgeschlossen werden könnten.

23. Nehmen Sie eine Batterie erst dann aus der Originalverpackung, wenn Sie sie verwenden möchten.
24. Setzen Sie Batterien keinen mechanischen Erschütterungen aus.
25. Sollte eine Batterie auslaufen, achten Sie darauf, dass die Flüssigkeit nicht mit der Haut oder den Augen in Berührung kommt. Bei Kontakt die betroffene Stelle mit reichlich Wasser abwaschen und ärztlichen Rat einholen.
26. Stellen Sie sicher, dass die Batterien hinsichtlich der Polarität (+ und -) richtig eingelegt sind.
27. Die Verwendung von Batterien durch Kinder sollte beaufsichtigt werden. Erlauben Sie Kindern nicht, die Batterien ohne Aufsicht eines Erwachsenen auszutauschen.
28. Suchen Sie sofort einen Arzt auf, wenn eine Batterie verschluckt wurde.
29. Halten Sie die Batterien sauber und trocken.
30. Reinigen Sie vor dem Einsetzen der Batterie die Batteriekontakte und auch die der Fernbedienung.
31. Wählen Sie immer die richtige Batteriegröße und den richtigen Batterietyp, der für den vorgesehenen Verwendungszweck am besten geeignet ist. Die mit dem Gerät bereitgestellten Informationen zur Unterstützung der richtigen Batterieauswahl sollten als Referenz aufbewahrt werden.
32. Entfernen Sie die Batterien aus dem Gerät, wenn es längere Zeit nicht verwendet wird, es sei denn, es handelt sich um einen Notfall.
33. Entfernen Sie leere Batterien umgehend.
34. Entsorgen Sie Batterien nicht im Feuer, außer unter den Bedingungen einer genehmigten und kontrollierten Verbrennung.
35. Batterien sollten in speziell gekennzeichneten Behältern an den dafür vorgesehenen Entsorgungsstellen entsorgt werden.
36. Benutzen Sie das Gerät nicht für andere als den vorgesehenen Zweck.
37. Lassen Sie das Gerät nicht unbeaufsichtigt eingeschaltet.
38. Nicht im Freien verwenden.

39. Dieses Gerät ist nur für den Hausgebrauch bestimmt. Jede andere Verwendung gilt als ungeeignet und gefährlich.
40. Der Hersteller übernimmt keine Haftung für Schäden, die durch Nichtbeachtung der Gebrauchsanweisung entstehen.



**BEWAHREN SIE BATTERIEN
AUßERHALB DER REICHWEITE VON
KINDERN AUF**

Das Verschlucken einer Batterie kann zu Verätzungen, Perforationen von Weichgewebe und zum Tod führen. Innerhalb von 2 Stunden nach der Einnahme kann es zu schweren Verbrennungen kommen. Suchen Sie sofort einen Arzt auf.

KENNEN SIE IHREN FAN

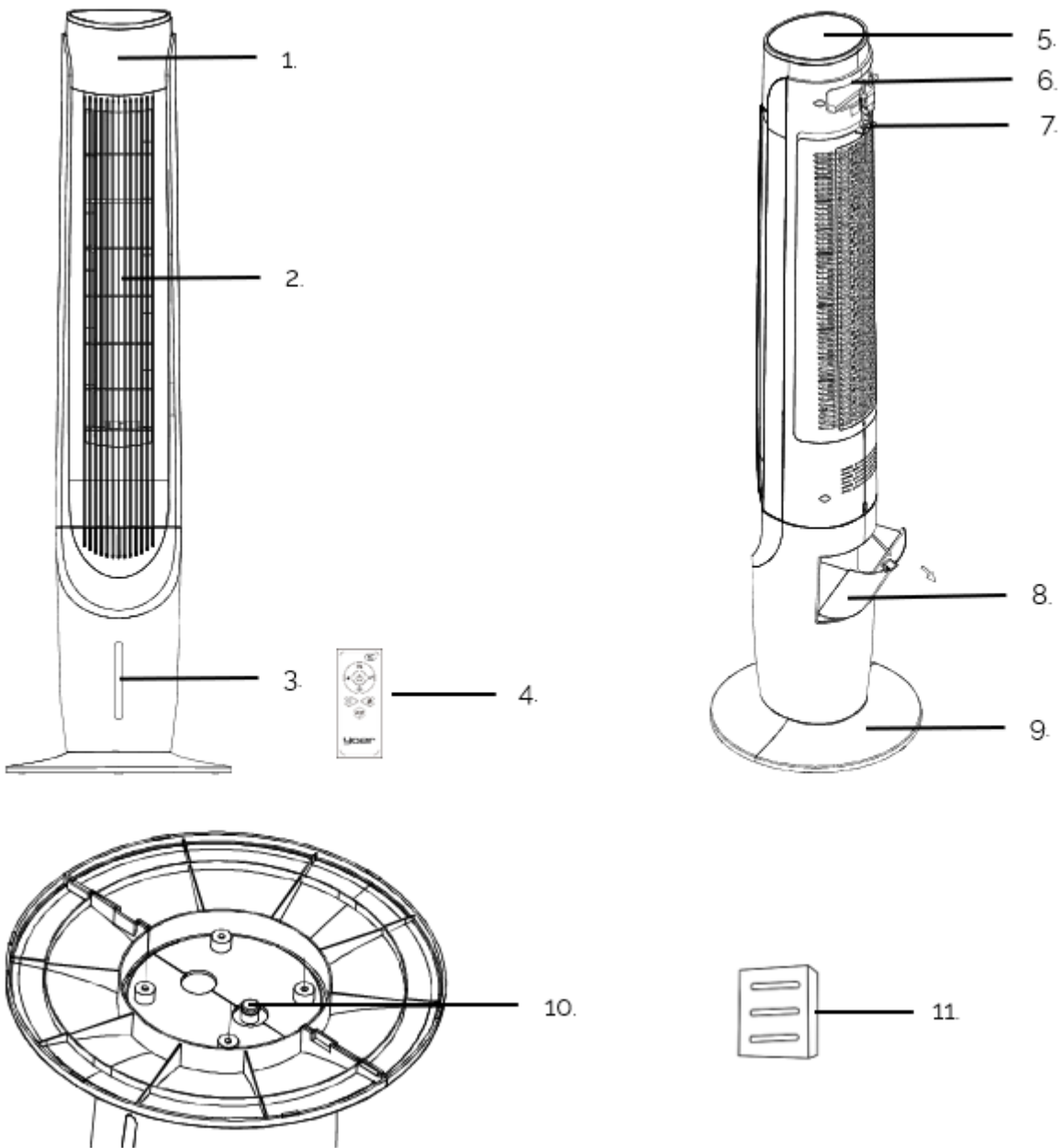

1. LCD-Anzeige

2. Luftauslass

3. Wasserstandsanzeige

4. Fernbedienung

5. Bedienfeld

6. Aufbewahrungs-/Tragegriff für die

Fernbedienung

7. Netzsteckerhaken

8. Deckel des Wasserbehälters

9. Basis

10. Ablassschraube des Wasserbehälters

11. Behälter für ätherische Öle

BEDIENFELD

1. EIN/AUS-Taste / Silent-Modus
2. Modusauswahl / Ionisierungsfunktion
3. Geschwindigkeitsanpassung / Display-Umschaltung
4. Cooler-Funktionalität
5. Timer
6. Oszillationsfunktion / Wi-Fi-Funktion





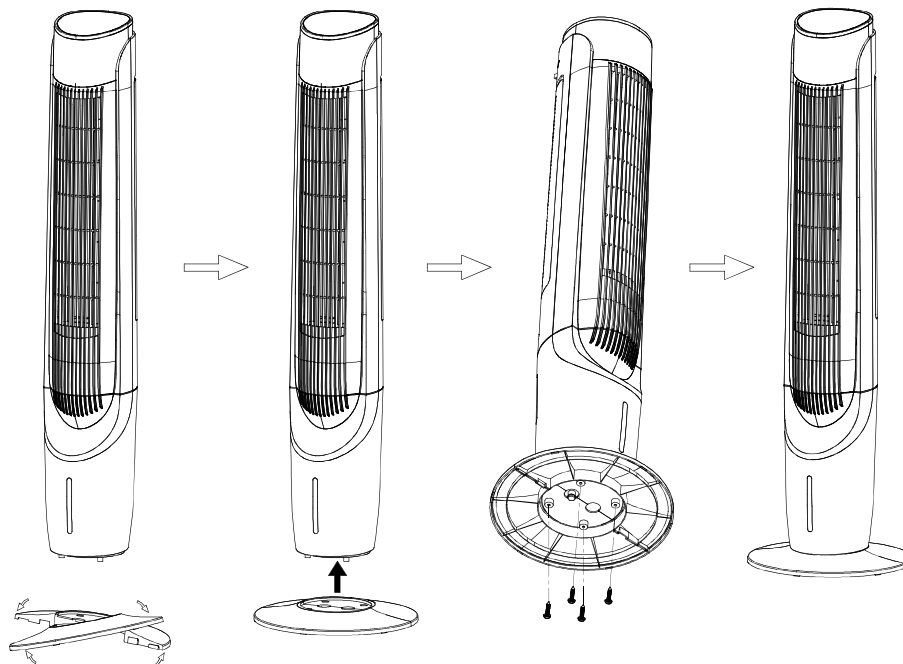





GERÄTEMONTAGE



1. Nehmen Sie das Produkt aus der Verpackung und entfernen Sie den Polybeutel.
2. Setzen Sie die beiden Sockelhälften leicht schräg zusammen, damit die Verbindungseinsätze in die Nuten passen.
3. Verbinden Sie die beiden Teile so, dass die Verbindungseinsätze vollständig in die Nuten eingeführt werden. Drücken Sie sie hinein, bis sie gleichmäßig verbunden sind.
4. Befestigen Sie die Basis mit den vier Schrauben.
5. Stellen Sie die Maschine auf einer ebenen, stabilen Fläche auf Oberfläche an einem trockenen Ort aufbewahren.
6. Der Lüfter kann betrieben werden von das Bedienfeld bzw von die Fernbedienung. Die Fernbedienung erfordert eine CR2025-3V- Batterie (im Lieferumfang enthalten).

TIPP: Achten Sie beim Einsetzen der Batterie in die Fernbedienung darauf, dass sich der Glühfaden rechts oben auf der Oberseite der Batterie befindet (mit einem „+“ gekennzeichnet).





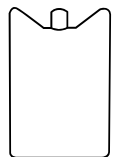

BEDIENUNGSANLEITUNG



1. Stecken Sie den Stecker in eine Steckdose. Die aktuelle Raumtemperatur wird auf dem Display angezeigt.
2. Drücken Sie die Taste , um das Gerät einzuschalten.
3. Drücken Sie . Mit der Taste können Sie die Lüftergeschwindigkeit auf die gewünschte Stufe einstellen. Wählen Sie zwischen 1-6 Stufen. Halten Sie die Taste auf dem Bedienfeld einige Sekunden lang gedrückt, um das Display auszuschalten. Drücken Sie eine beliebige Taste, um es wieder einzuschalten.
4. Drücken Sie  die Taste, um den Betriebsmodus auszuwählen:
 - a) NORMAL- Modus  - Der Lüfter arbeitet mit der gewählten Geschwindigkeit.
 - b) NATURAL-Modus  - fan i dämpft die Strömung des natürlichen Windes basierend auf der gewählten Geschwindigkeit .
 - c) SLEEP-Modus  - der Ventilator beginnt mit der von Ihnen gewählten Geschwindigkeit zu arbeiten, reduziert dann die Geschwindigkeit um eine Stufe und arbeitet anschließend konstant auf Stufe 3. Wenn Sie eine Geschwindigkeit zwischen 1 und 3 wählen, arbeitet das Gerät sofort konstant auf Stufe 3. Das LED-Display erlischt nach 30 Sekunden Betrieb.
 - d) KINDER-Modus  - der Ventilator stellt automatisch den Timer auf 3 Stunden ein, und die Oszillations- und Luftionisationsfunktion werden aktiviert. Das Gerät beginnt mit der höchsten Geschwindigkeit, wechselt dann schrittweise auf Stufe 4 und schließlich auf Stufe 2, auf der es kontinuierlich arbeitet. Das LED-Display erlischt nach 30 Sekunden Betrieb. Sie können die Oszillationsfunktion jederzeit deaktivieren.
5. Um die Kühlerfunktion zu nutzen, schalten Sie den Lüfter aus und ziehen Sie den Netzstecker. Öffnen Sie den Deckel des Wasserbehälters und füllen Sie den Behälter mit kaltem, klarem Wasser. Achten Sie darauf, den „MAX“-Pegel auf der Anzeige an der Vorderseite des Geräts nicht zu überschreiten. Als nächstes schließen Sie das Gerät an, schalten es ein und aktivieren die Funktionalität mit der Taste .

Um das Kühlgefühl zu verstärken, empfiehlt es sich, zusätzlich Kühleinsätze, die zuvor ca. 8 Stunden im Gefrierschrank gelagert wurden, in den Wasserbehälter zu legen.



WICHTIG: Wenn der Wasserstand auf der Anzeige „MIN“ erreicht, schalten Sie den Ventilator aus, ziehen Sie den Netzstecker und füllen Sie den Wasserbehälter wieder auf. Schließen Sie anschließend das Gerät wieder an, schalten Sie es ein und aktivieren Sie die Kühlerfunktion erneut. Lassen Sie das Gerät nicht im Kühlmodus laufen, wenn der Wasserbehälter leer ist, da dies zu Schäden führen kann.

6. Mit der Taste  können Sie die Zeit einstellen, nach der der Ventilator aufhören soll zu arbeiten (von 1 Stunde bis 12 Stunden).
7. Um den Tastenton auszuschalten, halten Sie die Taste  etwa 5 Sekunden lang gedrückt. Um den Silent-Modus zu beenden, halten Sie die Taste erneut etwa 5 Sekunden lang gedrückt.
Um den Stummmodus mit der Fernbedienung einzuschalten, drücken Sie die Taste . Um den Modus zu verlassen, drücken Sie die Taste erneut.
8. Drücken Sie Taste  zum Starten oder Stoppen der Oszillationsfunktion.
9. Drücken und halten Sie  für etwa 3 Sekunden, um die Ionisierungsfunktion ein- oder auszuschalten. Sie können diese Funktion auch mit der Fernbedienung durch Drücken von  aktivieren oder deaktivieren.

10. Halten Sie die Taste  etwa 3 Sekunden lang gedrückt, um das Display ein- oder auszuschalten. Drücken Sie die Taste  auf der Fernbedienung, um das Display ein- oder auszuschalten.
11. Wenn Sie fertig sind, schalten Sie den Ventilator durch Drücken der Taste  aus und ziehen Sie den Netzstecker.
12. Wenn die Kühlerfunktion verwendet wurde, heben Sie den Lüfter an und halten Sie ihn dabei vertikal. Stellen Sie es über einen Behälter und entfernen Sie die Ablassschraube des Wasserbehälters. Nachdem der Behälter geleert wurde, stecken Sie den Stopfen wieder ein.

TIPP: Sie können das Gerät mit der mobilen Yoer-App über eine 2,4-GHz-WLAN-Verbindung steuern. Halten Sie die Taste  etwa 3 Sekunden lang gedrückt, um das Gerät mit WLAN zu verbinden.

REINIGUNG UND INSTANDHALTUNG

1. Trennen Sie das Gerät immer vom Netz und halten Sie es von der Steckdose fern, bevor Sie es reinigen.
2. Um die Außenfläche des Geräts zu reinigen, verwenden Sie ein leicht feuchtes Tuch. Trocknen Sie es anschließend gründlich mit einem weichen, trockenen Tuch ab, bevor Sie es erneut verwenden.
3. Verwenden Sie keine Reinigungsmittel oder chemischen Produkte jeglicher Art. Lassen Sie kein Wasser in die Öffnungen des Ventilators eindringen.
4. Wenn das Gerät längere Zeit nicht verwendet wird, stellen Sie sicher, dass es vollständig aus der Steckdose gezogen ist, und bewahren Sie es in der Verpackung auf, um es einfach aufzubewahren und später zu verwenden.
5. Um einen ordnungsgemäßen Betrieb des Geräts zu gewährleisten, ersetzen Sie die Wasservorhänge (auf der Rückseite des Geräts) mindestens alle 2 Jahre.

Informationsanforderungen für Komfortventilatoren.

Informationen zu identifizieren Die Modell Zu welche Die Information bezieht sich an: TFC06			
Bezeichnung	Symbol	Wert	Einheit
Maximaler Volumenstrom	F	23.86	m ³ /min
Ventilator-Leistungsaufnahme	P	53.4	W
Serviceverhältnis	SV	0.58	(m ³ /min)/W
Leistungsaufnahme im Bereitschaftszustand	P _{SB}	0.91	W
Ventilator-Schallleistungspegel	L _{WA}	58.2	dB(A)
Maximale Luftgeschwindigkeit	c	2.66	m/s
Messnorm für die Ermittlung des Serviceverhältnisses	EN IEC 60879:2019		
Kontaktadresse für weitere Informationen	Yoer sp. z o.o., ul. Dąbrowskiego 267, 60-406 Poznań, Polska		

UMFELD



■ Dieses Produkt enthält wiederverwertbare Materialien. Entsorgen Sie dieses Produkt nicht im unsortierten Hausmüll. Bitte wenden Sie sich an Ihre Gemeindeverwaltung, um die nächstgelegene Sammelstelle zu erfahren.

GARANTIE UND REPARATUR

Die Produktgarantie umfasst Mängel, die auf Material- oder Herstellungsfehler zurückzuführen sind. Diese Garantie gilt nur, wenn das Gerät gemäß den Anweisungen verwendet wurde und sofern es nicht von unbefugten Personen verändert, repariert oder manipuliert oder durch Missbrauch oder Transport beschädigt wurde. Die Garantie gilt nicht für Mängel, die auf natürlichen Verschleiß von Komponenten oder zerbrechliche Gegenstände wie Glas und Keramik zurückzuführen sind.

Diese Garantie schränkt die grundlegenden oder sonstigen Rechte des Kunden, die ihm durch das Gesetz beim Kauf von Geräten zustehen, nicht ein.

Im Garantiefall wende Dich bitte an den verifizierten Händler oder an den Yoer Service. Bitte füge der Reklamation eine Beschreibung der Störung sowie einen Kaufbeleg bei.

IMPORTANT SAFEGUARDS

When using electrical appliances, basic safety precautions should always be followed, including the following:

1. Read all instructions before using and keep for future reference.
2. Make sure that your outlet voltage corresponds to the voltage stated on the rating label.
3. To protect against fire, electric shock and injury to persons do not immerse cord, plug or unit in water or other liquid.
4. This appliance can be used by children aged 8 years old and above and persons with reduced physical, sensory or mental capabilities or lack of experience and knowledge if they have been given supervision or instruction concerning use of the appliance in a safe way and understand the hazards involved. Children should not play with the appliance. Cleaning and user maintenance must not be made by children without supervision.
5. Children less than 8 years old should be kept away unless continuously supervised. Children aged over 8 years old should only switch on/off the appliance provided that it has been placed or installed in its intended normal operating position and they have been given supervision or instruction concerning use of the appliance in a safe way and understand the hazards involved. Children under 8 years old should not plug in, regulate and clean the appliance or perform user maintenance.
6. Infants, the disabled and the elderly should not be in the direct airflow from the fan for long periods of time.
7. Do not operate any appliance with a damaged cord or plug or after the appliance malfunctions, or has been damaged in any manner.
8. If the supply cord is damaged, it must be replaced by the manufacturer, its service agent or similarly qualified persons in order to avoid a hazard.
9. Do not attempt to repair, disassemble or modify the appliance. There are no user-serviceable parts inside.

10. CAUTION: If using an extension lead please ensure you do not exceed the maximum rated operational wattage/load of the extension lead.
11. Do not insert any objects into the fan as it may cause an electric shock or injury or damage to the fan. Do not block or tamper with the fan in any manner while it is in operation.
12. Only fill the water reservoir with cold clear water.
13. Always turn the fan off and unplug it before refilling the water reservoir.
14. This fan is not intended for use in wet or damp locations.
15. Do not use the device with wet hands or barefoot.
16. Do not place the fan in a place where it could fall into a bathtub or other water reservoirs.
17. Disconnect the fan from the mains power when not in use and before cleaning. When not in use store it in a safe, dry location.
18. Keep batteries out of the reach of children.
19. Do not recharge non-rechargeable batteries.
20. Do not dismantle, open or destroy batteries.
21. Do not heat batteries. Do not expose batteries to heat or fire. Avoid storage in direct sunlight.
22. Do not short-circuit batteries. Do not store batteries haphazardly in a box or drawer where they may short-circuit each other or be short-circuited by other metal objects.
23. Do not remove a battery from its original packaging until required for use.
24. Do not subject batteries to mechanical shock.
25. In the event of a battery leaking, do not allow the liquid to come in contact with the skin or eyes. If contact has been made, wash the affected area with copious amounts of water and seek medical advice.
26. Ensure that batteries are installed correctly with regard to polarity (+ and -).
27. Batteries usage by children should be supervised. Do not allow children to replace batteries without adult supervision.
28. Seek medical advice immediately if a battery has been swallowed.
29. Keep batteries clean and dry.

30. Clean the battery contacts and also those of the remote prior to battery installation.
31. Always select the correct size and type of battery most suitable for the intended use. Information provided with the equipment to assist correct battery selection should be retained for reference.
32. Remove batteries from equipment if it is not to be used for an extended period of time unless it is for emergency purposes.
33. Remove exhausted batteries promptly.
34. Do not dispose of batteries in fire except under conditions of approved and controlled incineration.
35. Batteries should be disposed of in specially marked containers at designated disposal points.
36. Do not use appliance for other than intended use.
37. Do not leave the appliance on unattended.
38. Do not use outdoors.
39. This appliance is intended to be used for household use only. Any other use is considered inappropriate and dangerous.
40. The manufacturer does not accept liability for damage resulting from failure to follow the instruction sheet.



WARNING

KEEP BATTERIES OUT OF REACH OF CHILDREN

Swallowing a battery can lead to chemical burns, perforation of soft tissue, and death. Severe burns can occur within 2 hours of ingestion. Seek medical attention immediately.

KNOW YOUR FAN

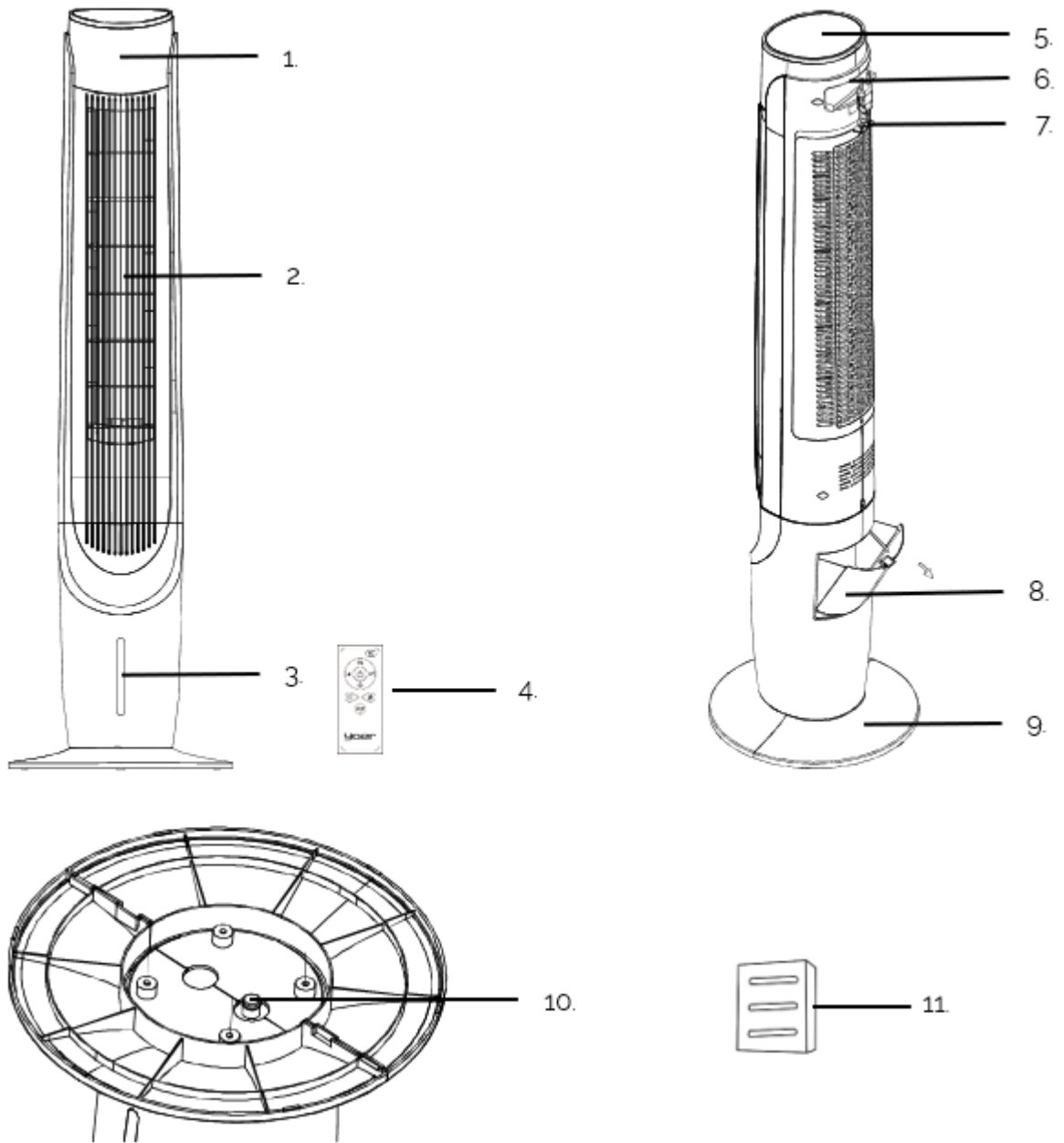

1. LED display

2. Air outlet

3. Water level indicator

4. Remote control

5. Control panel

6. Remote control storage / carrying handle

7. Power plug hook

8. Water reservoir lid

9. Base

10. Water reservoir drain plug

11. Essential oil container

CONTROL PANEL

1. ON/OFF button / Silent mode
2. Mode selection / Ionizer function
3. Speed adjustment / Display switch
4. Cooler functionality
5. Timer
6. Oscillation functionality / Wi-Fi function





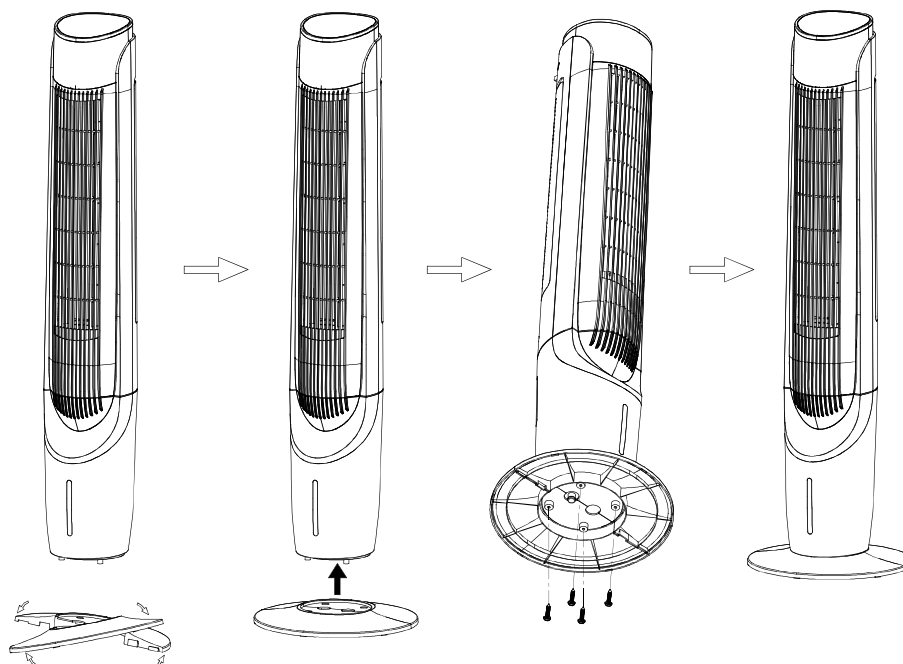





DEVICE ASSEMBLY



1. Take the product out of the packaging and take off the poly-bag.
2. Put together the two halves of the base at a slight angle so as to fit the connecting insets to the grooves.
3. Connect the two parts so that the connecting insets are fully inserted into the grooves. Push them in until they are evenly joined.
4. Install the base using the four screws.
5. Set the machine up on a flat, stable surface in a dry place.
6. The fan can be operated by the control panel or by the remote control. The remote control requires one CR2025 - 3V battery (supplied).

TIP: While inserting the battery into the remote make sure that the filament to the right is on top of the battery's top surface (marked with a "+").







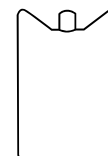

OPERATING INSTRUCTIONS

1. Insert the plug to an electrical outlet. Current room temperature will be shown on the display.
2. Press  button to turn on the unit.
3. Press  button to adjust the fan speed to the desired level. Choose between 1-6 levels. Press and hold the button on the control panel for a few seconds to turn off the display. Press any button to turn it back on.
4. Press  button to select operation mode:
 - a) NORMAL mode  - fan works at the chosen speed.
 - b) NATURAL mode  - fan imitates the flow of natural wind based on chosen speed.
 - c) SLEEP mode  - the fan will start working at the speed you selected, then reduce the speed by one level, and subsequently operate continuously at level 3. If you select a speed between 1 and 3, the device will immediately operate at a steady level 3. The LED display will turn off after 30 seconds of operation.
 - d) CHILD mode  - the fan will automatically set the timer to 3 hours, and the oscillation and air ionization functions will be activated. The device will start working at the highest speed, then switch to level 4, and finally to level 2, at which it will operate continuously. The LED display will turn off after 30 seconds of operation. You can disable the oscillation function at any time.
5. To use the cooler functionality, turn off the fan and unplug it. Open the water reservoir lid and fill the reservoir with cold clear water. Make sure not to exceed the "MAX" level on the indicator at the front of the device. Next, plug in the device, turn it on and enable the functionality with the button  .

In order to increase the sensation of cooling, it is recommended to additionally put cooling inserts previously kept in the freezer for about 8 hours into the water reservoir.

IMPORTANT: When water level gets to "MIN" on the indicator, turn the fan off, unplug it and refill the water reservoir. Next, plug the device back in, turn it on and enable the cooler functionality again. Do not allow the device to function in cooler mode with the water reservoir empty as it may cause damage.



6. By using  button you can set the time after which the fan should stop working (from 1 hour to 12 hours).
7. To turn off the button sound, press and hold  button for about 5 seconds. To discharge the silent mode, press and hold the button again for about 5 seconds.
To turn on the silent mode by using the remote control, press  button. To discharge the mode press the button again.
8. Press  button to start or to stop oscillation function.
9. Press and hold  for about 3 seconds to turn the ionizer function on or off. You can also activate or deactivate this function using the remote control by pressing .
10. Press and hold  for about 3 seconds to turn off or on the display.
Press  button on the remote to turn the display off or on.
11. After finishing, turn the fan off by pressing  button and unplug the unit.
12. If the cooler functionality was used, lift up the fan while keeping it vertical. Place it over a receptacle and take off the water reservoir drain plug. After the reservoir has been drained, put the plug back in place.

TIP: You may control the device using the Yoer mobile app via a 2.4 GHz WI-FI connection. Press and hold  for about 3 seconds to connect the device with Wi-Fi.

CLEANING AND MAINTENANCE

1. Always unplug the appliance and keep it away from any socket before cleaning.
2. To clean the outer surface of the appliance, use a lightly damp cloth. Then, dry it thoroughly with a soft, dry cloth before using again.
3. Do not use any cleaning or chemical products of any kind. Do not let water enter the openings on the fan.
4. When the appliance is not being used for prolonged periods, ensure that it is fully unplugged from the socket and store it in its packaging for simple storage and later use.
5. In order to ensure proper operation of the unit, replace the water curtains (at the back of the device) at least every 2 years.

Information requirements for comfort fans.

Information to identify the model to which the information relates to: TFC06			
Description	Symbol	Value	Unit
Maximum fan flow rate	F	23.86	m ³ /min
Fan power input	P	53.4	W
Service value	SV	0.58	(m ³ /min)/W
Standby power consumption	P _{SB}	0.91	W
Fan sound power level	L _{WA}	58.2	dB(A)
Maximum air velocity	c	2.66	m/s
Measurement standard for service value	EN IEC 60879:2019		
Contact details for obtaining more information	Yoer sp. z o.o., ul. Dąbrowskiego 267, 60-406 Poznań, Polska		

ENVIRONMENT



■ This product contains recyclable materials. Do not dispose this product as unsorted municipal waste. Please contact your local municipality for the nearest collection point.

WARRANTY AND REPAIR

The product warranty includes defects resulting from material or manufacturing defects. This warranty is only valid if the appliance has been used in accordance with the instructions, and provided that it has not been modified, repaired or interfered with by any unauthorized person or damaged by misuse or transportation. The warranty does not apply to defects resulting from natural wear of components or nor breakables such as glass and ceramic items.

This warranty does not limit the customer's basic or any other rights granted by laws regarding appliance purchase.

In the event of a warranty claim please contact the verified vendor or Yoer Service. While submitting the claim please attach information on the nature of the malfunction and a proof of purchase.

IMPORTANTE SALVAGUARDIAS

Cuando usando eléctrico accesorios, básico seguridad precauciones siem pre se debe seguir, incluyendo la siguiente:

1. Lea todas las instrucciones antes de usar y consérvelas para futuras consultas.
2. Asegúrese de que el voltaje de su toma de corriente corresponda con el voltaje indicado en la etiqueta de clasificación.
3. Para protegerse contra incendios, descargas eléctricas y lesiones personales, no sumerja el cable, el enchufe ni la unidad en agua ni en ningún otro líquido.
4. Este aparato puede ser utilizado por niños mayores de 8 años y personas con capacidades físicas, sensoriales o mentales reducidas o que carezcan de experiencia y conocimientos, siempre que estén bajo supervisión o hayan recibido instrucciones sobre el uso seguro del aparato y comprendan los peligros que conlleva. Los niños no deben jugar con el aparato. La limpieza y el mantenimiento por parte del usuario no deben ser realizados por niños sin supervisión.
5. Los niños menores de 8 años deben mantenerse alejados a menos que estén bajo supervisión constante. Los niños mayores de 8 años solo deben encender o apagar el aparato si este se ha colocado o instalado en su posición de funcionamiento normal prevista y si han recibido supervisión o instrucciones sobre el uso del aparato de forma segura y comprenden los peligros que implica. Los niños menores de 8 años no deben enchufar, regular ni limpiar el aparato ni realizar tareas de mantenimiento.
6. Los bebés, las personas discapacitadas y los ancianos no deben estar expuestos al flujo de aire directo del ventilador durante períodos prolongados.
7. No opere ningún aparato con un cable o enchufe dañado o después de que el aparato funcione mal o haya sufrido algún daño de cualquier tipo.

8. Si el cable de alimentación está dañado, deberá ser reemplazado por el fabricante, su agente de servicio o persona igualmente calificada para evitar un peligro.
9. No intente reparar, desmontar ni modificar el aparato. No contiene piezas que el usuario pueda reparar.
10. PRECAUCIÓN: Si utiliza un cable de extensión, asegúrese de no exceder la potencia/carga operativa nominal máxima del cable de extensión.
11. No introduzca ningún objeto en el ventilador, ya que podría provocar una descarga eléctrica, lesiones o daños en el ventilador. No bloquee ni manipule el ventilador de ninguna manera mientras esté en funcionamiento.
12. Llene el depósito de agua únicamente con agua fría y clara.
13. Siempre apague el ventilador y desenchúfelo antes de volver a llenar el depósito de agua.
14. Este ventilador no está diseñado para usarse en lugares húmedos o mojados.
15. No utilice el dispositivo con las manos mojadas o los pies descalzos.
16. No coloque el ventilador en un lugar donde pueda caer en una bañera u otros depósitos de agua.
17. Desconecte el ventilador de la red eléctrica cuando no lo utilice y antes de limpiarlo. Cuando no lo utilice, guárdelo en un lugar seguro y seco.
18. Mantenga las pilas fuera del alcance de los niños.
19. No recargue baterías no recargables.
20. No desmonte, abra ni destruya las baterías.
21. No caliente las baterías. No las exponga al calor ni al fuego. Evite almacenarlas bajo la luz solar directa.
22. No cortocircuite las baterías. No guarde las baterías de forma desordenada en una caja o cajón donde puedan cortocircuitarse entre sí o con otros objetos metálicos.
23. No retire la batería de su embalaje original hasta que sea necesario utilizarla.

24. No someta las baterías a golpes mecánicos.
25. En caso de fuga de líquido en la batería, no permita que éste entre en contacto con la piel o los ojos. En caso de contacto, lave la zona afectada con abundante agua y consulte a un médico.
26. Asegúrese de que las baterías estén instaladas correctamente respecto a la polaridad (+ y -).
27. El uso de pilas por parte de niños debe estar supervisado. No permita que los niños cambien las pilas sin la supervisión de un adulto.
28. Busque atención médica inmediatamente si se ha ingerido una batería.
29. Mantenga las baterías limpias y secas.
30. Limpie los contactos de la batería y también los del control remoto antes de instalar la batería.
31. Seleccione siempre el tamaño y el tipo de batería adecuados para el uso previsto. La información que acompaña al equipo para ayudar a seleccionar la batería correcta debe conservarse como referencia.
32. Retire las baterías del equipo si no lo va a utilizar durante un período prolongado, a menos que sea por motivos de emergencia.
33. Retire las baterías agotadas lo antes posible.
34. No deseche las baterías en el fuego, excepto en condiciones de incineración aprobadas y controladas.
35. Las baterías deben desecharse en contenedores especialmente marcados en puntos de eliminación designados.
36. No utilice el aparato para ningún fin distinto del previsto.
37. No deje el aparato encendido sin supervisión.
38. No utilizar en exteriores.
39. Este aparato está destinado exclusivamente a uso doméstico. Cualquier otro uso se considera inapropiado y peligroso.
40. El fabricante no acepta responsabilidad por daños resultantes del incumplimiento de la hoja de instrucciones.



ADVERTENCIA

MANTENGA LAS BATERÍAS FUERA DEL ALCANCE DE LOS NIÑOS

La ingestión de una pila puede provocar quemaduras químicas, perforación de tejidos blandos y la muerte. Pueden producirse quemaduras graves en las dos horas siguientes a la ingestión. Busque atención médica de inmediato.

CONOZCA A SU FAN

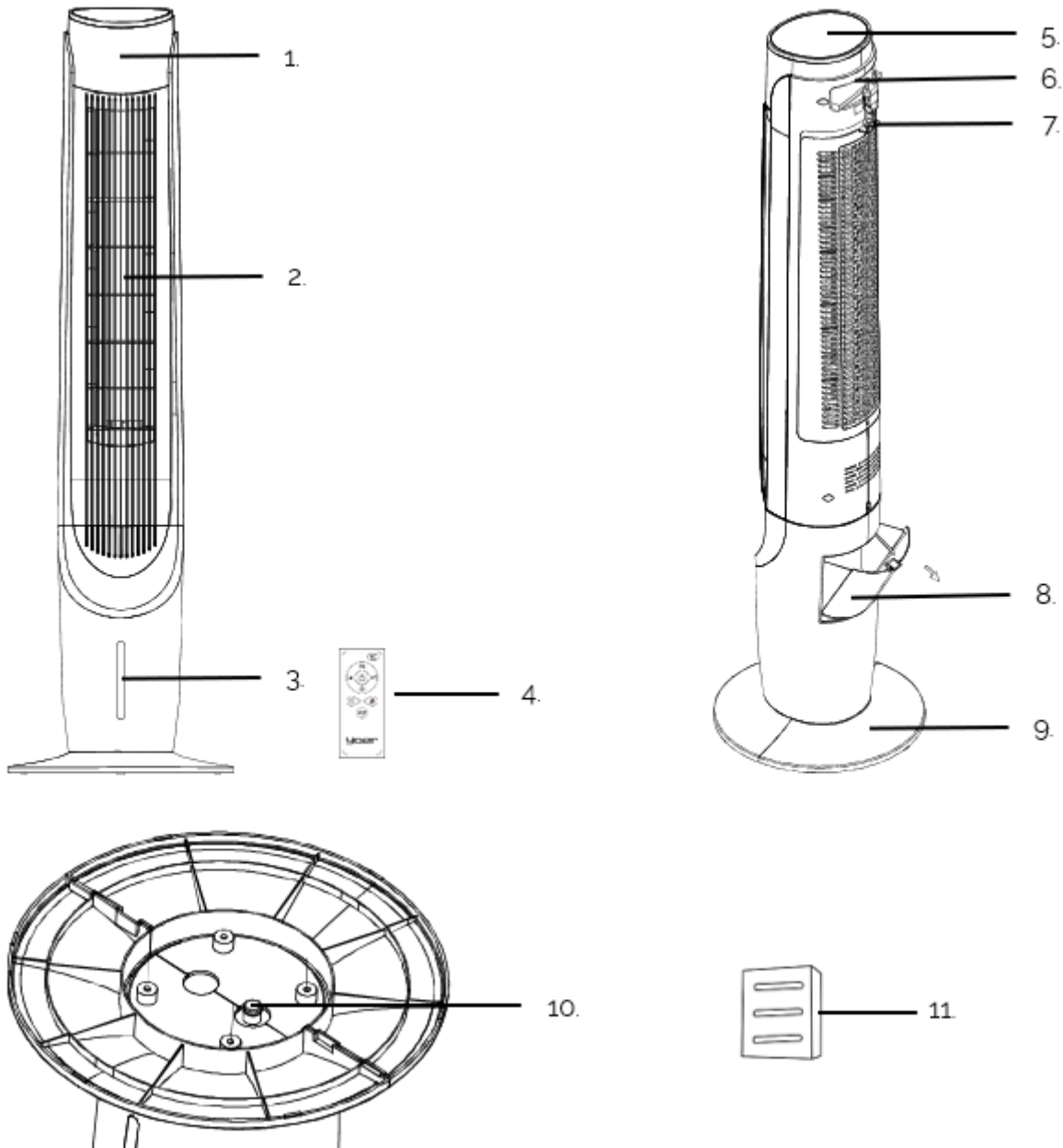

1. Pantalla LED

2. Salida de aire

3. Indicador de nivel de agua

4. Control remoto

5. Panel de control

6. Asa de transporte y almacenamiento del control remoto

7. Gancho para enchufe de alimentación

8. Tapa del depósito de agua

9. Base

10. Tapón de drenaje del depósito de agua

11. Recipiente para aceites esenciales

PANEL DE CONTROL

1. Botón ON/OFF / Modo silencioso
2. Selección de modo / Función ionizadora
3. Ajuste de velocidad / Interruptor de pantalla
4. Funcionalidad más fresca
5. Minutero
6. Funcionalidad de oscilación / Función wifi





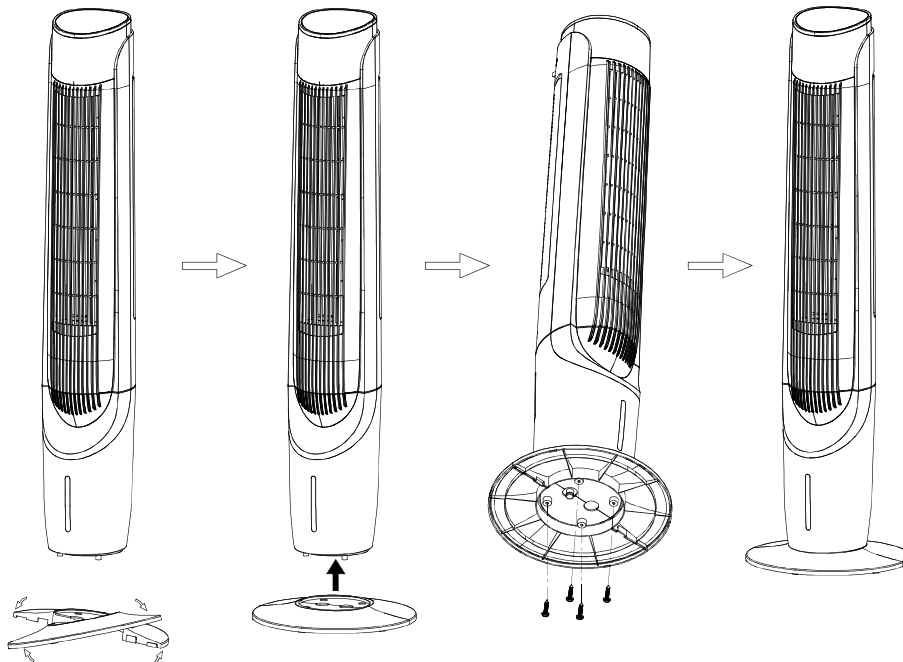





CONJUNTO DEL DISPOSITIVO



1. Saque el producto del embalaje y retire la bolsa de plástico.
2. Junte las dos mitades de la base en un ligero ángulo para que los insertos de conexión encajen en las ranuras.
3. Conecte las dos piezas de manera que los insertos de conexión queden completamente insertados en las ranuras. Empújelos hasta que queden unidos de manera uniforme.
4. Instale la base utilizando los cuatro tornillos.
5. Coloque la máquina sobre una superficie plana y estable en un lugar seco.
6. El ventilador se puede manejar desde el panel de control o mediante el control remoto. El control remoto requiere una batería CR2025 de 3 V (incluida).

SUGERENCIA: Al insertar la batería en el control remoto, asegúrese de que el filamento de la derecha esté sobre la superficie superior de la batería (marcada con un "+").





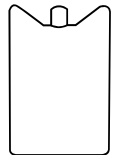

INSTRUCCIONES DE USO

1. Inserte el enchufe en una toma de corriente. La temperatura ambiente actual se mostrará en la pantalla.
2. Presione  el botón para encender la unidad.
3. Prensas  Botón para ajustar la velocidad del ventilador al nivel deseado. Elija entre 1 y 6 niveles. Mantenga presionado el botón en el panel de control durante unos segundos para apagar la pantalla. Presione cualquier botón para volver a encenderla.
4. Pulse  el botón para seleccionar el modo de operación:
 - a) Modo NORMAL  - El ventilador funciona a la velocidad elegida.
 - b) Modo NATURAL  - El ventilador mitiga el flujo de viento natural en función de la velocidad elegida.
 - c) Modo SLEEP  : el ventilador comenzará a funcionar a la velocidad que seleccionó, luego reducirá la velocidad en un nivel y, posteriormente, funcionará de manera continua en el nivel 3. Si selecciona una velocidad entre 1 y 3, el dispositivo funcionará inmediatamente en un nivel 3 estable. La pantalla LED se apagará después de 30 segundos de funcionamiento.
 - d) Modo NIÑO  : el ventilador programará automáticamente el temporizador a 3 horas y se activarán las funciones de oscilación e ionización del aire. El dispositivo comenzará a funcionar a la velocidad más alta, luego pasará al nivel 4 y, finalmente, al nivel 2, en el que funcionará de forma continua. La pantalla LED se apagará después de 30 segundos de funcionamiento. Puede desactivar la función de oscilación en cualquier momento.
5. Para utilizar la función de enfriador, apague el ventilador y desenchúfelo. Abra la tapa del depósito de agua y llénelo con agua limpia y fría. Asegúrese de no superar el nivel "MAX" en el indicador de la parte frontal del dispositivo. A continuación, enchufe el dispositivo, enciéndalo y habilite la función con el botón .

Para aumentar la sensación de frescor, se recomienda introducir adicionalmente en el depósito de agua insertos refrigerantes previamente guardados en el congelador durante aproximadamente 8 horas.

IMPORTANTE: Cuando el nivel de agua llegue a "MIN" en el indicador, apague el ventilador, desenchúfelo y vuelva a llenar el depósito de agua. A continuación, vuelva a enchufar el dispositivo, enciéndalo y habilite nuevamente la función de enfriamiento. No permita que el dispositivo funcione en modo de enfriamiento con el depósito de agua vacío, ya que podría causar daños.



6. Mediante  el botón puedes establecer el tiempo después del cual el ventilador debe dejar de funcionar (desde 1 hora hasta 12 horas).
7. Para apagar el sonido de los botones, mantén presionado  el botón durante aproximadamente 5 segundos. Para salir del modo silencioso, mantén presionado el botón nuevamente durante aproximadamente 5 segundos.
Para activar el modo silencioso mediante el control remoto, presione  el botón. Para desactivar el modo, presione el botón nuevamente.
8. Prensas  Botón para iniciar o detener la función de oscilación.
9. Mantenga pulsado  durante unos 3 segundos para activar o desactivar la función ionizadora. También puede activar o desactivar esta función mediante el control remoto pulsando .

10. Mantenga presionado  durante aproximadamente 3 segundos para apagar o encender la pantalla.

Presione  el botón en el control remoto para apagar o encender la pantalla.

11. Luego de terminar, apague el ventilador presionando  el botón y desenchufe la unidad.

12. Si se utilizó la función de refrigeración, levante el ventilador manteniéndolo en posición vertical. Colóquelo sobre un recipiente y quite el tapón de drenaje del depósito de agua. Una vez que se haya vaciado el depósito, vuelva a colocar el tapón en su lugar.

SUGERENCIA: Puede controlar el dispositivo mediante la aplicación móvil Yoer a través de una conexión Wi-Fi de 2,4 GHz. Mantenga presionado  durante aproximadamente 3 segundos para conectar el dispositivo a Wi-Fi.

LIMPIEZA Y MANTENIMIENTO

1. Desenchufe siempre el aparato y manténgalo alejado de cualquier toma de corriente antes de limpiarlo.
2. Para limpiar la superficie exterior del aparato, utilice un paño ligeramente húmedo. A continuación, séquelo bien con un paño suave y seco antes de volver a utilizarlo.
3. No utilice ningún producto de limpieza ni químico de ningún tipo. No permita que entre agua en las aberturas del ventilador.
4. Cuando no vaya a utilizar el aparato durante periodos prolongados, asegúrese de desenchufarlo completamente de la toma de corriente y guárdelo en su embalaje para guardarlo fácilmente y utilizarlo más adelante.
5. Para garantizar el correcto funcionamiento de la unidad, reemplace las cortinas de agua (en la parte posterior del dispositivo) al menos cada 2 años.

Requisitos de información.

Datos que permitan identificar el modelo o modelos a que se refiere la información:			
TFC06			
Descripción	Símbolo	Valor	Unidad
Caudal máximo del ventilador	F	23,86	m ³ /min
Potencia utilizada por el ventilador	P	53.4	W
Valor de servicio	SV	0,58	(m ³ /min)/W
Consumo de energía en modo de espera	P _{SB}	0,91	W
Nivel de potencia acústica del ventilador	L _{WA}	58.2	dB(A)
Velocidad máxima del aire	c	2.66	m/seg
Norma de medición del valor de servicio	EN IEC 60879:2019		
Datos de las personas de contacto para obtener más información	Yoer sp. z o. o, ul. Dąbrowskiego 267, 60-406 Poznań, Polska		

AMBIENTE



Este producto contiene materiales reciclables. No deseche este producto junto con los residuos municipales sin clasificar. Póngase en contacto con su municipio local para conocer el punto de recolección más cercano.

GARANTÍA Y REPARACIÓN

La garantía del producto incluye los defectos resultantes de defectos de material o fabricación. Esta garantía sólo es válida si el aparato se ha utilizado de acuerdo con las instrucciones y siempre que no haya sido modificado, reparado o manipulado por ninguna persona no autorizada o dañado por un uso indebido o transporte. La garantía no se aplica a los defectos resultantes del desgaste natural de los componentes ni a los elementos frágiles como el vidrio y la cerámica.

Esta garantía no limita los derechos básicos del cliente ni ningún otro derecho otorgado por las leyes con respecto a la compra de electrodomésticos.

En caso de una reclamación de garantía, póngase en contacto con el vendedor verificado o con el servicio técnico de Yoer. Al presentar la reclamación, adjunte información sobre la naturaleza del mal funcionamiento y un comprobante de compra.

IMPORTANTES GARANTIES

Quand en utilisant électrique appareils électroménagers, basique sécurité précautions doit toujours être suivi, y compris ce qui suit:

1. Lisez toutes les instructions avant utilisation et conservez-les pour référence ultérieure.
2. Assurez-vous que la tension de votre prise correspond à la tension indiquée sur l'étiquette signalétique.
3. Pour éviter tout incendie, choc électrique et blessure corporelle, ne plongez pas le cordon, la fiche ou l'appareil dans l'eau ou tout autre liquide.
4. Cet appareil peut être utilisé par des enfants âgés de 8 ans et plus et par des personnes ayant des capacités physiques, sensorielles ou mentales réduites ou manquant d'expérience et de connaissances s'ils sont sous surveillance ou ont reçu des instructions concernant l'utilisation de l'appareil de manière sûre et s'ils comprennent les risques encourus. Les enfants ne doivent pas jouer avec l'appareil. Le nettoyage et l'entretien par l'utilisateur ne doivent pas être effectués par des enfants sans surveillance.
5. Les enfants de moins de 8 ans doivent être tenus à l'écart, sauf s'ils sont surveillés en permanence. Les enfants de plus de 8 ans ne doivent allumer/éteindre l'appareil qu'à condition que celui-ci ait été placé ou installé dans sa position de fonctionnement normale prévue et qu'ils aient été surveillés ou aient reçu des instructions concernant l'utilisation de l'appareil de manière sûre et qu'ils comprennent les risques encourus. Les enfants de moins de 8 ans ne doivent pas brancher, régler et nettoyer l'appareil ni effectuer de maintenance utilisateur.
6. Les nourrissons, les personnes handicapées et les personnes âgées ne doivent pas être exposés directement au flux d'air du ventilateur pendant de longues périodes.
7. N'utilisez pas d'appareil dont le cordon ou la fiche est endommagé, ou si l'appareil présente un dysfonctionnement ou a été endommagé de quelque manière que ce soit.

8. Si le cordon d'alimentation est endommagé, il doit être remplacé par le fabricant, son agent de service ou des personnes de qualification similaire afin d'éviter tout danger.
9. N'essayez pas de réparer, de démonter ou de modifier l'appareil. Il ne contient aucune pièce réparable par l'utilisateur.
10. ATTENTION : Si vous utilisez une rallonge, assurez-vous de ne pas dépasser la puissance/charge nominale opérationnelle maximale de la rallonge.
11. N'insérez aucun objet dans le ventilateur, car cela pourrait provoquer un choc électrique, des blessures ou endommager le ventilateur. Ne bloquez pas et ne manipulez pas le ventilateur de quelque manière que ce soit pendant son fonctionnement.
12. Remplissez le réservoir d'eau uniquement avec de l'eau claire et froide.
13. Éteignez toujours le ventilateur et débranchez-le avant de remplir le réservoir d'eau.
14. Ce ventilateur n'est pas destiné à être utilisé dans des endroits humides ou mouillés.
15. N'utilisez pas l'appareil avec les mains mouillées ou pieds nus.
16. Ne placez pas le ventilateur dans un endroit où il pourrait tomber dans une baignoire ou d'autres réservoirs d'eau.
17. Débranchez le ventilateur du secteur lorsqu'il n'est pas utilisé et avant de le nettoyer. Lorsqu'il n'est pas utilisé, rangez-le dans un endroit sûr et sec.
18. Conservez les piles hors de portée des enfants.
19. Ne rechargez pas les piles non rechargeables.
20. Ne pas démonter, ouvrir ou détruire les batteries.
21. Ne pas chauffer les piles. Ne pas exposer les piles à la chaleur ou au feu. Éviter de les stocker en plein soleil.
22. Ne court-circuitez pas les piles. Ne stockez pas les piles de manière désordonnée dans une boîte ou un tiroir où elles pourraient se court-circuiter entre elles ou être court-circuitées par d'autres objets métalliques.
23. Ne retirez pas une batterie de son emballage d'origine avant de l'utiliser.

24. Ne soumettez pas les batteries à des chocs mécaniques.
25. En cas de fuite de la batterie, évitez tout contact du liquide avec la peau ou les yeux. En cas de contact, lavez abondamment la zone concernée avec de l'eau et consultez un médecin.
26. Assurez-vous que les piles sont installées correctement en respectant la polarité (+ et -).
27. L'utilisation des piles par des enfants doit être surveillée. Ne laissez pas les enfants remplacer les piles sans la surveillance d'un adulte.
28. Consultez immédiatement un médecin si une pile a été avalée.
29. Gardez les piles propres et sèches.
30. Nettoyez les contacts de la batterie ainsi que ceux de la télécommande avant l'installation de la batterie.
31. Choisissez toujours la taille et le type de batterie adaptés à l'usage prévu. Les informations fournies avec l'équipement pour vous aider à choisir la batterie appropriée doivent être conservées pour référence.
32. Retirez les piles de l'équipement s'il ne doit pas être utilisé pendant une période prolongée, sauf en cas d'urgence.
33. Retirez rapidement les piles épuisées.
34. Ne jetez pas les piles au feu, sauf dans des conditions d'incinération approuvées et contrôlées.
35. Les piles doivent être jetées dans des conteneurs spécialement marqués, dans des points d'élimination désignés.
36. N'utilisez pas l'appareil à d'autres fins que celles prévues.
37. Ne laissez pas l'appareil allumé sans surveillance.
38. Ne pas utiliser à l'extérieur.
39. Cet appareil est destiné à un usage domestique uniquement. Toute autre utilisation est considérée comme inappropriée et dangereuse.
40. Le fabricant décline toute responsabilité pour les dommages résultant du non-respect de la notice d'instructions.



AVERTISSEMENT

GARDEZ LES PILES HORS DE PORTÉE DES ENFANTS

L'ingestion d'une pile peut entraîner des brûlures chimiques, une perforation des tissus mous et la mort. Des brûlures graves peuvent survenir dans les 2 heures suivant l'ingestion. Consultez immédiatement un médecin.

CONNAISSEZ VOS FANS

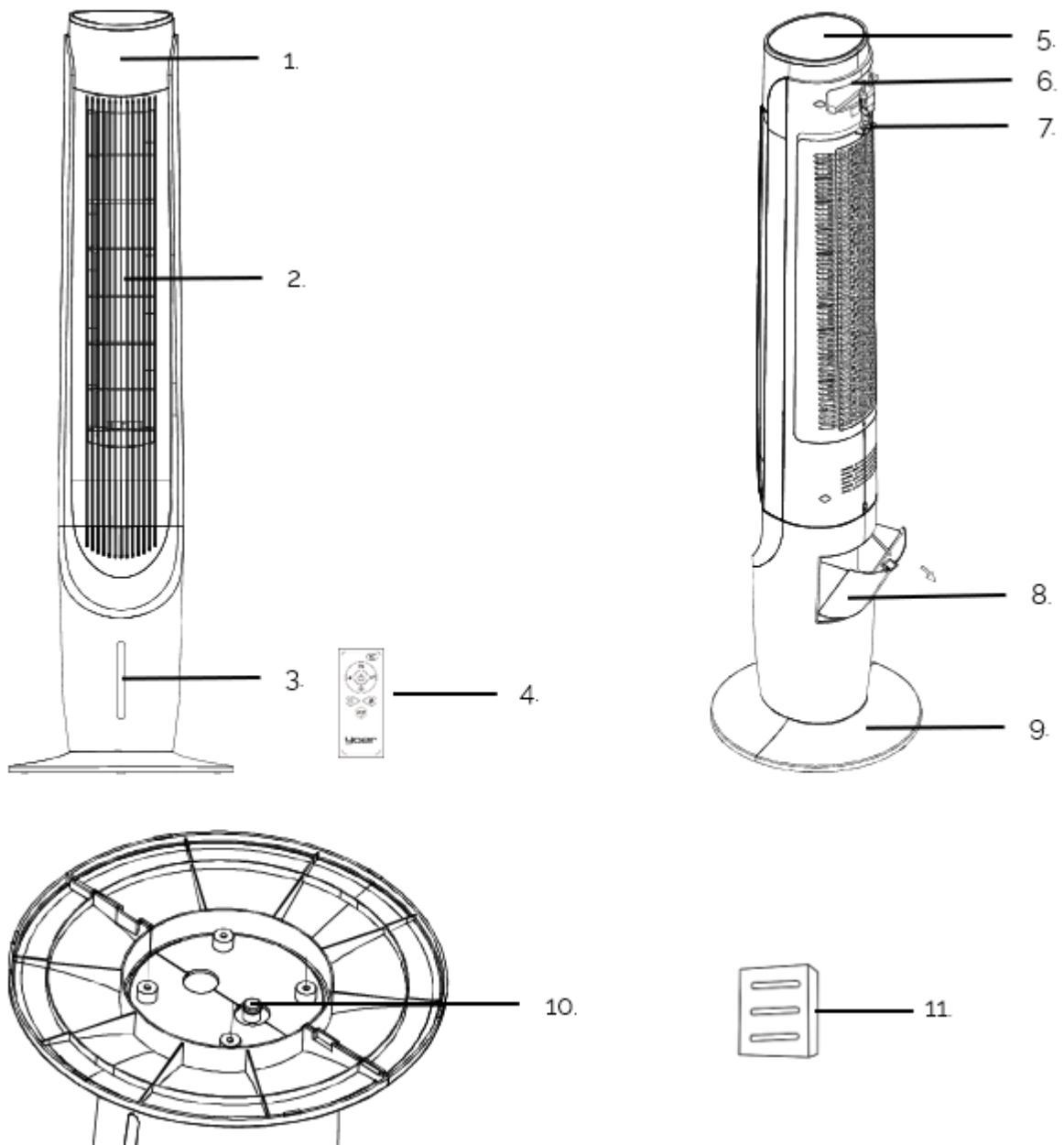

1. Affichage LED

2. Sortie d'air

3. Indicateur de niveau d'eau

4. Télécommande

5. Panneau de contrôle

6. Rangement de la télécommande / poignée

7. Crochet pour prise d'alimentation

8. Couverture du réservoir d'eau

9. Base

10. Bouchon de vidange du réservoir d'eau

11. Récipient pour huile essentielle

PANNEAU DE CONTRÔLE

1. Bouton ON/OFF / Mode silencieux
2. Sélection du mode / Fonction ioniseur
3. Réglage de la vitesse / Interrupteur d'affichage
4. Fonctionnalité du refroidisseur
5. Minuteur
6. Fonctionnalité d'oscillation / Fonction Wi-Fi





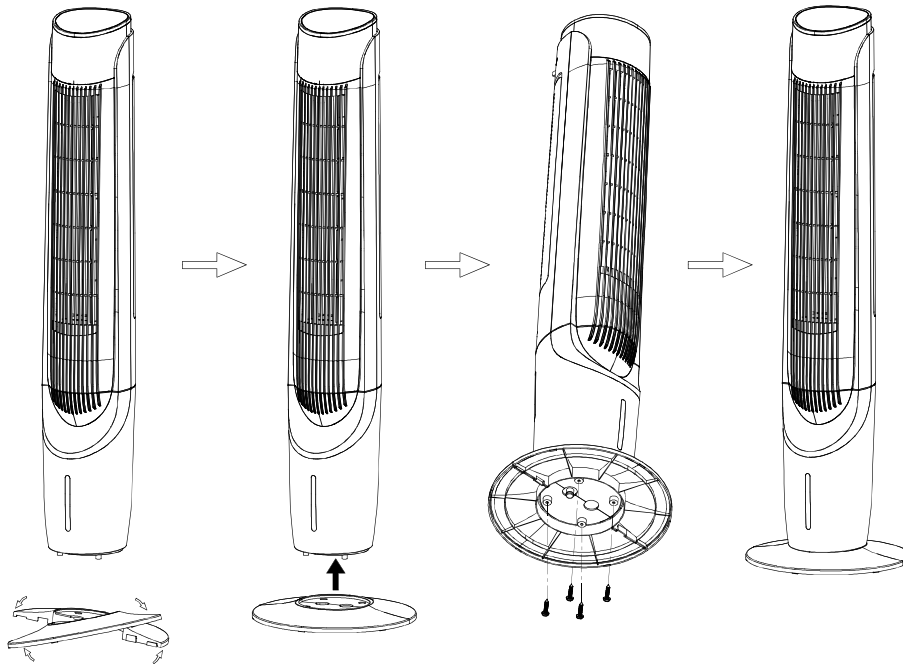





ASSEMBLAGE DE L'APPAREIL



1. Retirez le produit de l'emballage et retirez le poly-bag.
2. Assemblez les deux moitiés de la base en les inclinant légèrement afin d'adapter les inserts de connexion aux rainures.
3. Assemblez les deux parties de manière à ce que les inserts de connexion soient entièrement insérés dans les rainures. Poussez-les jusqu'à ce qu'ils soient assemblés de manière uniforme.
4. Installez la base à l'aide des quatre vis.
5. Installez la machine sur une surface plane et stable dans un endroit sec.
6. Le ventilateur peut être commandé par le panneau de commande ou par la télécommande. La télécommande nécessite une pile CR2025 - 3V (fournie).

CONSEIL: Lorsque vous insérez la pile dans la télécommande, assurez-vous que le filament à droite se trouve sur la surface supérieure de la pile (marqué d'un « + »).







MODE D'EMPLOI

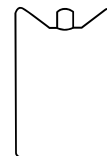

1. Branchez la fiche sur une prise électrique. La température ambiante actuelle s'affiche sur l'écran.
2. Appuyez sur  le bouton pour allumer l'appareil.
3. Pressez  pour régler la vitesse du ventilateur au niveau souhaité. Choisissez entre 1 et 6 niveaux. Appuyez sur le bouton du panneau de commande et maintenez-le enfoncé pendant quelques secondes pour éteindre l'écran. Appuyez sur n'importe quel bouton pour le rallumer.
4. Appuyez sur  le bouton pour sélectionner le mode de fonctionnement:
 - a) Mode NORMAL  - le ventilateur fonctionne à la vitesse choisie.
 - b) Mode NATUREL  - Le ventilateur atténue le flux du vent naturel en fonction de la vitesse choisie.
 - c) Mode VEILLE  - le ventilateur commencera à fonctionner à la vitesse que vous avez sélectionnée, puis réduira la vitesse d'un niveau, puis fonctionnera en continu au niveau 3. Si vous sélectionnez une vitesse entre 1 et 3, l'appareil fonctionnera immédiatement à un niveau stable 3. L'affichage LED s'éteindra après 30 secondes de fonctionnement.
 - d) Mode ENFANT  - le ventilateur règle automatiquement la minuterie sur 3 heures et les fonctions d'oscillation et d'ionisation de l'air sont activées. L'appareil commence à fonctionner à la vitesse la plus élevée, puis passe au niveau 4, et enfin au niveau 2, auquel il fonctionne en continu. L'affichage LED s'éteint après 30 secondes de fonctionnement. Vous pouvez désactiver la fonction d'oscillation à tout moment.
5. Pour utiliser la fonction de refroidissement, éteignez le ventilateur et débranchez-le. Ouvrez le couvercle du réservoir d'eau et remplissez-le d'eau claire et froide. Veillez à ne pas dépasser le niveau « MAX » indiqué sur l'indicateur situé à l'avant de l'appareil. Branchez ensuite l'appareil, allumez-le et activez la fonctionnalité à l'aide du bouton .

Afin d'augmenter la sensation de fraîcheur, il est recommandé de placer en plus dans le réservoir d'eau des inserts réfrigérants préalablement conservés au congélateur pendant environ 8 heures.

IMPORTANT: Lorsque le niveau d'eau atteint « MIN » sur l'indicateur, éteignez le ventilateur, débranchez-le et remplissez le réservoir d'eau. Ensuite, rebranchez l'appareil, allumez-le et réactivez la fonction de refroidissement. Ne laissez pas l'appareil fonctionner en mode refroidissement avec le réservoir d'eau vide, car cela pourrait l'endommager.



6. En utilisant  le bouton, vous pouvez régler le temps après lequel le ventilateur doit cesser de fonctionner (de 1 heure à 12 heures).
7. Pour désactiver le son des boutons, maintenez  le bouton enfoncé pendant environ 5 secondes. Pour désactiver le mode silencieux, maintenez à nouveau le bouton enfoncé pendant environ 5 secondes.
Pour activer le mode silencieux à l'aide de la télécommande, appuyez sur le  bouton. Pour désactiver le mode, appuyez à nouveau sur le bouton.
8. Pressez  bouton pour démarrer ou arrêter la fonction d'oscillation.
9. Maintenez la touche enfoncée  pendant environ 3 secondes pour activer ou désactiver la fonction ioniseur. Vous pouvez également activer ou désactiver cette fonction à l'aide de la télécommande en appuyant sur .

10. Maintenez le bouton enfoncé  pendant environ 3 secondes pour éteindre ou allumer l'écran. Appuyez sur  le bouton de la télécommande pour éteindre ou allumer l'écran.
11. Une fois terminé, éteignez le ventilateur en appuyant sur  le bouton et débranchez l'appareil.
12. Si la fonction de refroidissement a été utilisée, soulevez le ventilateur tout en le maintenant à la verticale. Placez-le au-dessus d'un récipient et retirez le bouchon de vidange du réservoir d'eau. Une fois le réservoir vidé, remettez le bouchon en place.

CONSEIL: Vous pouvez contrôler l'appareil à l'aide de l'application mobile Yoer via une connexion Wi-Fi 2,4 GHz. Appuyez sur le bouton et maintenez-le enfoncé  pendant environ 3 secondes pour connecter l'appareil au Wi-Fi.

NETTOYAGE ET ENTRETIEN

1. Débranchez toujours l'appareil et éloignez-le de toute prise avant de le nettoyer.
2. Pour nettoyer la surface extérieure de l'appareil, utilisez un chiffon légèrement humide. Ensuite, séchez-le soigneusement avec un chiffon doux et sec avant de le réutiliser.
3. N'utilisez aucun produit de nettoyage ou chimique de quelque nature que ce soit. Ne laissez pas l'eau pénétrer dans les ouvertures du ventilateur.
4. Lorsque l'appareil n'est pas utilisé pendant une période prolongée, assurez-vous qu'il est complètement débranché de la prise et rangez-le dans son emballage pour un stockage simple et une utilisation ultérieure.
5. Afin d'assurer le bon fonctionnement de l'appareil, remplacez les rideaux d'eau (à l'arrière de l'appareil) au moins tous les 2 ans.

Exigences en matière d'informations.

Informations d'identification du ou des modèles: TFC06			
Description	Symbole	Valeur	Unité
Débit d'air maximal	F	23,86	m ³ /min
Puissance absorbée	P	53,4	W
Valeur de service	SV	0,58	(m ³ /min)/W
Consommation d'électricité en mode «veille»	P _{SB}	0,91	W
Niveau de puissance acoustique	L _{WA}	58.2	dB (A)
Vitesse maximale de l'air	c	2.66	mètres/sec
Norme de mesure de la valeur de service	EN IEC 60879:2019		
Coordonnées de contact pour tout complément d'information	Yoer sp. z o. o, ul. Dąbrowskiego 267, 60-406 Poznań, Polska		

ENVIRONNEMENT



■ Ce produit contient des matériaux recyclables. Ne jetez pas ce produit avec les déchets municipaux non triés. Veuillez contacter votre municipalité pour connaître le point de collecte le plus proche.

GARANTIE ET RÉPARATION

La garantie du produit couvre les défauts résultant de défauts de matériaux ou de fabrication. Cette garantie n'est valable que si l'appareil a été utilisé conformément aux instructions et à condition qu'il n'ait pas été modifié, réparé ou altéré par une personne non autorisée ou endommagé par une mauvaise utilisation ou un transport. La garantie ne s'applique pas aux défauts résultant de l'usure naturelle des composants ou des objets cassants tels que les articles en verre et en céramique.

Cette garantie ne limite pas les droits fondamentaux du client ni aucun autre droit accordé par les lois concernant l'achat d'appareils électroménagers.

En cas de réclamation au titre de la garantie, veuillez contacter le vendeur vérifié ou le service Yoer. Lors de la soumission de la réclamation, veuillez joindre des informations sur la nature du dysfonctionnement et une preuve d'achat.

VAŽNO ZAŠTITE

Kada korištenjem električni uređaji, Osnovni, temeljni sigurnost mjere predostrožnosti treba uvijek slijediti, uključujući sljedeće:

1. Pročitajte sve upute prije uporabe i sačuvajte ih za buduću upotrebu.
2. Provjerite odgovara li vaš izlazni napon naponu navedenom na nazivnoj naljepnici.
3. Za zaštitu od požara, strujnog udara i ozljeda osoba ne uranjajte kabel, utikač ili jedinicu u vodu ili drugu tekućinu.
4. Ovaj uređaj mogu koristiti djeca starija od 8 godina i osobe sa smanjenim fizičkim, osjetilnim ili mentalnim sposobnostima ili nedostatkom iskustva i znanja ako su pod nadzorom ili su ih podučili u vezi s korištenjem uređaja na siguran način i razumiju opasnosti uključeni. Djeca se ne smiju igrati s uređajem. Čišćenje i korisničko održavanje ne smiju obavljati djeca bez nadzora.
5. Djecu mlađu od 8 godina treba držati podalje osim ako nisu pod stalnim nadzorom. Djeca starija od 8 godina smiju uključivati/isključivati uređaj samo pod uvjetom da je postavljen ili instaliran u predviđenom normalnom radnom položaju i da su pod nadzorom ili su dobili upute u vezi s korištenjem uređaja na siguran način i razumiju opasnosti koje su uključene . Djeca mlađa od 8 godina ne smiju uključivati, regulirati i čistiti uređaj ili obavljati korisničko održavanje.
6. Dojenčad, osobe s invaliditetom i starije osobe ne bi trebale biti u izravnom protoku zraka iz ventilatora dulje vrijeme.
7. Nemojte koristiti nijedan uređaj s oštećenim kabelom ili utikačem ili nakon što uređaj ne radi ispravno ili je na bilo koji način oštećen.
8. Ako je kabel za napajanje oštećen, mora ga zamijeniti proizvođač, njegov serviser ili slično kvalificirana osoba kako bi se izbjegla opasnost.
9. Ne pokušavajte popravljati, rastavljati ili modificirati uređaj. Unutra nema dijelova koje može servisirati korisnik.

10. OPREZ: Ako koristite produžni kabel, pazite da ne prekoračite maksimalnu nazivnu radnu snagu/opterećenje produžnog kabela.
11. Nemojte stavljati nikakve predmete u ventilator jer to može uzrokovati električni udar ili ozljedu ili oštećenje ventilatora. Nemojte blokirati niti dirati u ventilator ni na koji način dok je u radu.
12. Rezervoar za vodu punite samo hladnom čistom vodom.
13. Uvijek isključite ventilator i iskopčajte ga iz struje prije ponovnog punjenja spremnika vode.
14. Ovaj ventilator nije namijenjen za korištenje na mokrim ili vlažnim mjestima.
15. Ne koristite uređaj mokrim rukama ili bosim.
16. Nemojte postavljati ventilator na mjesto gdje bi mogao pasti u kadu ili druge spremnike vode.
17. Isključite ventilator iz električne mreže kada se ne koristi i prije čišćenja. Kada nije u uporabi, spremite ga na sigurno, suho mjesto.
18. Držite baterije izvan dohvata djece.
19. Ne punite baterije koje se ne mogu puniti.
20. Nemojte rastavljati, otvarati ili uništavati baterije.
21. Nemojte zagrijavati baterije. Nemojte izlagati baterije toplini ili vatri. Izbjegavajte skladištenje na izravnoj sunčevoj svjetlosti.
22. Nemojte kratko spajati baterije. Nemojte nasumično skladištiti baterije u kutiji ili ladici gdje bi mogle izazvati kratki spoj jedna s drugom ili biti kratki spoj od drugih metalnih predmeta.
23. Nemojte vaditi bateriju iz originalnog pakiranja dok nije potrebna za uporabu.
24. Nemojte izlagati baterije mehaničkim udarima.
25. U slučaju curenja baterije, nemojte dopustiti da tekućina dođe u dodir s kožom ili očima. Ako je došlo do kontakta, operite zahvaćeno područje velikom količinom vode i potražite savjet liječnika.
26. Provjerite jesu li baterije pravilno postavljene s obzirom na polaritet (+ i -).
27. Korištenje baterija od strane djece treba biti pod nadzorom. Ne dopustite djeci da mijenjaju baterije bez nadzora odrasle osobe.
28. Odmah potražite savjet liječnika ako je baterija progutana.
29. Držite baterije čistima i suhima.

30. Očistite kontakte baterije, kao i one na daljinskom prije postavljanja baterije.
31. Uvijek odaberite ispravnu veličinu i vrstu baterije koja je najprikladnija za namjeravanu upotrebu. Informacije dostavljene s opremom koje pomažu u ispravnom odabiru baterije treba zadržati za referencu.
32. Izvadite baterije iz opreme ako se neće koristiti dulje vrijeme, osim ako nije u hitne svrhe.
33. Odmah uklonite istrošene baterije.
34. Ne bacajte baterije u vatru osim u uvjetima odobrenog i kontroliranog spaljivanja.
35. Baterije treba odlagati u posebno označene spremnike na određenim mjestima za odlaganje.
36. Nemojte koristiti uređaj za druge namjene osim namijenjene.
37. Ne ostavljajte aparat uključen bez nadzora.
38. Ne koristiti na otvorenom.
39. Ovaj uređaj je namijenjen samo za korištenje u kućanstvu. Svaka druga uporaba smatra se neprikladnom i opasnom.
40. Proizvođač ne prihvaća odgovornost za štetu nastalu nepoštivanjem uputa.



UPOZORENJE

DRŽITE BATERIJE IZVAN DOHVATA DJECE

Gutanje baterije može dovesti do kemijskih opekline, perforacije mekog tkiva i smrti. Teške opekline mogu nastati unutar 2 sata od gutanja. Odmah potražite liječničku pomoć.

UPOZNAJ SVOG OBOŽAVATELJA

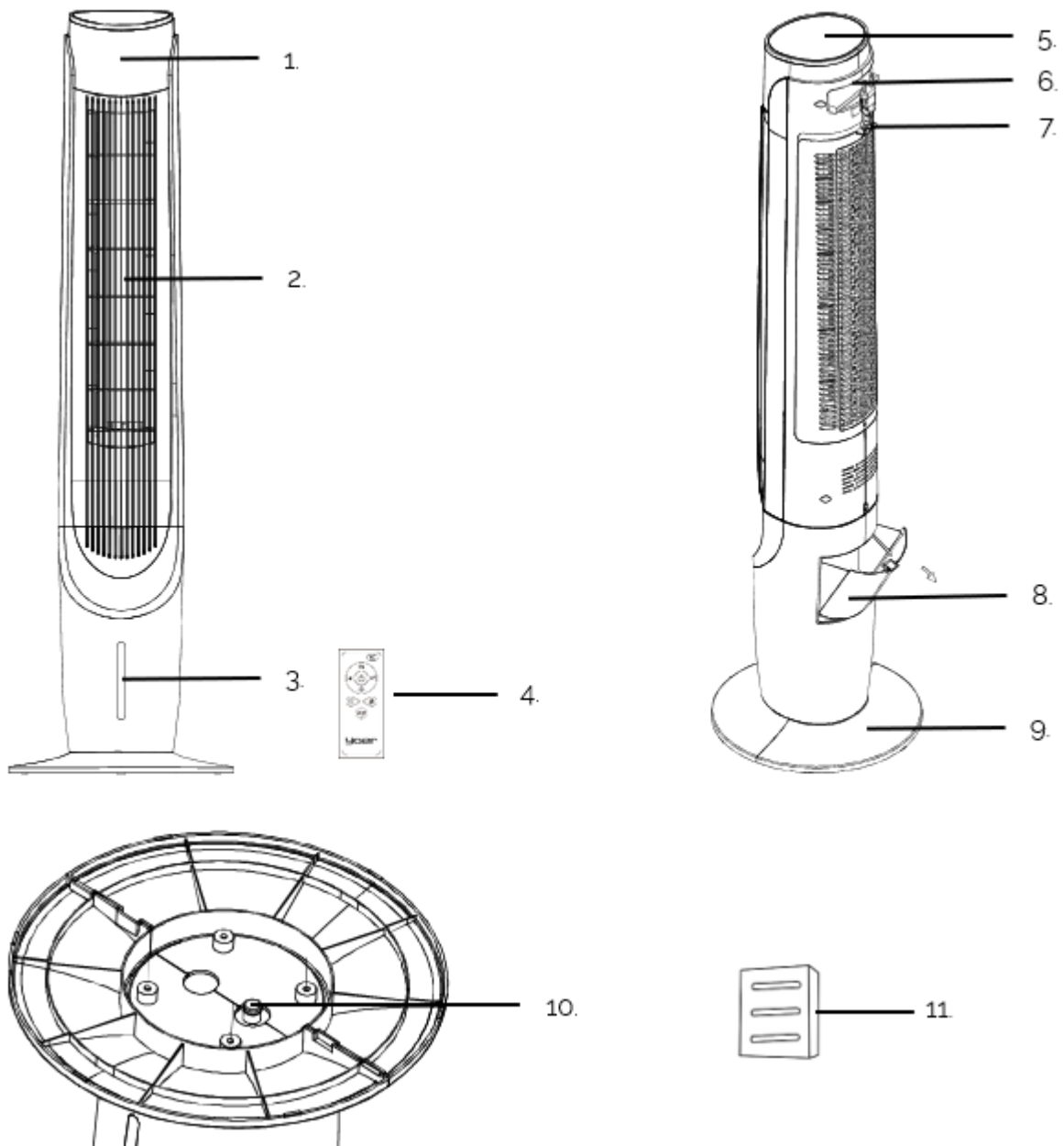

- | | |
|--------------------------|--|
| 1. LED zaslon | 6. Ručka za pohranu/nošenje daljinskog uprav |
| 2. Otvor za zrak | 7. Kuka za utikač |
| 3. Indikator razine vode | 8. Poklopac spremnika za vodu |
| 4. Daljinski upravljač | 9. Baza |
| 5. Upravljačka ploča | 10. Čep za pražnjenje spremnika vode |
| | 11. Spremnik za eterično ulje |

UPRAVLJAČKA PLOČA

1. Tipka ON/OFF / Tihi način rada
2. Odabir načina / Funkcija ionizatora
3. Podešavanje brzine / Prekidač zaslona
4. Funkcionalnost hladnjaka
5. Timer
6. Funkcionalnost oscilacije / Wi-Fi funkcija





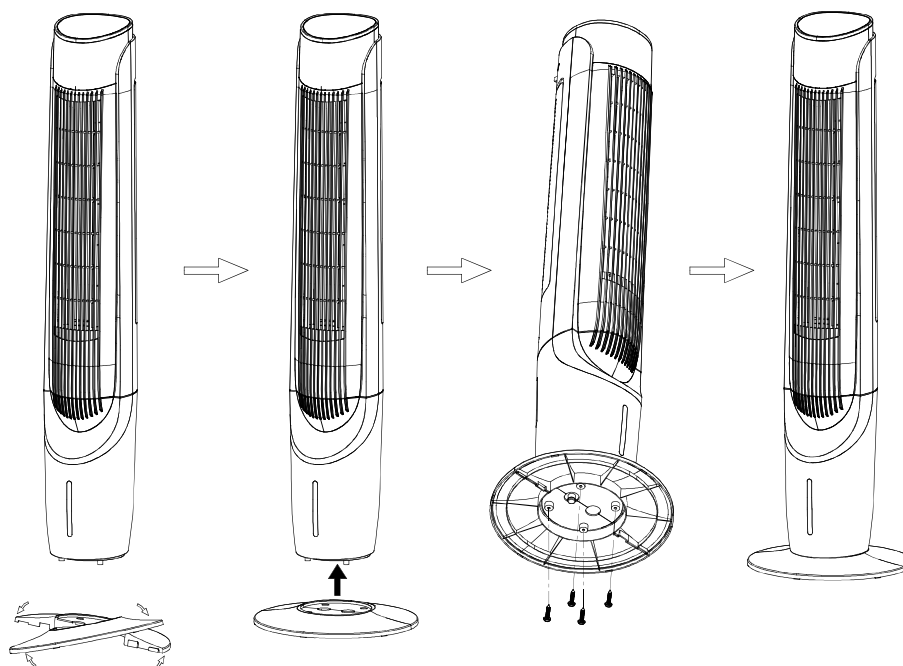





MONTAŽA UREĐAJA



1. Izvadite proizvod iz ambalaže i skinite poli-vrećicu.
2. Spojite dvije polovice baze pod blagim kutom tako da spojni umetci odgovaraju utorima.
3. Spojite dva dijela tako da spojni umetci budu potpuno umetnuti u utore. Gurnite ih dok se ravnomjerno ne spoje.
4. Ugradite bazu pomoću četiri vijka.
5. Postavite stroj na ravnu, stabilnu površinu na suhom mjestu.
6. Ventilatorom se može upravljati putem upravljačke ploče ili daljinskim upravljačem. Za daljinski upravljač potrebna je jedna baterija CR2025 - 3V (isporučena).

SAVJET: Dok umećete bateriju u daljinski upravljač, provjerite je li nit s desne strane na vrhu gornje površine baterije (označena sa "+").







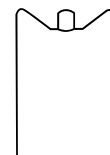

UPUTE ZA UPOTREBU

1. Utaknite utikač u električnu utičnicu. Trenutna sobna temperatura bit će prikazana na zaslonu.
2. Pritisnite  gumb za uključivanje jedinice.
3. Pritisnite  gumb za podešavanje brzine ventilatora na željenu razinu. Odaberite između 1-6 razina. Pritisnite i držite gumb na upravljačkoj ploči nekoliko sekundi kako biste isključili zaslon. Pritisnite bilo koji gumb da biste ga ponovno uključili.
4. Pritisnite  gumb za odabir načina rada:
 - a) NORMALNI način rada  - ventilator radi odabranom brzinom.
 - b) NATURAL način  - fan i oponaša strujanje prirodnog vjetra na temelju odabrane brzine.
 - c) Način mirovanja  - ventilator će početi raditi na brzini koju ste odabrali, zatim će smanjiti brzinu za jednu razinu, a nakon toga kontinuirano raditi na razini 3. Ako odaberete brzinu između 1 i 3, uređaj će odmah raditi ravnomjerno razina 3. LED zaslon će se isključiti nakon 30 sekundi rada.
 - d) DJEČJI način rada  - ventilator će automatski postaviti timer na 3 sata, a aktivirat će se funkcije oscilacije i ionizacije zraka. Uređaj će početi raditi na najvećoj brzini, zatim će se prebaciti na razinu 4, te na kraju na razinu 2, na kojoj će raditi neprekidno. LED zaslon će se isključiti nakon 30 sekundi rada. Funkciju osciliranja možete onemogućiti u bilo kojem trenutku.
5. Da biste koristili funkciju hladnjaka, isključite ventilator i odspojite ga. Otvorite poklopac spremnika za vodu i napunite spremnik hladnom čistom vodom. Pazite da ne prijedete razinu "MAX" na indikatoru na prednjoj strani uređaja. Zatim uključite uređaj, uključite ga i omogućite funkcionalnost tipkom. 

Kako bi se pojačao osjećaj hlađenja, preporučljivo je u spremnik za vodu dodatno staviti rashladne umetke koje ste prethodno držali u zamrzivaču oko 8 sati.

VAŽNO: Kada razina vode dosegne "MIN" na indikatoru, isključite ventilator, odspojite ga i ponovno napunite spremnik vode. Zatim ponovno uključite uređaj, uključite ga i ponovno omogućite funkciju hladnjaka. Nemojte dopustiti da uređaj radi u hladnijem načinu rada s praznim spremnikom vode jer to može uzrokovati štetu.



6. Pomoću  gumba možete postaviti vrijeme nakon kojeg ventilator treba prestati raditi (od 1 sata do 12 sati).
7. Za isključivanje zvuka gumba, pritisnite i držite  gumb oko 5 sekundi. Za isključivanje tihog načina ponovno pritisnite i držite gumb oko 5 sekundi.
Da biste uključili tihi način rada pomoću daljinskog upravljača, pritisnite  gumb. Za izlazak iz moda ponovno pritisnite gumb.
8. Pritisnite  gumb za pokretanje ili zaustavljanje funkcije osciliranja.
9. Pritisnite i držite  oko 3 sekunde za uključivanje ili isključivanje funkcije ionizatora. Također možete aktivirati ili deaktivirati ovu funkciju pomoću daljinskog upravljača pritiskom na .
10. Pritisnite i držite  oko 3 sekunde za isključivanje ili uključivanje zaslona.
Pritisnite  gumb na daljinskom upravljaču za isključivanje ili uključivanje zaslona.
11. Nakon završetka, isključite ventilator pritiskom na  tipku i isključite jedinicu.
12. Ako je korištena funkcija hladnjaka, podignite ventilator držeći ga okomito. Stavite ga na posudu i skinite čep za ispuštanje vode. Nakon što se spremnik isprazni, vratite čep na mjesto.

SAVJET: Uređajem možete upravljati pomoću mobilne aplikacije Yoer putem WI-FI veze od 2,4 GHz. Pritisnite i držite  oko 3 sekunde za povezivanje uređaja s Wi-Fi mrežom.

ČIŠĆENJE I ODRŽAVANJE

1. Prije čišćenja uvijek isključite uređaj i držite ga podalje od utičnice.
2. Za čišćenje vanjske površine uređaja koristite lagano vlažnu krpu. Zatim ga temeljito osušite mekom, suhom krpom prije ponovne uporabe.
3. Nemojte koristiti sredstva za čišćenje ili kemijske proizvode bilo koje vrste. Ne dopustite da voda uđe u otvore na ventilatoru.
4. Kada se uređaj ne koristi dulje vrijeme, uvjerite se da je potpuno isključen iz utičnice i spremite ga u ambalažu za jednostavno skladištenje i kasniju upotrebu.
5. Kako biste osigurali ispravan rad jedinice, zamijenite vodene zavjese (na stražnjoj strani uređaja) najmanje svake 2 godine.

Zahtjevi za informacije.

Informacije za određivanje modela na koje se one odnose: TFC06			
Opis	Simbol	Vrijednost	Jedinica
Maksimalna stopa protoka	F	23.86	m ³ /min
Ulazna snaga ventilatora	P	53.4	W
Servisna vrijednost	SV	0.58	(m ³ /min)/W
Potrošnja električne energije u stanju mirovanja	P _{SB}	0.91	W
Razina buke ventilatora	L _{WA}	58.2	dB(A)
Maksimalna brzina zraka	c	2.66	m/s
Norma mjerenja servisne vrijednosti	EN IEC 60879:2019		
Detalji o kontaktu za dobivanje više informacija	Yoer sp. z oo, ul. Dąbrowskiego 267, 60-406 Poznań, Poljska		

OKOLIŠ

■ Ovaj proizvod sadrži materijale koji se mogu reciklirati. Ne odlažite ovaj proizvod kao nerazvrstani gradski otpad. Obratite se lokalnoj općini za najbliže sabirno mjesto.

GARANCIJA I POPRAVAK

Jamstvo proizvoda uključuje nedostatke koji proizlaze iz nedostataka u materijalu ili proizvodnji. Ovo jamstvo vrijedi samo ako je uređaj korišten u skladu s uputama i pod uvjetom da nije modificiran, popravlján ili da u njega nije utjecala neovlaštena osoba ili da nije oštećen neovlaštenom uporabom ili transportom. Jamstvo se ne odnosi na nedostatke koji su rezultat prirodnog trošenja komponenti ili lomljivih predmeta kao što su stakleni i keramički predmeti.

Ovo jamstvo ne ograničava kupčeva osnovna ili bilo koja druga prava dodijeljena zakonima u vezi s kupnjom uređaja.

U slučaju jamstvenog zahtjeva obratite se provjerenom dobavljaču ili servisu Yoer. Prilikom podnošenja reklamacije priložite podatke o vrsti kvara i dokaz o kupnji.

FONTOS BIZTONSÁGI ELŐÍRÁSOK

Amikor segítségével elektromos készülékek, alapvető biztonság óvintézkedések mindig követni kell, beleértve a következő:

1. Használat előtt olvassa el az összes utasítást, és őrizze meg későbbi használatra.
2. Győződjön meg arról, hogy a kimeneti feszültség megegyezik a névleges címkén feltüntetett feszültséggel.
3. A tűz, áramütés és személyi sérülések elkerülése érdekében ne merítse vízbe vagy más folyadékba a vezetéket, a csatlakozódugót vagy az egységet.
4. Ezt a készüléket 8 éves vagy annál idősebb gyermekek, valamint csökkent fizikai, érzékszervi vagy szellemi képességű, illetve tapasztalattal és tudással nem rendelkező személyek használhatják, ha felügyeletet kaptak, vagy ha a készülék biztonságos használatára vonatkozó utasításokat kaptak, és megértik a veszélyeket. érintett. Gyermekek nem játszhatnak a készülékkel. A tisztítást és a felhasználói karbantartást gyermekek nem végezhetik felügyelet nélkül.
5. A 8 évnél fiatalabb gyermekeket folyamatosan felügyelet nélkül távol kell tartani. 8 évesnél idősebb gyermekek csak akkor kapcsolhatják be/ki a készüléket, ha azt a rendeltetésszerű normál működési helyzetébe helyezték vagy telepítették, és felügyelték őket, vagy utasítást kaptak a készülék biztonságos használatára vonatkozóan, és megértették az ezzel járó veszélyeket. . 8 éven aluli gyermekek ne dugják be, ne szabályozzák és ne tisztítsák a készüléket, és ne végezzenek felhasználói karbantartást.
6. Csecsemők, fogyatékkal élők és idősek ne tartózkodjanak hosszú ideig a ventilátor közvetlen légáramlásában.
7. Ne működtesse a készüléket sérült vezetékkel vagy dugóval, vagy miután a készülék hibásan működik, vagy bármilyen módon megsérült.

8. Ha a tápkábel megsérült, a veszély elkerülése érdekében a gyártónak, annak szervizképviselőjének vagy hasonlóan képzett személynek ki kell cserélnie.
9. Ne próbálja megjavítani, szétszerelni vagy módosítani a készüléket. A belsejében nincsenek felhasználó által javítható alkatrészek.
10. VIGYÁZAT: Ha hosszabbítót használ, ügyeljen arra, hogy ne lépje túl a hosszabbító vezeték maximális névleges üzemi teljesítményét/terhelését.
11. Ne helyezzen semmilyen tárgyat a ventilátorba, mert áramütést, sérülést vagy a ventilátor károsodását okozhatja. Működés közben semmilyen módon ne blokkolja vagy manipulálja a ventilátort.
12. A víztartályt csak hideg tiszta vízzel töltsse fel.
13. A víztartály újratöltése előtt mindig kapcsolja ki a ventilátort, és húzza ki a konnektorból.
14. Ez a ventilátor nem használható nedves vagy nyirkos helyeken.
15. Ne használja a készüléket nedves kézzel vagy mezítláb.
16. Ne helyezze a ventilátort olyan helyre, ahol kádba vagy más víztartályba eshet.
17. Válassza le a ventilátort a hálózatról, ha nem használja, és tisztítás előtt. Használaton kívül tárolja biztonságos, száraz helyen.
18. Az elemeket tartsa távol a gyermekektől.
19. Ne töltsse újra a nem újratölthető elemeket.
20. Ne szerelje szét, nyissa fel vagy semmisítse meg az akkumulátorokat.
21. Ne melegítse fel az elemeket. Ne tegye ki az elemeket hőnek vagy tűznek. Kerülje a közvetlen napfényben való tárolást.
22. Ne zárja rövidre az elemeket. Ne tárolja véletlenszerűen az elemeket olyan dobozban vagy fiókban, ahol rövidre zárhatják egymást, vagy más fémtárgyak rövidre zárhatják őket.
23. Ne vegye ki az akkumulátort az eredeti csomagolásból, amíg használathoz nem szükséges.
24. Ne tegye ki az elemeket mechanikai ütésnek.
25. Az akkumulátor szivárgása esetén ne engedje, hogy a folyadék a bőrrel vagy a szemmel érintkezzen. Ha érintkezés történt, mossa le bő vízzel az érintett területet, és forduljon orvoshoz.

26. Győződjön meg arról, hogy az elemek megfelelően vannak behelyezve, figyelembe véve a polaritást (+ és -).
27. A gyermekek akkumulátorhasználatát felügyelni kell. Ne engedje, hogy gyermekek felnőtt felügyelete nélkül cseréljék ki az elemeket.
28. Azonnal forduljon orvoshoz, ha egy elemet lenyelt.
29. Tartsa az akkumulátorokat tisztán és szárazon.
30. Az elem behelyezése előtt tisztítsa meg az elem érintkezőit és a távvezérlő érintkezőit is.
31. Mindig válassza ki a megfelelő méretű és típusú akkumulátort, amely a legmegfelelőbb a tervezett felhasználásnak. A berendezéssel kapott, az akkumulátor helyes kiválasztását segítő információkat referenciaként meg kell őrizni.
32. Vegye ki az elemeket a berendezésből, ha hosszabb ideig nem használja, kivéve, ha vészhelyzetre szolgál.
33. A lemerült elemeket azonnal távolítsa el.
34. Ne dobja tűzbe az elemeket, kivéve jóváhagyott és ellenőrzött elégetési körülmények között.
35. Az elemeket speciálisan megjelölt tartályokba kell dobni a kijelölt hulladékgyűjtő helyeken.
36. Ne használja a készüléket a rendeltetésétől eltérő célra.
37. Ne hagyja a készüléket felügyelet nélkül bekapcsolva.
38. Ne használja a szabadban.
39. Ez a készülék kizárólag háztartási használatra készült. Minden más használat nem megfelelő és veszélyes.
40. A gyártó nem vállal felelősséget a használati utasítás figyelmen kívül hagyásából eredő károkért.



FIGYELMEZTETÉS

AZ AKKUMULÁTOROKAT GYERMEKEKTŐL TARTJA EL

Az akkumulátor lenyelése vegyi égési sérüléseket, a légútrészek perforációját és halált okozhat. A lenyelés után 2 órán belül súlyos égési sérülések léphetnek fel. Azonnal orvoshoz kell fordulni.

ISMERD A RAJTOGÓDAT

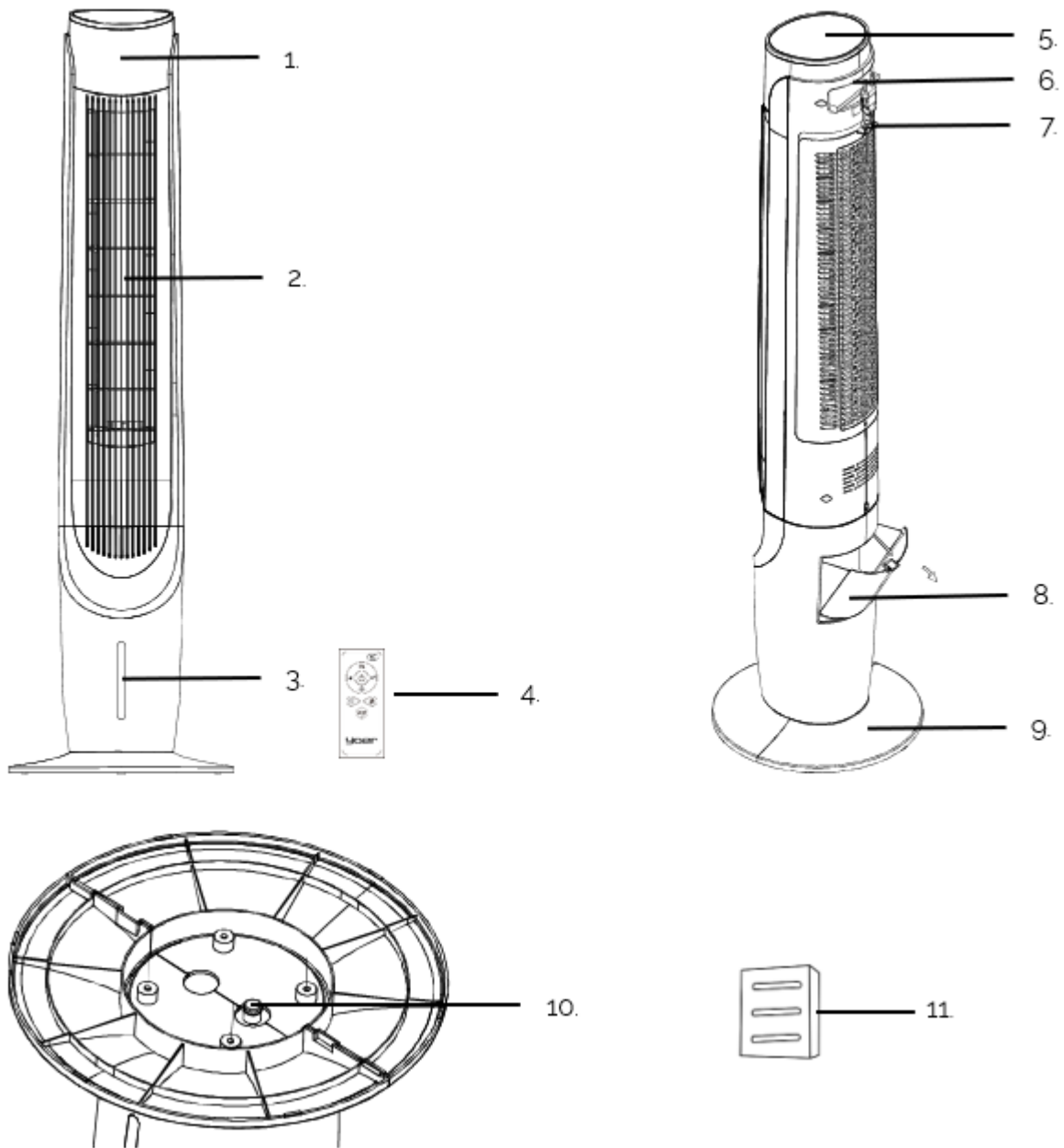

1. LED kijelző
2. Levegő kimenet
3. Vízsintjelző
4. Távirányító
5. Vezérlőpult

6. Távirányító tároló / hordozó fogantyú
7. Tápcsatlakozó kampó
8. Víz tartály fedele
9. Alap
10. A víztartály leeresztő csavarja
11. Illóolaj tartály

VEZÉRLŐPULT

1. BE/KI gomb / Csendes üzemmód
2. Üzem mód kiválasztása / Ionizáló funkció
3. Sebességállítás / Kijelző kapcsoló
4. Hűvösebb funkcionalitás
5. Időzítő
6. Oszcillációs funkció / Wi-Fi funkció





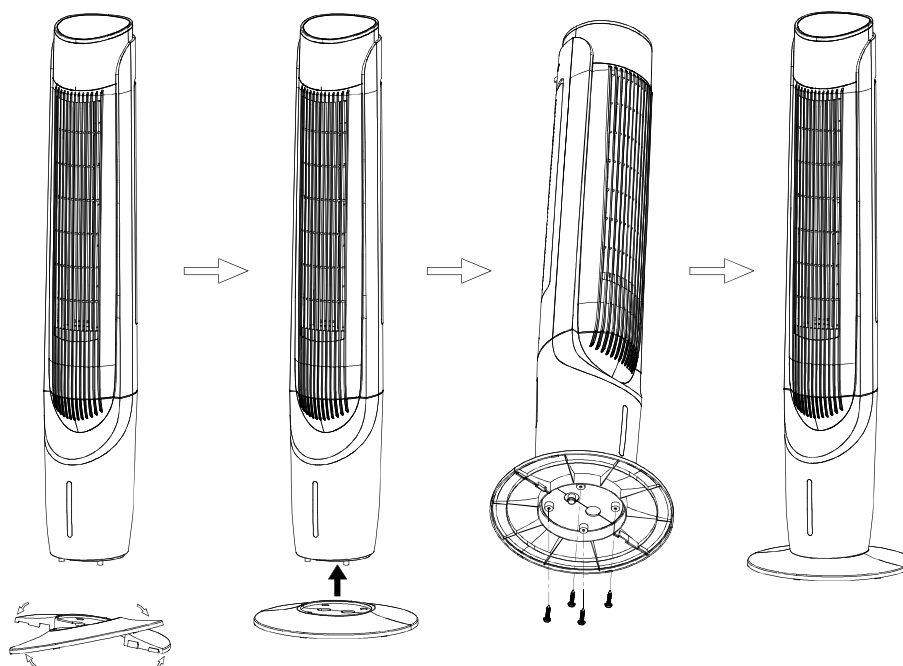





KÉSZÜLÉK ÖSSZESZERELÉS



1. Vegye ki a terméket a csomagolásból, és vegye le a poli-zacskót.
2. Helyezze össze az alap két felét enyhe szögben úgy, hogy az összekötő betétek a hornyokhoz illeszkedjenek.
3. Csatlakoztassa a két részt úgy, hogy az összekötő betétek teljesen a hornyokba illeszkedjenek. Nyomja be őket, amíg egyenletesen nem illeszkednek.
4. Szerelje fel az alapot a négy csavar segítségével.
5. Állítsa a gépet sima, stabil felületre, száraz helyre.
6. A ventilátor működtethető a vezérlőpanelről vagy a távirányítóról. A távirányítóhoz egy CR2025 - 3V elem szükséges (tartozék).



TIPP: Amikor behelyezi az elemet a távirányítóba, ügyeljen arra, hogy a jobb oldali izzószál az elem felső felületén legyen ("+" jelzéssel).





HASZNÁLATI UTASÍTÁS



1. Dugja be a dugót egy elektromos aljzatba. Az aktuális szobahőmérséklet megjelenik a kijelzőn.
2. Nyomja meg  a gombot a készülék bekapcsolásához.
3. Sajtó  gombbal állítsa be a ventilátor sebességét a kívánt szintre. Válasszon 1-6 szint közül. Nyomja meg és tartsa lenyomva a gombot a vezérlőpulton néhány másodpercig a kijelző kikapcsolásához. Nyomja meg bármelyik gombot a visszakapcsoláshoz.
4. Nyomja meg  a gombot az üzemmód kiválasztásához:
 - a) NORMÁL mód  - ventilátor a választott sebességgel működik.
 - b) TERMÉSZETES üzemmód  - A ventilátor a természetes szél áramlását méri a választott sebesség alapján.
 - c) SLEEP üzemmód  - a ventilátor az Ön által kiválasztott fordulatszámon kezd működni, majd egy fokozattal csökkenti a fordulatszámot, majd folyamatosan a 3-as szinten működik. Ha 1 és 3 közötti sebességet választ, a készülék azonnal egyenletesen fog működni. 3. szint. A LED kijelző 30 másodperces működés után kikapcsol.
 - d) GYERMEK üzemmód  - a ventilátor automatikusan 3 órára állítja az időzítőt, és aktiválódik az oszcilláció és a légionizációs funkciók. A készülék a legnagyobb fordulatszámon kezd el dolgozni, majd 4-es, végül 2-es szintre kapcsol, melyen folyamatosan üzemel. A LED kijelző 30 másodperces működés után kikapcsol. Az oszcillációs funkciót bármikor letilthatja.
5. A hűtő funkció használatához kapcsolja ki a ventilátort, és húzza ki a konnektorból. Nyissa ki a víztartály fedelét, és töltsse fel a tartályt hideg tiszta vízzel. Ügyeljen arra, hogy ne lépje túl a „MAX” szintet a készülék elején található jelzőn. Ezután csatlakoztassa az eszközt, kapcsolja be, és engedélyezze a funkciót a gombbal .

A hűtési érzet fokozása érdekében a víztartályba javasolt a korábban kb. 8 órán keresztül fagyasztóban tartott hűtőbetéteket kiegészíteni.

FONTOS: Amikor a vízszint a „MIN” értékre ér a jelzőn, kapcsolja ki a ventilátort, húzza ki a konnektorból, és töltsse fel a víztartályt. Ezután csatlakoztassa újra az eszközt, kapcsolja be, és engedélyezze újra a hűtő funkciót. Ne engedje, hogy a készülék hűvös üzemmódban működjön üres víztartály mellett, mert az kárt okozhat.

6. Gombbal  beállíthatja azt az időt, ameddig a ventilátornak le kell állnia (1 óra és 12 óra között).
7. A gomb hangjának kikapcsolásához nyomja meg és tartsa lenyomva  a gombot körülbelül 5 másodpercig. A néma üzemmód kikapcsolásához nyomja meg és tartsa lenyomva ismét a gombot körülbelül 5 másodpercig.

A néma üzemmód távirányítóval történő bekapcsolásához nyomja meg  a gombot. Az üzemmód kikapcsolásához nyomja meg ismét a gombot.
8. Sajtó  gomb az oszcillációs funkció elindításához vagy leállításához.
9. Nyomja meg és tartsa lenyomva  körülbelül 3 másodpercig az ionizáló funkció be- vagy kikapcsolásához. Ezt a funkciót a távirányítóval is be- vagy kikapcsolhatja a gomb megnyomásával .
10. Nyomja meg és tartsa lenyomva  körülbelül 3 másodpercig a kijelző kikapcsolásához vagy bekapcsolásához.

Nyomja meg  a távvezérlő gombját a kijelző ki- vagy bekapcsolásához.
11. A befejezés után kapcsolja ki a ventilátort a gomb megnyomásával , és húzza ki az egységet.

12. Ha a hűtő funkciót használta, emelje fel a ventilátort, miközben függőlegesen tartja. Helyezze egy edény fölé, és vegye le a víztartály leeresztő csavarját. A tartály leürítése után helyezze vissza a dugót a helyére.

TIPP: Az eszközt a Yoer mobilalkalmazással vezérelheti 2,4 GHz-es WI-FI kapcsolaton keresztül. Nyomja meg és tartsa lenyomva  körülbelül 3 másodpercig, hogy az eszközt Wi-Fi-vel csatlakoztassa.

TISZTÍTÁS ÉS KARBANTARTÁS

1. Tisztítás előtt mindig húzza ki a készüléket a konnektorból, és tartsa távol az aljzattól.
2. A készülék külső felületének tisztításához használjon enyhén nedves ruhát. Ezután alaposan szárítsa meg egy puha, száraz ruhával, mielőtt újra használná.
3. Ne használjon semmilyen tisztító- vagy vegyszert. Ne engedje, hogy víz kerüljön a ventilátor nyílásaiba.
4. Ha a készüléket hosszabb ideig nem használja, győződjön meg arról, hogy teljesen ki van húzva a konnektorból, és tárolja a csomagolásában egyszerű tárolás és későbbi használat céljából.
5. Az egység megfelelő működése érdekében cserélje ki a vízfűgönyöket (a készülék hátulján) legalább 2 évente.

Termékinformációs követelmények.

Az információk tárgyát képező modell(ek) megjelölése: TFC06			
Leírás	Jel	Érték	Mértékegység
Maximális ventilátor-légtömegáram	F	23,86	m ³ /min
A ventilátor bemeneti elektromos teljesítménye	P	53,4	W
Üzemérték	SV	0,58	(m ³ /min)/W
Energiafogyasztás készenléti üzemmódban	P _{SB}	0,91	W
A ventilátor hangteljesítményszintje	L _{WA}	58,2	dB(A)
Legnagyobb légsebesség	c	2,66	m/s
Az üzemérték méréséhez alkalmazott szabvány	EN IEC 60879:2019		
Kapcsolatfelvételi adatok további információk beszerzéséhez	Yoer sp. z oo, ul. Dąbrowskiego 267, 60-406 Poznań, Polska		

KÖRNYEZET



■ Ez a termék újrahasznosítható anyagokat tartalmaz. Ne dobja ki ezt a terméket válogatatlan települési hulladékként. Kérjük, forduljon a helyi önkormányzathoz a legközelebbi gyűjtőpontért.

GARANCIA ÉS JAVÍTÁS

A termékgarancia magában foglalja az anyag- vagy gyártási hibákból eredő hibákat. Ez a garancia csak akkor érvényes, ha a készüléket az utasításoknak megfelelően használták, és feltéve, hogy azt illetéktelen személy nem módosította, javította, nem befolyásolta, illetve nem sérült meg nem megfelelő használat vagy szállítás miatt. A garancia nem vonatkozik az alkatrészek természetes elhasználódásából eredő hibákra, illetve a törhető anyagokra, például üveg- és kerámiatárgyakra.

Ez a jótállás nem korlátozza a vásárló alapvető vagy egyéb, a készülékvásárlásra vonatkozó törvények által biztosított jogait.

Garanciális igény esetén forduljon az ellenőrzött szállítóhoz vagy a Yoer szervizhez. A reklamáció benyújtásakor csatolja a hiba jellegére vonatkozó információkat és a vásárlást igazoló dokumentumot.

IMPORTANTE SALVAGUARDIE

Quando utilizzando elettrico elettrodomestici, di base sicurezza precauzioni dovrebbe essere sempre seguito, compreso il seguente:

1. Leggere attentamente le istruzioni prima dell'uso e conservarle per riferimento futuro.
2. Assicuratevi che la tensione della vostra presa di corrente corrisponda a quella indicata sulla targhetta identificativa.
3. Per proteggersi da incendi, scosse elettriche e lesioni personali, non immergere il cavo, la spina o l'unità in acqua o altri liquidi.
4. Questo apparecchio può essere utilizzato da bambini di età pari o superiore a 8 anni e da persone con ridotte capacità fisiche, sensoriali o mentali o prive di esperienza e conoscenza, se sono state supervisionate o hanno ricevuto istruzioni sull'uso sicuro dell'apparecchio e se ne comprendono i pericoli. I bambini non devono giocare con l'apparecchio. La pulizia e la manutenzione da parte dell'utente non devono essere eseguite da bambini senza supervisione.
5. I bambini di età inferiore a 8 anni devono essere tenuti lontani a meno che non siano costantemente sorvegliati. I bambini di età superiore a 8 anni devono accendere/spegnere l'apparecchio solo a condizione che sia stato posizionato o installato nella sua normale posizione di funzionamento prevista e che siano stati supervisionati o istruiti sull'uso dell'apparecchio in modo sicuro e che comprendano i pericoli coinvolti. I bambini di età inferiore a 8 anni non devono collegare, regolare e pulire l'apparecchio o eseguire la manutenzione da parte dell'utente.
6. I neonati, i disabili e gli anziani non devono trovarsi esposti al flusso d'aria diretto del ventilatore per lunghi periodi di tempo.
7. Non utilizzare alcun apparecchio con un cavo o una spina danneggiati, dopo che l'apparecchio stesso non funziona correttamente o è stato danneggiato in qualsiasi modo.

8. Se il cavo di alimentazione è danneggiato, deve essere sostituito dal produttore, dal suo agente di assistenza o da personale qualificato per evitare pericoli.
9. Non tentare di riparare, smontare o modificare l'apparecchio. Non ci sono parti riparabili dall'utente all'interno.
10. **ATTENZIONE:** se si utilizza una prolunga, assicurarsi di non superare il carico/potenza operativa nominale massima della prolunga.
11. Non inserire alcun oggetto nella ventola poiché potrebbe causare una scossa elettrica o lesioni o danni alla ventola. Non bloccare o manomettere la ventola in alcun modo mentre è in funzione.
12. Riempire il serbatoio dell'acqua solo con acqua fredda e pulita.
13. Spegnerne sempre il ventilatore e staccare la spina prima di riempire il serbatoio dell'acqua.
14. Questo ventilatore non è destinato all'uso in luoghi umidi o bagnati.
15. Non utilizzare il dispositivo con le mani bagnate o a piedi nudi.
16. Non posizionare il ventilatore in un luogo in cui potrebbe cadere nella vasca da bagno o in altri serbatoi d'acqua.
17. Scollegare la ventola dalla rete elettrica quando non è in uso e prima di pulirla. Quando non è in uso, riporla in un luogo sicuro e asciutto.
18. Tenere le batterie fuori dalla portata dei bambini.
19. Non ricaricare le batterie non ricaricabili.
20. Non smontare, aprire o distruggere le batterie.
21. Non riscaldare le batterie. Non esporre le batterie al calore o al fuoco. Evitare di conservarle alla luce diretta del sole.
22. Non cortocircuitare le batterie. Non conservare le batterie alla rinfusa in una scatola o in un cassetto dove potrebbero cortocircuitarsi a vicenda o essere cortocircuitate da altri oggetti metallici.
23. Non rimuovere la batteria dalla confezione originale finché non è necessario utilizzarla.
24. Non sottoporre le batterie a urti meccanici.
25. In caso di perdite dalla batteria, evitare che il liquido entri in contatto con la pelle o gli occhi. In caso di contatto, lavare la zona interessata con abbondanti quantità di acqua e consultare un medico.

26. Assicurarsi che le batterie siano installate correttamente rispettando la polarità (+ e -).
27. L'uso delle batterie da parte dei bambini deve essere supervisionato. Non permettere ai bambini di sostituire le batterie senza la supervisione di un adulto.
28. In caso di ingestione di una batteria, consultare immediatamente un medico.
29. Mantenere le batterie pulite e asciutte.
30. Prima di installare la batteria, pulire i contatti della batteria e anche quelli del telecomando.
31. Selezionare sempre la dimensione e il tipo di batteria corretti più adatti all'uso previsto. Le informazioni fornite con l'attrezzatura per assistere nella corretta selezione della batteria devono essere conservate per riferimento.
32. Rimuovere le batterie dall'apparecchiatura se non si intende utilizzarla per un lungo periodo di tempo, a meno che non si tratti di emergenze.
33. Rimuovere immediatamente le batterie esaurite.
34. Non smaltire le batterie nel fuoco, se non in condizioni di incenerimento approvato e controllato.
35. Le batterie devono essere smaltite negli appositi contenitori contrassegnati presso i punti di smaltimento designati.
36. Non utilizzare l'apparecchio per scopi diversi da quelli previsti.
37. Non lasciare l'apparecchio acceso incustodito.
38. Non utilizzare all'aperto.
39. Questo apparecchio è destinato esclusivamente all'uso domestico. Qualsiasi altro utilizzo è considerato inappropriato e pericoloso.
40. Il produttore non si assume alcuna responsabilità per eventuali danni derivanti dalla mancata osservanza delle istruzioni per l'uso.



AVVERTIMENTO

TENERE LE BATTERIE FUORI DALLA PORTATA DEI BAMBINI

L'ingestione di una batteria può causare ustioni chimiche, perforazione dei tessuti molli e morte. Gravi ustioni possono verificarsi entro 2 ore dall'ingestione. Consultare immediatamente un medico.

CONOSCI IL TUO FAN

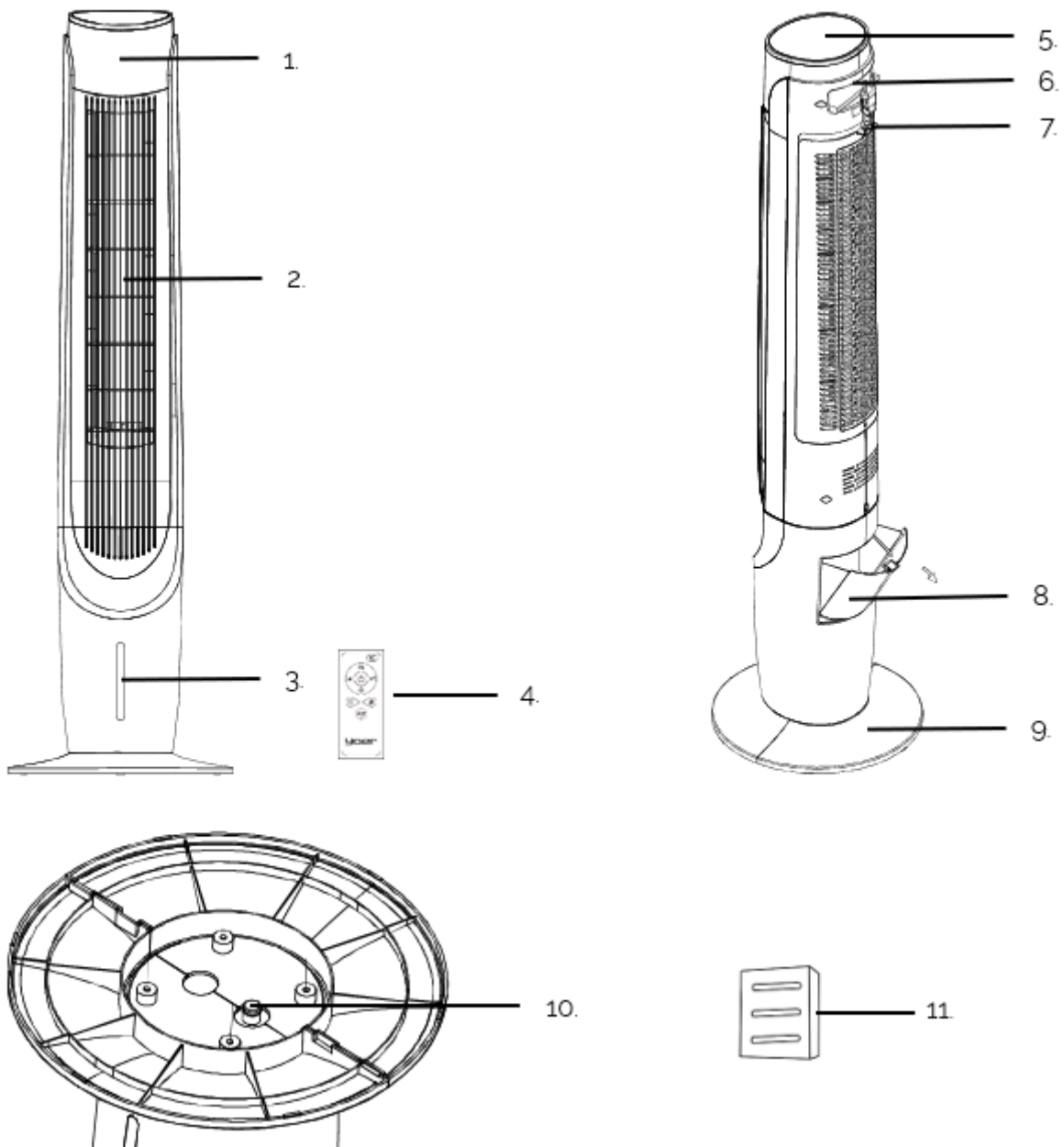

1. Schermo LED
2. Uscita dell'aria
3. Indicatore del livello dell'acqua
4. Controllo remoto
5. Pannello di controllo

6. Maniglia per il trasporto/conservazione del t
7. Gancio per spina di corrente
8. Coperchio del serbatoio dell'acqua
9. Base
10. Tappo di scarico del serbatoio dell'acqua
11. Contenitore per oli essenziali

PANNELLO DI CONTROLLO

1. Pulsante ON/OFF / Modalità silenziosa
2. Selezione della modalità / Funzione ionizzatore
3. Regolazione della velocità / Interruttore di visualizzazione
4. Funzionalità più fresca
5. Timer
6. Funzionalità di oscillazione / Funzione Wi-Fi





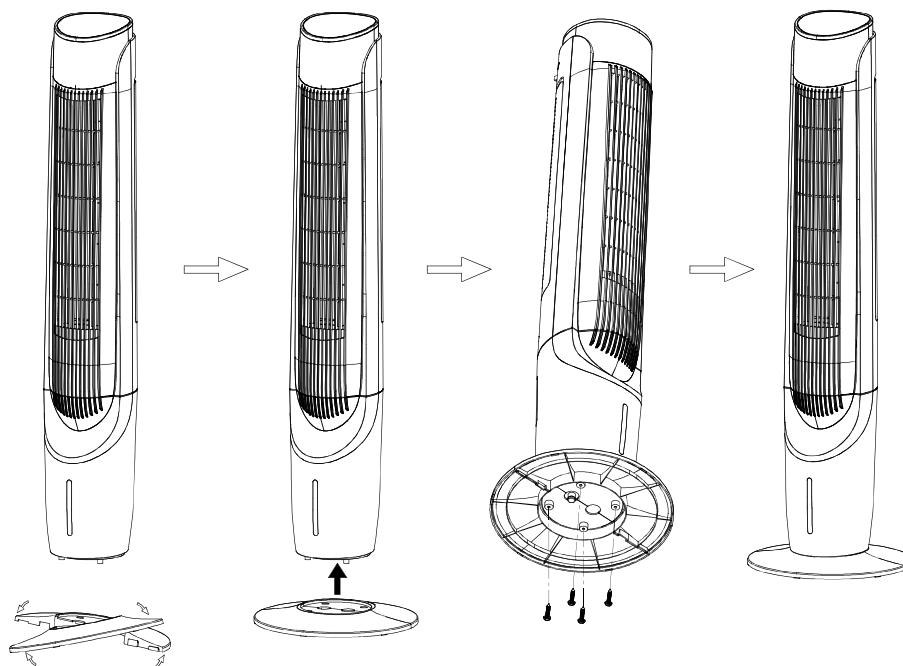





ASSEMBLAGGIO DISPOSITIVO



1. Estrarre il prodotto dalla confezione e togliere il sacchetto di plastica.
2. Unire le due metà della base leggermente angolate in modo da adattare gli inserti di collegamento alle scanalature.
3. Collega le due parti in modo che gli inserti di collegamento siano completamente inseriti nelle scanalature. Spingili finché non sono uniti uniformemente.
4. Installare la base utilizzando le quattro viti.
5. Collocare la macchina su una superficie piana e stabile, in un luogo asciutto.
6. Il ventilatore può essere azionato dal pannello di controllo o dal telecomando. Il telecomando richiede una batteria CR2025 - 3V (in dotazione).







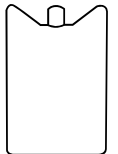

SUGGERIMENTO: Quando inserisci la batteria nel telecomando, assicurati che il filamento a destra sia sopra la superficie superiore della batteria (contrassegnata con un "+").

ISTRUZIONI PER L'USO

1. Inserire la spina in una presa elettrica. La temperatura ambiente attuale verrà visualizzata sul display.
2. Premere  il pulsante per accendere l'unità.
3. Premere  pulsante per regolare la velocità della ventola al livello desiderato. Scegli tra 1-6 livelli. Tieni premuto il pulsante sul pannello di controllo per alcuni secondi per spegnere il display. Premi un pulsante qualsiasi per riaccenderlo.
4. Premere  il pulsante per selezionare la modalità di funzionamento:
 - a) Modalità  NORMALE - la ventola funziona alla velocità scelta.
 - b) Modalità NATURALE  - fan i imita il flusso del vento naturale in base alla velocità scelta.
 - c) Modalità SLEEP  : la ventola inizierà a funzionare alla velocità selezionata, quindi ridurrà la velocità di un livello e successivamente funzionerà ininterrottamente al livello 3. Se si seleziona una velocità compresa tra 1 e 3, il dispositivo funzionerà immediatamente al livello costante 3. Il display LED si spegnerà dopo 30 secondi di funzionamento.
 - d) Modalità BAMBINO  - il ventilatore imposterà automaticamente il timer a 3 ore e verranno attivate le funzioni di oscillazione e ionizzazione dell'aria. Il dispositivo inizierà a funzionare alla massima velocità, quindi passerà al livello 4 e infine al livello 2, a cui funzionerà ininterrottamente. Il display LED si spegnerà dopo 30 secondi di funzionamento. È possibile disattivare la funzione di oscillazione in qualsiasi momento.
5. Per utilizzare la funzionalità di raffreddamento, spegnere la ventola e scollegarla. Aprire il coperchio del serbatoio dell'acqua e riempirlo con acqua fredda e pulita. Assicurarsi di non superare il livello "MAX" sull'indicatore nella parte anteriore del dispositivo. Quindi, collegare il dispositivo, accenderlo e abilitare la funzionalità con il pulsante .
Per aumentare la sensazione di freschezza, si consiglia di aggiungere al serbatoio dell'acqua anche degli inserti refrigeranti precedentemente conservati nel congelatore per circa 8 ore.

IMPORTANTE: Quando il livello dell'acqua raggiunge "MIN" sull'indicatore, spegnere la ventola, scollegarla e riempire il serbatoio dell'acqua. Quindi, ricollegare il dispositivo, accenderlo e abilitare nuovamente la funzionalità di raffreddamento. Non consentire al dispositivo di funzionare in modalità di raffreddamento con il serbatoio dell'acqua vuoto poiché potrebbe danneggiarsi.



6. Utilizzando  il pulsante è possibile impostare il tempo dopo il quale la ventola deve smettere di funzionare (da 1 a 12 ore).
7. Per disattivare il suono del pulsante, premere e tenere premuto  il pulsante per circa 5 secondi. Per disattivare la modalità silenziosa, premere e tenere premuto nuovamente il pulsante per circa 5 secondi. Per attivare la modalità silenziosa tramite il telecomando, premere  il pulsante. Per disattivare la modalità, premere nuovamente il pulsante.
8. Premere  Pulsante per avviare o interrompere la funzione di oscillazione.
9. Premere e tenere premuto  per circa 3 secondi per accendere o spegnere la funzione ionizzatore. È anche possibile attivare o disattivare questa funzione tramite il telecomando premendo .
10. Premere e tenere premuto  per circa 3 secondi per accendere o spegnere il display.
Premere  il pulsante sul telecomando per accendere o spegnere il display.
11. Una volta terminato, spegnere il ventilatore premendo  il pulsante e scollegare l'unità.
12. Se è stata utilizzata la funzionalità di raffreddamento, sollevare la ventola mantenendola in posizione verticale. Posizionarla su un recipiente e togliere il tappo di scarico del serbatoio dell'acqua. Dopo che il serbatoio è stato svuotato, rimettere il tappo al suo posto.

SUGGERIMENTO: Puoi controllare il dispositivo tramite l'app mobile Yoer tramite una connessione WI-FI a 2,4 GHz. Tieni premuto  per circa 3 secondi per connettere il dispositivo al Wi-Fi.

PULIZIA E MANUTENZIONE

1. Prima di pulirlo, staccare sempre la spina e tenerlo lontano da qualsiasi presa.
2. Per pulire la superficie esterna dell'apparecchio, utilizzare un panno leggermente umido. Quindi, asciugarlo accuratamente con un panno morbido e asciutto prima di utilizzarlo nuovamente.
3. Non utilizzare prodotti chimici o detergenti di alcun tipo. Non far entrare acqua nelle aperture del ventilatore.
4. Quando l'apparecchio non viene utilizzato per periodi prolungati, assicurarsi che sia completamente scollegato dalla presa di corrente e riporlo nella sua confezione per una facile conservazione e un utilizzo successivo.
5. Per garantire il corretto funzionamento dell'unità, sostituire le tende d'acqua (nella parte posteriore del dispositivo) almeno ogni 2 anni.

Prescrizioni relative alle informazioni.

Informazioni per i identificare i modelli cui sono riferibili le informazioni:			
TFC06			
Descrizione	Simbolo	Valore	Unità
Portata massima d'aria	F	23.86	m ³ /min
Potenza assorbita del ventilatore	P	53.4	W
Valori di esercizio	SV	0,58	(m ³ /min)/W
Consumo elettrico in modo «attesa»	P _{SB}	0,91	W
Livello di potenza sonora del ventilatore	L _{WA}	58.2	dB (A)
Velocità massima dell'aria	c	2.66	m/sec
Norme di misura per il valore di esercizio	EN IEC 60879:2019		
Referente per ulteriori informazioni	Yoer sp. z o. o, ul. Dąbrowskiego 267, 60-406 Poznań, Polska		

AMBIENTE



Questo prodotto contiene materiali riciclabili. Non smaltire questo prodotto come rifiuto urbano indifferenziato. Contattare il comune locale per conoscere il punto di raccolta più vicino.

GARANZIA E RIPARAZIONE

La garanzia del prodotto include difetti derivanti da difetti di materiale o di fabbricazione. Questa garanzia è valida solo se l'apparecchio è stato utilizzato in conformità alle istruzioni e a condizione che non sia stato modificato, riparato o manomesso da persone non autorizzate o danneggiato da uso improprio o trasporto. La garanzia non si applica a difetti derivanti da usura naturale di componenti o oggetti fragili come articoli in vetro e ceramica.

La presente garanzia non limita i diritti fondamentali del cliente né altri diritti garantiti dalle leggi in materia di acquisto di elettrodomestici.

In caso di richiesta di garanzia, contattare il fornitore verificato o Yoer Service. Durante l'invio della richiesta, allegare informazioni sulla natura del malfunzionamento e una prova di acquisto.

WARUNKI BEZPIECZEŃSTWA

Podczas korzystania z urządzeń elektrycznych należy przestrzegać podstawowych zasad bezpieczeństwa w tym następujących:

1. Przed przystąpieniem do użytkowania dokładnie zapoznaj się z niniejszą instrukcją i zachowaj ją na przyszłość.
2. Upewnij się, że napięcie w gniazdku elektrycznym odpowiada napięciu podanemu na tabliczce znamionowej.
3. By zapobiec pożarowi, porażeniu prądem elektrycznym, bądź zranieniu nie zanurzaj przewodu, wtyczki lub urządzenia w wodzie lub innych cieczach.
4. To urządzenie może być użytkowane przez dzieci w wieku od 8 lat oraz osoby o ograniczonych zdolnościach fizycznych, sensorycznych lub umysłowych bądź nieposiadające odpowiedniego doświadczenia i wiedzy, jeśli są nadzorowane lub zostały poinstruowane odnośnie obsługi urządzenia oraz rozumieją zagrożenia wynikające z jego użytkowania. Należy zwrócić szczególną uwagę, aby dzieci nie bawiły się urządzeniem. Czyszczenie i konserwacja urządzenia nie powinny być wykonywane przez dzieci bez odpowiedniego nadzoru.
5. Zwróć uwagę, aby dzieci w wieku poniżej 8 lat będące bez nadzoru trzymały się z dala od urządzenia. Dzieci w wieku od 8 lat mogą włączać i wyłączać urządzenie wyłącznie pod warunkiem, że zostało ono umieszczone lub zainstalowane w prawidłowej pozycji roboczej oraz jeśli są nadzorowane lub zostały poinstruowane odnośnie obsługi urządzenia oraz rozumieją zagrożenia wynikające z jego użytkowania. Dzieci w wieku poniżej 8 lat nie mogą podłączać, regulować ani czyścić i konserwować urządzenia.
6. Dzieci, osoby niepełnosprawne i osoby starsze nie powinny przebywać obok bezpośredniego przepływu powietrza z wentylatora przez dłuższy czas.
7. Nie korzystaj z urządzenia posiadającego uszkodzony przewód, wtyczkę lub w przypadku jakiegokolwiek innej awarii.

8. Jeśli przewód zasilający jest uszkodzony, może zostać naprawiony wyłącznie przez serwis producenta lub wykwalifikowaną do tego osobę w celu uniknięcia zagrożenia.
9. Nie podejmuj prób naprawy, demontażu ani modyfikacji urządzenia. Wewnątrz urządzenia nie występują części, które mogą zostać naprawione samodzielnie przez użytkownika.
10. UWAGA: W przypadku, gdy korzystasz z przedłużacza, upewnij się, że nie przekraczasz maksymalnej znamionowej mocy / obciążenia przedłużacza.
11. Nie wkładaj do wentylatora żadnych przedmiotów, ponieważ może to spowodować porażenie prądem, obrażenia ciała lub uszkodzenie wentylatora. Nie blokuj ani nie manewruj urządzeniem podczas jego pracy.
12. Do zbiornika wlewaj wyłącznie zimną czystą wodą.
13. Zawsze wyłączaj wentylator i odłączaj go od zasilania przed uzupełnianiem zbiornika.
14. Ten wentylator nie jest przeznaczony do użytku w mokrych lub wilgotnych miejscach.
15. Nie używaj urządzenia mokrymi rękami lub stojąc boso.
16. Nie stawiaj wentylatora w miejscu, gdzie mógłby on wpaść do wanny, bądź innego zbiornika wodnego.
17. Odłącz urządzenie od zasilania, gdy nie jest ono używane oraz przed czyszczeniem. Gdy wentylator nie jest używany przechowuj go w bezpiecznym, suchym miejscu.
18. Trzymaj baterie poza zasięgiem dzieci.
19. Nigdy nie ładuj ponownie baterii jednorazowych.
20. Nie demontuj, nie otwieraj ani nie niszczyć baterii.
21. Nie podgrzewaj baterii. Nie narażaj baterii na działanie wysokiej temperatury lub ognia. Unikaj przechowywania ich w miejscu, w którym byłyby narażone na działanie promieni słonecznych.

22. Nie zwieraj ze sobą baterii. Nie przechowuj baterii w pudełku lub szufladzie, w których przypadkowo mogą się wzajemnie zwierać lub być zwarte za pomocą innych, metalowych przedmiotów.
23. Nie wyjmuj baterii z oryginalnego opakowania, aż do momentu ich użycia.
24. Nie narażaj baterii na działanie wstrząsów mechanicznych.
25. W przypadku wycieku substancji płynnych z baterii nie dopuść do kontaktu substancji ze skórą lub oczami. W przypadku, gdy dojdzie do kontaktu, przemyj dokładnie zanieczyszczony obszar ciała dużą ilością wody oraz zasięgnij porady lekarza.
26. Upewnij się, że baterie są odpowiednio zainstalowane zgodnie z oznaczeniem polaryzacji (+) i (-).
27. Korzystanie z baterii przez dzieci powinno być nadzorowane. Nie pozwól dzieciom wymieniać baterii bez nadzoru osoby dorosłej.
28. W przypadku połknięcia baterii natychmiast zasięgnij porady lekarza.
29. Przechowuj baterie suche i czyste.
30. Oczyść styki na baterii oraz w pilocie przed instalacją baterii.
31. Zawsze wybieraj właściwy rozmiar i typ baterii, najlepiej nadający się do zamierzonego zastosowania. Informacje dostarczone wraz z urządzeniem pomagające w prawidłowym wyborze baterii należy zachować w celach informacyjnych.
32. Wyjmij baterie z pilota, jeśli nie ma być używany przez dłuższy czas, chyba że jest niezbędny w sytuacjach awaryjnych.
33. Bezzwłocznie usuń zużyte baterie.
34. Nie wrzucaj baterii do ognia, chyba że w warunkach zatwierdzonego i kontrolowanego procesu recyklingu.
35. Baterie należy wyrzucać do specjalnie oznakowanych pojemników w wyznaczonych punktach.
36. Nie korzystaj z urządzenia w sposób niezgodny z jego przeznaczeniem.
37. Nie zostawiaj urządzenia bez nadzoru.
38. Nigdy nie korzystaj z urządzenia na wolnym powietrzu.

39. Urządzenie jest przeznaczone wyłącznie do użytku domowego. Wszelkie inne użycie uważa się za niewłaściwe oraz niebezpieczne.
40. Producent nie ponosi odpowiedzialności za szkody wynikające z nieprzestrzegania niniejszej instrukcji obsługi.



UWAGA

**TRZYMAJ BATERIE POZA ZASIĘGIEM
DZIECI**

Połknięcie baterii może prowadzić do oparzeń chemicznych, perforacji tkanek miękkich oraz śmierci. Poważne oparzenia mogą wystąpić w ciągu 2 godzin od połknięcia. Natychmiast wezwij pomoc medyczną.

POZNAJ SWÓJ WENTYLATOR

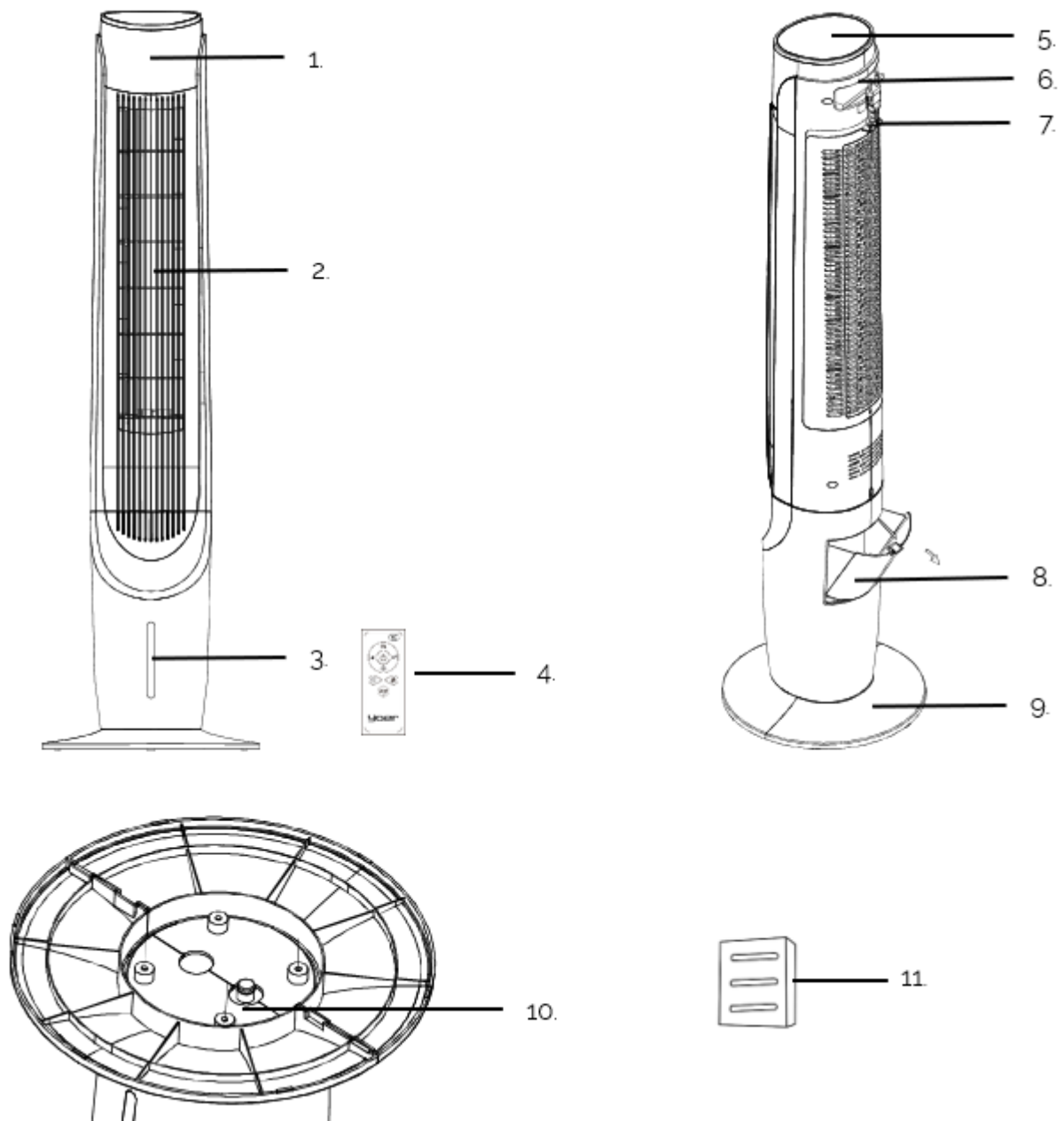

1. Wyświetlacz LED
2. Wylot powietrza
3. Wskaźnik poziomu wody
4. Pilot
5. Panel sterowania

6. Schowek na pilota / uchwyt do przenoszenia
7. Hak na wtyczkę przewodu zasilającego
8. Pokrywa zbiornika wody
9. Podstawa
10. Korek do opróżniania zbiornika wody
11. Pojemnik na olejki eteryczne

PANEL STEROWANIA

1. Przycisk ON/OFF / Tryb cichy
2. Wybór trybu pracy / Funkcja jonizacji
3. Regulacja prędkości / Wygaszacz wyśw.
4. Funkcja klimatyzera
5. Programator czasowy
6. Funkcja oscylacji / Funkcja Wi-Fi





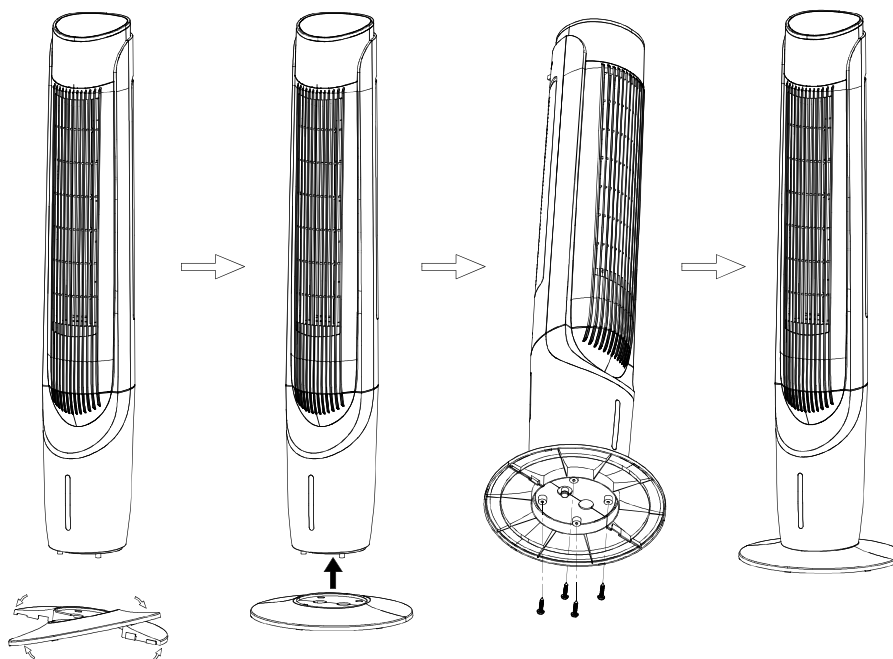





MONTAŻ URZĄDZENIA



1. Wyjmij urządzenie z opakowania i zdejmij folię ochronną.
2. Przyłóż do siebie obie części podstawy pod lekkim kątem tak, by dopasować wypustki łączeniowe do wyżłobień.
3. Złącz obie części tak, by wypustki łączeniowe zostały wsunięte do końca w wyżłobienia. Dociśnij, aby obie części były równo połączone.
4. Zamocuj podstawę za pomocą czterech śrubek.
5. Ustaw urządzenie na płaskiej, stabilnej powierzchni w suchym miejscu.
6. Wentylator może być obsługiwany za pomocą panelu sterowania lub pilota. Pilot zdalnego sterowania wymaga jednej baterii zasilającej CR2025 - 3V (dotychczasowa do zestawu).

WSKAZÓWKA: Podczas wkładania baterii do pilota upewnij się, że drucik z prawej strony nachodzi na górną powierzchnię baterii (z polaryzacją „+”).



KORZYSTANIE Z URZĄDZENIA



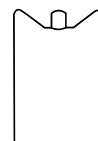



1. Podłącz wtyczkę zasilającą do gniazdka elektrycznego. Na wyświetlaczu wyświetlona zostanie aktualna temperatura pomieszczenia.
2. Naciśnij przycisk  by włączyć urządzenie.
3. Naciśnij przycisk  by ustawić żadaną prędkość pracy. Wybierz pomiędzy 1-6. Przytrzymaj przycisk na panelu sterowania przez kilka sekund, by wyłączyć wyświetlacz. Naciśnij dowolny przycisk, by włączyć go ponownie.
4. Naciśnij przycisk  by wybrać tryb pracy:
 - a) tryb NORMALNY  - wentylator pracuje na dowolnej, wybranej prędkości.
 - b) tryb NATURALNY  - wentylator imituje naturalny wiatr w oparciu o wybraną prędkość.
 - c) tryb NOCNY  - wentylator rozpocznie pracę na wybranej przez Ciebie prędkości, po czym zmniejszy ją o jeden poziom, a następnie przejdzie do pracy na stałym 3 poziomie prędkości. Jeśli wybierzesz prędkość w zakresie 1-3, urządzenie od razu będzie działało na stałym 3 poziomie prędkości. Wyświetlacz LED wygaśnie po 30 sekundach pracy.
 - d) tryb DZIECKO  - wentylator automatycznie ustawi programator czasowy na 3 godziny, uruchomiona zostanie funkcja oscylacji i jonizacji powietrza. Urządzenie rozpocznie pracę na najwyższej prędkości, po czym przetączy się na 4 poziom prędkości, a następnie na 2 poziom prędkości, na którym będzie pracować w sposób ciągły. Wyświetlacz LED wygaśnie po 30 sekundach pracy. Możesz wyłączyć funkcję oscylacji w dowolnym momencie.
5. Aby użyć funkcji klimatyzera, wyłącz wentylator i odłącz wtyczkę od gniazdka zasilającego. Otwórz pokrywę zbiornika i uzupełnij go zimną czystą wodą. Uważaj, by nie przekroczyć poziomu „MAX” na wskaźniku z przodu urządzenia. Następnie, podłącz urządzenie do zasilania, włącz wentylator i uruchom funkcję przyciskiem .

W celu zwiększenia uczucia chłodzenia zalecane jest dodatkowe umieszczenie w pojemniku na wodę wkładów mrozących, po uprzednim trzymaniu ich w zamrażarce przez ok. 8 godzin.



WAŻNE: Gdy poziom wody spadnie do poziomu „MIN”, wyłącz wentylator, odłącz wtyczkę od gniazdka zasilającego i uzupełnij zbiornik na wodę. Następnie, podłącz urządzenie do zasilania, włącz wentylator i uruchom funkcję klimatyzera ponownie. Nie dopuszczaj do pracy urządzenia w trybie klimatyzera z pustym zbiornikiem na wodę, gdyż może to doprowadzić do uszkodzenia urządzenia.

6. Za pomocą przycisku  możesz ustawić czas, po którym wentylator ma się wyłączyć (od 1 do 12 godzin).
7. By wyłączyć dźwięk przycisków, naciśnij i przytrzymaj  przez około 5 sekund. By wyłączyć tryb cichy naciśnij i przytrzymaj przycisk ponownie przez około 5 sekund. Tryb cichy możesz również włączyć za pomocą pilota zdalnego sterowania. Naciśnij wówczas znajdujący się na pilocie przycisk . By wyłączyć tryb cichy naciśnij przycisk ponownie.

8. Naciśnij przycisk  by uruchomić lub wyłączyć funkcję oscylacji.
9. Naciśnij i przytrzymaj  przez ok. 3 sekundy by móc uruchomić lub wyłączyć funkcję jonizacji. Funkcję tą możesz również włączyć lub wyłączyć za pomocą pilota zdalnego sterowania. Naciśnij wówczas .
10. Naciśnij i przytrzymaj  przez ok. 3 sekundy by wyłączyć lub włączyć wyświetlacz. By móc włączyć lub wyłączyć wyświetlacz za pomocą pilota, naciśnij .
11. Po zakończeniu pracy wyłącz wentylator naciskając przycisk  i odłącz wtyczkę od gniazdka zasilającego.
12. Jeżeli używana była funkcja klimatyzera, unieś wentylator utrzymując go w pozycji pionowej, umieść go w pozycji nad pojemnikiem i wyjmij korek do opróżniania zbiornika wody. Po opróżnieniu zbiornika, włóż korek w jego mocowanie.

WSKAZÓWKA: Urządzeniem możesz także sterować za pomocą aplikacji mobilnej Yoer poprzez połączenie WI-FI 2,4 GHz. Naciśnij i przytrzymaj  przez ok. 3 sekundy by móc połączyć urządzenie z WI-Fi.

CZYSZCZENIE I KONSERWACJA

1. Przed przystąpieniem do czyszczenia zawsze odłączaj urządzenie od źródła zasilania oraz trzymaj je z dala od wszelkich gniazdek elektrycznych.
2. Do czyszczenia zewnętrznej powierzchni urządzenia używaj lekko wilgotnej szmatki. Przed ponownym użyciem wentylatora dokładnie wysusz czyszczoną powierzchnię miękką, suchą ściereczką.
3. Nie używaj żadnych produktów chemicznych, ani środków czyszczących. Nie pozwól, aby woda dostała się do otworów wlotowych i wylotowych powietrza.
4. W przypadku, gdy urządzenie nie będzie użytkowane przez dłuższy czas, upewnij się, że jest całkowicie odłączone od zasilania. W celu łatwego przechowywania oraz późniejszego użycia przechowuj urządzenie w opakowaniu.
5. Aby zapewnić prawidłową pracę urządzenia wymień kurtyny wodne (z tyłu wentylatora) przynajmniej raz na dwa lata.

Wymogi w zakresie informacji dotyczące wentylatorów przenośnych.

Informacje umożliwiające identyfikację modelu, którego dotyczą podawane dane:			
TFC06			
Opis	Symbol	Wartość	Jednostka
Maksymalne natężenie przepływu wentylatora	F	23,86	m ³ /min
Moc wentylatora	P	53,4	W
Wartość eksploatacyjna	SV	0,58	(m ³ /min)/W
Pobór mocy w trybie czuwania	P _{SB}	0,91	W
Poziom mocy akustycznej wentylatora	L _{WA}	58,2	dB(A)
Maksymalna prędkość powietrza	c	2,66	m/s
Norma dla pomiaru wartości eksploatacyjnej	EN IEC 60879:2019		
Dodatkowych informacji udzielają	Yoer sp. z o.o., ul. Dąbrowskiego 267, 60-406 Poznań, Polska		

ŚRODOWISKO

■ Produkt zawiera materiały nadające się do recyklingu. Nie wyrzucaj produktu razem z odpadami komunalnymi. Skontaktuj się z najbliższym punktem zbiórki odpadów.

WARUNKI GWARANCJI I NAPRAWY

Gwarancja na produkt obejmuje usterki powstałe w wyniku błędów materiałowych lub produkcyjnych. W ramach gwarancji producent zobowiązuje się do naprawy lub wymiany wszelkich wadliwych elementów, pod warunkiem, że urządzenie było używane zgodnie z instrukcją i nie było modyfikowane, naprawiane lub w jakikolwiek sposób naruszane przez nieupoważnioną do tego osobę, ani też uszkodzone w wyniku nieprawidłowego użycia lub transportu. Gwarancja nie obejmuje naturalnego zużycia się elementów, ani elementów łatwo tłukących się, jak szkło, czy ceramika.

Niniejsza gwarancja nie ogranicza ustawowych praw konsumenta ani innych praw, jakie konsument posiada zgodnie z obowiązującymi przepisami, które dotyczą zakupu przedmiotów użytkowych.

W przypadku roszczenia gwarancyjnego należy zwrócić się do specjalistycznego punktu sprzedaży lub bezpośrednio do autoryzowanego serwisu Yoer. W momencie składania reklamacji należy podać rodzaj usterki oraz dołączyć kopię dowodu zakupu.

MĂSURI DE SALVARE IMPORTANTE

Când folosind electric aparate, de bază Siguranță precauții ar trebui să fie întotdeauna urmate, inclusiv următoarele:

1. Citiți toate instrucțiunile înainte de utilizare și păstrați-le pentru referințe ulterioare.
2. Asigurați-vă că tensiunea de la priză corespunde tensiunii indicate pe eticheta de identificare.
3. Pentru a vă proteja împotriva incendiilor, șocurilor electrice și rănirii persoanelor, nu scufundați cablul, ștecherul sau unitatea în apă sau alt lichid.
4. Acest aparat poate fi folosit de copii cu vârsta de 8 ani și peste și de persoane cu capacități fizice, senzoriale sau mentale reduse sau cu lipsă de experiență și cunoștințe, dacă au primit supraveghere sau instrucțiuni privind utilizarea aparatului într-un mod sigur și înțeleg pericolele implicat. Copiii nu trebuie să se joace cu aparatul. Curățarea și întreținerea utilizatorului nu trebuie efectuate de copii fără supraveghere.
5. Copiii cu vârsta mai mică de 8 ani trebuie ținuti departe, cu excepția cazului în care sunt supravegheați permanent. Copiii cu vârsta peste 8 ani trebuie să pornească/oprească aparatul numai cu condiția ca acesta să fi fost amplasat sau instalat în poziția normală de funcționare prevăzută și să li se acorde supraveghere sau instrucțiuni privind utilizarea în siguranță a aparatului și să înțeleagă pericolele implicate. . Copiii sub 8 ani nu trebuie să fie în priză, să regleze și să curețe aparatul sau să efectueze întreținere de către utilizator.
6. Sugarii, persoanele cu dizabilități și persoanele în vârstă nu ar trebui să fie în fluxul direct de aer de la ventilator pentru perioade lungi de timp.
7. Nu utilizați niciun aparat cu cablul sau ștecherul deteriorat sau după ce aparatul funcționează defectuos sau a fost deteriorat în vreun fel.

8. Dacă cablul de alimentare este deteriorat, acesta trebuie înlocuit de către producător, agentul său de service sau persoane calificate similare pentru a evita un pericol.
9. Nu încercați să reparați, dezasamblați sau modificați aparatul. În interior nu există piese care pot fi reparate de utilizator.
10. ATENȚIE: Dacă utilizați un prelungitor, asigurați-vă că nu depășiți puterea/sarcina maximă nominală de funcționare a prelungitorului.
11. Nu introduceți niciun obiect în ventilator deoarece poate provoca un șoc electric sau vătămare sau deteriorarea ventilatorului. Nu blocați sau modificați în niciun fel ventilatorul în timp ce acesta este în funcțiune.
12. Umpleți rezervorul de apă numai cu apă rece și limpede.
13. Opriți întotdeauna ventilatorul și deconectați-l din priză înainte de a umple rezervorul de apă.
14. Acest ventilator nu este destinat utilizării în locuri umede sau umede.
15. Nu utilizați dispozitivul cu mâinile ude sau desculț.
16. Nu așezați ventilatorul într-un loc unde ar putea cădea într-o cadă sau în alte rezervoare de apă.
17. Deconectați ventilatorul de la rețea atunci când nu este utilizat și înainte de curățare. Când nu este utilizat, depozitați-l într-un loc sigur și uscat.
18. Nu lăsați bateriile la îndemâna copiilor.
19. Nu reîncărcați bateriile nereîncărcabile.
20. Nu demontați, deschideți sau distrugeți bateriile.
21. Nu încălziți bateriile. Nu expuneți bateriile la căldură sau foc. Evitați depozitarea în lumina directă a soarelui.
22. Nu scurtcircuitați bateriile. Nu depozitați bateriile la întâmplare într-o cutie sau sertar unde acestea se pot scurtcircuita unele pe altele sau pot fi scurtcircuitate de alte obiecte metalice.
23. Nu scoateți o baterie din ambalajul original până când nu este necesară pentru utilizare.
24. Nu supuneți bateriile la șocuri mecanice.

25. În cazul unei scurgeri de baterie, nu lăsați lichidul să intre în contact cu pielea sau cu ochii. Dacă a avut loc contactul, spălați zona afectată cu cantități mari de apă și solicitați sfatul medicului.
26. Asigurați-vă că bateriile sunt instalate corect în ceea ce privește polaritatea (+ și -).
27. Utilizarea bateriilor de către copii trebuie supravegheată. Nu permiteți copiilor să înlocuiască bateriile fără supravegherea unui adult.
28. Solicitați imediat sfatul medicului dacă o baterie a fost înghițită.
29. Păstrați bateriile curate și uscate.
30. Curățați contactele bateriei, precum și cele ale telecomenzii înainte de instalarea bateriei.
31. Selectați întotdeauna dimensiunea și tipul corect de baterie cel mai potrivit pentru utilizarea prevăzută. Informațiile furnizate împreună cu echipamentul pentru a ajuta la alegerea corectă a bateriei trebuie păstrate pentru referință.
32. Scoateți bateriile din echipament dacă nu urmează să fie utilizat pentru o perioadă lungă de timp, cu excepția cazului în care este în scopuri de urgență.
33. Scoateți rapid bateriile uzate.
34. Nu aruncați bateriile în foc decât în condiții de incinerare aprobată și controlată.
35. Bateriile trebuie aruncate în containere special marcate la punctele de eliminare desemnate.
36. Nu utilizați aparatul pentru alte utilizări decât cele prevăzute.
37. Nu lăsați aparatul aprins nesupravegheat.
38. Nu utilizați în aer liber.
39. Acest aparat este destinat numai pentru uz casnic. Orice altă utilizare este considerată inadecvată și periculoasă.
40. Producătorul nu își asumă răspunderea pentru daunele rezultate din nerespectarea fișei de instrucțiuni.

**AVERTIZARE****PĂSTRAȚI BATERIALE LA
ÎNDEMÂNA COPIILOR**

Înghițirea unei baterii poate duce la arsuri chimice, perforarea țesuturilor moi și moartea. Arsurile severe pot apărea în decurs de 2 ore de la ingestie. Solicitați imediat asistență medicală.

CUNOAȘTE-ȚI FANUL

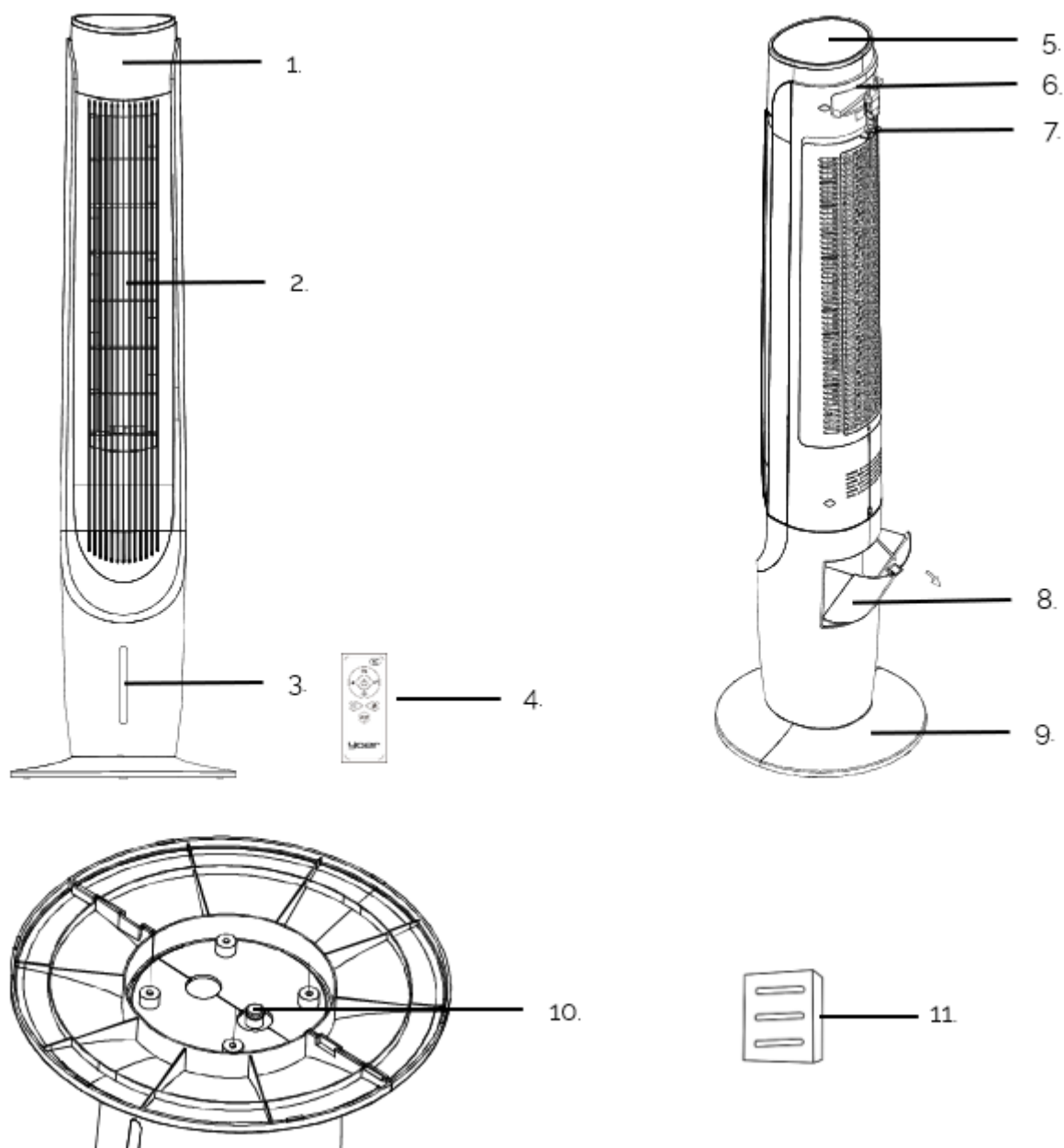

- | | |
|-------------------------------|---|
| 1. Afișaj LED | 6. Mâner de depozitare/de transport al telecomenzii |
| 2. Leșirea aerului | 7. Cârlig pentru priză |
| 3. Indicator de nivel al apei | 8. Capacul rezervorului de apă |
| 4. Telecomanda | 9. Baza |
| 5. Panou de control | 10. Bușon de golire a rezervorului de apă |
| | 11. Recipient pentru uleiuri esențiale |

PANOUL DE CONTROL

1. Buton ON/OFF / Mod silențios
2. Selecția modului / Funcția ionizator
3. Reglarea vitezei / Comutatorul de afișare
4. Funcționalitate mai rece
5. Cronometru
6. Funcționalitate de oscilație / Funcție Wi-Fi





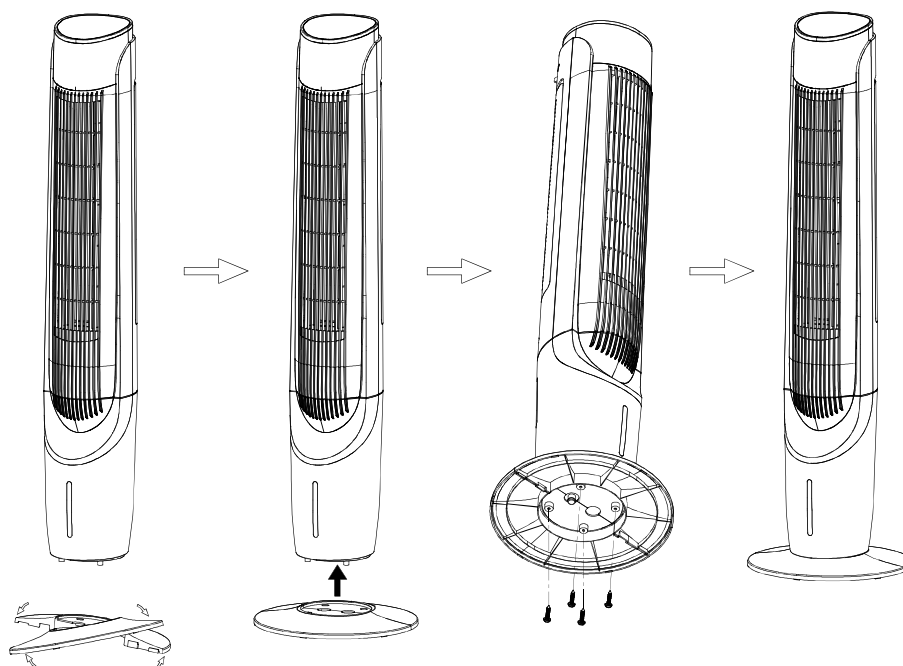





MONTAJUL DISPOZITIVULUI



1. Scoateți produsul din ambalaj și scoateți punga de polietilenă.
2. Puneți împreună cele două jumătăți ale bazei într-un unghi ușor, astfel încât să se potrivească inserțiile de conectare la caneluri.
3. Conectați cele două părți astfel încât elementele de conectare să fie complet introduse în caneluri. Împingeți-le până când sunt unite uniform.
4. Instalați baza folosind cele patru șuruburi.
5. Așezați mașina pe o suprafață plană, stabilă, într-un loc uscat.
6. Ventilatorul poate fi acționat de la panoul de control sau de la telecomandă. Telecomanda necesită o baterie CR2025 - 3V (furnizată).

SFAT: În timp ce introduceți bateria în telecomandă, asigurați-vă că filamentul din dreapta se află deasupra suprafeței superioare a bateriei (marcată cu „+”).







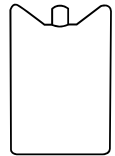

INSTRUCȚIUNI DE UTILIZARE

1. Introduceți ștecherul într-o priză electrică. Temperatura actuală a camerei va fi afișată pe afișaj.
2. Apăsați  butonul pentru a porni unitatea.
3. Presa  butonul pentru a regla viteza ventilatorului la nivelul dorit. Alegeți între 1-6 niveluri. Apăsați și mențineți apăsat butonul de pe panoul de control timp de câteva secunde pentru a opri afișajul. Apăsați orice buton pentru a-l reporni.
4. Apăsați  butonul pentru a selecta modul de funcționare:
 - a) Modul NORMAL  - ventilatorul funcționează la viteza aleasă.
 - b) Modul NATURAL  - ventilatorul atenuează fluxul vântului natural în funcție de viteza aleasă.
 - c) Modul SLEEP  - ventilatorul va începe să funcționeze la viteza pe care ați selectat-o, apoi va reduce viteza cu un nivel și, ulterior, va funcționa continuu la nivelul 3. Dacă selectați o viteză între 1 și 3, dispozitivul va funcționa imediat la un nivel constant. nivelul 3. Afișajul LED se va stinge după 30 de secunde de funcționare.
 - d) Modul COPIL  - ventilatorul va seta automat temporizatorul la 3 ore, iar funcțiile de oscilație și ionizare a aerului vor fi activate. Aparatul va începe să funcționeze la cea mai mare viteză, apoi va trece la nivelul 4, iar în final la nivelul 2, la care va funcționa continuu. Afișajul LED se va stinge după 30 de secunde de funcționare. Puteți dezactiva funcția de oscilație în orice moment.
5. Pentru a utiliza funcționalitatea răcitorului, opriți ventilatorul și deconectați-l. Deschideți capacul rezervorului de apă și umpleți rezervorul cu apă limpede rece. Asigurați-vă că nu depășiți nivelul „MAX” de pe indicatorul din partea din față a dispozitivului. Apoi, conectați dispozitivul, porniți-l și activați funcționalitatea cu butonul .

Pentru a crește senzația de răcire, se recomandă introducerea suplimentară a inserțiilor de răcire ținute în prealabil la congelator timp de aproximativ 8 ore în rezervorul de apă.

IMPORTANT: Când nivelul apei ajunge la „MIN” pe indicator, opriți ventilatorul, deconectați-l și umpleți rezervorul de apă. Apoi, conectați din nou dispozitivul, porniți-l și activați din nou funcționalitatea cooler. Nu permiteți dispozitivului să funcționeze în modul de răcire cu rezervorul de apă gol, deoarece poate provoca daune.



6. Folosind  butonul, puteți seta timpul după care ventilatorul ar trebui să nu mai funcționeze (de la 1 oră la 12 ore).
7. Pentru a opri sunetul butonului, apăsați și mențineți apăsat  butonul timp de aproximativ 5 secunde. Pentru a descărca modul silențios, apăsați și mențineți apăsat butonul din nou timp de aproximativ 5 secunde.
Pentru a activa modul silențios cu ajutorul telecomenzii, apăsați  butonul. Pentru a descărca modul, apăsați din nou butonul.
8. Presa  butonul pentru a porni sau a opri funcția de oscilație.
9. Apăsați și mențineți apăsat  timp de aproximativ 3 secunde pentru a activa sau dezactiva funcția ionizatorului. De asemenea, puteți activa sau dezactiva această funcție folosind telecomanda apăsând .
10. Apăsați și mențineți apăsat  timp de aproximativ 3 secunde pentru a opri sau a afișa afișajul.
Apăsați  butonul de pe telecomandă pentru a opri sau a porni afișajul.
11. După ce ați terminat, opriți ventilatorul apăsând  butonul și deconectați unitatea.
12. Dacă a fost folosită funcționalitatea răcitorului, ridicați ventilatorul în timp ce îl mențineți vertical. Așezați-l peste un recipient și scoateți dopul de scurgere al rezervorului de apă. După ce rezervorul a fost golit, puneți dopul la loc.

SFAT: Puteți controla dispozitivul utilizând aplicația mobilă Yoer printr-o conexiune WI-FI de 2,4 GHz. Apăsați și mențineți apăsat  timp de aproximativ 3 secunde pentru a conecta dispozitivul la Wi-Fi.

CURĂȚARE ȘI ÎNTREȚINERE

1. Deconectați întotdeauna aparatul și țineți-l departe de orice priză înainte de curățare.
2. Pentru a curăța suprafața exterioară a aparatului, utilizați o cârpă ușor umedă. Apoi, uscați-l bine cu o cârpă moale și uscată înainte de a o folosi din nou.
3. Nu utilizați niciun fel de produse de curățare sau chimice. Nu lăsați apa să intre în orificiile ventilatorului.
4. Când aparatul nu este folosit pentru perioade prelungite, asigurați-vă că este deconectat complet de la priză și depozitați-l în ambalajul său pentru o depozitare simplă și o utilizare ulterioară.
5. Pentru a asigura funcționarea corectă a unității, înlocuiți perdelele de apă (din spatele dispozitivului) cel puțin o dată la 2 ani.

Cerințe privind informațiile.

Informații pentru identificarea modelului (modelelor) la care se referă informațiile:			
TFC06			
Descriere	Simbol	Valoare	Unitate
Debitul maxim al ventilatorului	F	23,86	m ³ /min
Puterea de intrare a ventilatorului	P	53,4	W
Valoarea de uz	SV	0,58	(m ³ /min)/W
Consumul de putere în modul standby	P _{SB}	0,91	W
Nivelul de putere acustică al ventilatorului	L _{WA}	58,2	dB (A)
Viteza maximă a aerului	c	2,66	m/sec
Standardul de măsurare pentru valoarea de uz	EN IEC 60879:2019		
Datele de contact pentru informații suplimentare	Yoer sp. z o. o, ul. Dąbrowskiego 267, 60-406 Poznań, Polska		

MEDIU



■ Acest produs conține materiale reciclabile. Nu aruncați acest produs ca deșeuri municipale nesortate. Vă rugăm să contactați municipalitatea locală pentru cel mai apropiat punct de colectare.

GARANȚIE ȘI REPARAȚIE

Garanția produsului include defecte rezultate din defecte de material sau de fabricație. Această garanție este valabilă numai dacă aparatul a fost utilizat în conformitate cu instrucțiunile și cu condiția ca acesta să nu fi fost modificat, reparat sau intervenit de vreo persoană neautorizată sau deteriorat prin utilizare greșită sau transport. Garanția nu se aplică defectelor care rezultă din uzura naturală a componentelor sau nici materialelor sparte, cum ar fi articolele din sticlă și ceramică.

Această garanție nu limitează drepturile de bază ale clientului sau orice alte drepturi acordate de legile privind achiziționarea aparatului.

În cazul unei cereri de garanție, vă rugăm să contactați furnizorul verificat sau serviciul Yoer. În timpul depunerii reclamației, atașați informații despre natura defecțiunii și o dovadă de cumpărare.

DÔLEŽITÉ ZÁRUKY

Kedy použitím elektrické spotrebiče, základné bezpečnosť prevencia treba vždy dodržiavať, vrátane nasledujúci:

1. Pred použitím si prečítajte všetky pokyny a odložte si ich pre budúce použitie.
2. Uistite sa, že napätie vašej zásuvky zodpovedá napätiu uvedenému na typovom štítku.
3. Na ochranu pred požiarom, úrazom elektrickým prúdom a zranením osôb neponárajte kábel, zástrčku ani jednotku do vody alebo inej tekutiny.
4. Tento spotrebič môžu používať deti vo veku 8 rokov a staršie a osoby so zníženými fyzickými, zmyslovými alebo duševnými schopnosťami alebo s nedostatkom skúseností a znalostí, ak sú pod dohľadom alebo sú poučené o používaní spotrebiča bezpečným spôsobom a rozumejú rizikám. Deti by sa so spotrebičom nemali hrať. Čistenie a užívateľskú údržbu nesmú vykonávať deti bez dozoru.
5. Deti mladšie ako 8 rokov by sa mali držať mimo dosahu, pokiaľ nie sú neustále pod dozorom. Deti staršie ako 8 rokov by mali zapínať/vypínať spotrebič iba za predpokladu, že bol umiestnený alebo nainštalovaný v určenej normálnej prevádzkovej polohe a boli pod dohľadom alebo boli poučené o používaní spotrebiča bezpečným spôsobom a rozumeli možným rizikám. Deti mladšie ako 8 rokov nesmú spotrebič zapájať, regulovať a čistiť ani vykonávať užívateľskú údržbu.
6. Dojčatá, postihnutí a starší ľudia by nemali byť v priamom prúde vzduchu z ventilátora po dlhú dobu.
7. Neprevádzkujte žiadny spotrebič s poškodeným káblom alebo zástrčkou, alebo ak spotrebič nefunguje správne alebo bol akýmkoľvek spôsobom poškodený.
8. Ak je napájací kábel poškodený, musí ho vymeniť výrobca, jeho servisný zástupca alebo podobne kvalifikovaná osoba, aby sa predišlo nebezpečenstvu.

9. Nepokúšajte sa spotrebič opravovať, rozoberať alebo upravovať. Vo vnútri sa nenachádzajú žiadne časti, ktoré by mohol opraviť používateľ.
10. UPOZORNENIE: Ak používate predlžovací kábel, uistite sa, že neprekračujete maximálny menovitý prevádzkový výkon/zaťaženie predlžovacieho kábla.
11. Do ventilátora nevkladajte žiadne predmety, pretože by to mohlo spôsobiť úraz elektrickým prúdom alebo zranenie alebo poškodenie ventilátora. Počas prevádzky ventilátor žiadnym spôsobom neblokujte ani s ním nemanipulujte.
12. Zásobník na vodu naplňte iba studenou čistou vodou.
13. Pred doplnením nádržky na vodu vždy ventilátor vypnite a odpojte zo siete.
14. Tento ventilátor nie je určený na použitie vo vlhkých alebo mokrých priestoroch.
15. Nepoužívajte prístroj s mokrymi rukami alebo naboso.
16. Neumiestňujte ventilátor na miesto, kde by mohol spadnúť do vane alebo iných vodných nádrží.
17. Keď ventilátor nepoužívate a pred čistením, odpojte ho od elektrickej siete. Keď sa nepoužíva, uložte ho na bezpečné a suché miesto.
18. Batérie uchovávajte mimo dosahu detí.
19. Nenabíjajte nenabíjateľné batérie.
20. Batérie nerozoberajte, neotvárajte ani neničte.
21. Nezohrievajte batérie. Batérie nevystavujte teplu ani ohňu. Vyhnite sa skladovaniu na priamom slnku.
22. Batérie neskratujte. Batérie neskladujte náhodne v krabici alebo zásuvke, kde by sa mohli navzájom skratovať alebo byť skratované inými kovovými predmetmi.
23. Batériu nevyberajte z pôvodného obalu, kým ju nepotrebujete použiť.
24. Nevystavujte batérie mechanickým otrasom.

25. V prípade vytečenia batérie nedovoľte, aby sa kvapalina dostala do kontaktu s pokožkou alebo očami. Ak došlo ku kontaktu, umyte postihnuté miesto veľkým množstvom vody a vyhľadajte lekársku pomoc.
26. Uistite sa, že batérie sú vložené správne s ohľadom na polaritu (+ a -).
27. Používanie batérií deťmi by malo byť pod dohľadom. Nedovoľte deťom vymieňať batérie bez dozoru dospeléj osoby.
28. V prípade prehltnutia batérie okamžite vyhľadajte lekársku pomoc.
29. Udržujte batérie čisté a suché.
30. Pred inštaláciou batérie vyčistite kontakty batérie a tiež kontakty diaľkového ovládača.
31. Vždy vyberte správnu veľkosť a typ batérie, ktorý je najvhodnejší pre zamýšľané použitie. Informácie poskytnuté so zariadením, ktoré vám pomôžu pri správnom výbere batérie, by ste si mali uschovať ako referenciu.
32. Vyberte batérie zo zariadenia, ak ho nebudete dlhší čas používať, pokiaľ to nie je na núdzové účely.
33. Vybité batérie ihneď vyberte.
34. Nevhadzujte batérie do ohňa s výnimkou podmienok schváleného a kontrolovaného spaľovania.
35. Batérie by sa mali likvidovať v špeciálne označených nádobách na určených miestach likvidácie.
36. Spotrebič nepoužívajte na iné ako určené použitie.
37. Nenechávajte spotrebič zapnutý bez dozoru.
38. Nepoužívajte vonku.
39. Tento spotrebič je určený len na použitie v domácnosti. Akékoľvek iné použitie sa považuje za nevhodné a nebezpečné.
40. Výrobca nepreberá zodpovednosť za škody spôsobené nedodržaním návodu na použitie.



POZOR

BATÉRIE UCHOVÁVAJTE MIMO DOSAHU DETÍ

Prehltnutie batérie môže viesť k chemickým popáleninám, perforácii mäkkých tkanív a smrti. Ťažké popáleniny sa môžu vyskytnúť do 2 hodín po požití. Okamžite vyhľadajte lekársku pomoc.

POZNAJ SVOJHO FANOÚŠKA

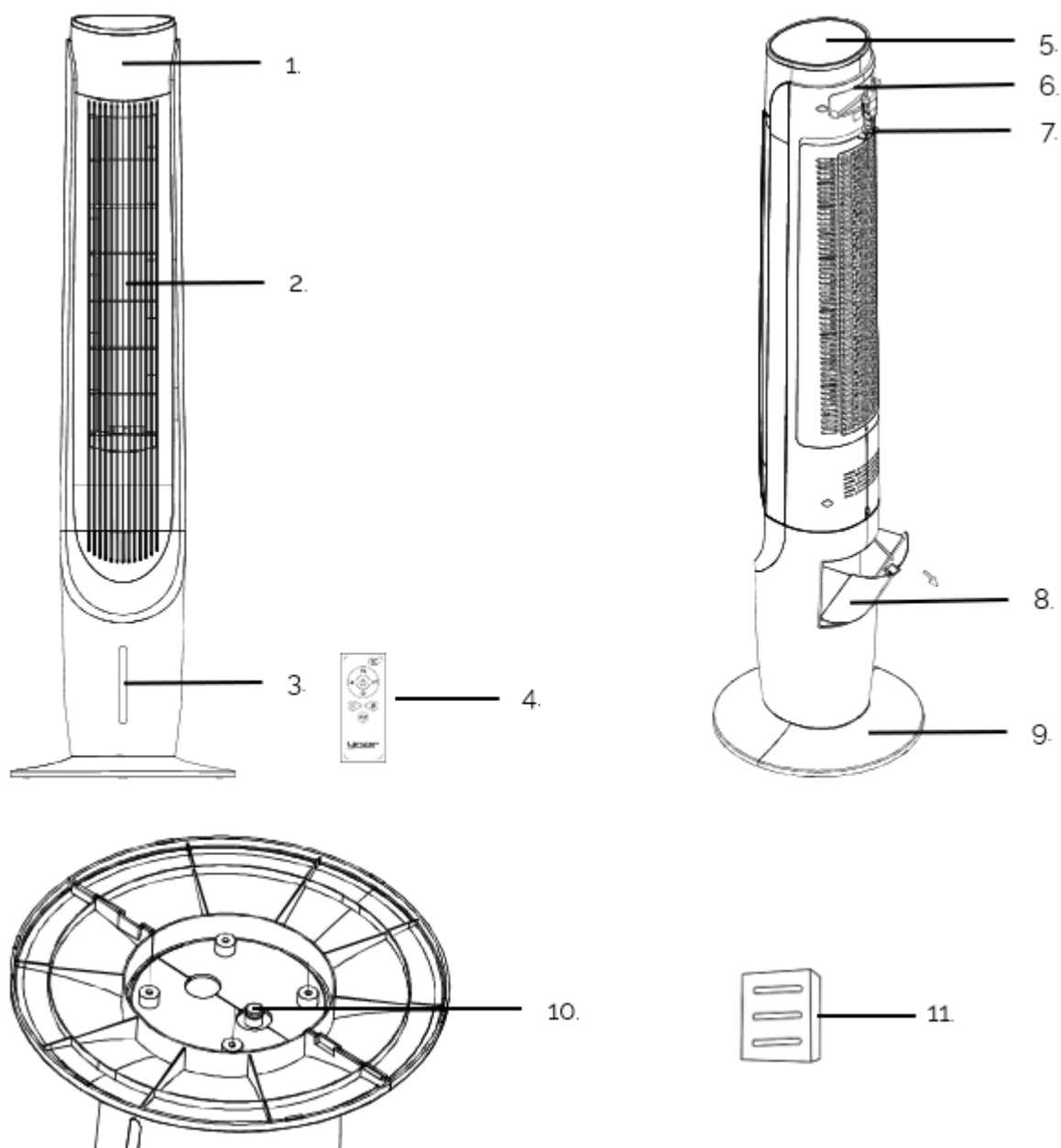

1. LED displej

2. Výstup vzduchu

3. Indikátor hladiny vody

4. Diaľkové ovládanie

5. Ovládací panel

6. Úložný priestor na diaľkové ovládanie /
rukoväť na prenášanie

7. Hák na zástrčku

8. Veko nádržky na vodu

9. Základňa

10. Vypúšťacia zátka vodnej nádrže

11. Nádoza na esenciálny olej

OVLÁDACÍ PANEL

1. Tlačidlo ON/OFF / Tichý režim
2. Voľba režimu / Funkcia ionizátora
3. Nastavenie rýchlosti / Prepínač displeja
4. Funkcia chladiča
5. Časovač
6. Funkcia oscilácie / Funkcia Wi-Fi





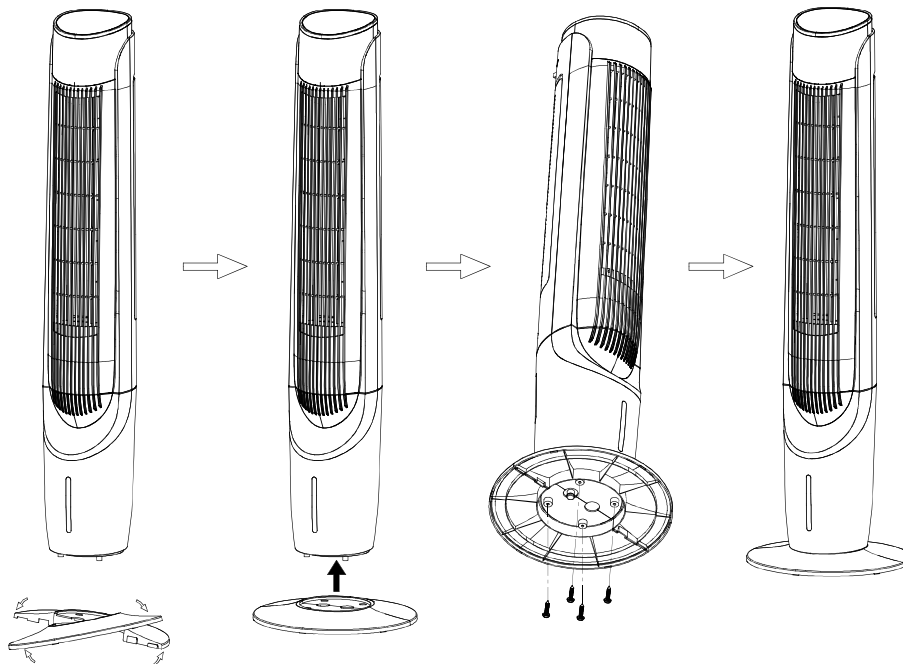





MONTÁŽ ZARIADENIA



1. Vyberte produkt z obalu a vyberte poly-bag.
2. Zložte obe polovice základne pod miernym uhlom tak, aby spojovacie vložky zapadli do drážok.
3. Spojte dve časti tak, aby spojovacie vložky boli úplne zasunuté do drážok. Zatlačte ich dovnútra, kým nebudú rovnomerne spojené.
4. Nainštalujte základňu pomocou štyroch skrutiek.
5. Stroj postavte na rovný, stabilný povrch na suchom mieste.
6. Ventilátor je možné ovládať pomocou ovládacieho panela alebo pomocou diaľkového ovládača. Diaľkové ovládanie vyžaduje jednu batériu CR2025 - 3V (súčasť dodávky).

TIP: Pri vkladani batérie do diaľkového ovládača sa uistite, že vlákno napravo je na vrchnej strane batérie (označené „+“).







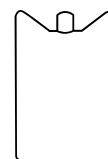

NÁVOD NA OBSLUHU

1. Zasuňte zástrčku do elektrickej zásuvky. Na displeji sa zobrazí aktuálna teplota v miestnosti.
2. Stlačením  tlačidla zapnete jednotku.
3. Stlačte tlačidlo  tlačidlo na nastavenie rýchlosti ventilátora na požadovanú úroveň. Vyberte si medzi 1-6 úrovňami. Stlačením a podržaním tlačidla na ovládacom paneli na niekoľko sekúnd vypnete displej. Stlačením ľubovoľného tlačidla ho znova zapnete.
4. Stlačte  tlačidlo pre výber prevádzkového režimu:
 - a) Režim NORMAL  - ventilátor pracuje pri zvolenej rýchlosti.
 - b) PRIRODZENÝ režim  - ventilátor i tlmí prúdenie prirodzeného vetra na základe zvolenej rýchlosti.
 - c) Režim SLEEP  - ventilátor začne pracovať pri vami zvolenej rýchlosti, potom zníži rýchlosť o jeden stupeň a následne bude nepretržite pracovať na stupni 3. Ak zvolíte rýchlosť medzi 1 a 3, zariadenie bude okamžite pracovať stabilne. úroveň 3. LED displej sa vypne po 30 sekundách prevádzky.
 - d) Režim CHILD  - ventilátor automaticky nastaví časovač na 3 hodiny a aktivujú sa funkcie oscilácie a ionizácie vzduchu. Zariadenie začne pracovať pri najvyššej rýchlosti, potom sa prepne na úroveň 4 a nakoniec na úroveň 2, pri ktorej bude pracovať nepretržite. LED displej sa vypne po 30 sekundách prevádzky. Funkciu oscilácie môžete kedykoľvek vypnúť.
5. Ak chcete použiť funkciu chladiča, vypnite ventilátor a odpojte ho. Otvorte veko zásobníka vody a naplňte zásobník studenou čistou vodou. Dbajte na to, aby ste neprekročili úroveň „MAX“ na indikátore na prednej strane zariadenia. Potom zariadenie zapojte, zapnite a aktivujte funkciu tlačidlom .

Pre zvýšenie pocitu chladenia sa odporúča dodatočne vložiť chladiace vložky predtým uchovávané v mrazničke na cca 8 hodín do vodnej nádržky.

DÔLEŽITÉ: Keď hladina vody dosiahne na indikátore „MIN“, vypnite ventilátor, odpojte ho a naplňte nádržku na vodu. Potom zariadenie znova zapojte, zapnite a znova aktivujte funkciu chladiča. Nedovoľte, aby zariadenie fungovalo v chladnejšom režime s prázdnu nádržku na vodu, pretože to môže spôsobiť poškodenie.



6. Pomocou  tlačidla môžete nastaviť čas, po ktorom má ventilátor prestať fungovať (od 1 hodiny do 12 hodín).
7. Ak chcete vypnúť zvuk tlačidiel, stlačte a podržte  tlačidlo asi 5 sekúnd. Ak chcete tichý režim ukončiť, znova stlačte a podržte tlačidlo na približne 5 sekúnd. Ak chcete zapnúť tichý režim pomocou diaľkového ovládača, stlačte  tlačidlo. Ak chcete režim ukončiť, znova stlačte tlačidlo.
8. Stlačte tlačidlo  tlačidlo na spustenie alebo zastavenie funkcie oscilácie.
9. Stlačením a podržaním  na približne 3 sekundy zapnete alebo vypnete funkciu ionizátora. Túto funkciu môžete aktivovať alebo deaktivovať aj pomocou diaľkového ovládača stlačením .
10. Stlačením a podržaním  na približne 3 sekundy vypnete alebo zapnete displej. Stlačením  tlačidla na diaľkovom ovládači vypnete alebo zapnete displej.
11. Po dokončení vypnite ventilátor stlačením  tlačidla a odpojte jednotku.
12. Ak ste použili funkciu chladiča, zdvihnite ventilátor a držte ho vo zvislej polohe. Umiestnite ho nad nádobu a vyberte vypúšťaciu zátku nádržky na vodu. Po vypustení zásobníka vráťte zátku na miesto.

TIP: Zariadenie môžete ovládať pomocou mobilnej aplikácie Yoer cez 2,4 GHz Wi-Fi pripojenie. Stlačením a podržaním  na približne 3 sekundy pripojíte zariadenie k sieti Wi-Fi.

ČISTENIE A ÚDRŽBA

1. Pred čistením spotrebič vždy odpojte od elektrickej siete a udržiajte ho mimo akejkoľvek zásuvky.
2. Na čistenie vonkajšieho povrchu spotrebiča použite mierne navlhčenú handričku. Potom ho pred ďalším použitím dôkladne osušte mäkkou suchou handričkou.
3. Nepoužívajte žiadne čistiace alebo chemické prostriedky akéhokoľvek druhu. Nedovoľte, aby sa voda dostala do otvorov na ventilátore.
4. Ak sa spotrebič dlhší čas nepoužíva, uistite sa, že je úplne odpojený od zásuvky a uložte ho do obalu pre jednoduché uskladnenie a neskoršie použitie.
5. Aby bola zaistená správna prevádzka jednotky, vymeňte vodné clony (na zadnej strane zariadenia) aspoň každé 2 roky.

Požiadavky na informácie.

Informácie na identifikáciu modelu(-ov), na ktorý(-é) sa informácie vzťahujú: TFC06			
Opis	Symbol	Hodnota	Jednotka
Maximálny prietok ventilátora	F	23,86	m ³ /min
Príkon ventilátora	P	53,4	W
Prevádzková hodnota	SV	0,58	(m ³ /min)/W
Spotreba energie v pohotovostnom režime	P _{SB}	0,91	W
Hladina akustického výkonu ventilátora	L _{WA}	58,2	dB (A)
Maximálna rýchlosť prúdenia vzduchu	C	2,66	m/s
Norma merania pre prevádzkovú hodnotu	EN IEC 60879:2019		
Kontaktné údaje na získanie ďalších informácií	Yoer sp. z o. o, ul. Dąbrowskiego 267, 60-406 Poznań, Polska		

ŽIVOTNÉ PROSTREDIE



■ Tento výrobok obsahuje recyklovateľné materiály. Nelikvidujte tento výrobok ako netriedený komunálny odpad. Obráťte sa na miestnu samosprávu, kde nájdete najbližšie zberné miesto.

ZÁRUKA A OPRAVA

Záruka na produkt zahŕňa chyby spôsobené materiálými alebo výrobnými chybami. Táto záruka je platná iba vtedy, ak bol spotrebič používaný v súlade s pokynmi a za predpokladu, že nebol upravovaný, opravovaný alebo doňho nezasahovala žiadna neoprávnená osoba, alebo poškodený nesprávnym používaním alebo prepravou. Záruka sa nevzťahuje na chyby spôsobené prirodzeným opotrebením komponentov alebo rozbitných prvkov, ako sú sklenené a keramické predmety.

Táto záruka neobmedzuje základné ani žiadne iné práva zákazníka, ktoré mu priznávajú zákony týkajúce sa nákupu spotrebiča.

V prípade reklamácie kontaktujte prosím overeného predajcu alebo servis Yoer. Pri reklamácií priložte informácie o povahe poruchy a doklad o kúpe.

POMEMBNO VAROVALA

Kdaj uporabo električni aparati, osnovni varnost previdnostni ukrepi je treba vedno upoštevati, vključno z naslednje:

1. Pred uporabo preberite vsa navodila in jih shranite za prihodnjo uporabo.
2. Prepričajte se, da vaša izhodna napetost ustreza napetosti, ki je navedena na nazivni nalepki.
3. Za zaščito pred požarom, električnim udarom in telesnimi poškodbami kabla, vtiča ali enote ne potaplajte v vodo ali drugo tekočino.
4. To napravo lahko uporabljajo otroci, stari 8 let in več, ter osebe z zmanjšanimi fizičnimi, senzoričnimi ali duševnimi sposobnostmi ali s pomanjkanjem izkušenj in znanja, če so pod nadzorom ali so jim poučeni o varni uporabi naprave in razumejo nevarnosti. vključeni. Otroci se ne smejo igrati z aparatom. Čiščenja in uporabniškega vzdrževanja ne smejo izvajati otroci brez nadzora.
5. Otroke, mlajše od 8 let, ne smete držati stran, razen če so pod stalnim nadzorom. Otroci, starejši od 8 let, smejo vklopiti/izklopiti napravo samo pod pogojem, da je bila nameščena ali nameščena v predvidenem običajnem delovnem položaju in da so bili pod nadzorom ali so prejeli navodila glede varne uporabe naprave in da razumejo s tem povezane nevarnosti. . Otroci, mlajši od 8 let, ne smejo priklapljati, regulirati in čistiti naprave ali izvajati uporabniškega vzdrževanja.
6. Dojenčki, invalidi in starejši ne smejo biti dlje časa v neposrednem toku zraka iz ventilatorja.
7. Ne uporabljajte nobene naprave s poškodovanim kablom ali vtičem ali po tem, ko naprava ne deluje pravilno ali je bila kakor koli poškodovana.
8. Če je napajalni kabel poškodovan, ga mora zamenjati proizvajalec, njegov serviser ali podobno usposobljena oseba, da se izognete nevarnosti.

9. Ne poskušajte popravljati, razstavljati ali spreminjati naprave. V notranjosti ni delov, ki bi jih lahko servisiral uporabnik.
10. POZOR: Če uporabljate podaljšek, poskrbite, da ne presežete največje nazivne delovne moči/obremenitve podaljška.
11. V ventilator ne vstavljajte nobenih predmetov, saj lahko povzroči električni udar ali poškodbo ali poškodbo ventilatorja. Med delovanjem ventilatorja ne blokirajte in ga na noben način ne posegajte.
12. Rezervoar za vodo polnite samo s hladno čisto vodo.
13. Pred ponovnim polnjenjem rezervoarja za vodo vedno izklopite ventilator in ga odklopite.
14. Ta ventilator ni namenjen za uporabo v mokrih ali vlažnih prostorih.
15. Naprave ne uporabljajte z mokrimi rokami ali bosimi.
16. Ventilatorja ne postavljajte na mesto, kjer bi lahko padel v kad ali druge zbiralnike vode.
17. Ko ventilatorja ne uporabljate in pred čiščenjem, ga izkjučite iz električnega omrežja. Ko ga ne uporabljate, ga shranite na varnem in suhem mestu.
18. Baterije hranite izven dosega otrok.
19. Ne polnite baterij, ki jih ni mogoče polniti.
20. Ne razstavljajte, odpirajte ali uničujte baterij.
21. Ne segrevajte baterij. Baterij ne izpostavljajte vročini ali ognju. Izogibajte se shranjevanju na neposredni sončni svetlobi.
22. Ne povzročajte kratkega stika baterij. Baterij ne shranjujte naključno v škatli ali predalu, kjer lahko pride do kratkega stika med seboj ali zaradi drugih kovinskih predmetov.
23. Ne vzemite baterije iz originalne embalaže, dokler ni potrebna za uporabo.
24. Baterij ne izpostavljajte mehanskim udarcem.
25. Če baterija pušča, ne dovolite, da tekočina pride v stik s kožo ali očmi. Če je prišlo do stika, sperite prizadeto mesto z veliko vode in poiščite zdravniško pomoč.
26. Prepričajte se, da so baterije pravilno nameščene glede na polariteto (+ in -).

27. Otroci morajo uporabljati baterije pod nadzorom. Otrokom ne dovolite zamenjave baterij brez nadzora odrasle osebe.
28. Če ste baterijo zaužili, takoj poiščite zdravniško pomoč.
29. Baterije naj bodo čiste in suhe.
30. Pred namestitvijo baterije očistite kontakte baterije in tudi tiste na daljinskem upravljalniku.
31. Vedno izberite pravilno velikost in vrsto baterije, ki je najbolj primerna za predvideno uporabo. Informacije, ki so priložene opremi za pomoč pri pravilni izbiri baterije, je treba hraniti kot referenco.
32. Odstranite baterije iz opreme, če je ne nameravate uporabljati dlje časa, razen če gre za nujne primere.
33. Takoj odstranite izpraznjene baterije.
34. Baterij ne mečite v ogenj, razen pod pogoji odobrenega in nadzorovanega sežiganja.
35. Baterije je treba odvreči v posebej označene posode na določenih mestih za odlaganje.
36. Naprave ne uporabljajte za namene, ki niso predvideni.
37. Naprave ne puščajte vključene brez nadzora.
38. Ne uporabljajte na prostem.
39. Ta naprava je namenjena samo za uporabo v gospodinjstvu. Vsaka druga uporaba se šteje za neprimerno in nevarno.
40. Proizvajalec ne prevzema odgovornosti za škodo, ki bi nastala zaradi neupoštevanja navodil.



BATERIJE HRANITE IZVEN DOSEGA OTROK

Zaužitje baterije lahko povzroči kemične opekline, predrtnje mehkega tkiva in smrt. Hude opekline se lahko pojavijo v 2 urah po zaužitju. Takoj poiščite zdravniško pomoč.

SPOZNAJ SVOJEGA OBOŽEVALCA

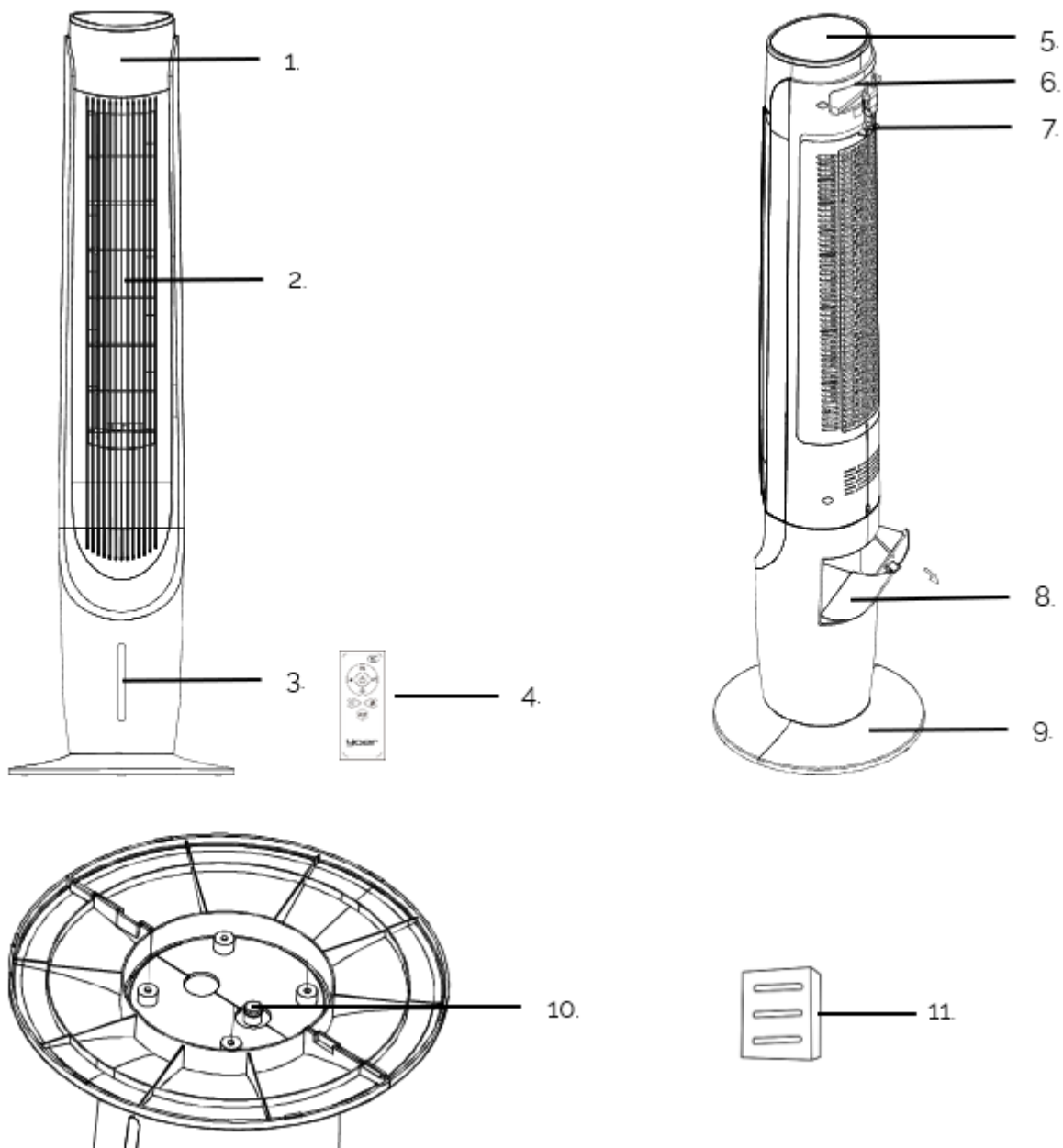

1. LED zaslon

2. Odprtina za zrak

3. Indikator nivoja vode

4. Daljinski upravljalnik

5. Nadzorna plošča

6. Ročaj za shranjevanje / prenašanje daljinske upravljalnika

7. Kavelj za vtič

8. Pokrov rezervoarja za vodo

9. Osnova

10. Čep za izpust rezervoarja za vodo

11. Posoda za eterično olje

NADZORNA PLOŠČA

1. Gumb za VKLOP/IZKLOP / Tihi način
2. Izbira načina / Funkcija ionizatorja
3. Nastavitev hitrosti / Stikalo zaslona
4. Funkcionalnost hladilnika
5. Časovnik
6. Funkcionalnost nihanja / Funkcija Wi-Fi





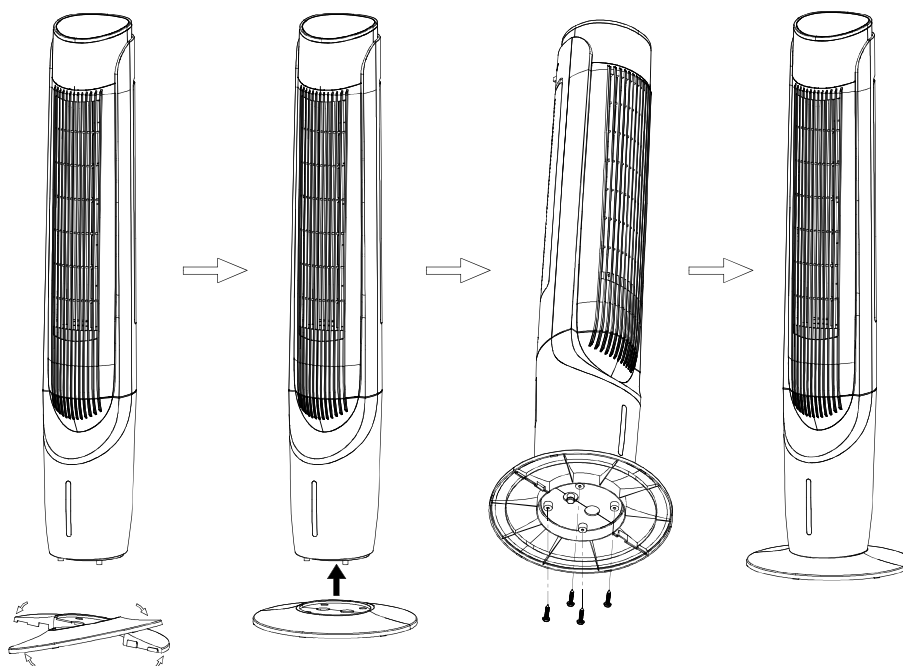





MONTAŽA NAPRAVE



1. Izdelek vzemite iz embalaže in odstranite polivrečko.
2. Sestavite obe polovici podstavka pod rahlim kotom, da se povezovalni vstavki prilegajo utorom.
3. Oba dela povežite tako, da sta povezovalna vložka popolnoma vstavljeni v uture. Potiskajte jih, dokler niso enakomerno spojeni.
4. Namestite podnožje s štirimi vijaki.
5. Stroj postavite na ravno, stabilno površino na suhem mestu.
6. Ventilator lahko upravljate z nadzorno ploščo ali z daljinskim upravljalnikom. Daljinski upravljalnik potrebuje eno baterijo CR2025 - 3 V (priložena).

NASVET: Ko vstavljate baterijo v daljinski upravljalnik, se prepričajte, da je žarilna nitka na desni na vrhu zgornje površine baterije (označena z "+").







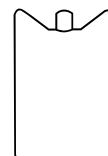

NAVODILA ZA UPORABO

1. Vstavite vtič v električno vtičnico. Na zaslonu bo prikazana trenutna sobna temperatura.
2. Pritisnite  gumb za vklop enote.
3. Pritisnite  gumb za nastavev hitrosti ventilatorja na zeleno raven. Izbirajte med 1-6 stopnjami. Pritisnite in nekaj sekund držite gumb na nadzorni plošči, da izklopite zaslon. Pritisnite kateri koli gumb, da ga znova vklopite.
4. Pritisnite  gumb za izbiro načina delovanja:
 - a) NORMALNI način  - ventilator deluje z izbrano hitrostjo.
 - b) NARAVNI način  - fan i posnema tok naravnega vetra glede na izbrano hitrost.
 - c) Način mirovanja  - ventilator bo začel delovati s hitrostjo, ki ste jo izbrali, nato bo hitrost zmanjšal za eno stopnjo in nato neprekinjeno deloval na stopnji 3. Če izberete hitrost med 1 in 3, bo naprava takoj delovala enakomerno stopnja 3. LED zaslon se bo izklopil po 30 sekundah delovanja.
 - d) OTROŠKI način  - ventilator bo samodejno nastavljal časovnik na 3 ure, aktivirani pa bosta funkciji nihanja in ionizacije zraka. Naprava bo začela delovati z najvišjo hitrostjo, nato preklopila na stopnjo 4 in na koncu na stopnjo 2, na kateri bo delovala neprekinjeno. LED zaslon se izklopi po 30 sekundah delovanja. Funkcijo nihanja lahko kadar koli onemogočite.
5. Za uporabo funkcije hladilnika izklopite ventilator in ga odklopite. Odprite pokrov rezervoarja za vodo in napolnite rezervoar s hladno čisto vodo. Pazite, da ne presežete ravni »MAX« na indikatorju na sprednji strani naprave. Nato priklopite napravo, jo vklopite in omogočite funkcionalnost z gumbom .

Za večji občutek hlajenja je priporočljivo, da v rezervoar za vodo dodatno vstavite hladilne vložke, ki ste jih predhodno cca 8 ur hranili v zamrzovalniku.

POMEMBNO: Ko nivo vode doseže "MIN" na indikatorju, izklopite ventilator, ga odklopite in ponovno napolnite rezervoar za vodo. Nato znova priključite napravo, jo vklopite in ponovno omogočite funkcijo hladilnika. Ne dovolite, da naprava deluje v hladnejšem načinu s praznim rezervoarjem za vodo, saj lahko povzroči škodo.



6. Z  gumbom lahko nastavite čas, po katerem naj ventilator preneha delovati (od 1 ure do 12 ur).
7. Če želite izklopiti zvok tipk, pritisnite in držite  tipko približno 5 sekund. Za izklop tihega načina znova pritisnite gumb in ga držite približno 5 sekund. Za vklop tihega načina z daljinskim upravljalnikom pritisnite  gumb. Za izpraznitev načina znova pritisnite gumb.
8. Pritisnite  gumb za zagon ali zaustavev funkcije nihanja.
9. Pritisnite in držite  približno 3 sekunde, da vklopite ali izklopite funkcijo ionizatorja. To funkcijo lahko vključite ali izključite tudi z daljinskim upravljalnikom s pritiskom na .
10. Pritisnite in držite  približno 3 sekunde, da izklopite ali vklopite zaslon. Za vklop ali izklop zaslona pritisnite gumb na daljinskem upravljalniku .
11. Ko končate, izklopite ventilator s pritiskom na  gumb in izključite enoto.
12. Če ste uporabili funkcijo hladilnika, dvignite ventilator in ga držite navpično. Postavite ga nad posodo in odstranite izpustni čep rezervoarja za vodo. Ko je rezervoar izpraznjen, vstavite čep nazaj na mesto.

NASVET: Napravo lahko upravljate z mobilno aplikacijo Yoer prek 2,4 GHz WI-FI povezave. Pritisnite in držite  približno 3 sekunde, da napravo povežete z Wi-Fi.

ČIŠČENJE IN VZDRŽEVANJE

1. Pred čiščenjem vedno izključite aparat in ga hranite stran od vtičnice.
2. Za čiščenje zunanje površine aparata uporabite rahlo vlažno krpo. Nato ga pred ponovno uporabo temeljito osušite z mehko, suho krpo.
3. Ne uporabljajte kakršnih koli čistilnih ali kemičnih izdelkov. Voda ne sme priti v odprtine na ventilatorju.
4. Če naprave ne boste uporabljali dlje časa, se prepričajte, da je popolnoma izključena iz vtičnice in jo shranite v embalaži za preprosto shranjevanje in kasnejšo uporabo.
5. Da bi zagotovili pravilno delovanje enote, zamenjajte vodne zavese (na zadnji strani naprave) vsaj vsaki 2 leti.

Zahteve za informacije.

Informacije za identifikacijo modelov, na katere se nanašajo informacije:			
TFC06			
Opis	Simbol	Vrednost	Enota
Najvišja stopnja pretoka ventilatorja	F	23.86	m ³ /min
Dovod energije ventilatorja	P	53.4	W
Servisna vrednost	SV	0,58	(m ³ /min)/W
Poraba energije v stanju pripravljenosti	P _{SB}	0,91	W
Raven zvočne moči ventilatorja	L _{WA}	58.2	dB (A)
Najvišja hitrost zraka	c	2.66	metri/sekundo
Standard merjenja servisne vrednosti	EN IEC 60879:2019		
Podatki za stik za pridobitev dodatnih informacij	Yoer sp. z o. o, ul. Dąbrowskiego 267, 60-406 Poznań, Polska		

OKOLJE



■ Ta izdelek vsebuje materiale, ki jih je mogoče reciklirati. Tega izdelka ne odvrzite med neločene komunalne odpadke. Za najbližje zbirno mesto se obrnite na lokalno občino.

GARANCIJA IN POPRAVILO

Garancija izdelka vključuje napake, ki so posledica napak v materialu ali izdelavi. Ta garancija velja le, če je bil aparat uporabljen v skladu z navodili in pod pogojem, da ga ni spreminjala, popravljala ali vanj posegala nepooblaščen oseba ali da je bil poškodovan zaradi napačne uporabe ali transporta. Garancija ne velja za okvare, ki so posledica naravne obrabe komponent ali lomljivih predmetov, kot so stekleni in keramični predmeti.

Ta garancija ne omejuje kupčevih osnovnih ali drugih pravic, ki jih daje zakonodaja v zvezi z nakupom aparata.

V primeru uveljavljanja garancije se obrnite na preverjenega prodajalca ali servis Yoer. Ob oddaji reklamacije priložite podatke o naravi okvare in dokazilo o nakupu.

ВАЖЛИВО ЗАХОДИ

Коли використовуючи електричні прилади, основний безпеки запобіжні заходи слід завжди дотримуватися, в т.ч наступне:

Коли використовуючи електричні прилади, основний безпеки запобіжні заходи слід завжди дотримуватися, в т.ч наступне:

1. Перед використанням прочитайте всі інструкції та збережіть їх для подальшого використання.
2. Переконайтеся, що напруга вашої розетки відповідає напрузі, зазначеній на паспортній табличці.
3. Для захисту від пожежі, ураження електричним струмом і травмування людей не занурюйте шнур, вилку або пристрій у воду чи іншу рідину.
4. Цим пристроєм можуть користуватися діти віком від 8 років і особи з обмеженими фізичними, сенсорними чи розумовими здібностями або без досвіду та знань, якщо вони перебувають під наглядом або отримали інструкції щодо безпечного використання приладу та розуміють небезпеку. залучений. Діти не повинні гратися з пристроєм. Чищення та технічне обслуговування не повинні проводитися дітьми без нагляду.
5. Дітей віком до 8 років слід тримати подалі, якщо вони не знаходяться під постійним наглядом. Діти віком від 8 років повинні вмикати/вимикати прилад лише за умови, що він був розміщений або встановлений у належному нормальному робочому положенні, і вони перебувають під наглядом або проінструктовані щодо безпечного використання приладу та розуміють небезпеку, пов'язану з цим. . Дітям віком до 8 років не можна підключати, регулювати та чистити прилад або виконувати технічне обслуговування.
6. Немовлята, інваліди та люди похилого віку не повинні тривалий час перебувати під прямим потоком повітря від вентилятора.
7. Не використовуйте будь-який прилад із пошкодженим шнуром чи вилкою, а також після того, як прилад не працює чи був пошкоджений будь-яким чином.

8. Якщо шнур живлення пошкоджено, його має замінити виробник, його сервісний агент або особа з аналогічною кваліфікацією, щоб уникнути небезпеки.
9. Не намагайтеся ремонтувати, розбирати або модифікувати прилад. Всередині немає частин, які обслуговує користувач.
10. УВАГА: якщо ви використовуєте подовжувач, переконайтеся, що ви не перевищуєте максимальну номінальну робочу потужність/навантаження подовжувача.
11. Не вставляйте жодних предметів у вентилятор, оскільки це може призвести до ураження електричним струмом, травми чи пошкодження вентилятора. Не блокуйте вентилятор і не змінюйте його жодним чином, поки він працює.
12. Наповнюйте резервуар для води лише холодною чистою водою.
13. Завжди вимикайте вентилятор і від'єднуйте його від розетки, перш ніж наповнювати резервуар водою.
14. Цей вентилятор не призначений для використання у вологих або вологих місцях.
15. Не використовуйте пристрій мокрими руками або босоніж.
16. Не розміщуйте вентилятор у місці, де він може впасти у ванну чи інші резервуари з водою.
17. Від'єднайте вентилятор від електромережі, коли він не використовується та перед чищенням. Коли він не використовується, зберігайте його в безпечному сухому місці.
18. Тримайте батареї в недоступному для дітей місці.
19. Не перезаряджайте неперезаряджувані батареї.
20. Не розбирайте, не відкривайте та не знищуйте батареї.
21. Не нагрівайте батареї. Не піддавайте батареї впливу тепла або вогню. Уникайте зберігання під прямими сонячними променями.
22. Не допускайте короткого замикання батарей. Не зберігайте батареї випадково в ящику чи ящику, де вони можуть закоротити одна одну або закоротити їх іншими металевими предметами.
23. Не виймайте батарею з її оригінальної упаковки, доки вона не знадобиться для використання.
24. Не піддавайте батареї механічним ударам.

25. У разі витоку батареї не допускайте потрапляння рідини на шкіру або в очі. Якщо відбувся контакт, промийте уражену ділянку великою кількістю води та зверніться до лікаря.
26. Переконайтеся, що батареї встановлено правильно з дотриманням полярності (+ і –).
27. За використанням батарейок дітьми слід стежити. Не дозволяйте дітям замінювати батареї без нагляду дорослих.
28. Негайно зверніться до лікаря, якщо ви проковтнули батарею.
29. Тримайте батареї чистими та сухими.
30. Перед установкою батареї очистіть контакти батареї, а також контакти пульта дистанційного керування.
31. Завжди вибирайте правильний розмір і тип акумулятора, який найбільше підходить для використання за призначенням. Інформацію, надану разом з обладнанням для правильного вибору батареї, слід зберігати для довідки.
32. Вийміть батареї з обладнання, якщо воно не використовується протягом тривалого періоду часу, за винятком екстрених випадків.
33. Негайно виймайте розряджені батареї.
34. Не кидайте батареї у вогонь, за винятком умов схваленого та контрольованого спалювання.
35. Батареї слід утилізувати в спеціально позначених контейнерах у спеціально відведених пунктах утилізації.
36. Не використовуйте прилад не за призначенням.
37. Не залишайте прилад увімкненим без нагляду.
38. Не використовуйте на вулиці.
39. Цей прилад призначений лише для домашнього використання. Будь-яке інше використання вважається невідповідним і небезпечним.
40. Виробник не несе відповідальності за пошкодження, спричинені недотриманням інструкцій.



УВАГА

ЗБЕРІГАЙТЕ БАТАРЕЇ В МЕРІ ДОСТУПНОСТІ ДІТЕЙ

Проковтування батареї може призвести до хімічних опіків, перфорації м'яких тканин і смерті. Сильні опіки можуть виникнути протягом 2 годин після проковтування. Негайно зверніться до лікаря.

ЗНАЙ СВОГО ПРИБОРА

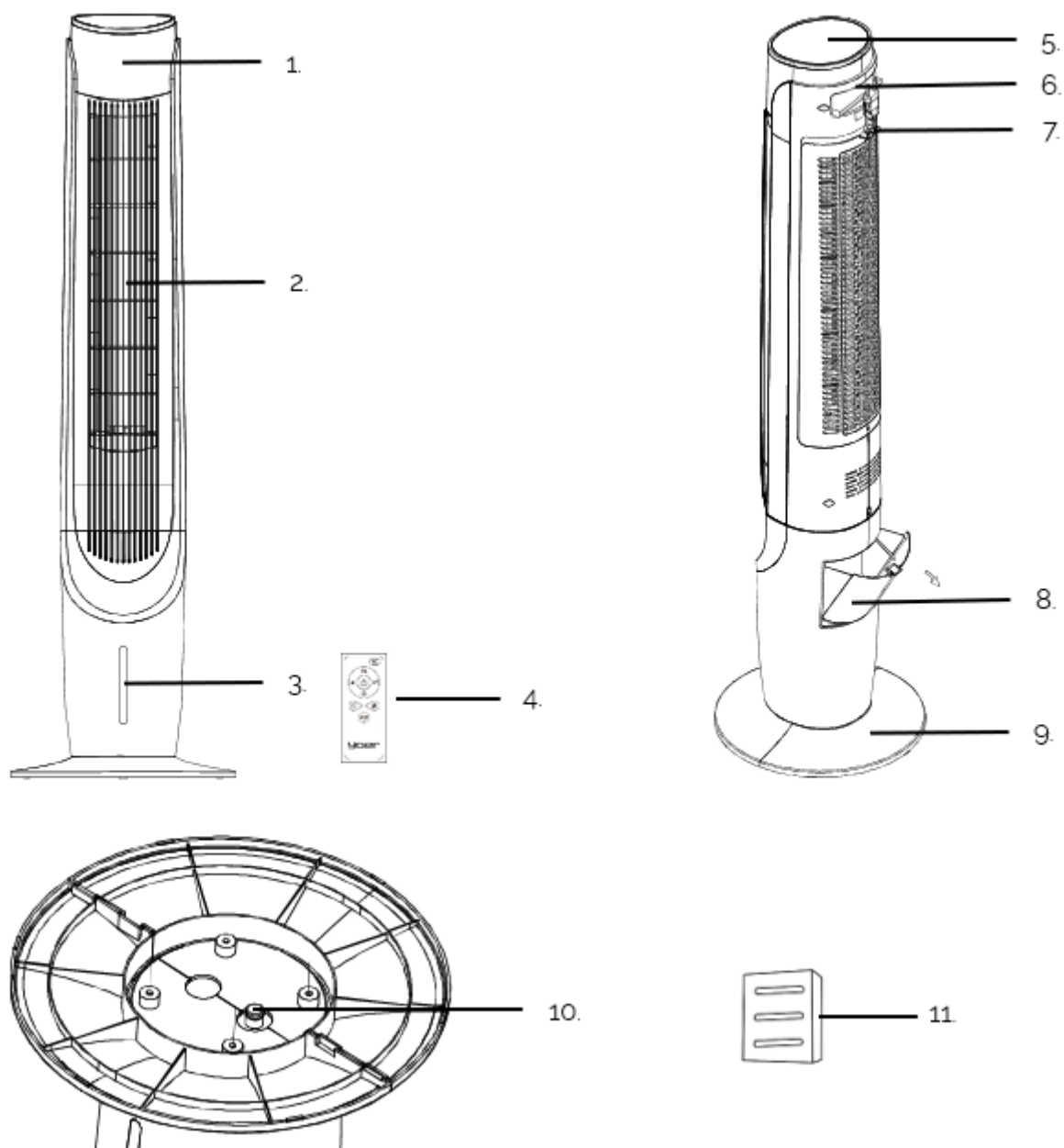

1. Світлодіодний дисплей
2. Вихід повітря
3. Індикатор рівня води
4. Дистанційне керування
5. Панель керування

6. Ручка для зберігання/перенесення пульта дистанційного керування
7. Гак для розетки
8. Кришка резервуара для води
9. Основа
10. Зливна пробка резервуара для води
11. Ємність для ефірної олії

ПАНЕЛЬ УПРАВЛІННЯ

1. Кнопка ON/OFF / Тихий режим
2. Вибір режиму / Функція іонізатора
3. Регулювання швидкості / Перемикач дисплея
4. Функціональність кулера
5. Таймер
6. Функція осциляції / функція Wi-Fi





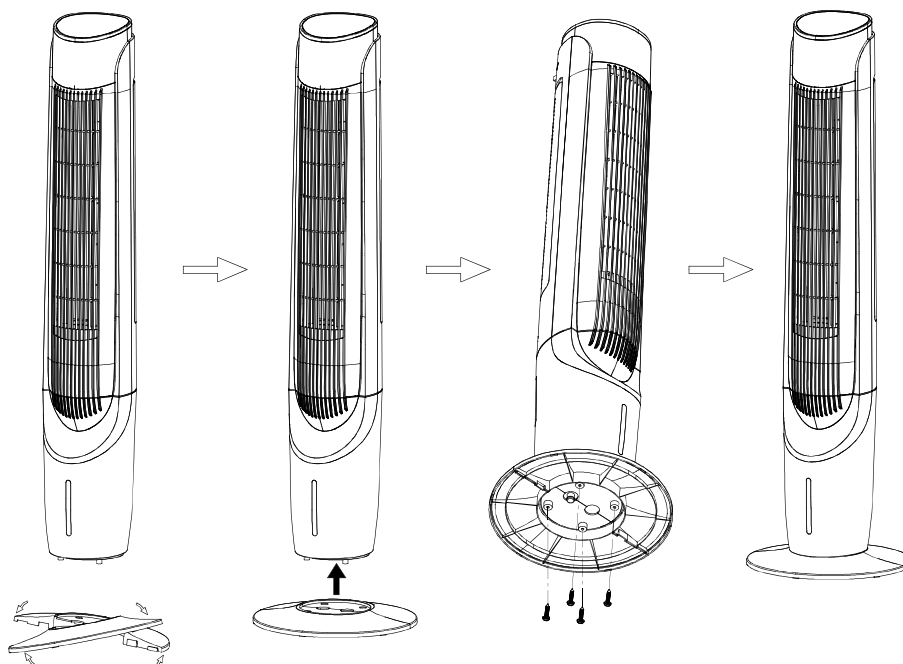





ЗБОРКА ПРИСТРОЮ



1. Вийміть виріб з упаковки та зніміть поліетиленовий пакет.
2. З'єднайте дві половинки основи під невеликим кутом, щоб з'єднувальні вставки помістилися в пази.
3. З'єднайте дві частини так, щоб сполучні вставки повністю увійшли в пази. Прощтовхуйте їх, доки вони рівномірно не з'єднаються.
4. Встановіть основу за допомогою чотирьох гвинтів.
5. Встановіть машину на рівну стійку поверхню в сухому місці.
6. Вентилятором можна керувати за допомогою панелі керування або пульта дистанційного керування. Для пульта дистанційного керування потрібна одна батарея CR2025 - 3 В (постачається).

ПОРАДА. Вставляючи батарею в пульт дистанційного керування, переконайтеся, що нитка розжарення справа знаходиться над верхньою поверхнею батареї (позначена «+»).







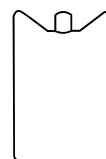

ІНСТРУКЦІЯ З ЕКСПЛУАТАЦІЇ

1. Вставте вилку в електричну розетку. На дисплеї буде показано поточну кімнатну температуру.
2. Натисніть  кнопку, щоб увімкнути пристрій.
3. Прес  кнопку, щоб відрегулювати швидкість вентилятора до потрібного рівня. Виберіть між 1-6 рівнями. Натисніть і утримуйте кнопку на панелі керування протягом кількох секунд, щоб вимкнути дисплей. Натисніть будь-яку кнопку, щоб увімкнути його знову.
4. Натисніть  кнопку для вибору режиму роботи:
 - a) НОРМАЛЬНИЙ режим  - вентилятор працює на обраній швидкості.
 - b) НАТУРАЛЬНИЙ режим  - fan і імітує потік природного вітру на основі обраної швидкості.
 - c) Режим СНУ  - вентилятор почне працювати на вибраній вами швидкості, потім зменшить швидкість на один рівень, а потім безперервно працюватиме на рівні 3. Якщо вибрати швидкість між 1 і 3, пристрій негайно почне працювати на постійній швидкості. рівень 3. Світлодіодний дисплей вимкнеться через 30 секунд роботи.
 - г) ДИТЯЧИЙ режим  - вентилятор автоматично встановить таймер на 3 години, і будуть активовані функції коливання та іонізації повітря. Пристрій почне працювати на найвищій швидкості, потім перейде на рівень 4 і, нарешті, на рівень 2, на якому він працюватиме постійно. Світлодіодний дисплей вимкнеться через 30 секунд роботи. Ви можете будь-коли вимкнути функцію коливань.
5. Щоб скористатися функцією кулера, вимкніть вентилятор і від'єднайте його від розетки. Відкрийте кришку резервуара для води та наповніть резервуар холодною чистою водою. Не перевищуйте рівень «MAX» на індикаторі на передній панелі пристрою. Далі підключіть пристрій, увімкніть його та ввімкніть функцію кнопкою .

Щоб посилити відчуття охолодження, рекомендується додатково помістити в резервуар для води охолоджуючі вкладиші, попередньо витримані в морозилці близько 8 годин.

ВАЖЛИВО: Коли рівень води сягне позначки «MIN» на індикаторі, вимкніть вентилятор, від'єднайте його від мережі та знову наповніть резервуар водою. Потім знову підключіть пристрій, увімкніть його та знову ввімкніть функцію охолодження. Не дозволяйте пристрою працювати в режимі охолодження з порожнім резервуаром для води, оскільки це може призвести до пошкодження.



6. За допомогою  кнопки можна встановити час, після якого вентилятор повинен припинити роботу (від 1 години до 12 годин).
7. Щоб вимкнути звук кнопок, натисніть і утримуйте  кнопку приблизно 5 секунд. Щоб вийти з беззвучного режиму, знову натисніть і утримуйте кнопку приблизно 5 секунд. Щоб увімкнути беззвучний режим за допомогою пульта, натисніть  кнопку. Для виходу з режиму натисніть кнопку ще раз.
8. Прес  кнопку для запуску або зупинки функції коливання.
9. Натисніть і утримуйте  протягом приблизно 3 секунд, щоб увімкнути або вимкнути функцію іонізатора. Ви також можете активувати або деактивувати цю функцію за допомогою пульта дистанційного керування, натиснувши .
10. Натисніть і утримуйте  приблизно 3 секунди, щоб вимкнути або ввімкнути дисплей. Натисніть  кнопку на пульті дистанційного керування, щоб увімкнути або вимкнути дисплей.
11. Після завершення вимкніть вентилятор, натиснувши  кнопку, і від'єднайте пристрій від мережі.

12. Якщо використовувалася функція охолодження, підніміть вентилятор, тримаючи його вертикально. Помістіть його над ємністю та зніміть зливну пробку резервуара для води. Після того, як резервуар буде злито, встановіть пробку на місце.

ПОРАДА. Ви можете керувати пристроєм за допомогою мобільного додатку Yoer через підключення Wi-Fi 2,4 ГГц. Натисніть і утримуйте  близько 3 секунд, щоб підключити пристрій до Wi-Fi.

ЧИЩЕННЯ ТА ОБСЛУГОВУВАННЯ

1. Перед чищенням завжди від'єднуйте прилад від розетки та тримайте його подалі від розетки.
2. Щоб очистити зовнішню поверхню приладу, використовуйте злегка вологу тканину. Потім ретельно витріть його м'якою сухою тканиною перед повторним використанням.
3. Не використовуйте жодних чистячих чи хімічних засобів. Не допускайте попадання води в отвори на вентиляторі.
4. Якщо прилад не використовується протягом тривалого часу, переконайтеся, що він повністю відключений від розетки та зберігайте його в упаковці для зручного зберігання та подальшого використання.
5. Щоб забезпечити належну роботу пристрою, замініть водяні завіси (на задній частині пристрою) принаймні кожні 2 роки.

Інформаційні вимоги до вентиляторів комфорту.

Інформація для ідентифікації моделі, якої стосується інформація : TFC06			
опис	символ	Значення	одиниця
Максимальна швидкість потоку вентилятора	Φ	23.86	м3/хв
Потужність вентилятора	П	53.4	В
Вартість обслуговування	СВ	0.58	(м3/хв)/Вт
Енергоспоживання в режимі очікування	P _{SB}	0.91	В
Рівень звукової потужності вентилятора	L _{WA}	58.2	дБ(А)
Максимальна швидкість повітря	в	2.66	РС
Еталон вимірювання вартості послуги	EN IEC 60879:2019		
Контактні дані для отримання додаткової інформації	Yoer sp. z o. o, Dąbrowskiego 267, 60-406 Poznań, Polska		

НАВКОЛИШНЄ СЕРЕДОВИЩЕ



■ Цей продукт містить матеріали, які можна переробити. Не викидайте цей продукт як несортвані міські відходи. Будь ласка, зверніться до місцевого муніципалітету щодо найближчого пункту прийому.

ГАРАНТІЯ ТА РЕМОНТ

Гарантія на виріб поширюється на дефекти, спричинені дефектами матеріалу або виробництва. Ця гарантія дійсна лише в тому випадку, якщо прилад використовувався відповідно до інструкцій і за умови, що він не був модифікований, не ремонтуваний або не втручався в роботу будь-якою неавторизованою особою або був пошкоджений внаслідок неправильного використання або транспортування. Гарантія не поширюється на дефекти, що виникли внаслідок природного зносу компонентів або предметів, що б'ються, таких як скло та кераміка.

Ця гарантія не обмежує основні або будь-які інші права клієнта, надані законодавством щодо придбання приладу.

У разі претензії по гарантії, будь ласка, зверніться до перевіреного постачальника або служби Yoer. Під час подання претензії додайте інформацію про характер несправності та документ, що підтверджує покупку.

yoer

Beautiful and Intelligent Home Appliances

Yoer sp. z o.o.
Dąbrowskiego 267
60-406 Poznań
Poland
www.yoer.pl

CE